

สัญญาจ้างก่อสร้าง

สัญญาเลขที่ ๐๐๔๑๐/๒๕๖๖

สัญญาฉบับนี้ทำขึ้น ณ องค์การบริหารส่วนจังหวัดยะลา ตำบล/แขวง สะเตง อำเภอ/เขต เมืองยะลา จังหวัด ยะลา เมื่อวันที่ ๒๒ สิงหาคม ๒๕๖๖ ระหว่าง องค์การบริหารส่วนจังหวัดยะลา โดย นายมุขตาร์ มะทา ตำแหน่ง นายกองค้การ บริหารส่วนจังหวัดยะลา ซึ่งต่อไปในสัญญานี้เรียกว่า "ผู้ว่าจ้าง" ฝ่ายหนึ่ง กับ ห้างหุ้นส่วนจำกัด ทรัพย์สุโขง ซึ่งจดทะเบียนเป็น นิติบุคคล ณ สำนักงานทะเบียนหุ้นส่วนบริษัท จังหวัดยะลา กรมพัฒนาธุรกิจการค้า กระทรวงพาณิชย์ มีสำนักงานใหญ่อยู่ เลขที่ ๕๐ ถนนสิโรรสสาย ๒ ตำบล/แขวง สะเตง อำเภอ/เขต เมืองยะลา จังหวัด ยะลา โดย นายนาอ็พ หะมิ ผู้มีอำนาจลงนามผูกพัน นิติบุคคลปรากฏตามหนังสือรับรองของ สำนักงานทะเบียนหุ้นส่วนบริษัท จังหวัดยะลา กรมพัฒนาธุรกิจการค้า กระทรวง พาณิชย์ ที่ ยล. ๐๐๐๘๐๙ ลงวันที่ ๑๑ กรกฎาคม ๒๕๖๖ แนบท้ายสัญญานี้ ซึ่งต่อไปในสัญญานี้เรียกว่า "ผู้รับจ้าง" อีกฝ่ายหนึ่ง คู่สัญญาได้ตกลงกันมีข้อความดังต่อไปนี้

ข้อ ๑. ข้อตกลงว่าจ้าง

ผู้ว่าจ้างตกลงจ้างและผู้รับจ้างตกลงรับจ้างทำงาน จ้างซ่อมแซมอาคารอเนกประสงค์ คสล.๒ ชั้น (มาแฮ) ณ บ้านมาแฮ หมู่ที่ ๔ ตำบลป้อมมิ่ง อำเภอรามัน จังหวัดยะลา ขนาดกว้าง ๖.๐๐ เมตร ยาว ๑๘.๔๐ เมตร และซ่อมแซม อาคารอเนกประสงค์ คสล.๒ ชั้น (ปีซัด) ณ บ้านปีซัด หมู่ที่ ๑ ตำบลลำใหม่ อำเภอเมืองยะลา จังหวัดยะลา ขนาดกว้าง ๖.๐๐ เมตร ยาว ๑๘.๔๐ เมตร (ตามแบบอบจ.ที่กำหนด) โดยวิธีคัดเลือก ตามข้อกำหนดและเงื่อนไขแห่งสัญญานี้รวมทั้งเอกสาร แนบท้ายสัญญา

ผู้รับจ้างตกลงที่จะจัดหาแรงงานและวัสดุ เครื่องมือเครื่องใช้ ตลอดจนอุปกรณ์ต่างๆ ชนิดดีเพื่อใช้ใน งานจ้างตามสัญญานี้

ข้อ ๒. เอกสารอันเป็นส่วนหนึ่งของสัญญา

เอกสารแนบท้ายสัญญาดังต่อไปนี้ให้ถือเป็นส่วนหนึ่งของสัญญานี้

- ๒.๑ ผนวก ๑ ใบเสนอราคาและบันทึกต่อราคา จำนวน ๓ (สาม) หน้า
- ๒.๒ ผนวก ๒ ใบแจ้งปริมาณงานและราคาและใบบัญชีรายการก่อสร้าง จำนวน ๘ (แปด) หน้า
- ๒.๓ ผนวก ๓ รายละเอียดการแบ่งงวดงาน จำนวน ๒ (สอง) หน้า
- ๒.๔ ผนวก ๔ สัญญาแบบปรับราคาได้ (ค่า K) จำนวน ๑ (หนึ่ง) หน้า
- ๒.๕ ผนวก ๕ หนังสือรับรองวิศวกรรมควบคุมและหนังสือรับรองช่างผู้ควบคุม จำนวน ๗ (เจ็ด) หน้า
- ๒.๖ ผนวก ๖ แบบป้ายประชาสัมพันธ์และแบบแปลน จำนวน ๒๕ (ยี่สิบห้า) หน้า
- ๒.๗ ผนวก ๗ เงื่อนไขรายละเอียดการใช้พัสดุในงานก่อสร้าง จำนวน ๔ (สี่) หน้า
- ๒.๘ ผนวก ๘ การจัดทำแผนการทำงาน จำนวน ๕ (ห้า) หน้า

(ลงชื่อ)..........ผู้ว่าจ้าง

(นายกองค้การบริหารส่วนจังหวัดยะลา.....)

(ลงชื่อ)..........ผู้รับจ้าง

(.....นายนาอ็พ หะมิ.....)



ความใดในเอกสารแนบท้ายสัญญาที่ขัดหรือแย้งกับข้อความในสัญญานี้ ให้ใช้ข้อความในสัญญานี้ บังคับ และในกรณีที่เอกสารแนบท้ายสัญญาขัดแย้งกันเอง ผู้รับจ้างจะต้องปฏิบัติตามคำวินิจฉัยของผู้ว่าจ้าง คำวินิจฉัยของผู้ว่าจ้างให้ถือเป็นที่สุด และผู้รับจ้างไม่มีสิทธิเรียกร้องค่าจ้าง ค่าเสียหายหรือค่าใช้จ่ายใดๆ เพิ่มเติมจากผู้ว่าจ้างทั้งสิ้น

ข้อ ๓. หลักประกันการปฏิบัติตามสัญญา

ในขณะที่ทำสัญญานี้ผู้รับจ้างได้นำหลักประกันเป็น หนังสือค้ำประกันธนาคารกสิกรไทย จำกัด (มหาชน) สาขายะลา เลขที่ ๑๐๐๐๖๓๔๔๐๗๘๑ ลงวันที่ ๒๒ สิงหาคม ๒๕๖๖ เป็นจำนวนเงิน ๕๒,๐๐๐.- บาท (ห้าหมื่นสองพันบาทถ้วน) ซึ่งเท่ากับร้อยละ ๕ (ห้า) ของราคาค่าจ้างตามสัญญา มามอบให้แก่ผู้ว่าจ้างเพื่อเป็นหลักประกันการปฏิบัติตามสัญญานี้

กรณีผู้รับจ้างใช้หนังสือค้ำประกันมาเป็นหลักประกันการปฏิบัติตามสัญญา หนังสือค้ำประกันดังกล่าว จะต้องออกโดยธนาคารที่ประกอบกิจการในประเทศไทย หรือโดยบริษัทเงินทุนหรือบริษัทเงินทุนหลักทรัพย์ที่ได้รับอนุญาตให้ประกอบกิจการเงินทุนเพื่อการพาณิชย์และประกอบธุรกิจ ค้ำประกันตามประกาศของธนาคารแห่งประเทศไทย ตามรายชื่อบริษัทเงินทุนที่ธนาคารแห่งประเทศไทยแจ้งเวียนให้ทราบตามแบบที่คณะกรรมการนโยบายการจัดซื้อจัดจ้างและการบริหารพัสดุภาครัฐกำหนดหรืออาจเป็นหนังสือค้ำประกันอิเล็กทรอนิกส์ตามวิธีการที่กรมบัญชีกลางกำหนดก็ได้ และจะต้องมีอายุการค้ำประกันตลอดไปจนกว่าผู้รับจ้างพ้นข้อผูกพันตามสัญญานี้

หลักประกันที่ผู้รับจ้างนำมามอบให้ตามวรรคหนึ่ง จะต้องมียุครอบคลุมความรับผิดชอบทั้งปวงของผู้รับจ้างตลอดอายุสัญญา ถ้าหลักประกันที่ผู้รับจ้างนำมามอบให้ดังกล่าวลดลงหรือเสื่อมค่าลง หรือมีอายุไม่ครอบคลุมถึงความรับผิดชอบของผู้รับจ้างตลอดอายุสัญญา ไม่ว่าจะด้วยเหตุใดๆ ก็ตาม รวมถึงกรณี ผู้รับจ้างส่งมอบงานล่าช้าเป็นเหตุให้ระยะเวลาแล้วเสร็จหรือวันครบกำหนดความรับผิดชอบในความชำรุดบกพร่องตามสัญญาเปลี่ยนแปลงไป ไม่ว่าจะเกิดขึ้นคราวใด ผู้รับจ้างต้องหาหลักประกันใหม่หรือหลักประกันเพิ่มเติมให้มีจำนวนครบถ้วนตามวรรคหนึ่งนำมามอบให้แก่ผู้ว่าจ้างภายใน ๑๕ (สิบห้า) วัน นับถัดจากวันที่ได้รับแจ้งเป็นหนังสือจากผู้ว่าจ้าง

หลักประกันที่ผู้รับจ้างนำมามอบไว้ตามข้อนี้ ผู้ว่าจ้างจะคืนให้แก่ผู้รับจ้าง โดยไม่มีดอกเบี้ย เมื่อผู้รับจ้างพ้นจากข้อผูกพัน และความรับผิดชอบทั้งปวงตามสัญญานี้แล้ว

ข้อ ๔ (ข) ค่าจ้างและการจ่ายเงิน

ผู้ว่าจ้าง ตกลงจ่าย และผู้รับจ้างตกลงรับเงินค่าจ้างจำนวนเงิน ๑,๐๔๐,๐๐๐.๐๐ บาท (หนึ่งล้านสี่หมื่นบาทถ้วน) ซึ่งได้รวมภาษีมูลค่าเพิ่ม จำนวน ๖๘,๐๓๗.๓๘ บาท (หกหมื่นแปดพันสามสิบเจ็ดบาทสามสิบแปดสตางค์) ตลอดจนภาษีอากรอื่น ๆ และค่าใช้จ่ายทั้งปวงด้วยแล้ว โดยถือราคาเหมารวม เป็นเกณฑ์ และกำหนดการจ่ายเงิน เป็นงวด ๆ ดังนี้

งวดที่ ๑ เป็นจำนวนเงิน ๑๓๖,๘๖๔.๐๐ บาท (หนึ่งแสนสามหมื่นหกพันแปดร้อยหกสิบสี่บาทถ้วน)

เมื่อผู้รับจ้างได้ปฏิบัติงาน อาคารสำนักงาน เมื่อได้ดำเนินการส่งมอบงานงวดที่ ๑ ให้แล้วเสร็จภายใน ๒๑ ตุลาคม ๒๕๖๖

งวดที่ ๒ เป็นจำนวนเงิน ๑๑๗,๓๑๒.๐๐ บาท (หนึ่งแสนหนึ่งหมื่นเจ็ดพันสามร้อยสิบสองบาทถ้วน)

เมื่อผู้รับจ้างได้ปฏิบัติงาน อาคารสำนักงาน เมื่อได้ดำเนินการส่งมอบงานงวดที่ ๒ ให้แล้วเสร็จภายใน ๒๐ พฤศจิกายน ๒๕๖๖

(ลงชื่อ).....
(นาย मुखตาร์ มะทา).....ผู้ว่าจ้าง
(นายกองค์การบริหารส่วนจังหวัดยะลา.....)

(ลงชื่อ).....
(.....นายนาอ็พ หะมิ.....).....ผู้รับจ้าง



งวดที่ ๓ เป็นจำนวนเงิน ๑๔๖,๗๔๔.๐๐ บาท (หนึ่งแสนสี่หมื่นหกพันเจ็ดร้อยสี่สิบสี่ บาทถ้วน) เมื่อผู้รับจ้างได้ปฏิบัติงาน อาคารสำนักงาน เมื่อได้ดำเนินการส่งมอบงานงวดที่ ๓ ให้แล้วเสร็จ ภายในวันที่ ๒๐ ธันวาคม ๒๕๖๖

งวดที่ ๔ เป็นจำนวนเงิน ๑๔๖,๗๔๔.๐๐ บาท (หนึ่งแสนสี่หมื่นหกพันเจ็ดร้อยสี่สิบสี่ บาทถ้วน) เมื่อผู้รับจ้างได้ปฏิบัติงาน อาคารสำนักงาน เมื่อได้ดำเนินการส่งมอบงานงวดที่ ๔ ให้แล้วเสร็จ ภายในวันที่ ๑๙ มกราคม ๒๕๖๗

งวดที่ ๕ เป็นจำนวนเงิน ๑๙๕,๕๒๐.๐๐ บาท (หนึ่งแสนเก้าหมื่นห้าพันห้าร้อยยี่สิบบาท ถ้วน) เมื่อผู้รับจ้างได้ปฏิบัติงาน อาคารสำนักงาน เมื่อได้ดำเนินการส่งมอบงานงวดที่ ๕ ให้แล้วเสร็จภายใน วันที่ ๑๘ กุมภาพันธ์ ๒๕๖๗

งวดสุดท้ายเป็นจำนวนเงิน ๒๙๖,๘๑๖.๐๐ บาท (สองแสนเก้าหมื่นหกพันแปดร้อยสิบหกบาทถ้วน) เมื่อผู้รับจ้างได้ปฏิบัติงานทั้งหมด ให้แล้วเสร็จเรียบร้อย ตามสัญญา รวมทั้ง ทำสถานที่ก่อสร้าง ให้สะอาดเรียบร้อย ตามที่กำหนดไว้ในข้อ ๒๐ ภายในวันที่ ๑๘ เมษายน ๒๕๖๗

ผู้รับจ้างสามารถส่งงานข้ามงวดงานได้ ยกเว้นงวดที่ ๖ (งวดสุดท้าย)

ข้อ ๕. เงินค่าจ้างล่วงหน้า

ผู้ว่าจ้างตกลงจ่ายเงินค่าจ้างล่วงหน้าให้แก่ผู้รับจ้างเป็นจำนวนเงิน - บาท ซึ่งเท่ากับ ร้อยละ - ของราคาค่าจ้าง ตามสัญญาที่ระบุไว้ในข้อ ๔

เงินค่าจ้างล่วงหน้าดังกล่าวจะจ่ายให้ภายหลังจากที่ผู้รับจ้างได้วางหลักประกันการรับ เงินค่าจ้างล่วงหน้าเป็นหนังสือค้ำประกันหรือหนังสือค้ำประกันอิเล็กทรอนิกส์ของธนาคารภายในประเทศ หรือ พันธบัตรรัฐบาลไทย เพิ่มเติมตามจำนวนเงินค่าจ้างล่วงหน้านั้นให้แก่ผู้ว่าจ้าง ผู้รับจ้างจะต้องออกใบเสร็จรับเงิน ค่าจ้างล่วงหน้า ตามแบบที่ผู้ว่าจ้างกำหนดให้ และผู้รับจ้างตกลงที่จะกระทำตามเงื่อนไขอันเกี่ยวกับการใช้จ่าย และการใช้คืนเงินค่าจ้างล่วงหน้าดังกล่าวนี้

๕.๑ ผู้รับจ้างจะใช้เงินค่าจ้างล่วงหน้าเพื่อเป็นค่าใช้จ่ายในการปฏิบัติงานตาม สัญญาเท่านั้นหากผู้รับจ้างใช้จ่ายเงินค่าจ้างล่วงหน้า หรือส่วนใดส่วนหนึ่งของเงินค่าจ้างล่วงหน้าในทางอื่นผู้ ว่าจ้างอาจจะเรียกเงินค่าจ้างล่วงหน้าคืนจากผู้รับจ้างหรือบังคับเอาจากหลักประกันการรับเงินค่าจ้าง ล่วงหน้าได้ทันที

๕.๒ เมื่อผู้ว่าจ้างเรียกร้อง ผู้รับจ้างต้องแสดงหลักฐานการใช้จ่ายเงินค่าจ้างล่วงหน้า เพื่อพิสูจน์ว่าได้เป็นไปตามข้อ ๕.๑ ภายในกำหนด ๑๕ (สิบห้า) วัน นับถัดจากวันได้รับแจ้งเป็นหนังสือจากผู้ ว่าจ้างหากผู้รับจ้างไม่อาจแสดงหลักฐานดังกล่าวภายในกำหนด ๑๕ (สิบห้า) วัน ผู้ว่าจ้างอาจเรียกเงินค่าจ้าง ล่วงหน้านั้นคืนจากผู้รับจ้าง หรือบังคับเอาจากหลักประกันการรับเงินค่าจ้างล่วงหน้าได้ทันที

๕.๓ (ข) (สำหรับสัญญาที่เป็นราคาเหมารวม)

ในการจ่ายเงินค่าจ้างให้แก่ผู้รับจ้างตามข้อ ๔ ผู้ว่าจ้างจะหักเงินค่าจ้างใน แต่ละงวดเพื่อชดใช้คืนเงินค่าจ้างล่วงหน้าไว้จำนวนร้อยละ - ของจำนวนเงินค่าจ้างในแต่ละงวดจนกว่าจำนวน เงินไว้จะครบตามจำนวนเงินที่หักค่าจ้างล่วงหน้าที่ผู้รับจ้างได้รับไปแล้ว ยกเว้นค่าจ้างงวดสุดท้ายจะหักไว้เป็น จำนวนเท่ากับจำนวนเงินค่าจ้างล่วงหน้าที่เหลือทั้งหมด

๕.๔ เงินจำนวนใด ๆ ก็ตามที่ผู้รับจ้างจะต้องจ่ายให้แก่ผู้ว่าจ้างเพื่อชำระหนี้หรือเพื่อ ชดใช้ความรับผิดต่างๆ ตามสัญญา ผู้ว่าจ้างจะหักเอาจากเงินค่าจ้างงวดที่จะจ่ายให้แก่ผู้รับจ้างก่อนที่จะหัก ชดใช้คืนเงินค่าจ้างล่วงหน้า

(ลงชื่อ).....ผู้ว่าจ้าง

(ลงชื่อ).....ผู้รับจ้าง

(.....นายมุขตาริ มธา.....)

(.....นายนาอึฟ หะมิ.....)

นายกองค์การบริหารส่วนจังหวัดยะลา

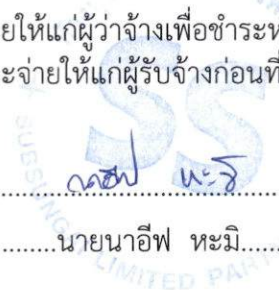

๕.๕ ในกรณีที่มีการบอกเลิกสัญญา หากเงินค่าจ้างล่วงหน้าที่เหลือเกินกว่าจำนวนเงินที่ผู้รับจ้างจะได้รับหลังจากหักค่าใช้จ่ายในกรณีอื่นแล้ว ผู้รับจ้างจะต้องจ่ายเงินจำนวนที่เหลือนั้นให้แก่ผู้ว่าจ้าง ภายใน ๗ (เจ็ด) วัน นับถัดจากวันได้รับแจ้งเป็นหนังสือจากผู้ว่าจ้าง

๕.๖ (ข) (สำหรับสัญญาที่เป็นราคาเหมารวม)

ผู้ว่าจ้างจะคืนหลักประกันการรับเงินค่าจ้างล่วงหน้าให้แก่ผู้รับจ้าง ต่อเมื่อผู้ว่าจ้างได้หักเงินค่าจ้างไว้ครบจำนวนเงินค่าจ้างล่วงหน้าตามข้อ ๕.๓ (ข) แล้ว เว้นแต่ในกรณีดังต่อไปนี้ ผู้รับจ้างมีสิทธิขอคืนหลักประกันการรับเงินค่าจ้างล่วงหน้าบางส่วนก่อนได้

(๑) กรณีผู้รับจ้างวางหลักประกันการรับเงินค่าจ้างล่วงหน้าไว้ฉบับเดียว หากผู้ว่าจ้างได้หักเงินค่าจ้างล่วงหน้าไปแล้ว ผู้รับจ้างมีสิทธิขอคืนหลักประกันการรับเงินค่าจ้างล่วงหน้าในส่วนที่ผู้ว่าจ้างได้หักเงินค่าจ้างล่วงหน้าไปแล้วนั้น โดยผู้รับจ้างจะต้องนำหลักประกันการรับเงินค่าจ้างล่วงหน้าฉบับใหม่ที่มีมูลค่าเท่ากับเงินค่าจ้างล่วงหน้าที่เหลืออยู่มาวางให้แก่ผู้ว่าจ้าง

(๒) กรณีผู้รับจ้างได้วางหลักประกันการรับเงินค่าจ้างล่วงหน้าไว้หลายฉบับ ซึ่งแต่ละฉบับมีมูลค่าเท่ากับจำนวนเงินค่าจ้างล่วงหน้าที่ผู้ว่าจ้างจะต้องหักไว้ในแต่ละงวด หากผู้ว่าจ้างได้หักเงินค่าจ้างล่วงหน้าในงวดใดแล้ว ผู้รับจ้างมีสิทธิขอคืนหลักประกันการรับเงินค่าจ้างล่วงหน้าในงวดนั้นได้

ข้อ ๖. การหักเงินประกันผลงาน

ในการจ่ายเงินค่าจ้างให้แก่ผู้รับจ้างแต่ละงวด ผู้ว่าจ้างจะหักเงินจำนวนร้อยละ - ของเงินที่ต้องจ่ายในงวดนั้นเพื่อเป็นประกันผลงาน ในกรณีที่เงินประกันผลงานถูกหักไว้แล้วเป็นจำนวนเงินไม่ต่ำกว่า - บาท ผู้รับจ้างมีสิทธิที่จะขอเงินประกันผลงานคืน โดยนำหนังสือคำประกันของธนาคารหรือหนังสือคำประกันอิเล็กทรอนิกส์ซึ่งออกโดยธนาคารภายในประเทศมามอบให้ผู้ว่าจ้างเพื่อเป็นหลักประกันแทนก็ได้

ผู้ว่าจ้างจะคืนเงินประกันผลงาน และ/หรือหนังสือคำประกันของธนาคารดังกล่าวตามวรรคหนึ่งโดยไม่มีดอกเบี้ยให้แก่ผู้รับจ้างพร้อมกับการจ่ายเงินค่าจ้างงวดสุดท้าย

ข้อ ๗ (ข) กำหนดเวลาแล้วเสร็จและสิทธิของผู้ว่าจ้างในการบอกเลิกสัญญา

ผู้รับจ้างต้องเริ่มทำงานที่รับจ้างภายในวันที่ ๒๓ สิงหาคม ๒๕๖๖ และจะต้องทำงานให้แล้วเสร็จบริบูรณ์ภายในวันที่ ๑๘ เมษายน ๒๕๖๗ ถ้าผู้รับจ้างมิได้ลงมือทำงานภายในกำหนดเวลา หรือไม่สามารทำงานให้แล้วเสร็จตามกำหนดเวลา หรือมีเหตุให้เชื่อได้ว่าผู้รับจ้างไม่สามารถทำงานให้แล้วเสร็จภายในกำหนดเวลา หรือจะแล้วเสร็จล่าช้าเกินกว่ากำหนดเวลา หรือผู้รับจ้างทำผิดสัญญาข้อใดข้อหนึ่ง หรือตกเป็นผู้ถูกพิทักษ์ทรัพย์เด็ดขาด หรือตกเป็นผู้ล้มละลาย หรือเพิกเฉยไม่ปฏิบัติตามคำสั่งของคณะกรรมการตรวจรับพัสดุหรือผู้ควบคุมงานหรือบริษัทที่ปรึกษาซึ่งได้รับมอบอำนาจจากผู้ว่าจ้าง ผู้ว่าจ้างมีสิทธิที่จะบอกเลิกสัญญานี้ได้ และมีสิทธิจ้างผู้รับจ้างรายใหม่เข้าทำงานของผู้รับจ้างให้ลุล่วงไปด้วย การใช้สิทธิบอกเลิกสัญญานั้นไม่กระทบสิทธิของผู้ว่าจ้างที่จะเรียกร้องค่าเสียหายจากผู้รับจ้าง

การที่ผู้ว่าจ้างไม่ใช้สิทธิเลิกสัญญาดังกล่าวข้างต้นไม่เป็นเหตุให้ผู้รับจ้างพ้นจากความรับผิดชอบตามสัญญา

(ลงชื่อ).....ผู้ว่าจ้าง
(นาย मुखตาร์ มะทา)
.....
นายกองค์การบริหารส่วนจังหวัดยะลา

(ลงชื่อ).....ผู้รับจ้าง
(.....นายนาอ็พ หะมิ.....)
SUBSIDIARY LIMITED PARTNER

ข้อ ๘ ความรับผิดชอบในความชำรุดบกพร่องของงานจ้าง

เมื่องานแล้วเสร็จบริบูรณ์ และผู้ว่าจ้างได้รับมอบงานจากผู้รับจ้างหรือจากผู้รับจ้างรายใหม่ ในกรณีที่มีการบอกเลิกสัญญาตามข้อ ๗ หากมีเหตุชำรุดบกพร่องหรือเสียหายเกิดขึ้นจากการจ้างนี้ ภายในกำหนด ๒ (สอง) ปี นับถัดจากวันที่ได้รับมอบงานดังกล่าว ซึ่งความชำรุดบกพร่องหรือเสียหายนั้นเกิดจากความบกพร่องของผู้รับจ้างอันเกิดจากการใช้วัสดุที่ไม่ถูกต้องหรือทำไว้ไม่เรียบร้อย หรือทำไม่ถูกต้องตามมาตรฐานแห่งหลักวิชา ผู้รับจ้างจะต้องรีบทำการแก้ไข ให้เป็นที่เรียบร้อยโดยไม่ชักช้า โดยผู้ว่าจ้างไม่ต้องออกเงินใดๆ ในการนี้ทั้งสิ้น หากผู้รับจ้างไม่กระทำการดังกล่าวภายในกำหนด ๑๕ (สิบห้า) วัน นับถัดจากวันที่ได้รับแจ้งเป็นหนังสือจาก ผู้ว่าจ้างหรือไม่ทำการแก้ไขให้ถูกต้องเรียบร้อยภายในเวลาที่ผู้ว่าจ้างกำหนด ให้ผู้ว่าจ้างมีสิทธิที่จะทำการนั้นเองหรือจ้างผู้อื่นให้ทำงานนั้น โดยผู้รับจ้างต้องเป็นผู้ออกค่าใช้จ่ายเองทั้งสิ้น

ในกรณีเร่งด่วนจำเป็นต้องรีบแก้ไขเหตุชำรุดบกพร่องหรือเสียหายโดยเร็ว และไม่อาจรอให้ผู้รับจ้างแก้ไข ในระยะเวลาที่กำหนดไว้ตามวรรคหนึ่งได้ ผู้ว่าจ้างมีสิทธิเข้าจัดการแก้ไขเหตุชำรุดบกพร่องหรือเสียหายนั้นเอง หรือจ้างผู้อื่นให้ซ่อมแซมความชำรุดบกพร่องหรือเสียหาย โดยผู้รับจ้าง ต้องรับผิดชอบชำระค่าใช้จ่ายทั้งหมด

การที่ผู้ว่าจ้างทำการนั้นเอง หรือจ้างผู้อื่นให้ทำงานนั้นแทนผู้รับจ้าง ไม่ทำให้ผู้รับจ้าง หลุดพ้นจากความรับผิดตามสัญญา หากผู้รับจ้างไม่ชดใช้ค่าใช้จ่ายหรือค่าเสียหายตามที่ผู้ว่าจ้างเรียกร้องผู้ว่าจ้างมีสิทธิบังคับจากหลักประกันการปฏิบัติตามสัญญาได้

ข้อ ๙ การจ้างช่วง

ผู้รับจ้างจะต้องไม่เอางานทั้งหมดหรือแต่บางส่วนแห่งสัญญานี้ไปจ้างช่วงอีกทอดหนึ่ง เว้นแต่การจ้างช่วงงานแต่บางส่วนที่ได้รับอนุญาตเป็นหนังสือจากผู้ว่าจ้างแล้ว การที่ผู้ว่าจ้างได้อนุญาตให้จ้างช่วงงานแต่บางส่วนดังกล่าวนี้ ไม่เป็นเหตุให้ผู้รับจ้างหลุดพ้นจากความรับผิดหรือพันธะหน้าที่ตามสัญญานี้ และผู้รับจ้างจะยังคงต้องรับผิดชอบในความผิดและความประมาทเลินเล่อของผู้รับจ้างช่วง หรือของตัวแทนหรือลูกจ้างของผู้รับจ้างช่วงนั้นทุกประการ

กรณีผู้รับจ้างไปจ้างช่วงงานแต่บางส่วนโดยฝ่าฝืนความในวรรคหนึ่ง ผู้รับจ้างต้องชำระค่าปรับให้แก่ผู้ว่าจ้างเป็นจำนวนเงินในอัตราร้อยละ ๑๐ (สิบ) ของวงเงินของงานที่จ้างช่วงตามสัญญา ทั้งนี้ ไม่ตัดสิทธิผู้ว่าจ้างในการบอกเลิกสัญญา

ข้อ ๑๐ การควบคุมงานของผู้รับจ้าง

ผู้รับจ้างจะต้องควบคุมงานที่รับจ้างอย่างเอาใจใส่ ด้วยประสิทธิภาพและความชำนาญ และในระหว่างทำงานที่รับจ้างจะต้องจัดให้มีผู้แทนซึ่งทำงานเต็มเวลาเป็นผู้รับผิดชอบควบคุมงานของ ผู้รับจ้าง ผู้แทนดังกล่าวจะต้องได้รับมอบอำนาจจากผู้รับจ้าง คำสั่งหรือคำแนะนำต่างๆ ที่ผู้ว่าจ้าง คณะกรรมการตรวจรับพัสดุ ผู้ควบคุมงาน หรือบริษัทที่ปรึกษาที่ผู้ว่าจ้างแต่งตั้ง ได้แจ้งแก่ผู้แทนเช่นว่านั้น ให้ถือว่าเป็นคำสั่งหรือคำแนะนำที่ได้แจ้งแก่ผู้รับจ้าง การแต่งตั้งผู้แทนตามข้อนี้จะต้องทำเป็นหนังสือและต้องได้รับความเห็นชอบเป็นหนังสือ จากผู้ว่าจ้าง การเปลี่ยนตัวหรือแต่งตั้งผู้แทนใหม่จะทำได้หากไม่ได้รับความเห็นชอบ เป็นหนังสือจากผู้ว่าจ้างก่อน

(ลงชื่อ).....
(นาย मुखตาริ มะทา)
นายกองค์การบริหารส่วนจังหวัดยะลา

(ลงชื่อ)..... ผู้รับจ้าง
(.....นายนาอึฟ หะมิ.....)



ผู้ว่าจ้างมีสิทธิที่จะขอให้เปลี่ยนตัวผู้แทนตามวรรคหนึ่ง โดยแจ้งเป็นหนังสือไปยังผู้รับจ้าง และผู้รับจ้างจะต้องทำการเปลี่ยนตัวผู้แทนนั้นโดยพลัน โดยไม่คิดค่าจ้างหรือราคาเพิ่มหรืออ้างเป็นเหตุเพื่อขยายอายุสัญญาอันเนื่องมาจากเหตุนี้

ข้อ ๑๑ ความรับผิดชอบของผู้รับจ้าง

ผู้รับจ้างจะต้องรับผิดชอบต่ออุบัติเหตุ ความเสียหาย หรือภัยอันตรายใดๆ อันเกิดจาก การปฏิบัติงานของผู้รับจ้าง และจะต้องรับผิดชอบต่อความเสียหายจากการกระทำของลูกค้าจ้างหรือตัวแทน ของผู้รับจ้าง และจากการปฏิบัติงานของผู้รับจ้าง ช่วงด้วย (ถ้ามี)

ความเสียหายใดๆ อันเกิดแก่งานที่ผู้รับจ้างได้ทำขึ้น แม้จะเกิดขึ้นเพราะเหตุสุดวิสัย ก็ตาม ผู้รับจ้างจะต้องรับผิดชอบโดยซ่อมแซมให้คืนดีหรือ เปลี่ยนให้ใหม่โดยค่าใช้จ่ายของผู้รับจ้างเอง เว้นแต่ความเสียหายนั้นเกิดจากความผิดของผู้ว่าจ้าง ทั้งนี้ ความรับผิดชอบของผู้รับจ้างดังกล่าวในข้อนี้จะสิ้นสุดลงเมื่อผู้ว่าจ้างได้รับมอบงานครั้งสุดท้าย ซึ่งหลังจากนั้นผู้รับจ้างคงต้องรับผิดชอบเพียงในกรณีชำรุดบกพร่อง หรือความเสียหายดังกล่าวในข้อ ๘ เท่านั้น

ผู้รับจ้างจะต้องรับผิดชอบต่อบุคคลภายนอกในความเสียหายใดๆ อันเกิดจาก การปฏิบัติงานของผู้รับจ้าง หรือลูกค้าจ้างหรือตัวแทนของผู้รับจ้าง รวมถึงผู้รับจ้างช่วง (ถ้ามี) ตามสัญญานี้ หากผู้ว่าจ้างถูกเรียกร้องหรือฟ้องร้องหรือต้องชดใช้ค่าเสียหายให้แก่บุคคลภายนอกไปแล้ว ผู้รับจ้างจะต้อง ดำเนินการใดๆ เพื่อให้มีการว่าต่างแก่ต่างให้แก่ผู้ว่าจ้างโดยค่าใช้จ่ายของผู้รับจ้างเอง รวมทั้งผู้รับจ้างจะต้องชดใช้ค่าเสียหายนั้นๆ ตลอดจนค่าใช้จ่ายใดๆ อันเกิดจากการถูกเรียกร้องหรือถูกฟ้องร้องให้แก่ผู้ว่าจ้างทันที

ข้อ ๑๒ การจ่ายเงินแก่ลูกค้าจ้าง

ผู้รับจ้างจะต้องจ่ายเงินแก่ลูกค้าจ้างที่ผู้รับจ้างได้จ้างมาในอัตราและตามกำหนดเวลา ที่ผู้รับจ้างได้ตกลงหรือทำสัญญาไว้ต่อลูกค้าจ้างดังกล่าว

ถ้าผู้รับจ้างไม่จ่ายเงินค่าจ้างหรือค่าทดแทนอื่นใดแก่ลูกค้าจ้างดังกล่าวในวรรคหนึ่ง ผู้ว่าจ้างมีสิทธิที่จะเอาเงินค่าจ้างที่จะต้องจ่ายแก่ผู้รับจ้างมาจ่ายให้แก่ลูกค้าจ้างของผู้รับจ้างดังกล่าว และให้ถือว่าผู้ว่าจ้างได้จ่ายเงินจำนวนนั้นเป็นค่าจ้างให้แก่ผู้รับจ้างตามสัญญาแล้ว

ผู้รับจ้างจะต้องจัดให้มีประกันภัยสำหรับลูกค้าจ้างทุกคนที่จ้างมาทำงาน โดยให้ครอบคลุมถึงความรับผิดชอบทั้งปวงของผู้รับจ้าง รวมทั้งผู้รับจ้างช่วง (ถ้ามี) ในกรณีความเสียหายที่คิดค่าสินไหมทดแทนได้ตามกฎหมาย ซึ่งเกิดจากอุบัติเหตุหรือภัยอันตรายใดๆ ต่อลูกค้าจ้างหรือบุคคลอื่น ที่ผู้รับจ้างหรือผู้รับจ้างช่วงจ้างมาทำงาน ผู้รับจ้างจะต้องส่งมอบกรมธรรม์ประกันภัยดังกล่าว พร้อมทั้งหลักฐานการชำระเบี้ยประกันให้แก่ผู้ว่าจ้างเมื่อผู้ว่าจ้างเรียกร้อง

ข้อ ๑๓ การตรวจงานจ้าง

ถ้าผู้ว่าจ้างแต่งตั้งคณะกรรมการตรวจรับพัสดุ ผู้ควบคุมงาน หรือบริษัท ที่ปรึกษา เพื่อควบคุมการทำงานของผู้รับจ้าง คณะกรรมการตรวจ รับพัสดุ ผู้ควบคุมงาน หรือบริษัทที่ปรึกษานั้น มีอำนาจเข้าไปตรวจการงานในโรงงานและสถานที่ก่อสร้างได้ทุกเวลา และผู้รับจ้างจะต้องอำนวยความสะดวกและให้ความช่วยเหลือในการนั้นตามสมควร

(ลงชื่อ).....ผู้ว่าจ้าง

(นาย मुखตาร์ มะทา)

(.....)
นายกองค์การบริหารส่วนจังหวัดยะลา

(ลงชื่อ).....ผู้รับจ้าง

(.....นายนาอ็ฟ หะมิ.....)

การที่มีคณะกรรมการตรวจรับพัสดุ ผู้ควบคุมงาน หรือบริษัทที่ปรึกษานั้น หากทำให้ผู้รับจ้างพ้นความรับผิดชอบตามสัญญาข้อใดข้อหนึ่งไม่

ข้อ ๑๔ แบบรูปและรายการละเอียดคลาดเคลื่อน

ผู้รับจ้างรับรองว่าได้ตรวจสอบและทำความเข้าใจในแบบรูปและรายการละเอียดโดยถี่ถ้วนแล้ว หากปรากฏว่าแบบรูปและรายการละเอียดนั้นผิดพลาดหรือคลาดเคลื่อน ไปจากหลักการทางวิศวกรรมหรือทางเทคนิค ผู้รับจ้างตกลงที่จะปฏิบัติตามคำวินิจฉัยของผู้ว่าจ้าง คณะกรรมการตรวจรับพัสดุ ผู้ควบคุมงาน หรือบริษัทที่ปรึกษาที่ผู้ว่าจ้างแต่งตั้ง เพื่อให้งานแล้วเสร็จบริบูรณ์ คำวินิจฉัยดังกล่าวให้ถือเป็นที่สุด โดยผู้รับจ้างจะคิดค่าจ้าง ค่าเสียหาย หรือค่าใช้จ่ายใดๆ เพิ่มขึ้น จากผู้ว่าจ้างหรือขอขยายอายุสัญญาไม่ได้

ข้อ ๑๕ การควบคุมงานโดยผู้ว่าจ้าง

ผู้รับจ้างตกลงว่าคณะกรรมการตรวจรับพัสดุ ผู้ควบคุมงาน หรือบริษัท ที่ปรึกษาที่ผู้ว่าจ้างแต่งตั้ง มีอำนาจที่จะตรวจสอบและควบคุมงานเพื่อให้เป็นไปตาม สัญญา และเมื่ออำนาจที่จะสั่งให้แก้ไขเปลี่ยนแปลงเพิ่มเติม หรือตัดทอนซึ่งงานตามสัญญา หากผู้รับจ้างขัดขืน ไม่ปฏิบัติตาม ผู้ว่าจ้าง คณะกรรมการตรวจรับพัสดุ ผู้ควบคุมงาน หรือบริษัทที่ปรึกษา มีอำนาจ ที่จะสั่งให้หยุดการนั้นชั่วคราวได้ ความล่าช้าในกรณีเช่นนี้ ผู้รับจ้างจะถือเป็นเหตุขอขยายระยะเวลา การปฏิบัติงานตามสัญญาหรือเรียกร้องค่าเสียหายใดๆ ไม่ได้ทั้งสิ้น

ข้อ ๑๖ งานพิเศษและการแก้ไขงาน

ผู้ว่าจ้างมีสิทธิที่จะสั่งเป็นหนังสือให้ผู้รับจ้างทำงานพิเศษซึ่งไม่ได้แสดงไว้หรือรวมอยู่ในเอกสารสัญญา นี้ หากงานพิเศษนั้นๆ อยู่ในขอบข่ายทั่วไปแห่งวัตถุประสงค์ของสัญญา นี้ นอกจากนี้ ผู้ว่าจ้างยังมีสิทธิสั่งให้เปลี่ยนแปลงหรือแก้ไขแบบรูปและข้อกำหนดต่างๆ ในเอกสารสัญญา นี้ด้วย

อัตราค่าจ้างหรือราคาที่กำหนดใช้ในสัญญา นี้ ให้กำหนดใช้สำหรับงานพิเศษ หรืองานที่เพิ่มเติมขึ้น หรือตัดทอนลงทั้งปวงตามคำสั่งของผู้ว่าจ้าง หากในสัญญาไม่ได้กำหนดไว้ถึงอัตราค่าจ้าง หรือราคาใดๆ ที่จะนำมาใช้สำหรับงานพิเศษ หรืองานที่เพิ่มขึ้นหรือลดลงดังกล่าว ผู้ว่าจ้าง และผู้รับจ้างจะได้ตกลงกันที่จะกำหนดอัตราค่าจ้างหรือราคา ที่เพิ่มขึ้นหรือลดลงรวมทั้งการขยายระยะเวลา (ถ้ามี) กันใหม่เพื่อความเหมาะสม ในกรณีที่ตกลงกันไม่ได้ ผู้ว่าจ้างจะกำหนดอัตราจ้าง หรือราคาตามแต่ผู้ว่าจ้างจะเห็นว่าเหมาะสมและถูกต้อง ซึ่งผู้รับจ้างจะต้องปฏิบัติงานตามคำสั่งของผู้ว่าจ้างไปก่อนเพื่อมิให้เกิดความเสียหายแก่งานที่จ้าง

(ลงชื่อ).....
(นาย मुखตาร์ มะทา)
นายกองค์การบริหารส่วนจังหวัดยะลา

(ลงชื่อ).....
(.....นายนาอีฟ ทะมิ.....)
ผู้รับจ้าง

ข้อ ๑๗ ค่าปรับ

หากผู้รับจ้างไม่สามารถทำงานให้แล้วเสร็จภายในเวลาที่กำหนดไว้ ในสัญญาและผู้ว่าจ้างยังมีได้บอกเลิกสัญญา ผู้รับจ้างจะต้องชำระค่าปรับให้แก่ผู้ว่าจ้างเป็น จำนวนเงินวันละ ๑,๐๔๐.๐๐ - บาท (หนึ่งพันสี่สิบบาทถ้วน) และจะต้องชำระค่าใช้จ่ายในการควบคุมงาน (ถ้ามี) ในเมื่อผู้ว่าจ้าง ต้องจ้างผู้ควบคุมงานอีกต่อหนึ่งเป็นจำนวนเงินวันละ ๔๕๐.๐๐ บาท (สี่ร้อยห้าสิบบาทถ้วน) นับถัดจากวันที่ครบกำหนดเวลาแล้วเสร็จของงานตามสัญญาหรือวันที่ผู้ว่าจ้างได้ขยายเวลาทำงานให้จนถึงวันที่ทำงานแล้วเสร็จจริง นอกจากนี้ ผู้รับจ้างยอมให้ผู้ว่าจ้างเรียกค่าเสียหายอันเกิดขึ้นจากการที่ผู้รับจ้างทำงานล่าช้า เฉพาะส่วนที่เกินกว่าจำนวนค่าปรับและค่าใช้จ่ายดังกล่าวได้อีกด้วย

ในระหว่างที่ผู้ว่าจ้างยังมีได้บอกเลิกสัญญานั้น หากผู้ว่าจ้างเห็นว่าผู้รับจ้าง จะไม่สามารถปฏิบัติตามสัญญาต่อไปได้ ผู้ว่าจ้างจะใช้สิทธิบอกเลิกสัญญาและใช้สิทธิตามข้อ ๑๘ ก็ได้ และถ้าผู้ว่าจ้างได้แจ้งข้อเรียกร้องไปยังผู้รับจ้างเมื่อครบกำหนดเวลาแล้วเสร็จของงานขอให้ชำระค่าปรับแล้ว ผู้ว่าจ้างมีสิทธิที่จะปรับผู้รับจ้างจนถึงวันบอกเลิกสัญญาได้อีกด้วย

ข้อ ๑๘ สิทธิของผู้ว่าจ้างภายหลังบอกเลิกสัญญา

ในกรณีที่ผู้ว่าจ้างบอกเลิกสัญญา ผู้ว่าจ้างอาจทำงานนั้นเองหรือว่าจ้างผู้อื่นให้ทำงานนั้นต่อจนแล้วเสร็จก็ได้ ผู้ว่าจ้างหรือผู้รับจ้างทำงานนั้นต่อมีสิทธิใช้เครื่องใช้ในการก่อสร้าง สิ่งที่สร้างขึ้นชั่วคราวสำหรับงานก่อสร้าง และวัสดุต่างๆ ซึ่งเห็นว่าจะต้องสงวนเอาไว้เพื่อการปฏิบัติงานตามสัญญา ตามที่จะเห็นสมควร

ในกรณีดังกล่าว ผู้ว่าจ้างมีสิทธิริบหรือบังคับจากหลักประกันการปฏิบัติตามสัญญาทั้งหมด หรือบางส่วน ตามแต่จะเห็นสมควร นอกจากนั้น ผู้รับจ้างจะต้องรับผิดชอบในค่าเสียหายซึ่งเป็นจำนวน เกินกว่าหลักประกันการปฏิบัติตามสัญญา รวมทั้งค่าใช้จ่ายที่เพิ่มขึ้น ในการทำงานนั้นต่อให้แล้วเสร็จตามสัญญา ตลอดจนค่าใช้จ่ายในการควบคุมงานเพิ่ม (ถ้ามี) ซึ่งผู้ว่าจ้างจะหัก เอาจากเงินประกันผลงานหรือจำนวนเงินใดๆ ที่จะจ่ายให้แก่ผู้รับจ้างก็ได้

ข้อ ๑๙. การบังคับค่าปรับ ค่าเสียหาย และค่าใช้จ่าย

ในกรณีที่ผู้รับจ้างไม่ปฏิบัติตามสัญญาข้อหนึ่งข้อใดด้วยเหตุใดๆ ก็ตาม จนเป็นเหตุให้เกิดค่าปรับ ค่าเสียหาย หรือค่าใช้จ่ายแก่ผู้ว่าจ้าง ผู้รับจ้างต้องชดใช้ค่าปรับ ค่าเสียหาย หรือค่าใช้จ่ายดังกล่าวให้แก่ผู้ว่าจ้างโดยสิ้นเชิงภายในกำหนด ๓๐ (สามสิบ) วัน นับถัดจากวันที่ได้รับแจ้งเป็นหนังสือจากผู้ว่าจ้าง หากผู้รับจ้างไม่ชดใช้ให้ถูกต้องครบถ้วนภายในระยะเวลาดังกล่าวให้ผู้ว่าจ้างมีสิทธิที่จะหักเอาจากจำนวนเงินค่าจ้างที่ต้องชำระ หรือจากเงินประกันผลงาน ของผู้รับจ้าง หรือบังคับจากหลักประกันการปฏิบัติตามสัญญาได้ทันที

หากค่าปรับ ค่าเสียหาย หรือค่าใช้จ่ายที่บังคับจากเงินค่าจ้างที่ต้องชำระ เงินประกันผลงาน หรือหลักประกันการปฏิบัติตามสัญญาแล้วยังไม่เพียงพอ ผู้รับจ้างยินยอมชำระส่วนที่เหลือ ที่ยังขาดอยู่จนครบถ้วนตามจำนวนค่าปรับ ค่าเสียหาย หรือค่าใช้จ่ายนั้น ภายในกำหนด ๓๐ (สามสิบ) วัน นับถัดจากวันที่ได้รับแจ้งเป็นหนังสือจากผู้ว่าจ้าง

หากมีเงินค่าจ้างตามสัญญาที่หักไว้จ่ายเป็นค่าปรับ ค่าเสียหาย หรือค่าใช้จ่ายแล้วยังเหลืออยู่อีกเท่าใด ผู้ว่าจ้างจะคืนให้แก่ผู้รับจ้างทั้งหมด

(ลงชื่อ).....
(นาย मुखตาร์ มหธา)
นายกองค์การบริหารส่วนจังหวัดยะลา

(ลงชื่อ).....
(.....นายนาอ็พ ทัมมิ.....)
ผู้รับจ้าง



ข้อ ๒๐ การทำบริเวณก่อสร้างให้เรียบร้อย

ผู้รับจ้างจะต้องรักษาบริเวณสถานที่ปฏิบัติงานตามสัญญาฯ รวมทั้งโรงงานหรือ สิ่งอำนวยความสะดวกในการทำงานของผู้รับจ้าง ลูกจ้าง ตัวแทน หรือผู้รับจ้างช่วง (ถ้ามี) ให้สะอาด ปลอดภัย และมีประสิทธิภาพในการใช้งานตลอดระยะเวลาการจ้าง และเมื่อทำงานเสร็จสิ้นแล้วจะต้องขนย้ายบรรดาเครื่องใช้ในการทำงานจ้างรวมทั้งวัสดุ ขยะมูลฝอย และสิ่งก่อสร้างชั่วคราวต่างๆ (ถ้ามี) ทั้งจะต้องกลบเกลี่ยพื้นดินให้เรียบร้อยเพื่อให้บริเวณทั้งหมดอยู่ในสภาพที่สะอาดและใช้การได้ทันที

ข้อ ๒๑ การงดหรือลดค่าปรับ หรือการขยายเวลาปฏิบัติงานตามสัญญา

ในกรณีที่มีเหตุเกิดจากความผิดหรือความบกพร่องของฝ่ายผู้ว่าจ้าง หรือเหตุสุดวิสัย หรือเกิดจากพฤติการณ์อันหนึ่งอันใดที่ผู้รับจ้างไม่ต้องรับผิดชอบตามกฎหมาย หรือเหตุอื่นตามที่กำหนด ในกฎกระทรวง ซึ่งออกตามความในกฎหมายว่าด้วยการจัดซื้อจัดจ้างและการบริหารพัสดุภาครัฐ ทำให้ผู้รับจ้างไม่สามารถทำงานให้แล้วเสร็จตามเงื่อนไขและกำหนดเวลาแห่งสัญญานี้ได้ ผู้รับจ้างจะต้องแจ้งเหตุหรือพฤติการณ์ดังกล่าวพร้อมหลักฐานเป็นหนังสือให้ผู้ว่าจ้างทราบ เพื่อของดหรือลดค่าปรับ หรือขยายเวลาทำงานออกไปภายใน ๑๕ (สิบห้า) วันนับถัดจากวันที่เหตุอันสิ้นสุดลง หรือตามที่กำหนดในกฎกระทรวงดังกล่าว แล้วแต่กรณี

ถ้าผู้รับจ้างไม่ปฏิบัติให้เป็นไปตามความในวรรคหนึ่ง ให้ถือว่าผู้รับจ้างได้สละสิทธิเรียกร้อง ในการที่จะของดหรือลดค่าปรับ หรือขยายเวลาทำงานออกไปโดยไม่มีเงื่อนไขใดๆ ทั้งสิ้น เว้นแต่ กรณีเหตุเกิดจากความผิดหรือความบกพร่องของฝ่ายผู้ว่าจ้าง ซึ่งมีหลักฐานชัดเจน หรือผู้ว่าจ้างทราบดี อยู่แล้วตั้งแต่ต้น

การงดหรือลดค่าปรับ หรือขยายกำหนดเวลาทำงานตามวรรคหนึ่ง อยู่ในดุลพินิจของผู้ว่าจ้างที่จะพิจารณาตามที่เห็นสมควร

ข้อ ๒๒. การใช้เรือไทย

ในการปฏิบัติตามสัญญาฯ หากผู้รับจ้างจะต้องส่งหรือนำของเข้ามาจากต่างประเทศรวมทั้งเครื่องมือและอุปกรณ์ที่ต้องนำเข้ามาเพื่อปฏิบัติงานตามสัญญาฯ ไม่ว่าจะผู้รับจ้างจะเป็นผู้นำของเข้ามาเองหรือนำเข้ามาโดยผ่านตัวแทนหรือบุคคลอื่นใด ถ้าสิ่งของนั้นต้องนำเข้ามาโดยทางเรือในเส้นทางเดินเรือที่มีเรือไทยเดินอยู่และสามารถให้บริการรับขนได้ตามที่รัฐมนตรีว่าการกระทรวงคมนาคมประกาศกำหนด ผู้รับจ้างต้องจัดการให้สิ่งของดังกล่าวบรรทุกโดยเรือไทยหรือเรือที่มีสิทธิเช่นเดียวกับเรือไทยจากต่างประเทศมายังประเทศไทยเว้นแต่จะได้รับอนุญาตจากกรมเจ้าท่าก่อนบรรทุกของนั้นลงเรืออื่นที่มีชื่อเรือไทยหรือเป็นของที่รัฐมนตรีว่าการกระทรวงคมนาคมประกาศยกเว้นให้บรรทุกโดยเรืออื่นได้ ทั้งนี้ ไม่ว่าจะการส่งหรือนำเข้าสิ่งของดังกล่าวจากต่างประเทศจะเป็นแบบใด

ในการส่งมอบงานตามสัญญาฯ ให้แก่ผู้ว่าจ้าง ถ้างานนั้นมีสิ่งของตามวรรคหนึ่ง ผู้รับจ้างจะต้องส่งมอบใบตราส่ง (Bill of lading) หรือสำเนาใบตราส่งสำหรับของนั้น ซึ่งแสดงว่าได้บรรทุกมาโดยเรือไทยหรือเรือที่มีสิทธิเช่นเดียวกับเรือไทยให้แก่ผู้ว่าจ้างพร้อมกับการส่งมอบงานด้วย

(ลงชื่อ).....ผู้ว่าจ้าง

(.....นาย मुखตาร์ มะทา.....)
นายกองค์การบริหารส่วนจังหวัดยะลา

(ลงชื่อ).....ผู้รับจ้าง

(.....นาย นาอ็พ หะมิ.....)



ในกรณีที่สิ่งของดังกล่าวไม่ได้บรรทุกจากต่างประเทศมายังประเทศไทยโดยเรือไทยหรือเรือที่มีสิทธิเช่นเดียวกับเรือไทย ผู้รับจ้างต้องส่งมอบหลักฐานซึ่งแสดงว่าได้รับอนุญาตจากกรมเจ้าท่า ให้บรรทุกของโดยเรืออื่นได้หรือหลักฐานซึ่งแสดงว่าได้ชำระค่าธรรมเนียมพิเศษ เนื่องจากการไม่บรรทุกของโดยเรือไทยตามกฎหมาย ว่าด้วยการส่งเสริมการพาณิชย์นาวีแล้วอย่างใดอย่างหนึ่งแก่ผู้ว่าจ้างด้วย

ในกรณีที่ผู้รับจ้างไม่ส่งมอบหลักฐานอย่างใดอย่างหนึ่งดังกล่าวในวรรคสองและวรรคสามให้แก่ผู้ว่าจ้างแต่จะขอส่งมอบงานดังกล่าวให้ผู้ว่าจ้างก่อนโดยยังไม่รับชำระเงินค่าจ้าง ผู้ว่าจ้างมีสิทธิรับงานดังกล่าวไว้ก่อน และชำระเงินค่าจ้างเมื่อผู้รับจ้างได้ปฏิบัติตามถูกต้องครบถ้วนดังกล่าวแล้วได้

ข้อ ๒๓. มาตรฐานฝีมือช่าง

ผู้รับจ้างตกลงเป็นเงื่อนไขสำคัญว่า ผู้รับจ้างจะต้องมีและใช้ผู้ผ่านการทดสอบมาตรฐานฝีมือช่างจากกระทรวงแรงงานและสวัสดิการสังคม หรือผู้มีวุฒิปับัตรระดับ ปวช. ปวส. และปวท. หรือเทียบเท่าจากสถาบันการศึกษาที่ ก.พ. รับรองให้เข้ารับราชการได้ ในอัตราไม่ต่ำกว่าร้อยละ ๑๐ (สิบ) ของแต่ละสาขาช่าง แต่จะต้องมีช่างจำนวนอย่างน้อย ๑ (หนึ่ง) คน ในแต่ละสาขาช่างดังต่อไปนี้

๒๓.๑ โยธา

๒๓.๒ ก่อสร้าง

ผู้รับจ้างจะต้องจัดทำบัญชีแสดงจำนวนช่างทั้งหมดโดยจำแนกตามแต่ละสาขาช่างและ ระดับช่าง พร้อมกับระบุรายชื่อช่างผู้ผ่านการทดสอบมาตรฐานฝีมือช่างหรือผู้มีวุฒิปับัตรดังกล่าวในวรรคหนึ่งนำมาแสดงพร้อมหลักฐานต่างๆ ต่อคณะกรรมการตรวจรับพัสดุหรือผู้ควบคุมงาน ก่อนเริ่มลงมือทำงาน และพร้อมที่จะให้ผู้ว่าจ้างหรือเจ้าหน้าที่ของผู้ว่าจ้างตรวจสอบดูได้ตลอด เวลาการทำงานตามสัญญาของผู้รับจ้าง

ข้อ ๒๔. การปรับราคาค่าจ้าง

ผู้ว่าจ้างและผู้รับจ้าง ตกลงกันให้ใช้สัญญาปรับราคาได้ สำหรับราคางานก่อสร้างตามสัญญานี้โดยการนำสูตร Escalation Factor (K) มาใช้คำนวณราคางานที่เปลี่ยนแปลงไป โดยวิธีการต่อไปนี้ ตามเงื่อนไข สูตรและวิธีคำนวณที่ใช้กับสัญญาแบบปรับราคาได้ตามมติคณะรัฐมนตรีเมื่อวันที่ ๒๒ สิงหาคม ๒๕๓๒ เรื่องการพิจารณาช่วยเหลือผู้ประกอบการอาชีพงานก่อสร้าง ตามหนังสือสำนักเลขาธิการคณะรัฐมนตรี ที่ นร ๐๒๐๓/ว ๑๐๙ ลงวันที่ ๒๔ สิงหาคม ๒๕๓๒

(ลงชื่อ).....
(นาย मुखตารุ มะทา)
.....ผู้ว่าจ้าง
(.....นายกองค์การบริหารส่วนจังหวัดยะลา.....)

(ลงชื่อ).....
.....ผู้รับจ้าง
(.....นายนาอ็พ หะมิ.....)



สูตรการปรับราคา (สูตรค่า K) จะต้องคงที่ที่ระดับที่กำหนดไว้ในวันแล้วเสร็จตามที่กำหนดไว้ในสัญญา หรือภายในระยะเวลาที่ ผู้ว่าจ้าง ได้ขยายออกไป โดยจะใช้สูตรของทางราชการที่ได้ระบุตามภาคผนวก ๔

สัญญานี้ทำขึ้นเป็นสองฉบับ มีข้อความถูกต้องตรงกัน คู่สัญญาได้อ่านและเข้าใจข้อความ โดยละเอียดตลอดแล้ว จึงได้ลงลายมือชื่อ พร้อมทั้งประทับตรา (ถ้ามี) ไว้เป็นสำคัญต่อหน้าพยาน และคู่สัญญาต่างยึดถือไว้ฝ่ายละหนึ่งฉบับ

(ลงชื่อ).....ผู้ว่าจ้าง

(นาย मुखตาร์ มะทา)

(ลงชื่อ).....ผู้รับจ้าง

(นาย นาอ็ฟ หะมิ)

(ลงชื่อ).....พยาน

(นางสาว ธนพร ปานเกิด)

(ลงชื่อ).....พยาน

(นางสาว ภาวิณี ทองเทศ)

เลขที่โครงการ ๖๖๐๔๙๐๓๖๐๘๗

เลขคุมสัญญา ๖๖๐๘๒๒๐๐๘๐๖๑



อ.ส.5 ใบสลิปหลังตราสาร

เลขที่ 02356
วันที่ 22 สิงหาคม 2566

เลขประจำตัว 0953557000143 เลขที่สาขา
ชื่อผู้เสียภาษีอากร ห้างหุ้นส่วนจำกัด ทรัพย์สุโขทัย

ในฐานะ ผู้มีหน้าที่เสียอากร

ที่อยู่ : เลขรหัสประจำบ้าน ชื่ออาคาร -
ห้องเลขที่ - ชั้นที่ -
หมู่บ้าน - หมู่ที่ -
เลขที่ 50 ตรอก/ซอย -
ถนน สีโระรส สาย 2 แขวง/ตำบล สะเตง
เขต/อำเภอ เมืองยะลา จังหวัด ยะลา
รหัสไปรษณีย์ 95000

คู่สัญญา
เลขประจำตัวผู้เสียภาษีอากร 0994000604238 เลขที่สาขา
ชื่อ องค์การบริหารส่วนจังหวัด ยะลา

ได้เสียอากรแสดมภ์เป็นตัวเงินสำหรับตราสารตามบัญชีอัตราอากรแสดมภ์ ข้อ 4
ลักษณะตราสาร สัญญาจ้าง ดังนี้ :

	บาท	สต.
มูลค่าตราสาร	0	00
ค่าอากรแสดมภ์	972	00
เงินเพิ่ม	0	00
รวมเงิน	972	00

จำนวนเงินเป็นตัวอักษร (เก้าร้อย เจ็ดสิบสองบาทถ้วน)

ตามใบเสร็จ เลขที่ 011155

ลงวันที่ 22 สิงหาคม 2566

เลขระบุเอกสาร อ.ส.4 คือ 12950010-25660822-1-02-000038

ลงชื่อ

(นางสาวยามิละ ระสิมะหะมี)

ตำแหน่ง

เจ้าพนักงานสรรพากรชำนาญงาน

ใบสลิปหลังตราสารนี้จะสมบูรณ์ก็ต่อเมื่อพนักงาน เจ้าหน้าที่อากรแสดมภ์ของหน่วย เก็บภาษีอากร
ได้ลงชื่อและออกใบเสร็จรับเงิน เรียบร้อยแล้ว

ที่ ยล. 000809



สำนักงานทะเบียนหุ้นส่วนบริษัทจังหวัดยะลา
กรมพัฒนาธุรกิจการค้า กระทรวงพาณิชย์

หนังสือรับรอง

ขอรับรองว่าห้างหุ้นส่วนนี้ ได้จดทะเบียนเป็นนิติบุคคล ตามประมวลกฎหมายแพ่งและพาณิชย์

เมื่อวันที่ 14 มีนาคม 2557 ทะเบียนนิติบุคคลเลขที่ 0953557000143

ปรากฏข้อความในรายการตามเอกสารทะเบียนนิติบุคคล ณ วันออกหนังสือนี้ ดังนี้

- 1. ชื่อห้างหุ้นส่วน ห้างหุ้นส่วนจำกัด ทรัพย์สุโขง
- 2. ผู้เป็นหุ้นส่วนของห้างหุ้นส่วน มี 2 คน ตามรายชื่อดังนี้
 - 1. นายนาอึฟ ทะมิ

ลงหุ้นด้วย เงิน

จำนวน

700,000.00 บาท

- 2. นายมนูธรรม มะเซ็ง

จำนวน

ลงหุ้นด้วย เงิน

300,000.00 บาท

- 3. หุ้นส่วนผู้จัดการของห้างหุ้นส่วนนี้ มี 1 คน ตามรายชื่อดังนี้

- 1. นายนาอึฟ ทะมิ/

ผู้ว่าจ้าง
นายกองค์การบริหารส่วนจังหวัดยะลา

(ลงชื่อ) ผู้รับจ้าง

- 4. ข้อจำกัดอำนาจหุ้นส่วนผู้จัดการ มีดังนี้ ไม่มี/

(...นายนาอึฟ ทะมิ...)

- 5. สำนักงานใหญ่ ตั้งอยู่เลขที่ 50 ถนนสิโรธร สาย 2 ตำบลสะเตง อำเภอเมืองยะลา จังหวัดยะลา/

- 6. วัตถุประสงค์ของห้างหุ้นส่วนนี้มี 26 ข้อ ดังปรากฏในสำเนาเอกสารแนบท้ายหนังสือรับรองนี้ จำนวน 31 แผ่น โดยมี
นางสาวรณพร ปานเกิด

ลายมือชื่อนายทะเบียนซึ่งรับรองเอกสารเป็นสำคัญ

(ลงชื่อ) พยาน

ออกให้ ณ วันที่ 11 เดือน กรกฎาคม พ.ศ. 2566

(นางสาวภาวิณี ทองนพ)

..... ประธานกรรมการ

..... กรรมการ

..... กรรมการ

(นางสาวนพวรรณ ห้วยห้อง)

นายทะเบียน

คำเตือน : ผู้ใช้ควรตรวจสอบข้อความทราบท้ายหนังสือรับรองฉบับนี้ทุกครั้ง

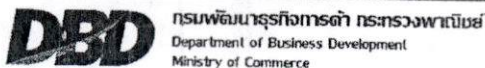

กรมพัฒนาธุรกิจการค้า กระทรวงพาณิชย์
Department of Business Development
Ministry of Commerce

ก้าวสู่ธุรกิจ
ยุคดิจิทัล

Leading Business
Towards Digital
Transformation





ที่ ยล. 000809

สำนักงานทะเบียนหุ้นส่วนบริษัทจังหวัดยะลา
กรมพัฒนาธุรกิจการค้า กระทรวงพาณิชย์

หนังสือรับรอง

ข้อควรทราบ ประกอบหนังสือรับรอง ฉบับที่ ยล. 000809

1. นิติบุคคลนี้ได้ส่งงบการเงินปี 2565
2. หนังสือรับรองเฉพาะข้อความที่ห้าง/บริษัทได้นำมาจดทะเบียนไว้เพื่อผลทางกฎหมายเท่านั้น ข้อเท็จจริงเป็นสิ่งที่ควรหาไว้พิจารณาฐานะ
3. นายทะเบียนอาจเพิกถอนการจดทะเบียน ถ้าปรากฏว่าข้อความอันเป็นสาระสำคัญที่จดทะเบียนไม่ถูกต้อง หรือเป็นเท็จ

(ลงชื่อ)..... *ชอมว*ผู้ว่าจ้าง
(นายมุขตาร มธทา)
นายกองค์การบริหารส่วนจังหวัดยะลา

(ลงชื่อ)..... *เอกสิทธิ์ น.ร.*ผู้รับจ้าง
(เอกสิทธิ์ น.ร.)

(ลงชื่อ)..... *อินท*พยาน
นางสาวธนพร ปานเกิด

(ลงชื่อ)..... *กมล*พยาน
นางสาวภาวิณี ทองเทศ

..... กรรมการ

..... กรรมการ

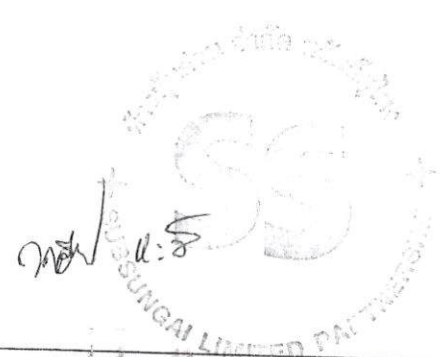

ว.1 (วพ)

รายละเอียดวัตถุประสงค์

Handwritten signature/initials

วัตถุประสงค์ทั่วไป

- (1) ซื้อ จัดหา รับ เช่า เช่าซื้อ ถูกรวมสิทธิ์ ครอบครอง ปรับปรุง ใช้ และจัดการ โดยประการอื่น ซึ่งทรัพย์สินใดๆ ตลอดจน ดอกผลของทรัพย์สินนั้น
- (2) ขาย โอน จำนอง จำนำ แลกเปลี่ยน และจำหน่ายทรัพย์สินโดยประการอื่น
- (3) เป็นนายหน้า ตัวแทน ตัวแทนค้าต่างในกิจการและธุรกิจทุกประเภท เว้นแต่ในธุรกิจประกันภัย การหาสมาชิกให้สมาคม และการค้าหลักทรัพย์
- (4) กู้ยืมเงิน เบิกเงินเกินบัญชีจากธนาคาร นิติบุคคล หรือสถาบันการเงินอื่น และให้กู้ยืมเงินหรือให้เครดิตด้วยวิธีการอื่น โดยจะมีหลักประกันหรือไม่ก็ตาม รวมทั้งการรับ ออก โอน และสลับหลังตัวเงิน หรือตราสารที่เปลี่ยนมือได้อย่างอื่น เว้นแต่ใน ธุรกิจธนาคาร ธุรกิจเงินทุน และธุรกิจเครดิตฟองซิเอร์
- (5) ทำการจัดตั้งสำนักงานสาขาหรือแต่งตั้งตัวแทน ทั้งภายในและภายนอกประเทศ
- (6) เข้าเป็นหุ้นส่วนจำกัดความรับผิดชอบในห้างหุ้นส่วนจำกัด เป็นผู้ถือหุ้นในบริษัทจำกัด และบริษัทมหาชนจำกัด

วัตถุประสงค์ประกอบพาณิชย์กรรม

- (7) ประกอบกิจการค้าสัตว์มีชีวิต เนื้อสัตว์ชำแหละ เนื้อสัตว์แช่แข็ง และเนื้อสัตว์บรรจุกระป๋อง
- (8) ประกอบกิจการค้า ข้าว ข้าวโพด มันสำปะหลัง มันสำปะหลังอัดเม็ด กาแฟ เม็ดมะม่วงหิมพานต์ ถั่ว งา ละหุ่ง ปาล์ม น้ำมัน ฝอย ฝ้าย หนูน พืชไร่ ผลิตภัณฑ์จากสินค้าดังกล่าว ครึ่ง หนังสัตว์ เขาสัตว์ ไม้ แร่ ยาง ยางดิบ ยางแผ่น หรือยางชนิดอื่นอันผลิตขึ้น หรือได้มาจากส่วนหนึ่งส่วนใดของต้นยางพารา ของปาล์มสนไพร์ และพืชผลทางเกษตรอื่นทุกชนิด
- (9) ประกอบกิจการค้า ผัก ผลไม้ หน่อไม้ พริกไทย พืชสวน บุหรี่ ยาเส้น เครื่องดื่ม น้ำดื่ม น้ำแร่ น้ำผลไม้ สบู่ เบียร์ อาหาร สด อาหารแห้ง อาหารสำเร็จรูป อาหารทะเลบรรจุกระป๋อง เครื่องกระป๋อง เครื่องปรุงรสอาหาร น้ำซอส น้ำตาล น้ำมันพืช อาหารสัตว์ และเครื่องบริโภคอื่น
- (10) ประกอบกิจการค้า ผ้า ผ้าทอจากใยสังเคราะห์ ด้าย ด้ายยวงยัด เส้นใยในส้อม เย็บสังเคราะห์ เส้นด้ายยัด เครื่องนุ่งห่ม เสื้อผ้าสำเร็จรูป เครื่องแต่งกาย เครื่องประดับกาย กุญแจ กุญแจมอญ เครื่องหนัง รองเท้า (รองเท้าแตะ รองเท้าบูท รองเท้าส้นสูง รองเท้าส้นแบน รองเท้าแตะ) เครื่องใช้พลาสติก เครื่องใช้โลหะ เครื่องใช้ไฟฟ้า อุปกรณ์การเล่นกีฬา
- (11) ประกอบกิจการค้า เครื่องเค้นกัท เครื่องเรือน เฟอร์นิเจอร์ เครื่องแก้ว เครื่องครัว ตู้เย็น เครื่องปรับอากาศ เครื่องฟอกอากาศ พัดลม เครื่องดูดอากาศ หม้อหุงข้าวไฟฟ้า เตาไรต์ไฟฟ้า เครื่องใช้ไฟฟ้า เครื่องใช้ความเย็น เครื่องใช้ความเย็น เต้าอบไมโครเวฟ เครื่องใช้ไฟฟ้า อุปกรณ์ไฟฟ้า รวมทั้งอะไหล่และอุปกรณ์ของสินค้าดังกล่าว
- (12) ประกอบกิจการค้า วัสดุก่อสร้าง อุปกรณ์และเครื่องมือใช้ในการก่อสร้าง เครื่องมือช่างทุกประเภท สี เครื่องมือทาสี เครื่องตกแต่งอาคาร เครื่องเหล็ก เครื่องทองแดง เครื่องทองเหลือง เครื่องเคลือบ (เครื่องเคลือบดินเผา เครื่องเคลือบโลหะ) อุปกรณ์การก่อสร้าง และอุปกรณ์ของสินค้าดังกล่าว
- (13) ประกอบกิจการค้า เครื่องจักร เครื่องยนต์ เครื่องมือกล เครื่องทุ่นแรง ยานพาหนะ เครื่องกำเนิดไฟฟ้า เครื่องสูบน้ำ เครื่องบำบัดน้ำเสีย และเครื่องกำจัดขยะ
- (14) ประกอบกิจการค้า น้ำมันเชื้อเพลิง ถ่านหิน ผลิตภัณฑ์อื่นที่ก่อให้เกิดพลังงาน และสถานีบริการน้ำมันเชื้อเพลิง
- (15) ประกอบกิจการค้า ยา ยารักษาโรค เกล็ดภัณฑ์ เคมีภัณฑ์ เครื่องมือแพทย์ เครื่องมือเครื่องใช้ทางวิทยาศาสตร์ ปุ๋ย ยาปราบศัตรูพืช ยาบำรุงพืชและสัตว์ทุกชนิด
- (16) ประกอบกิจการค้า เครื่องสำอาง อุปกรณ์เครื่องมือและเครื่องใช้เสริมความงาม
- (17) ประกอบกิจการค้า กระดาษ เครื่องเขียน แบบเรียน แบบพิมพ์ หนังสือ อุปกรณ์การเรียนการสอน อุปกรณ์การถ่ายภาพ และภาพยนตร์ เครื่องคำนวณ เครื่องพิมพ์ อุปกรณ์การพิมพ์ สิ่งพิมพ์ หนังสือพิมพ์ ตู๋เก็บเอกสาร เครื่องใช้สำนักงาน เครื่องมือสื่อสาร คอมพิวเตอร์ รวมทั้งอุปกรณ์และอะไหล่ของสินค้าดังกล่าว
- (18) ประกอบกิจการค้า ทอง นาก เงิน เพชร พลอย และอัญมณีอื่น รวมทั้งวัตถุทำเทียมสิ่งดังกล่าว



กรมพัฒนาธุรกิจการค้า กระทรวงพาณิชย์
Department of Business Development
Ministry of Commerce

ก้าวสู่มาตรฐาน
สู่ยุคดิจิทัล

Leading Business
Towards Digital
Transformation



ที่ ยล. 000809

ออกให้ ณ วันที่ 11 เดือน กรกฎาคม พ.ศ. 2566

ห้างหุ้นส่วนจำกัด ทรัพย์สุโข

- (19) ประกอบกิจการค้า เม็ดพลาสติก พลาสติก หรือสิ่งอื่นซึ่งมีลักษณะคล้ายคลึงกัน ทั้งที่อยู่ในสภาพวัตถุดิบ หรือสำเร็จรูป
- (20) ประกอบกิจการค้า ยางเทียม สิ่งทำเทียม วัตถุหรือสินค้าดังกล่าวโดยกรรมวิธีทางวิทยาศาสตร์
- (21) สิ่งเข้ามาจำหน่ายในประเทศและส่งออกไปจำหน่ายยังต่างประเทศ ซึ่งสินค้าตามที่กำหนดไว้ในวัตถุที่ประสงค์
- (22) ทำการประมวลเพื่อขายสินค้าตามวัตถุที่ประสงค์ให้แก่บุคคล คณะบุคคล นิติบุคคล ส่วนราชการและองค์การของรัฐ
- ทั้งภายในและภายนอกประเทศ

..... ผู้รับจ้าง
(นาย मुखตาร์ มะทา)
นายกองค์การบริหารส่วนจังหวัดยะลา
(ลงชื่อ) ผู้รับจ้าง
(นาย)
(ลงชื่อ) พยาน
นางสาวธนพร ปานเกิด
(.....)
(ลงชื่อ) พยาน
นางสาวภาวิณี ทองเทศ
(.....)
..... ประธานกรรมการ
..... กรรมการ
..... กรรมการ



กรมพัฒนาธุรกิจการค้า กระทรวงพาณิชย์
Department of Business Development
Ministry of Commerce

ก้าวล้ำธุรกิจ
สู่ดิจิทัล

Leading Business
Towards Digital
Transformation



เลขประจำตัวผู้เสียภาษีอากร

0 - 9535 - 57000 - 143



ภ.พ.20

ใบทะเบียนภาษีมูลค่าเพิ่ม

กรมสรรพากร

ชื่อผู้ประกอบการ

ห้างหุ้นส่วนจำกัด ทรัพย์สรวง

ชื่อสถานประกอบการ

ห้างหุ้นส่วนจำกัด ทรัพย์สรวง

เป็น

สำนักงานใหญ่

สาขาที่

ตั้งอยู่ อาคาร

ห้องเลขที่

ชั้นที่

หมู่บ้าน

เลขที่ 50

หมู่ที่

ตรอก/ซอย

ถนน วิจิตร สาย 2

ตำบล/แขวง

สะเตง

อำเภอเขต

เมืองยะลา

จังหวัด

ยะลา

รหัสไปรษณีย์

95000

โทรศัพท์

วันที่ให้เป็นผู้ประกอบการจดทะเบียน

31 กรกฎาคม 2562

ออกให้เมื่อวันที่

๒๘ สิงหาคม ๒๕๖๒

ผู้ออกทะเบียน

(นางสาววิภาดา สืบแสง)

ตำแหน่ง

สรรพากรพื้นที่ยะลา

เป็นรายสถานประกอบการ ใบทะเบียนภาษีมูลค่าเพิ่มนี้ใช้ได้เฉพาะผู้ประกอบการ และเฉพาะสถานประกอบการตามที่ระบุไว้เท่านั้น และต้องแสดงไว้ในที่เปิดเผยซึ่งเห็นได้ง่ายในสถานประกอบการ
คำเตือน
ถ้าสูญหาย ถูกทำลาย ถูกทำสูญ หรือชำรุดในสาระสำคัญ ต้องยื่นแจ้งขอรับใบพิมพ์ใหม่ และต้องแสดงไว้ในที่เปิดเผยซึ่งเห็นได้ง่ายในสถานประกอบการ หากฝ่าฝืนอาจต้องรับผิดทั้งทางแพ่งและอาญา

ทะเบียนเลขที่ 0953557000143



แบบ พค. 0401

กรมพัฒนาธุรกิจการค้า

ใบสำคัญแสดงการจดทะเบียนห้างหุ้นส่วนบริษัท

(ลงชื่อ)..... ผู้เจ้าจ้าง
(นายมนตรี มะทา)

ใบสำคัญนี้ออกให้เพื่อแสดงการจดทะเบียนของกองการบริหารสวนจังหวัดยะลา

(ลงชื่อ)..... ผู้รับจ้าง
(นายสุวิทย์ ใจแก้ว)

ห้างหุ้นส่วนจำกัด ทรัพย์สุโขทัย

(ลงชื่อ)..... พยาน
(นางสาวธนพร ปานเกิด)

ได้จดทะเบียนเป็นนิติบุคคลตามประมวลกฎหมายแพ่งและพาณิชย์

(ลงชื่อ)..... พยาน
(นางสาวภาวิณี ทองเทศ)

ณ สำนักงานทะเบียนหุ้นส่วนบริษัท จังหวัด ยะลา

..... กรรมการ

เมื่อวันที่ 14 มีนาคม พ.ศ. 2557

ออกให้ ณ วันที่ 9 กันยายน พ.ศ. 2559



(นายสุวิทย์ ใจแก้ว)
นายทะเบียน

Handwritten signature/initials

บัตรประจำตัวประชาชน Thai National ID Card
 เลขประจำตัวประชาชน 1 9599 00303 64 4
 Identification Number

ชื่อตัวและชื่อสกุล นาย นออีฟ หะมี
 Name Mr. Naif
 Last name Hami
 เกิดวันที่ 22 ม.ค. 2535
 Date of Birth 22 Jan. 1992
 ศาสนา อิสลาม

ถืออยู่ 138 หมู่ที่ 3 ต.ป่าดอ
 อ.รามัน จ.ยะลา
 30 ธ.ค. 2562
 วันออกบัตร
 30 Dec. 2019 (นายอำเภอ จ.ยะลา)
 Date of Issue

21 ม.ค. 2571
 วันบัตรหมดอายุ
 21 Jan. 2028
 Date of Expiry

9501-02-12301149



นออีฟ หะมี
 นออีฟ น=ฮ

นายกองคฤหาสบริหารส่วนจังหวัดยะลา
 (นาย मुखตาร์ มะทา) ผู้ว่าจ้าง

(ลงชื่อ) นออีฟ น=ฮ ผู้รับจ้าง
 (นาย นออีฟ น=ฮ)

(ลงชื่อ) นางสาวธนพร ปานเกิด พยพ
 (นางสาวธนพร ปานเกิด)

(ลงชื่อ) นางสาวภาวิณี ทองเทศ

ประธานกรรมการ
 กรรมการ
 กรรมการ

แบบใบเสนอราคา

เรียน ประธานคณะกรรมการพิจารณาผลการคัดเลือก

1. ข้าพเจ้า หจก.ทรัพย์สุโขทัย อยู่เลขที่ 50 หมู่ที่ 5 ถนน สีโรวส สาย 2 ตำบล/แขวง สะเตง อำเภอ เมืองยะลา จังหวัด ยะลา โทรศัพท์ 081-711-1585 โดย นายนาอีฟ หะมิ ผู้ลงนามข้างท้ายนี้ได้พิจารณาเงื่อนไขต่างๆ ในรายละเอียดที่สุด และการยื่นขอเสนอ โดยวิธีคัดเลือก ตามหนังสือเชิญร่วมเสนอราคา ที่ ยล.51004/1673 ลงวันที่ 4 กรกฎาคม 2566 โดยตลอดและยอมรับข้อกำหนดและเงื่อนไขนั้นแล้ว รวมทั้งรับรองว่า ข้าพเจ้าเป็นผู้มีคุณสมบัติครบถ้วนตามที่กำหนด และไม่เป็นผู้ทำงานของทางราชการหรือของหน่วยการบริหารราชการส่วนท้องถิ่น

2. ข้าพเจ้าขอเสนอที่จะทำงาน จ้างซ่อมแซมอาคารอเนกประสงค์ คสล.2 ชั้น (มาแฮ) ณ บ้านมาแฮ หมู่ที่ 4 ตำบลป้อมมิ่ง อำเภอรามัน จังหวัดยะลา ขนาดกว้าง 6.00 เมตร ยาว 18.40 เมตร และซ่อมแซมอาคารอเนกประสงค์ คสล. 2 ชั้น (ปี่ซัด) ณ บ้านปี่ซัดหมู่ที่ 1 ตำบลลำใหม่ อำเภอเมืองยะลา จังหวัดยะลา ขนาดกว้าง 6.00 เมตร ยาว 18.40 เมตร (ตามแบบอบจ.ที่กำหนด) ตามข้อกำหนดเงื่อนไข แบบรูป ที่กำหนดในเงื่อนไขเอกสารโดยวิธีคัดเลือก ตามราคาที่ได้ระบุไว้แนบท้ายใบเสนอราคา เป็นเงินทั้งสิ้น 1,046,000.00 บาท (หนึ่งล้านสี่หมื่นหกพันบาทถ้วน) ซึ่งได้รวมภาษีมูลค่าเพิ่ม จำนวน 68,429.91 บาท ตลอดจนภาษีอากรนั้น ๆ และค่าใช้จ่ายที่ส่งไปเรียบร้อยแล้ว

3. ค่าเสนอนี้จะยื่นอยู่เป็นระยะเวลา 180 วัน นับแต่วันเปิดซองโดยวิธีคัดเลือกและองค์การบริหารส่วนจังหวัดยะลา อาจรับค่าเสนอนี้ ณ เวลาใดก็ได้ก่อนที่จะครบกำหนดระยะเวลาดังกล่าวหรือระยะเวลาที่ได้ยื่นออกไปตามเหตุผลอันสมควรที่ องค์การบริหารส่วนจังหวัดยะลา ร้องขอ

4. กำหนดเวลาส่งมอบ ข้าพเจ้ารับรองที่จะเริ่มทำงานตามสัญญาทันที หรือทันทีที่ได้รับแจ้งจาก องค์การบริหารส่วนจังหวัดยะลาว่าให้เริ่มทำงานตามสัญญาและจะส่งมอบงานตามเอกสารโดยวิธีคัดเลือกโดยครบถ้วน ถูกต้อง ภายใน 240 วัน นับถัดจากวันที่ลงนามในสัญญาจ้าง

5. ในกรณีที่ข้าพเจ้าได้รับการพิจารณาให้ชนะโดยวิธีคัดเลือก ข้าพเจ้ารับรองที่จะ

5.1 ทำสัญญาตามแบบสัญญาจ้างแนบท้ายเอกสารโดยวิธีคัดเลือกกับองค์การบริหารส่วนจังหวัดยะลา ภายใน 7 วัน นับถัดจากวันที่ได้รับหนังสือแจ้งให้ไปทำสัญญา หรือวันที่องค์การบริหารส่วนจังหวัดยะลา กำหนดไว้ในหนังสือแจ้งให้ไปทำสัญญา

5.2 มอบหลักประกันการปฏิบัติตามสัญญาตามที่ระบุไว้ในใบเสนอราคาโดยผู้ยื่นขอเสนอ หรือผู้ได้รับคัดเลือก ให้แก่ "องค์การบริหารส่วนจังหวัดยะลา" ก่อนหรือในขณะที่ได้ลงนามในสัญญาเป็นจำนวนร้อยละ 5 ของราคาตามสัญญาที่ได้รับไว้ในใบเสนอราคานี้ เพื่อเป็นหลักประกันการปฏิบัติตามสัญญาโดยผู้ยื่นขอเสนอและผู้ได้รับคัดเลือก

(ลงชื่อ) ... /หากข้าพเจ้า... ประธานกรรมการ กรรมการ กรรมการ

หากข้าพเจ้าไม่ปฏิบัติให้ครบถ้วนตามที่ระบุไว้ข้างต้นนี้ ข้าพเจ้ายอมให้องค์การบริหารส่วนจังหวัดยะลา ริกหลักประกัน หรือเรียกร้องจากผู้ออกหนังสือค้ำประกันรวมทั้งยินดีชดใช้ค่าเสียหายใด ๆ ที่อาจมีแก่องค์การบริหารส่วนจังหวัดยะลา และองค์การบริหารส่วนจังหวัดยะลามีสิทธิที่จะให้ผู้เสนอราคารายอื่นเป็นผู้เสนอราคาได้ หรือองค์การบริหารส่วนจังหวัดยะลาอาจเรียกเสนอราคาใหม่ก็ได้

6. ข้าพเจ้ายอมรับว่า องค์การบริหารส่วนจังหวัดยะลา ไม่มีความผูกพันที่จะรับค้ำเสนอนี้ หรือใบเสนอราคาใด ๆ รวมทั้งไม่ต้องรับผิดชอบในค่าใช้จ่ายใด ๆ อันอาจเกิดขึ้นในการที่ข้าพเจ้าได้เข้าเสนอราคา

7. ข้าพเจ้าได้ตรวจทานตัวเลขและตรวจสอบเอกสารต่าง ๆ ที่ได้ยื่นพร้อมใบเสนอราคานี้โดยละเอียดแล้ว และเข้าใจดีว่า องค์การบริหารส่วนจังหวัดยะลาไม่ต้องรับผิดชอบต่อ ความผิดพลาดหรือ ตกหล่น

8. ใบเสนอราคานี้ได้ยื่นเสนอโดยบริสุทธิ์ยุติธรรม และปราศจากกลฉ้อฉลหรือการสมรู้ร่วมคิดกัน โดยไม่ชอบด้วยกฎหมายกับบุคคลใดบุคคลหนึ่ง หรือหลายบุคคล หรือกับห้างหุ้นส่วนบริษัทใด ๆ ที่ได้ยื่นเสนอราคาในคราวเดียวกัน

เสนอมา ณ วันที่ 18... เดือน..กรกฎาคม พ.ศ.....2566.....

(ลงชื่อ)..... *นาย นพ ธี*

(นายนาอีฟ หะมี)

ตำแหน่ง.....หุ้นส่วนผู้จัดการ.....

ประทับตรา (ถ้ามี)

(ลงชื่อ)..... *นาย ชุตติ*ผู้ว่าจ้าง
(นายชุตติ วัฒนา)

นายกองค์การบริหารส่วนจังหวัดยะลา

(ลงชื่อ)..... *นาย นพ ธี*

(...นายนาอีฟ หะมี...)

(ลงชื่อ)..... *นางสาว อปพร*พยาน

(นางสาวอพร ปานเกิด)

(ลงชื่อ)..... *นางสาว ภาวิณี*
นางสาวภาวิณี ทองเทศ

.....ประธานกรรมการ

.....กรรมการ

.....กรรมการ

บันทึกการต่อรองราคา

ในการเสนอราคาจ้างซ่อมแซมอาคารอเนกประสงค์ คสล.๒ ชั้น (มาซอ) ณ บ้านมาแฮ หมู่ที่ ๔ ตำบลบือมั่ง อำเภอรามัน จังหวัดยะลา และซ่อมแซมอาคารอเนกประสงค์ คสล.๒ ชั้น (ปีซัด) ณ บ้านปีซัด หมู่ที่ ๑ ตำบลลำใหม่ อำเภอเมือง จังหวัดยะลา
ลงวันที่ ๑๘ กรกฎาคม ๒๕๖๖

เขียนที่ องค์การบริหารส่วนจังหวัดยะลา

วันที่ ๑๘ เดือน กรกฎาคม ๒๕๖๖

ตามหนังสือองค์การบริหารส่วนจังหวัดยะลา ที่ ยล ๕๑๐๐๔/๑๖๗๑-๑๖๗๕ ลงวันที่ ๔ กรกฎาคม ๒๕๖๖ คณะกรรมการซื้อหรือจ้างโดยวิธีคัดเลือก ได้เชิญผู้ประกอบการเข้าร่วมเสนอราคางานก่อสร้างอาคารอเนกประสงค์ คสล. ๒ ชั้น เมื่อวันที่ ๑๘ กรกฎาคม ๒๕๖๖ โดยวิธีคัดเลือก ในวงเงินงบประมาณ ๒,๐๐๐,๐๐๐.- บาท (สองล้านบาทถ้วน) ราคากลาง ๑,๐๖๓,๕๖๙.๘๐ บาท (หนึ่งล้านหกหมื่นสามพันห้าร้อยหกสิบกบาทแปดสิบสตางค์) จำนวน ๕ ราย โดยกำหนดยื่นข้อเสนอ ในวันที่ ๑๘ กรกฎาคม ๒๕๖๖ เวลา ๐๙.๐๐ น. - ๑๒.๐๐ น. เกณฑ์การพิจารณาผลการยื่นข้อเสนอครั้งนี้ จะพิจารณาตัดสินโดยใช้หลักเกณฑ์ราคา ซึ่งในวันและเวลาดังกล่าวมีผู้ยื่นข้อเสนอจำนวน ๓ ราย ประกอบด้วย

- ๑. หจก. ทรัพย์สุโขทัย เสนอราคา ๑,๐๔๖,๐๐๐.๐๐ บาท
- ๒. หจก. โต๊ะปาเกะการก่อสร้าง เสนอราคา ๑,๐๕๓,๐๐๐.๐๐ บาท
- ๓. หจก.วีหนึ่ง เอ็นจิเนียริง เสนอราคา ๑,๐๕๘,๐๐๐.๐๐ บาท

คณะกรรมการซื้อหรือจ้างโดยวิธีคัดเลือก ได้ทำการตรวจสอบและพิจารณาคุณสมบัติของผู้ยื่นข้อเสนอทั้ง ๓ รายแล้ว ปรากฏว่าผู้เสนอราคา ทั้ง ๓ ราย ไม่มีผลประโยชน์ร่วมกัน และมีคุณสมบัติถูกต้องตามเงื่อนไขในหนังสือเชิญและรายละเอียดพัสดุฯ โดย หจก. ทรัพย์สุโขทัย เป็นผู้เสนอราคาต่ำสุดที่เงิน ๑,๐๔๖,๐๐๐.๐๐ บาท (หนึ่งล้านสี่หมื่นหกพันบาทถ้วน) ซึ่งเป็นราคาต่ำกว่าราคาของทางราชการและวงเงินงบประมาณที่ตั้งไว้

ในการนี้ คณะกรรมการซื้อหรือจ้างโดยวิธีคัดเลือก พิจารณาแล้วเพื่อประโยชน์ของทางราชการ จึงได้ต่อรองราคาให้ลดวงเงินลงอีก ซึ่ง หจก. ทรัพย์สุโขทัย ยินดีลดวงเงินให้อีก จำนวนเงิน ๖,๐๐๐.๐๐ บาท (หกพันบาทถ้วน) คงเหลือวงเงิน ๑,๐๔๐,๐๐๐.๐๐ บาท (หนึ่งล้านสี่หมื่นบาทถ้วน) และยินดีปฏิบัติตามเงื่อนไขที่องค์การบริหารส่วนจังหวัดยะลากำหนดทุกประการ กำหนดส่งมอบงานให้แล้วเสร็จภายใน ๒๕๐ วัน

จึงลงลายมือชื่อไว้เป็นหลักฐาน

ลงชื่อ..... ผู้เสนอราคา/ผู้รับมอบอำนาจ
(นายนาอ็ฟ หะมิ)

ลงชื่อ..... ประธานกรรมการ
(นางสาวสุธัญญา สุขรมย์)

ลงชื่อ..... กรรมการ
(นางสาวนุริฮัน สาและ)

ลงชื่อ..... กรรมการ
(นายนครล เจ๊ะชู)

ฉบับที่ 22 ส.ค. 2566

ผนวก..... 2 มีหน้า..... 1 ถึง..... 8

จำนวน..... 1 (ฉบับ)

ผนวก..... 2 หน้า..... 1

ชื่อโครงการ/งานก่อสร้างจ้างซ่อมแซมอาคารอเนกประสงค์ คสล.2 ชั้น (มาแสบ) ณ บ้านมาแสบ หมู่ที่ 4 ต.ป้อมมัง อ.รามัน จ.ยะลา

งานก่อสร้างจ้างซ่อมแซมอาคารอเนกประสงค์ คสล 2 ชั้น (ปีซัด) ณ บ้านปีซัด หมู่ที่ 1 ต.ลำใหม่ อ.เมืองยะลา จ.ยะลา

สถานที่ก่อสร้าง ณ บ้านมาแสบ หมู่ที่ 4 ต.ป้อมมัง อ.รามัน จ.ยะลา และณ บ้านปีซัด หมู่ที่ 1 ต.ลำใหม่ อ.เมืองยะลา จ.ยะลา

หน่วยงานเจ้าของโครงการ/งานก่อสร้าง องค์การบริหารส่วนจังหวัดยะลา

คำนวณราคาโดย ห้างหุ้นส่วนจำกัด ทรัพย์สุโขทัย

งานจ้างซ่อมแซมอาคารอเนกประสงค์ คสล 2 ชั้น (ปีซัด) ณ บ้านปีซัด หมู่ที่ 1 ต.ลำใหม่ อ.เมืองยะลา จ.ยะลา

ที่	รายการ	จำนวน	หน่วย	100-2		ค่าวัสดุ		ค่าแรงงาน		รวมจำนวนเงิน	หมายเหตุ
				ปรับลด	ราคา/หน่วย	เป็นเงิน	ราคา/หน่วย	เป็นเงิน			
1	งานโครงสร้างวิศวกรรม		รวม			7,751.32		11,360.81	19,112.14		
2	งานสถาปัตยกรรม		รวม			240,781.75		97,545.87	338,327.62		
3	งานระบบสุขาภิบาลและระบบดับเพลิง		รวม			10,970.28		1,005.64	11,975.92		
4	งานระบบไฟฟ้าและระบบสื่อสาร		รวม			69,083.31		24,687.96	93,771.26		
	รวมค่าวัสดุและค่าแรงเป็นเงิน					328,586.65		134,600.28	463,186.93		
1	งานโครงสร้างวิศวกรรม										
	1.1 ทาสีกันสนิมโครงสร้างเหล็กกรุปรพรรณ										
	- งานทาสีเหล็กกันสนิม	242.080	จุด	0.9778	32.02	7,751.32	46.93	11,360.81	19,112.14		
	รวมค่างานโครงสร้างวิศวกรรม					7,751.32	46.93	11,360.81	19,112.14		
2	งานสถาปัตยกรรม										
	2.1 งานมุงหลังคา										
	- กระเบื้องหลังคาลอนคู่ สี ขนาด 50 x 120 x 0.5 ซม. พร้อมขอ (เลือกสีภายหลัง)	295.190	ตร.ม	0.9778	133.66	39,454.10	60.34	47,811.34	57,265.45		
	- ตะขอยึดกระเบื้อง	984.000	เมตร	0.9778	3.14	3,087.40			3,087.40		
	- ครอบตะเฒ่สัน กระเบื้องลอนคู่	46.280	เมตร	0.9778	198.29	9,176.67	60.34	2,792.47	11,969.14		
	- ครอบสันโค้ง กระเบื้องลอนคู่	16.040	เมตร	0.9778	212.32	3,405.69	60.34	967.83	4,373.52		
	- ครอบปิดปลายตะเข้	6.000	ชิ้น	0.9778	87.16	522.93	26.15	156.88	679.81		
	- ครอบสามทาง กระเบื้องลอนคู่	3.000	ชิ้น	0.9778	87.16	261.47	26.15	78.44	339.91		

ที่	รายละเอียด	จำนวน	หน่วย	100-2		ค่าวัสดุ		ค่าแรงงาน		รวมจำนวนเงิน	หมายเหตุ
				ปรับลด	ราคา/หน่วย	เป็นเงิน	ราคา/หน่วย	เป็นเงิน			
	- เชิงชายไม้สำเร็จรูป ขนาด 6 นิ้ว และ 8 นิ้ว	70.400	เมตร	0.9778	157.22	11,067.97	97.88	6,890.93	17,958.90		
	- รางน้ำตะเข้สำเร็จรูปชนิดสแตนเลส	12.050	เมตร	0.9778	1,206.77	14,541.60	33.52	403.93	14,945.53		
	2.2 งานฝ้าเพดานและเพดาน										
	- ปูนฉาบเซาะร่องท้องพื้นสำเร็จ ผิวยเรียบ ทาสี (เพื่อวัสดุเสียหายแล้ว)	93.070	ตร.ม.	0.9778	109.95	10,233.07	130.06	12,104.98	22,338.05		
	- ฝ้าเพดานแผ่นยิปซัมบอร์ดหนา 9 มม. ขนาด 0.60 x 0.60 ม. โครงคร่าวเหล็กชุบสังกะสี @ 0.60 ม. (TG-) ทาสี	53.420	ตร.ม.	0.9778	378.74	20,232.21	100.56	5,372.14	25,604.36		
	- ฝ้าเพดานไม้ระแนงสำเร็จรูป ขนาด 3 นิ้ว ตีเว้นร่อง 5 มม. โครงคร่าวเหล็กชุบสังกะสี @ 0.60 ม. (TG-) ทาสี	124.260	ตร.ม.	0.9778	768.31	95,470.34	223.92	27,824.69	123,295.03		
	- บั้วฝ้าเพดานสำเร็จรูป ขนาด 1/2*2 นิ้ว - 3 นิ้ว	55.600	ม.	0.9778	44.25	2,460.20	53.63	2,982.07	5,442.27		
	2.8 งานประตูกำแพงต่าง ช่องแสงและช่องระบายอากาศ										
	- ป3	1.000	ชิ้น	0.9778	3,352.14	3,352.14	321.81	321.81	3,673.95		
	2.11 งานทาสี										
	- งานทาสีพลาสติคชนิดทากายนอก	191.550	ตร.ม.	0.9778	53.66	10,278.78	45.59	8,732.60	19,011.38		
	- งานทาสีพลาสติคชนิดทากายใน	233.830	ตร.ม.	0.9778	61.24	14,319.03	40.23	9,405.98	23,725.01		
	2.12 งานผนังสำเร็จรูป										
	- แผงบังแดดไม้ระแนงสำเร็จรูป ขนาด 3 นิ้ว ตีเว้นร่อง 10 มม. โครงคร่าวเหล็กกล่อง 1*2 ทาสี	9.120	ตร.ม.	0.9778	319.97	2,918.11	186.38	1,699.78	4,617.89		
	รวมค่างานสถาปัตยกรรม					240,781.75		97,545.87	338,327.62		
3	งานระบบสุขาภิบาลและระบบดับเพลิง										
	3.3 เครื่องสุขภัณฑ์และอุปกรณ์ห้องน้ำ										
	- กระจกเงา 60/80 ซม	1.000	ชิ้น	0.9778	737.47	737.47	-	-	737.47		
	- ก๊อกน้ำทองเหลือง ขนาด 1/2 นิ้ว	2.000	ชิ้น	0.9778	100.26	200.51	-	-	200.51		

ที่	เอกสารแนบท้ายสัญญาซื้อขาย ลงวันที่ 22 ส.ค. 2566	รายการ เลขที่ 00A10/2566	จำนวน	หน่วย	100-2	ค่าวัสดุ		ค่าแรงงาน 2		รวมจำนวนเงิน	หมายเหตุ
						ปรับลด	ราคา/หน่วย	เป็นเงิน	ราคา/หน่วย		
	- โถ้วมล้างของแบบเคลือบขาว		1.000	ชิ้น	0.9778	1,678.75	1,678.75	201.13	201.13	1,879.88	
	- อ่างล้างหน้าติดผนัง		1.000	ชิ้น	0.9778	4,022.57	4,022.57	-	-	4,022.57	
	- สายฉีดชำระ		1.000	ชิ้น	0.9778	321.81	321.81	201.13	201.13	522.93	
	- โถ้วมชักโครก โถ้วมราบ มีถังพักน้ำ เคลือบขาว		1.000	ชิ้น	0.9778	4,009.16	4,009.16	603.39	603.39	4,612.55	
	รวมค่างานระบบสุขาภิบาลและระบบดับเพลิง						10,970.28		1,005.64	11,975.92	
4	งานระบบไฟฟ้าและระบบสื่อสาร										
	4.1 งานเดินสายไฟฟ้า										
	- สายไฟ THW 16 sqmm.		40.000	เมตร	0.9778	88.48	3,539.33	21.45	858.15	4,397.48	
	- สายไฟ VAF 1.5 sqmm.		510.000	เมตร	0.9778	49.42	25,206.24	21.45	10,941.39	36,147.63	
	- สายไฟ VAF 2.5 sqmm.		1.000	เมตร	0.9778	89.37	89.37	21.45	21.45	110.82	
	- เบ็ดเตล็ดงานเดินสายไฟ		1.000	lot	0.9778	4,751.21	4,751.21	-	-	4,751.21	
	4.2 ดวงโคมไฟฟ้า										
	- สวิตซ์ไฟฟ้าสองทาง 15A 250V		1.000	ชิ้น	0.9778	88.83	88.83	142.23	142.23	231.06	***
	- หลอดฟลูออเรสเซนต์ ขนาด 1*18 วัตต์ โครมไฟตะแกรงสะท้อนแสง		15.000	ชิ้น	0.9778	673.78	10,106.71	181.02	2,715.24	12,821.95	
	- หลอดฟลูออเรสเซนต์ ขนาด 1*32 วัตต์ โครมไฟตะแกรงสะท้อนแสง		3.000	ชิ้น	0.9778	546.67	1,640.09	154.20	462.60	2,102.60	
	- หลอดฟลูออเรสเซนต์ ขนาด 2*36 วัตต์ โครมไฟตะแกรงสะท้อนแสง		16.000	ชิ้น	0.9778	1,002.42	16,038.80	362.03	5,792.50	21,831.30	
	- เต้ารับคู่ และเต้าเสียบ เต้ารับคู่ ชากลมแบน มีกราวด์ 16A 250V		14.000	SET	0.9778	88.83	243.64	120.68	1,689.48	2,933.12	
	- สวิตซ์ไฟฟ้าทางเดียว 15A 250V		13.000	ชิ้น	0.9778	82.57	1,073.41	107.27	1,394.49	2,467.90	
	4.4 อุปกรณ์อื่นๆ										
	- ตู้คอนซูเมอร์ยูนิิต 1 เฟส 2 สาย 63A 6 ช่อง		1.000	ชุด	0.9778	4,693.00	4,693.00	670.43	670.43	5,363.43	

ที่	เอกสารแนบท้ายสัญญาจ้างเลขที่ <u>๐๐๑1๐/๒5๖6</u> ลงวันที่ <u>22 ส.ค. 2566</u>	จำนวน	หน่วย	100-2	ค่าวัสดุ		ค่าแรงงาน		รวมจำนวนเงิน	หมายเหตุ
					ปรับลด	ราคา/หน่วย	เป็นเงิน	ราคา/หน่วย		
	- แร็คพร้อมลูกถ้วย	1.000	ชุด	0.9778	92.52	92.52	-	-	92.52	
	- แท่งกรวดหอรอด	1.000	ชุด	0.9778	469.30	469.30	-	-	469.30	
	- ฟรีฟอร์ม #16 มม.	1.000	ชุด	0.9778	50.95	50.95	-	-	50.95	
	- ค่าแรงติดตั้งอุปกรณ์ระบบไฟฟ้า	1.000	งาน	0.9778	-	-	1,340.86	1,340.86	1,340.86	
	รวมค่างานระบบไฟฟ้าและระบบสื่อสาร					69,083.31		24,687.96	95,112.12	
	รวมค่าวัสดุและค่าแรงเป็นเงิน								464,527.79	

หมายเหตุ

- *** 1. ปรับเพิ่มในรายการสวิตซ์ไฟฟ้าสองทาง 15A 250V (21.55 บาท)

(ลงชื่อ)..... ดามริผู้ว่าจ้าง
 (..... (นายมนตรี มะทา))
 นายกองค้ำการบริหารส่วนจังหวัดสงขลา
 (ลงชื่อ)..... นพผู้รับจ้าง
 (.....นางรุ่งนภ น.ร.)
 (ลงชื่อ)..... อนพพยาน
 (.....นางสาวธนพร ปานเกิด)
 (ลงชื่อ)..... นชพยาน
 (.....นางสาวภาวิณี ทองเทศ)

งานจ้างซ่อมแซมอาคารอเนกประสงค์ คลอง 2 ชั้น (มาแยะ) ณ บ้านมาแยะ หมู่ที่ 4 ต.ป้อมมัง อ.รามัน จ.ยะลา

เอกสารแนบท้ายสัญญาจ้าง เลขที่.....
 ลงวันที่ 22 ส.ค. 2566

ผนวก..... 2 หน้า..... 5

ที่	จำนวน	หน่วย	100-2	ค่าวัสดุ		ค่าแรงงาน		รวมจำนวนเงิน	หมายเหตุ
				ปรับลด	ราคา/หน่วย	เป็นเงิน	ราคา/หน่วย		
1		รวม				9,684.24	4,246.14	13,930.38	
2		รวม				329,543.76	135,443.70	464,987.45	
3		รวม				15,233.59	1,407.90	16,641.49	
4		รวม				64,178.05	14,393.99	78,572.04	
รวมค่าวัสดุและค่าแรงเป็นเงิน						418,639.63	155,491.73	574,131.36	
1									
	1.000	จุด	0.9778	-	-	-	1,340.86	1,340.86	1,340.86
	2.760	จุด	0.9778	3,508.78	9,684.24	1,052.64	2,905.29	12,589.52	
รวมค่างานโครงสร้างวิศวกรรม						9,684.24	4,246.14	13,930.38	
2									
2.1 งานมุงหลังคา									
	295.190	ตร.ม	0.9778	133.66	39,454.10	60.34	17,811.34	57,265.45	
พร้อมขอ (เลือกสีภายหลัง)									
	984.000	เมตร	0.9778	3.14	3,087.40	-	-	3,087.40	
	46.280	เมตร	0.9778	198.29	9,176.67	59.48	2,752.75	11,929.43	
	16.040	เมตร	0.9778	212.32	3,405.69	63.70	1,021.81	4,427.50	
	6.000	ชิ้น	0.9778	87.16	522.93	26.15	156.88	679.81	
	3.000	ชิ้น	0.9778	87.16	261.47	26.15	78.44	339.91	
	70.400	เมตร	0.9778	157.22	11,067.97	97.88	6,890.93	17,958.90	
	12.050	เมตร	0.9778	1,206.77	14,541.60	33.52	403.93	14,945.53	
2.2 งานฝ้าเพดานและเพดาน									

Handwritten signatures and stamps:
 (นางชัชวาลย์) 60.34 17,811.34 ผู้ทำเรื่อง
 (นายมนตรี มะทา) 60.34 17,811.34 ผู้รับจ้าง
 นายกองค์การบริหารส่วนจังหวัดยะลา
 (นางสาวอรุณพร ปานเกิด) 26.15 156.88 พยาน
 (นางสาวกานต์ ทอนทนต์) 33.52 403.93 พยาน

ที่	เอกสารแนบท้ายสัญญาการลงที่ 00410/256 22 ส.ค. 2566 ลงวันที่.....	จำนวน	หน่วย	100-2 ปรับลด	ค่าวัสดุ		ค่าแรงงาน 2		รวมจำนวนเงิน	หมายเหตุ
					ราคา/หน่วย	เป็นเงิน	ราคา/หน่วย	เป็นเงิน		
	- ปูนฉาบเซาะร่องท้องพื้นสำเร็จ ผิวเรียบ ทาสี (เมื่อวัสดุเสียหายแล้ว)	93.070	ตร.ม.	0.9778	109.95	10,233.07	130.06	12,104.98	22,338.05	
	- แผ่นยิปซัม ธรรมชาติ มีอลูมิเนียมพอยล์ ขนาด 120 x 240 ซม.หนา 9 มม. โครงคร่าวเหล็กชุบสังกะสี @ 0.60 ม. (TG-) ทาสี	53.420	ตร.ม.	0.9778	235.59	12,585.14	100.56	5,372.14	17,957.29	
	- ผ้าเพดานไม้ระแนงสำเร็จรูป ขนาด 1/2*2 นิ้ว ตีเว้นร่อง 5 มม. โครงคร่าวเหล็กชุบสังกะสี @ 0.60 ม. (TG-) ทาสี	124.260	ตร.ม.	0.9778	768.31	95,470.34	223.92	27,824.69	123,295.03	
	- บัวผ้าเพดานสำเร็จรูป ขนาด 1/2*2 นิ้ว - 3 นิ้ว	55.600	ม.	0.9778	44.25	2,460.20	53.63	2,982.07	5,442.27	
	2.8 งานผนังก่อด้วยวัสดุก่อ									
	- ผนังก่อสามัญ (อิฐมอญ) เครื่องแผ่นอิฐ	30.000	ชิ้น	0.9778	375.47	11,264.00	126.04	3,781.22	15,045.22	
	2.8 งานฉาบปูน									
	- ปูนฉาบผิวเรียบ ผนัง (รวมมงานจับเช็ยม)	36.800	ชิ้น	0.9778	94.88	(ลงชื่อ) 3,491.55	109.95	4,046.17	7,537.72	
	2.8 งานประตูหน้าต่าง ช่องแสงและช่องระบายอากาศ									
	- ประตู 3	1.000	ชิ้น	0.9778	3,352.14	(ลงชื่อ) 3,352.14	321.81	321.81	3,673.95	
	- ประตู 4	1.000	ชิ้น	0.9778	6,033.86	(ลงชื่อ) 6,033.86	321.81	321.81	6,355.66	
	- หน้าต่าง 1	4.000	ชิ้น	0.9778	6,033.86	(ลงชื่อ) 24,135.43	134.09	536.34	24,671.77	
	2.11 งานทาสี									
	- งานทาสีพลาสติกชนิดทากายนอก	447.680	ตร.ม.	0.9778	53.66	(ลงชื่อ) 24,023.00	45.59	20,409.35	44,432.35	
	- งานทาสีพลาสติกชนิดทากายใน	711.660	ตร.ม.	0.9778	61.24	43,579.88	40.23	28,627.03	72,206.92	
	2.12 งานอื่นๆ									
	- บ้ายโลโก้และตัวหนังสือชื่ออาคาร (ตามแบบ) พร้อมติดตั้ง	1.000	ตร.ม.	0.9778	11,397.29	(ลงชื่อ) 11,397.29	-	-	11,397.29	
	รวมค่างานสถาปัตยกรรม					329,543.76		135,443.70	464,987.45	

ที่	รายการ เอกสารแนบท้ายสัญญาจ้างเลขที่ ๐๐410/๒๕๖๖ 22 ส.ค. 2566 ณ วันที่	จำนวน	หน่วย	100-2 ปรับลด	ค่าวัสดุ		ค่าแรงงาน 2		รวมจำนวนเงิน	หมายเหตุ
					ราคา/หน่วย	เป็นเงิน	ราคา/หน่วย	เป็นเงิน		
3	งานระบบสุขาภิบาลและระบบดับเพลิง									
	- เคาน์เตอร์คอนกรีตสำหรับอ่างล้างหน้า/ตรม (ทับหน้าแกรนิตโต้ดำ)	1.190	ชิ้น	0.9778	4,022.57	4,786.86	-	-	4,786.86	
	- โถส้วมชักโครกแบบมีถังพักน้ำ	1.000	ชิ้น	0.9778	4,009.16	4,009.16	603.39	603.39	4,612.55	
	- โถส้วมนั่งยองแบบมีฐาน	1.000	ชิ้น	0.9778	1,678.75	1,678.75	201.13	201.13	1,879.88	
	- ราวแขวนผ้าโครเมียม	3.000	ชิ้น	0.9778	603.39	1,810.16	93.86	281.58	2,091.74	
	- ก๊อกน้ำ ขนาด 1/2 นิ้ว	4.000	ชิ้น	0.9778	100.26	401.02	33.52	134.09	535.11	
	- ราวสแตนเลสสำหรับผู้พิการ	2.000	ชิ้น	0.9778	1,273.81	2,547.63	93.86	187.72	2,735.35	
	รวมค่างานระบบสุขาภิบาลและระบบดับเพลิง					15,233.59		1,407.90	16,641.49	
4	งานระบบไฟฟ้าและระบบสื่อสาร									
	4.1 งานเดินสายไฟฟ้า									
	- ตู้คอนซูเมอร์	2.000	เมตร	0.9778	4,693.00	9,386.00	670.45	1,340.86	10,726.86	
	- สายไฟ THW 10 sq.m.	20.000	เมตร	0.9778	59.37	1,187.46	41.45	449.07	1,636.54	***
	- สายไฟและท่อ THW 16 sq.m. *3พร้อมอุปกรณ์เดินสาย	20.000	เมตร	0.9778	420.18	8,403.69	112.63	2,252.64	10,656.33	
	4.2 ดวงโคมไฟฟ้า									
	- เต้ารับคู่ ชากลมแบน มีกราวด์ 16A 250V	11.000	SET	0.9778	88.83	977.15	120.68	1,327.45	2,304.60	
	- สวิตซ์ไฟฟ้าทางเดียว 15A 250V	15.000	ชิ้น	0.9778	82.57	1,238.55	113.97	1,709.59	2,948.14	
	- สวิตซ์ไฟฟ้าสองทาง 15A 250V	1.000	ชิ้น	0.9778	222.58	222.58	113.97	113.97	336.56	
	- หลอดไฟ แอลซีดีทิวป์ (LED Tube) ขนาด T8-9W พร้อมโครมไฟตะแกรงสะท้อนแสง ติดลอย	22.000	ชิ้น	0.9778	726.74	15,988.38	181.02	3,982.35	19,970.73	
	- หลอดไฟ แอลซีดีทิวป์ (LED Tube) ขนาด 2*T8-18W พร้อมโครมไฟตะแกรงสะท้อนแสง แบบฝังฝ้า	16.000	ชิ้น	0.9778	1,673.39	26,774.24	201.13	3,218.06	29,992.29	

ที่	รายการ เอกสารแนบท้ายสัญญาจ้างเลขที่ 00410/2566 ฉบับที่ 22 ส.ค. 2566	จำนวน	หน่วย	100-2	ค่าวัสดุ		ค่าแรงงาน		รวมจำนวนเงิน	หมายเหตุ
					ปรับลด	ราคา/หน่วย	เป็นเงิน	ราคา/หน่วย		
4.4	อุปกรณ์อื่นๆ					-		-		
	- ค่าแรงติดตั้งอุปกรณ์ระบบไฟฟ้า	1.000	งาน	0.9778	-	-	1,340.86	1,340.86	1,340.86	
	รวมค่างานระบบไฟฟ้าและระบบสื่อสาร					64,178.05		14,393.99	79,912.89	
	รวมค่าวัสดุและค่าแรงเป็นเงิน								575,472.21	

หมายเหตุ

*** 1. ปรับเพิ่มในรายการสายไฟ THW 10 sq.mm. (20 บาท)

ตัวอักษร	(หนึ่งล้านสี่หมื่นบาทถ้วน)	รวมค่าก่อสร้างทั้งสิ้น	1,040,000.00
----------	----------------------------	------------------------	--------------

ลงชื่อ ผู้เสนอราคา
(นายนาอึฟ ทะมิ)

หุ้นส่วนผู้จัดการ ห้างหุ้นส่วนจำกัด ทรัพย์สุโขทัย
(นายมุขตาร มาทา) ผู้ว่าจ้าง

นายกองค์การบริหารส่วนจังหวัด.....
(ลงชื่อ) ผู้รับจ้าง
(นางณงอณ ณะ)

(ลงชื่อ) พยาน
นางสาวธนพร ปานเกิด

(ลงชื่อ) พยาน
นางสาวภาวิณี ทองเทศ

รายละเอียดการแบ่งงวดงาน

งานจ้างซ่อมแซมอาคารอเนกประสงค์ คสล.๒ ชั้น (มาแฮ) ณ บ้านมาแฮ หมู่ที่ ๔ ตำบลบือมิ่ง
อำเภอรามัน จังหวัดยะลา และซ่อมแซมอาคารอเนกประสงค์ คสล.๒ ชั้น (ปีซัด) ณ บ้านปีซัด หมู่ที่ ๑
ตำบลลำใหม่ อำเภอเมืองยะลา จังหวัดยะลา

งวดที่ ๑ เป็นจำนวนเงิน ๑๓๖,๘๖๔.- บาท (หนึ่งแสนสามหมื่นหกพันแปดร้อยหกสิบบสี่ บาทถ้วน) จะจ่ายให้เมื่อผู้รับจ้างได้ปฏิบัติงาน ดังนี้

ดำเนินการซ่อมอาคารอเนกประสงค์ คสล.๒ ชั้น (มาแฮ)

- งานติดตั้งป้ายประชาสัมพันธ์
- งานเตรียมการ
- งานรื้อถอนส่วนที่ต้องรื้อถอนทั้งหมดพร้อมขนย้ายแล้วเสร็จ
- งานมุงหลังคาแล้วเสร็จ
- งานผนังก่อด้วยวัสดุก่อแล้วเสร็จ
- งานฉาบปูน แล้วเสร็จ
- งานประตูหน้าต่างช่องแสงและช่องระบายอากาศแล้วเสร็จ

ระยะเวลาการปฏิบัติงาน ให้แล้วเสร็จภายใน วันที่ ๒๑ ตุลาคม ๒๕๖๖ จำนวน ๖๐ วัน พร้อมส่งมอบงานจ้าง และคณะกรรมการตรวจรับเรียบร้อยแล้ว

งวดที่ ๒ เป็นจำนวนเงิน ๑๑๗,๓๑๒.- บาท (หนึ่งแสนหนึ่งหมื่นเจ็ดพันสามร้อยสิบสอง บาทถ้วน) จะจ่ายให้เมื่อผู้รับจ้างได้ปฏิบัติงาน ดังนี้

ดำเนินการซ่อมแซมอาคารอเนกประสงค์ คสล.๒ ชั้น (ปีซัด)

- งานติดตั้งป้ายประชาสัมพันธ์
- งานรื้อถอนส่วนที่ต้องรื้อถอนทั้งหมดพร้อมขนย้ายแล้วเสร็จ
- งานทาสีเหล็กกันสนิมแล้วเสร็จ
- งานมุงหลังคาแล้วเสร็จ
- งานประตูหน้าต่างช่องแสงและช่องระบายอากาศแล้วเสร็จ

ระยะเวลาการปฏิบัติงาน ให้แล้วเสร็จภายใน วันที่ ๒๐ พฤศจิกายน ๒๕๖๖ จำนวน ๓๐ วัน

งวดที่ ๓ เป็นจำนวนเงิน ๑๔๖,๗๔๔.- บาท (หนึ่งแสนสี่หมื่นหกพันเจ็ดร้อยสี่สิบบสี่บาทถ้วน) จะจ่ายให้เมื่อผู้รับจ้างได้ปฏิบัติงาน ดังนี้

ดำเนินการซ่อมแซมอาคารอเนกประสงค์ คสล.๒ ชั้น (มาแฮ)

- งานฝ้าเพดานและเพดาน แล้วเสร็จ

ระยะเวลาการปฏิบัติงาน ให้แล้วเสร็จภายใน วันที่ ๒๐ ธันวาคม ๒๕๖๖ จำนวน ๓๐ วัน

งวดที่ ๔ เป็นจำนวนเงิน ๑๔๖,๗๔๔.- บาท (หนึ่งแสนสี่หมื่นหกพันเจ็ดร้อยสี่สิบบสี่บาทถ้วน) จะจ่ายให้เมื่อผู้รับจ้างได้ปฏิบัติงาน ดังนี้

ดำเนินการซ่อมแซมอาคารอเนกประสงค์ คสล.๒ ชั้น (ปีซัด)

- งานฝ้าเพดานและเพดาน แล้วเสร็จ

ระยะเวลาการปฏิบัติงาน ให้แล้วเสร็จภายใน วันที่ ๑๙ มกราคม ๒๕๖๗ จำนวน ๓๐ วัน

-๒-

งวดที่ ๕ เป็นจำนวนเงิน ๑๙๕,๕๒๐.- บาท (หนึ่งแสนเก้าหมื่นห้าพันห้าร้อยยี่สิบ บาทถ้วน) จะจ่ายให้เมื่อผู้รับจ้างได้ปฏิบัติงาน ดังนี้

- งานระบบสุขาภิบาลและระบบดับเพลิง อาคาร คสล.๒ ชั้น (มาแธ) แล้วเสร็จ
- ระบบไฟฟ้าและระบบสื่อสาร อาคาร คสล.๒ ชั้น (ปีซัด) แล้วเสร็จ
- งานระบบสุขาภิบาลและระบบดับเพลิง อาคาร คสล. ๒ ชั้น (ปีซัด) แล้วเสร็จ
- งานทาสีพลาสติคภายนอกและภายใน อาคาร คสล.๒ ชั้น (มาแธ) แล้วเสร็จ

ระยะเวลาการปฏิบัติงาน ให้แล้วเสร็จภายใน วันที่ ๑๘ กุมภาพันธ์ ๒๕๖๗ จำนวน ๓๐ วัน

งวดที่ ๖ (งวดสุดท้าย) เป็นจำนวนเงิน ๒๙๖,๘๑๖.- บาท (สองแสนเก้าหมื่นหกพันแปดร้อยสิบหกบาทถ้วน) จะจ่ายให้เมื่อผู้รับจ้างได้ปฏิบัติงาน ดังนี้

- งานคอนกรีตทับหน้าพื้นสำเร็จรูป อาคาร คสล.๒ ชั้น (มาแธ) แล้วเสร็จ
- งานทาสีพลาสติคภายนอกและภายในอาคาร คสล.๒ ชั้น (ปีซัด) แล้วเสร็จ
- งานระบบไฟฟ้า และระบบสื่อสาร อาคาร คสล.๒ ชั้น (ปีซัด) แล้วเสร็จ
- งานโลโก้ และตัวหนังสือชื่ออาคาร อาคาร คสล.๒ ชั้น (มาแธ) แล้วเสร็จ
- งานเก็บรายละเอียดที่เหลือทั้งหมดของโครงการจนแล้วเสร็จเรียบร้อย

ระยะเวลาการปฏิบัติงาน ให้แล้วเสร็จภายใน วันที่ ๑๘ เมษายน ๒๕๖๗ จำนวน ๖๐ วัน

พร้อมส่งมอบงานจ้างและคณะกรรมการตรวจรับเรียบร้อยแล้ว

ผู้รับจ้างสามารถส่งงานข้ามงวดงานได้ ยกเว้นงวดที่ ๖ (งวดสุดท้าย)

(ลงชื่อ)..... ผู้ว่าจ้าง
(นายมนตรี มะทา)

นายกองค์การบริหารส่วนจังหวัดยะลา

(ลงชื่อ)..... ผู้รับจ้าง

(นางเจนจิรา น.จ.)

(ลงชื่อ)..... พยาน

นางสาวธนพร ปานเกิด

(ลงชื่อ).....

นางสาวภาวิณี ทองเทศ

สัญญาแบบปรับราคาได้ (ค่า K)

๑. การปรับราคาค่าก่อสร้าง ตามเงื่อนไข หลักเกณฑ์ สูตรและวิธีคำนวณที่ใช้กับสัญญาแบบปรับราคาได้ตามมติคณะรัฐมนตรี เมื่อวันที่ ๒๒ สิงหาคม ๒๕๓๒ เรื่องการพิจารณาช่วยเหลือผู้ประกอบการอาชีพก่อสร้างตามหนังสือสำนักเลขาธิการคณะรัฐมนตรี นร.๐๒๐๓/๒๑๐๙ ลงวันที่ ๒๔ สิงหาคม ๒๕๓๒ โดยประเภทงานก่อสร้าง สูตรและวิธีการคำนวณที่ใช้กับสัญญาแบบปรับราคาได้

ในการพิจารณาเพิ่มหรือลดราคาค่าจ้างเหมาก่อสร้างให้คำนวณตามสูตร ดังนี้

$$P = (Po) \times (K)$$

กำหนดให้ P = ราคาค่างานต่อหน่วยหรือราคาค่างานเป็นงวดที่จะต้องจ่ายให้ผู้รับจ้าง

Po = ราคาค่างานต่อหน่วยที่ผู้รับจ้างประมูลได้ หรือราคาค่างานเป็นงวดซึ่งระบุไว้ในสัญญาแล้วแต่กรณี

K = ESCALATION FACTOR ที่หักด้วย ๔% เมื่อต้องเพิ่มค่างานหรือบวกเพิ่ม ๔% เมื่อต้องเรียกค่างานคืน

๒. ค่า ESCALATION FACTOR หรือค่า K ได้แยกตามประเภทงานดังนี้

๒.๑ งานอาคาร หมายถึง ตัวอาคาร เช่น ที่ทำการ โรงเรียน โรงพยาบาล หอพัก ที่พักอาศัย หอประชุม อิมเนเซียม สระว่ายน้ำ โรงอาหาร คลังพัสดุ โรงงาน รั้ว เป็นต้น

$$\text{ใช้สูตร } K = 0.25 + 0.15 \text{ It/Io} + 0.10 \text{ Ct/Co} + 0.40 \text{ Mt/Mo} + 0.10 \text{ St/So}$$

ดัชนีราคาที่ใช้คำนวณตามสูตรที่ใช้กับสัญญาแบบปรับราคาได้ จัดทำขึ้นโดยกระทรวงพาณิชย์

It = ดัชนีราคาผู้บริโภคทั่วไปของประเทศ ในเดือนที่ส่งงานแต่ละงวด

Io = ดัชนีราคาผู้บริโภคทั่วไปของประเทศ ในเดือนที่เปิดซองประกวดราคา

Ct = ดัชนีราคาซีเมนต์ในเดือนที่ส่งงานแต่ละงวด

Co = ดัชนีราคาซีเมนต์ ในเดือนที่เปิดซองประกวดราคา

Mt = ดัชนีราคาวัสดุก่อสร้าง (ไม่รวมเหล็กและซีเมนต์) ในเดือนที่ส่งงานแต่ละงวด

Mo = ดัชนีราคาวัสดุก่อสร้าง (ไม่รวมเหล็กและซีเมนต์) ในเดือนที่เปิดซองประกวดราคา

St = ดัชนีราคาเหล็ก ในเดือนที่ส่งงานแต่ละงวด

So = ดัชนีราคาวัสดุเหล็ก ในเดือนที่เปิดซองประกวดราคา

(ลงชื่อ)..... ผู้ว่าจ้าง
(ลงชื่อ)..... ผู้รับจ้าง
(ลงชื่อ)..... พยาน
(ลงชื่อ)..... พยาน

หนังสือรับรอง

ผู้ประกอบวิชาชีพวิศวกรรมควบคุม

เขียนที่..... ทจก. ทวีชัยไทย

วันที่ 22 เดือน สิงหาคม พ.ศ. 2566

โดยหนังสือฉบับนี้ ข้าพเจ้า นายวีรวุฒิ พงศทวีชัย อายุ 66 ปี
 เชื้อชาติ ไทย สัญชาติ ไทย อยู่บ้านเลขที่ 8๐ หมู่ที่ - ถนน ชนวิถี 4
 ตรอก/ซอย - ตำบล สะเทิง อำเภอ เมือง จังหวัด ยะลา
 หมายเลขโทรศัพท์ ๐81-7666457 สถานที่ทำงาน อาคารคสล. บานมาแสและอาคารคสล. บานมีซึก
 ได้รับอนุญาตให้ประกอบวิชาชีพวิศวกรรมควบคุม ประเภท ภาควิศวกร สาขา โยธา
 แขนง - ตามใบอนุญาตเลขทะเบียน สย. 24156
 และขณะนี้ไม่ได้ถูกเพิกถอนใบอนุญาตให้ประกอบวิชาชีพ

ขอรับรองว่า ข้าพเจ้าเป็นผู้รับผิดชอบตามพระราชบัญญัติวิชาชีพวิศวกรรม พ.ศ. 2505 โดยข้าพเจ้า
 เป็นผู้ควบคุมการก่อสร้าง เป็นสิ่งปลูกสร้างชนิด ทอมแซมอาคารคสล. บานมาแสและอาคารคสล. บานมีซึก
 จำนวน..... 1..... โครงการ ขององค์การบริหารส่วนจังหวัดยะลา อำเภอเมือง จังหวัดยะลา ตามแผนผังบริเวณ,
 แบบก่อสร้าง และรายการก่อสร้างขององค์การบริหารส่วนจังหวัดยะลา

เพื่อเป็นหลักฐานได้ลงลายมือชื่อไว้เป็นสำคัญ

(ลงชื่อ)..... วิศวกร

(นายวีรวุฒิ พงศทวีชัย)

(ลงชื่อ)..... ผู้มีอำนาจลงนามของบริษัท/ทจก.

(นายวีรวุฒิ พงศทวีชัย)

(ลงชื่อ)..... พยาน

(นายสมเกียรติ งามเมือง)

(ลงชื่อ)..... ผู้ว่าจ้าง

(นายสมเกียรติ งามเมือง)

คำเตือน

1. ให้ขีดฆ่าข้อความที่ไม่ใช่ออก
2. ให้วิศวกรแนบภาพถ่ายบัตรประจำตัวแสดงว่าได้รับอนุญาตให้ประกอบวิชาชีพและภาพถ่ายใบอนุญาตให้ประกอบวิชาชีพ
3. หากมีการเปลี่ยนแปลงวิศวกรตามหนังสือรับรองฉบับนี้ ให้วิศวกรรับแจ้งให้องค์การบริหารส่วนจังหวัดยะลา ทราบเป็นลายลักษณ์อักษร

(ลงชื่อ)..... พยาน
นางสาวธนพร ปานเกิด

(ลงชื่อ)..... พยาน
นายสมเกียรติ งามเมือง



ใช้เป็นเอกสารประกอบการเป็นวิศวกรประจำได้ (ตั้งชื่ออาคารเป็นชื่อ คสส.2 ชั้น (ปัฐ) บ้านบึง ต.ลำใหม่ อ.เมืองยะลา จ.ยะลา)
ต.บือมัง อ.รามัน จ.ยะลา และซ่อมแซมอาคารอเนกประสงค์ คสส.2 ชั้น (ปัฐ) บ้านบึง ต.ลำใหม่ อ.เมืองยะลา จ.ยะลา
ของ หจก.ทรัพย์สุโขทัย

(ลงชื่อ)..... ผู้ว่าจ้าง
(นาย ชัยรัตน์ มะทิว)
นายกองค์การบริหารส่วนจังหวัดยะลา
(ลงชื่อ)..... ผู้รับจ้าง
(นาย ชัยรัตน์ มะทิว)
(ลงชื่อ)..... พยาน
นางสาวอรุณพร ปานเกิด
(ลงชื่อ)..... พยาน
นางสาวภาวิณี ทองเทศ

สำเนาถูกต้อง

นายวีรวุฒิ พงศ์หริณ

ภย.24156



ใช้เป็นเอกสารประกอบการเป็นวิศวกรประจำโครงการรับจ้างซ่อมเสาเข็มคสล. 2 ชั้น (มาแสบ) ณ บ้านมาแสบ หมู่ที่ 4 ต.บึงมิ่ง อ.รามัน จ.ยะลา และซ่อมแซมอาคารประเภทสังกะสี คสล. 2 ชั้น (มีชุด) ม.1 ต.ลำใหม่ อ.เมืองยะลา จ.ยะลา ของ หจก.ทรัพย์สุโขทัย



(ลงชื่อ) ผู้ว่าจ้าง
(นายสมชาติ วิชาญ) (นายสมชาติ วิชาญ)
นายกองค์การบริหารส่วนจังหวัดยะลา
(ลงชื่อ) ผู้รับจ้าง
(นายสมชาติ วิชาญ) (นายสมชาติ วิชาญ)
..... พยาน
(.....นางสาวธนพร ปานเกิด.....)
237974
(ลงชื่อ) พยาน
(นางสาวภาวิณี ทองเทศ)

สำเนาถูกต้อง

(Signature)

นายวีระวุฒิ พงศ์หิริน

ภย.24156



คณะกรรมการควบคุมการประกอบวิชาชีพวิศวกรรม

ตามพระราชบัญญัติวิชาชีพวิศวกรรม พ.ศ. ๒๕๐๕

ออกบัตรวิชาชีพให้แสดงว่า
นายวราวุฒ ไขว้ง

มีสิทธิประกอบวิชาชีพวิศวกรรมควบคุม

สาขา วิศวกรรมโยธา

ภย.๒๔๑๕๖

ตั้งแต่วันที่ ๑๘ กันยายน ๒๕๕๖

เลขบัตร ๑๐๐๓๒๖

(Signature)
(นายสุทัศน์ สัทนิกิตระ)

นายทะเบียน ก.ว.

สำเนาถูกต้อง

(Signature)

นายวีรวุฒิ พงศ์ศิริณ

ภย.24156

(Signature)

(นายปรัชญา สุตะบุตร)

ประธาน ก.ว.

(ลงชื่อ) บัญชี
นางสาวอรนพร ปานเกิด
..... พยาน

(ลงชื่อ) บัญชี
นายทองศุภราช วัฒนทนต์
..... พยาน

(ลงชื่อ) บัญชี
นายสุชาติ นระชา
..... พยาน

(ลงชื่อ) บัญชี
นางอภิญญา วัฒนทนต์
..... พยาน

(ลงชื่อ) บัญชี
นายสุวิทย์ นระชา
..... พยาน

(ลงชื่อ) บัญชี
นายสุวิทย์ นระชา
..... พยาน

(ลงชื่อ) บัญชี
นางสาวภาวิณี ทองเทศ
..... พยาน

ลงวันที่: 22 ส.ค. 2566

หนังสือรับรองของช่างผู้ควบคุมการก่อสร้าง

ข้าพเจ้า นายอัครี ทาทองมัส ภูคิ ปาวส.
 สาขา ภูมิโสภา ดังสำเนาใบประกาศ หรือ ใบอนุญาตให้ประกอบวิชาชีพ
 ที่ได้แนบมาพร้อมนี้ ขอรับรองว่าจะเป็นผู้ควบคุมงานก่อสร้าง งานซ่อมแซมอาคารคสล. 1 บานมาแฮ
 งานซ่อมแซมอาคารคสล. 1 บานปัทก
 ให้กับ บริษัท/ห้างฯ หจก. ทรัพย์สุโขทัย ตั้งแต่บัดนี้เป็นต้นไป จนการก่อสร้างเสร็จ
 ถูกต้องตามแบบแปลน และ รายการสัญญา เมื่อทางราชการได้ตกลงทำสัญญาจ้างให้ บริษัท/ห้างฯ
 หจก. ทรัพย์สุโขทัย เป็นผู้รับจ้างงานก่อสร้างนี้แล้ว

(ลงชื่อ) อัครี
 (นายอัครี ทาทองมัส)
 ช่างผู้ควบคุมงานก่อสร้าง

(ลงชื่อ) อัครี
 (นายอัครี ทาทองมัส)
 ผู้เสนอราคา

ผู้จัดการ บริษัท/ห้างฯ หจก. ทรัพย์สุโขทัย

หมายเหตุ ต้องแนบสำเนารูปถ่ายบัตร หรือ ใบอนุญาตให้ประกอบวิชาชีพ มาพร้อมหนังสือรับรองนี้ด้วย

(ลงชื่อ) อัครี
 (นายมนตรี มะทา)
 นายกองค้ำจूरบริหารส่วนจังหวัดยะลา

(ลงชื่อ) อัครี
 (นายอัครี ทาทองมัส)
 ผู้รับจ้าง

(ลงชื่อ) อัครี
 (นางสาวธนพร ปานเกิด.)
 พยาน

(ลงชื่อ) อัครี
 (นางสาวภาวิณี ทองเทศ)
 พยาน

ลงวันที่ 22 สิงหาคม 2566

จะเขียนใบแสดงผลการเรียนตามหลักสูตรประกาศนียบัตรวิชาชีพชั้นสูง (ปวส.) พุทธศักราช 2563

รหัสสถานศึกษา 1395016101

ชื่อสถานศึกษา วิทยาลัยเทคนิคยะลา

จังหวัด ยะลา

สถานศึกษาเดิม โรงเรียนธรรมวิทยามูลนิธิ

รหัสประจำตัว 63301210034

จังหวัด ยะลา

ชื่อ - ชื่อสกุล นายอัสรี ดาหยงมัส

ระดับการศึกษาที่จบ มัธยมศึกษาตอนปลาย

เชื้อชาติ ไทย สัญชาติ ไทย ศาสนา อิสลาม

ปีการศึกษาที่จบ 2562

วัน เดือน ปีเกิด 2 พฤษภาคม 2544

เข้าศึกษาเมื่อ 1 กรกฎาคม 2563

เลขประจำตัวประชาชน 1 9410 01342 06 2

หน่วยกิตที่รับโอน -

ชื่อบิดา นายอิสมาน ดาหยงมัส

หน่วยกิตที่เรียน 106

ชื่อมารดา นางสาวมัสนิษ มะทา

หน่วยกิตที่ได้ 86

ประเภทวิชา อุตสาหกรรม

ระดับคะแนนเฉลี่ยสะสม 2.41

สาขาวิชา โยธา

ผ่านเกณฑ์การประเมินมาตรฐานวิชาชีพเมื่อ 11 มีนาคม 2565

สาขางาน โยธา

สำเร็จการศึกษาเมื่อ 17 มีนาคม 2566



รหัสวิชา	ชื่อวิชา	หน่วย กิต (1)	ผล การ เรียน (2)	(1) x (2)	รหัสวิชา	ชื่อวิชา	หน่วย กิต (1)	ผล การ เรียน (2)	(1) x (2)
ปีการศึกษา 2563 ภาคเรียนที่ 1					ปีการศึกษา 2564 ภาคเรียนที่ 3				
30000-1201	ภาษาอังกฤษเพื่อการสื่อสาร	3	2.5	7.5	30000-1204	ภาษาอังกฤษโครงการงาน	1	2.0	2.0
30000-1501	ชีวิตกับสังคมไทย	3	2.5	7.5	30000-1610	นันทนาการเพื่อพัฒนาคุณภาพชีวิต	1	3.5	3.5
30000-1602	การคิดอย่างเป็นระบบ	2	4.0	8.0	30001-2001	เทคโนโลยีสารสนเทศเพื่อการจัดการอาชีพ	3	3.5	10.5
30001-1001	การบริหารงานคุณภาพในองค์กร	2	1.5	3.0	30100-0105	ความแข็งแรงของวัสดุ (*3)	3	1.0	3.0
30100-0101	กลศาสตร์วิศวกรรม	3	2.5	7.5	30121-2001	การทดสอบวัสดุงานโยธา	3	2.0	6.0
30121-2002	คอนกรีตเทคโนโลยี	3	1.5	4.5	30121-2004	การเขียนแบบโยธาด้วยคอมพิวเตอร์	3	3.0	9.0
30000-2001	กิจกรรมองค์การวิชาชีพ 1		ผ.		30121-2107	การออกแบบโครงสร้างไม้และเหล็ก	3	1.0	3.0
30121-0001	กลศาสตร์โครงสร้าง	3	ผ.		30121-2111	การสำรวจเพื่อการก่อสร้างงานโยธา	3	4.0	12.0
30121-0002	วัสดุก่อสร้าง	3	ผ.		30121-8502	โครงการงาน 1	2	3.0	6.0
30121-0005	พื้นฐานการเขียนแบบงานโยธา	3	ผ.		30000-2003	กิจกรรมองค์การวิชาชีพ 3		ผ.	
30121-0007	พื้นฐานการปฏิบัติงานโยธา	2	ผ.		หน่วยกิตที่ได้ในภาค 22 หน่วยกิตสะสม 54 คะแนนเฉลี่ยในภาค 2.50 คะแนนเฉลี่ยสะสม 2.50				
หน่วยกิตที่ได้ในภาค 16 หน่วยกิตสะสม 16 คะแนนเฉลี่ยในภาค 2.37 คะแนนเฉลี่ยสะสม 2.37					ปีการศึกษา 2563 ภาคเรียนที่ 4				
ปีการศึกษา 2563 ภาคเรียนที่ 2					30000-1806	จิตวิทยาสร้างงานก่อสร้างและตกแต่งภายใน	3	2.5	7.5
30000-1101	ทักษะภาษาไทยเชิงวิชาชีพ	3	4.0	12.0	30001-1052	กฎหมายและสัญญาบัตรวิชาชีพ	2	2.5	5.0
30000-1202	ภาษาอังกฤษสำหรับการปฏิบัติงาน	2	2.5	5.0	30121-2009	ภาษาอังกฤษวิชาชีพสำหรับงานจังหวัด(ยะลา)	3	4.0	12.0
30000-1404	แคลคูลัส 1	3	2.5	7.5	30121-2006	การออกแบบโครงสร้างคอนกรีตเสริมเหล็ก	3	1.0	3.0
30121-2003	ปรัชญาศาสนา	3	3.0	9.0	30121-2007	การสำรวจเส้นทาบ	3	3.0	9.0
30000-2002	กิจกรรมองค์การวิชาชีพ 2		ผ.		30121-2101	การควบคุมและวางแผนการก่อสร้างงานโยธา	3	1.5	4.5
30121-0003	เทคนิคการก่อสร้างงานโยธา	3	ผ.		30121-2103	วิศวกรรมการทาง	3	2.0	6.0
30121-0006	พื้นฐานการสำรวจ	3	ผ.		30121-2105	กลศาสตร์	3	1.0	3.0
หน่วยกิตที่ได้ในภาค 11 หน่วยกิตสะสม 27 คะแนนเฉลี่ยในภาค 3.04 คะแนนเฉลี่ยสะสม 2.64					30121-8503	โครงการงาน 2	2	2.5	5.0
ปีการศึกษา 2563 ภาคฤดูร้อน					30000-2004	กิจกรรมองค์การวิชาชีพ (ปานเกิด....)		ผ.	
30108-0002	การเขียนแบบก่อสร้าง	3	2.0	6.0	หน่วยกิตที่ได้ในภาค 25 หน่วยกิตสะสม 79 คะแนนเฉลี่ยในภาค 2.41 คะแนนเฉลี่ยสะสม 2.41				
30121-2112	ระบบสุขาภิบาล	2	1.5	3.0	ปีการศึกษา 2565 ภาคฤดูร้อน				
หน่วยกิตที่ได้ในภาค 5 หน่วยกิตสะสม 32 คะแนนเฉลี่ยในภาค 1.80 คะแนนเฉลี่ยสะสม 2.51					30121-8001	ฝึกงาน	4	3.5	14.0

ออกจากสถานศึกษาเมื่อ 17 มีนาคม 2566

เหตุที่ออก สำเร็จการศึกษาตามหลักสูตร

(นางสาวกมล แก้วแก้ว
หัวหน้างานทะเบียน

วันที่ 17 เดือน มีนาคม พ.ศ. 2566

(นายอิทธิฤทธิ์ ศรีชุมภู
ผู้อำนวยการ

วันที่ 17 เดือน มีนาคม พ.ศ. 2566



ตำแหน่ง
 อัสรี
 (นายอัสรี ตายองมัส)

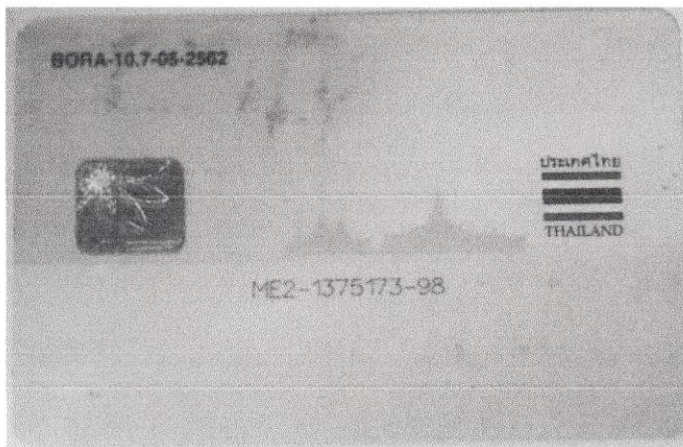

(ลงชื่อ).....ผู้ว่าจ้าง
 (นายยุทธาร์ มะทา)
 นายกองจัดการบริหารสวนจังหวัดยะลา
 (ลงชื่อ).....ผู้รับจ้าง
 (นางธนิต นะวี)
 (ลงชื่อ).....พยาน
 (นางสาวธนพร ปานเกิด...)
 (ลงชื่อ).....พยาน
 (นางสาวภาวิณี ทองเทศ)

ป้ายประชาสัมพันธ์

2.40 เมตร

ฉบับที่ ๖ มีหน้า 1 ถึง 25
จำนวน 1 (ฉบับ)
ขนาด ๖ หน้า 1

องค์การบริหารส่วนจังหวัดยะลา

ถนน วงเวียน 2 อำเภอเมืองยะลา จังหวัดยะลา โทร. 0-7320-3610 ต่อ 1441

โครงการ : งานจ้างซ่อมแซมอาคารอเนกประสงค์ คสล.2 ชั้น (มาแฮ) ณ บ้านมาแฮ หมู่ที่ 4 ตำบลปือมั่ง อำเภอรามัน จังหวัดยะลา
และซ่อมแซมอาคารอเนกประสงค์ คสล.2 ชั้น (ปีซัด) ณ บ้านปีซัด หมู่ที่ 1 ตำบลลำใหม่ อำเภอเมืองยะลา จังหวัดยะลา

ปริมาณงาน: ซ่อมแซมอาคารอเนกประสงค์ คสล.2 ชั้น (มาแฮ) หมู่ที่ 4 ตำบลปือมั่ง อำเภอรามัน จังหวัดยะลา ขนาดกว้าง 6.00 เมตร ยาว 18.40 เมตร (ตามแบบที่ อบจ.กำหนด)
ซ่อมแซมอาคารอเนกประสงค์ คสล. 2 ชั้น (ปีซัด) หมู่ที่ 1 ตำบลลำใหม่ อำเภอเมืองยะลา จังหวัดยะลา ขนาดกว้าง 6.00 เมตร ยาว 18.40 เมตร (ตามแบบที่ อบจ.กำหนด)

ผู้รับจ้าง ห้างหุ้นส่วนจำกัด ทรัพย์สุโขทัย ที่อยู่ 50 ถนนลิโรรส สาย 2 ตำบลสะเตง อำเภอเมือง จังหวัดยะลา โดย นายนาอึฟ เหมะ (โทร. 081-711-1585)

ระยะเวลาเริ่มต้นสัญญา 23 สิงหาคม 2566 และระยะเวลาสิ้นสุดสัญญา 18 เมษายน 2567 รวมเป็นระยะเวลา 240 วัน นายมนตรี มะทา

วงเงินงบประมาณที่ได้ตั้ง 2,000,000.- บาท

ราคาากลางค่าก่อสร้าง 1,063,569.80 บาท

วงเงินค่าก่อสร้างตามที่ได้ลงนามในสัญญาจ้าง 1,040,000.- บาท

ผู้ควบคุมงาน

คณะกรรมการตรวจรับพัสดุ (ลงชื่อ) อบบ พยาน

- | | |
|---|--|
| 1. นายอับดุลฮาгим แมเราะ นายช่างโยธาปฏิบัติงาน โทร. 0-7320-3625 | 1. นายนันต์ เพ็ชรการ ผู้อำนวยการกองช่าง โทร.0-7320-3625 |
| 2. นายคมกริช เขียวแก้ว ผู้ช่วยนายช่างโยธา โทร. 0-7320-3625 | 2. นายเอกราช ยี่เส้น หัวหน้าฝ่ายสำรวจและออกแบบ โทร.0-7320-3625 |
| | 3. นายฤทธิรงค์ รอบอดอบ นายช่างเขียนแบบปฏิบัติงาน โทร.0-7320-3625 |

หมายเหตุ : ผู้รับจ้างเป็นผู้รับผิดชอบในการดำเนินการจัดทำและติดตั้งแผ่นป้ายดังกล่าว โดยทำการติดตั้ง จำนวน 2 จุด ณ จุดเริ่มต้นและจุดสิ้นสุดโครงการ

ภายใน 7 วัน นับตั้งแต่ลงนามในสัญญาจ้าง

1.20 เมตร

ป้ายหลังก่อสร้างแล้วเสร็จ

1.20 เมตร

องค์การบริหารส่วนจังหวัดยะลา

ถนนวงเวียน 2 อำเภอเมืองยะลา จังหวัดยะลา โทร. 073-203610 ต่อ 1441

โครงการ : งานจ้างซ่อมแซมอาคารอเนกประสงค์ คสล.2 ชั้น (มาแฮ) ณ บ้านมาแฮ หมู่ที่ 4 ตำบลป้อมัง อำเภอรามัน จังหวัดยะลา
และซ่อมแซมอาคารอเนกประสงค์ คสล.2 ชั้น (ปีซัด) ณ บ้านปีซัด หมู่ที่ 1 ตำบลลำใหม่ อำเภอเมืองยะลา จังหวัดยะลา

ปริมาณงาน: ซ่อมแซมอาคารอเนกประสงค์ คสล.2 ชั้น (มาแฮ) หมู่ที่ 4 ตำบลป้อมัง อำเภอรามัน จังหวัดยะลา ขนาดกว้าง 6.00 เมตร

ยาว 18.40 เมตร (ตามแบบที่ อบจ.กำหนด)

ซ่อมแซมอาคารอเนกประสงค์ คสล. 2 ชั้น (ปีซัด) หมู่ที่ 1 ตำบลลำใหม่ อำเภอเมืองยะลา จังหวัดยะลา ขนาดกว้าง 6.00 เมตร

ยาว 18.40 เมตร (ตามแบบที่อบจ.กำหนด)

0.60 เมตร

ปีงบประมาณที่ทำการก่อสร้าง : ปี 2566

วงเงินค่าก่อสร้าง : 1,040,000.- บาท

แหล่งเงินที่ก่อสร้าง : เงินรายได้

ระยะเวลารับประกันความชำรุดบกพร่องตามสัญญา : 2 ปี

วันเริ่มต้นประกันสัญญา : (ลงชื่อ).....

วันสิ้นสุดการรับประกัน : (ลงชื่อ).....

(ลงชื่อ).....
(นายมุขตาร์ มะทา).....

นายกองค์การบริหารส่วนจังหวัดยะลา.....

(ลงชื่อ).....

(นางณัฐ นะริ).....

(นางณัฐ นะริ).....

(ลงชื่อ).....

(นางสาวรณพร ปานเกิด).....

(นางสาวภาวิณี ทองเทศ).....

(ลงชื่อ).....

(นางสาวภาวิณี ทองเทศ).....

(นางสาวภาวิณี ทองเทศ).....



โครงการซ่อมแซมอาคารอเนกประสงค์ คสล.2 ชั้น (มาแฮ)
ณ บ้านมาแฮ หมู่ที่ 4 ตำบลบือมั่ง อำเภอรามัน จังหวัดยะลา
และซ่อมแซมอาคารอเนกประสงค์ คสล.2 ชั้น (ปีซัด)
ณ บ้านปีซัด หมู่ที่ 1 ตำบลลำใหม่ อำเภอเมืองยะลา จังหวัดยะลา

(นาย मुखตารี มะทา)
นายกองค์การบริหารส่วนจังหวัดยะลา
(ลงชื่อ)..... मुखตารี มะทาผู้รับจ้าง
(นางสาว อธิภา นนท)
(ลงชื่อ)..... อธิภา นนทพยาน
(นางสาวภาวิณี ทองเทศ)
(ลงชื่อ)..... ภาวิณีผู้รับจ้าง

องค์การบริหารส่วนจังหวัดยะลา
ฝ่ายสาธารณูปโภค และ ผังเมือง

กรมส่งเสริมการปกครองท้องถิ่น
กระทรวงมหาดไทย



ฝ่ายวิศวกรรม กองช่าง
องค์การบริหารส่วนจังหวัดยะลา

โครงการ

แบบแสดง

รายการประกอบแบบ

มาตรฐาน

วันที่

แผ่นที่ A - 01 จำนวน

ชื่อของ

นายสมชาย ธรรมานะ ผู้ช่วยช่างโยธา

นายบุญธรรม ธรรมานะ ผู้ช่วยช่างโยธา

นายสุวิทย์ ธรรมานะ ผู้ช่วยช่างโยธา

นายสุวิทย์ ธรรมานะ ผู้ช่วยช่างโยธา

นายสุวิทย์ ธรรมานะ ผู้ช่วยช่างโยธา

หัวหน้าช่าง

นายสมชาย ธรรมานะ ช่างโยธา

ผู้ดำเนินการ

นายสมชาย ธรรมานะ ผู้ดำเนินการก่อสร้าง

หมายเหตุ

- 1. ระบุตำแหน่งที่งานในแบบให้ชัดเจน
2. หากมีการปรับปรุงแบบให้ดูใน
คู่มือปฏิบัติงานก่อสร้าง งานและรายการ
ราคาตามแบบที่แนบมาเป็นต้น

	- คอนกรีตอัดแรงต้องมียึดมัดโครงอย่างน้อย 3 เท่าของเส้นผ่าศูนย์กลาง และเหล็กลายไว้อย่างน้อย 6 เท่าของเส้นผ่าศูนย์กลาง
	- การต่อเหล็กต้องมียึดมัดโครงอย่างน้อย 50 เท่าของเส้นผ่าศูนย์กลาง
	- เหล็กเสริมจะต้องเข้าไปใน SUPPORT ซึ่งอาจเป็นคานหรือเสาอย่างน้อยเท่ากับความกว้างของ SUPPORT หรืออย่างน้อย 50 เท่าของเส้นผ่าศูนย์กลางในกรณีที่เป็นคานหรือพื้นอื่น
	- การเสริมเหล็กคานจะต้องห่างจากแนวเสาไม่น้อยกว่า 20 มิลลิเมตรและไม่มากกว่า 50 มิลลิเมตร
	- ในกรณีที่มีเหล็กหลายชิ้น จะต้องเสริมเหล็กโดยมีช่องว่างระหว่างเหล็กไม่น้อยกว่า 25 มิลลิเมตร
4. การผสมคอนกรีต	
4.1	ในกรณีที่จะผสมคอนกรีตเองโดยวิธีอื่นให้ใช้ส่วนผสมคอนกรีตตามอัตราส่วนโดยปริมาตร ซีเมนต์ : ทราย : ดิน เท่ากับ 1:2:4 ทั้งนี้ให้ใช้ ซีเมนต์หนักประมาณ 280 กก./คอนกรีตหนักทุกชนิด
4.2	ในกรณีใช้คอนกรีตผสมเสร็จจากโรงงานให้ใช้วิธีคำนวณดังมีสำหรับคอนกรีต 1 ลูกบาศก์เมตร ใช้น้ำประมาณ 160 ลิตร และใช้ปูนซีเมนต์ 325 กก. ทรายหยาบ 430 กก. ดินหรือกรวด 860 กก. น้ำ 175 ลิตร ให้ใช้คอนกรีต STRENGTH 240 KSC(0.15x0.15x0.15)
5. การเทคอนกรีต	
5.1	การประกอบไม้แบบต้องประกอบไม้แบบให้สนิทไม่มีการรั่วซึม ไม้แบบต้องอยู่ในลักษณะที่มั่นคงแข็งแรง ทนต่อน้ำหนักและแรงกดดันของเนื้อ คอนกรีตและแรงกระทำของเครื่องจักรคอนกรีตได้เป็นอย่างดี ขนาดและระดับต้องได้มาตรฐาน แบบหล่อต้องทำให้ถอดง่าย ทำช่องที่ สำหรับล้างแบบก่อนเทคอนกรีต คานคอดิน และฐานรากทำให้ทำให้ไม้แบบด้วยเช่นกัน ห้ามใช้หินยาภายใน และห้ามมีไม้ในช่องซึ่งยื่นโผล่ เป็นอันตรายต่อคอนกรีตประเถศอื่นในแบบ
5.2	ห้ามใช้คอนกรีตที่ผสมนานเกิน 45 นาที
5.3	ต้องฉีดหรือล้างคอนกรีตใหม่ในครั้งเดียวทุกครั้ง
5.4	ไม้หล่อคอนกรีตห้ามได้คานคอดินก่อนผูกเหล็กเสริม
5.5	เมื่อเทคอนกรีตแล้วต้องรีบฉาบผิวคอนกรีตทันทีที่หน้างานเสร็จสิ้น - สำหรับเสาให้ฉาบผิวด้วยปูนขาว 2.5 ซม. - สำหรับคานให้ฉาบผิวด้วยปูนขาวและทาสีกันสนิม 90 องศา คานที่มีความยาวมากกว่า 5 เมตรให้ฉาบผิวด้วยปูนขาวและทาสีกันสนิม - ฐานรากให้ฉาบผิวในครั้งเดียวในแต่ละฐาน - สำหรับพื้นให้ฉาบผิวด้วยปูนขาว
	- บันไดให้ทาสีกันสนิมด้วยปูนขาวและทาสีกันสนิม 90 องศา ส่วนที่ความยาวน้อยกว่า 5 เมตรให้ฉาบผิวด้วยปูนขาวและทาสีกันสนิม คอนกรีตต้องไม่ให้ คอนกรีตต้องไม่ให้
5.6	เทคอนกรีตห้ามได้คานคอดินก่อนผูกเหล็กเสริม
5.7	งานคอนกรีตที่ต่อเสาเข็มคานซีเมนต์แบบ เช่นที่เสาเข็มคานคอดิน 5 เมตรขึ้นไป ให้ใช้ปูนซีเมนต์ปอร์ตแลนด์ 42.5 หรือ 52.5 ขึ้นไป
6. การหล่อคอนกรีต	
	ภายใน 24 ชั่วโมงนับจากเวลาที่เริ่มเทคอนกรีตให้ปิดปากท่อคอนกรีตให้สนิทและปิดปากท่อคอนกรีตให้สนิทและปิดปากท่อคอนกรีตให้สนิท คลุมและราดน้ำให้ชุ่มอยู่เสมอตลอดเวลา อย่างน้อย 14 วัน (ห้ามฉีดน้ำรดน้ำที่บริเวณนี้ให้แห้งหรือแห้งเกินไป) การดูแลที่ดูแลคอนกรีตต้อง เป็นปากท่อตลอดเวลา
7. การถอดไม้แบบ	
	แบบหล่อคอนกรีตจะต้องถอดออกได้ก่อนที่คอนกรีตจะรับน้ำหนักเต็มที่หลังจากเทคอนกรีตแล้วอย่างน้อย 2 วัน แบบที่ถอดงาน ต้องทิ้ง 14 วันแล้วค่อยขยับคานครบ 28 วัน
8. การก่อสร้าง	
8.1	ผนังโดยทั่วไปก่อสร้างจากปูนฉาบ ทาสี เว้นแต่ระบุเป็นอย่างอื่นตามแบบเฉพาะแห่ง
8.2	ผนังก่ออิฐที่มีความสูงไม่เกิน 2.00 เมตร หรือมีความกว้างเกิน 4.00 เมตร ให้มีชั้น คสล. ขนาด 0.10x0.20m ได้เหล็ก ๑ 9 มม. 2 เส้นต่อในเสา หรือคาน เหล็กกล่อง ๑ 6 มม. ๑ 0.20m
8.3	อิฐที่ใช้เป็นอิฐหุ้มฉนวนตามมาตรฐาน คืออิฐที่มีโพรงหรือ อิฐที่สองอย่างขนานกันที่หัวผนังหรือจักรขณะสำหรับใช้ก่อผนังทั่วไป
8.4	ปูนซีเมนต์ให้ปูนซีเมนต์ปอร์ตแลนด์

การดำเนินการ	
	- ในกรณีจ้างของอาคารไม่ได้จ้างสถาปนิกและวิศวกรให้ควบคุมการก่อสร้าง ผู้ว่าจ้างจะต้องจัดหา สถาปนิกและวิศวกรที่มีประสบการณ์และมีใบประกอบวิชาชีพวิศวกรรมควบคุมงานในระหว่างทำการก่อสร้าง
	- ผู้รับจ้างจะต้องศึกษาแบบ และขยายภาพให้เข้าใจ โดยละเอียดเพื่อดำเนินการก่อสร้างได้ถูกต้องครบถ้วน และเป็นไปอย่างถูกต้องภาพ ถ้าหากมีปัญหาหรือข้อสงสัยกับแบบด้านสถาปัตย์กรรมหรือวิศวกรรมให้ปรึกษารายงานสถาปนิก หรือวิศวกรผู้ดูแลแบบก่อนลงมือทำงาน
	- ในกรณีพิมพ์แบบกับขยายภาพแล้วกัน ให้ถืออย่างใดอย่างหนึ่งที่มีประโยชน์ในการใช้สอยเป็นหลักและถือว่าแบบที่ปฏิบัติ - ก่อนลงมือก่อสร้างผู้รับจ้างจะต้องทำการตกลงกับผู้ว่าจ้างในเรื่อง สถานที่เก็บวัสดุที่ทำงาน ทางเข้า - ออก การใช้ไฟฟ้า ฟ้า การกำจัดสิ่งปฏิกูล และน้ำทิ้งและกำหนดเขตขุดพื้นที่ที่ใช้งานในวันหรือเวลาที่แบ่งปันส่วนระหว่างควบคุมดูแล หากมีสิ่งใดที่ขัดแย้งหรือมีปัญหาการก่อสร้าง ผู้รับจ้างต้องแจ้งดำเนินการแก้ไขหรือขออนุญาต หรือแจ้งผู้ว่าจ้างทราบโดยเร็วที่สุด
	โดยจะเรียกหรือแจ้งจากผู้ว่าจ้างไม่ได้ - ในกรณีจ้างของอาคาร และจ้าง ผู้รับจ้างต้องรับผิดชอบดูแลและรับผิดชอบ หลักการที่แน่นอน ระดับให้แน่นอนก่อนลงมือก่อสร้าง และใน ระหว่างทำการก่อสร้างห้ามเปลี่ยนย้ายหลักมาตรฐาน ถ้าหากมีการผิดพลาดในการก่อสร้างเนื่องจากผู้รับจ้างเปลี่ยนย้ายหลักมาตรฐาน หรือไม่ระมัด ระวังในการตรวจสอบแบบหรือผู้ว่าจ้างต้องรับผิดชอบในการแก้ไข หากขณะใดแบบเปลี่ยนมีการคลาดเคลื่อนกับแบบเดิมหรือผู้รับจ้าง ผู้รับจ้างต้องแจ้งให้ผู้ว่าจ้างทราบ และสถาปนิกผู้ดูแลแบบทราบเพื่อแก้ไขหรือขออนุญาตก่อนลงมือก่อสร้าง

รายการประกอบแบบแสดงรายการ	
1. ระดับอาคาร	
	กำหนดให้ยึดระดับกับ ดินตามหน้าอาคารที่จะก่อสร้างนี้เป็นระดับ +0.00 โดยมีระดับทางที่อาคารระดับหน้าอาคารเป็น +0.10
	ระดับอื่นๆ ให้ดูจากแบบก่อสร้างที่กำหนด
2. วัสดุ	
2.1	ปูนซีเมนต์ในงานหล่อโครงสร้าง ต้องใช้ปูนซีเมนต์ปอร์ตแลนด์ประเภทที่หนึ่งของปูนซีเมนต์ตราช้าง Strength = 240 ksc(0.15x0.15x0.15) ปูนก่อก่อปูนฉาบผนังใช้ปูนซีเมนต์ตราฉาง
2.2	ทราย ต้องเป็นทรายที่มีคุณสมบัติ มีลักษณะเป็นทรายหยาบ ไม่มีสารอินทรีย์หรือปน
2.3	หินย่อยกรวด ต้องมีลักษณะเป็นเม็ดเป็นไปทางทุติย แฉียงมา่ง ใสๆ ไม่มีฝุ่นดิน หรือสิ่งสกปรกหรือปนก่อนนำไปใช้ต้องล้างให้ สะอาดและปล่อยให้สะเด็ดน้ำก่อน
2.4	น้ำ น้ำที่ใช้ผสมคอนกรีตต้องใสสะอาดใช้รับประทานได้ปราศจากน้ำดื่มหรือเครื่องดื่มต่างๆ หรือสิ่งสกปรกอื่นๆ เสปน
2.5	เหล็กเสริมทั้งหมด ให้ใช้เหล็ก บล. ตราช้าง ให้ใช้เหล็กเส้นกลม (RB) ขึ้นคุณภาพ SR 24 ให้ใช้เหล็กข้ออ้อย (OB) ขึ้นคุณภาพ SO 30 เหล็กที่นำมาใช้ต้องเป็นตรง ไม่มีสนิมก่อนหรือมีสนิมจน 3. ข้อกำหนดในการใช้วัสดุ
3.1	การผูกเหล็กจะต้องผูกเหล็กเสริมให้แน่นและระดับตามที่กำหนดไว้ในแบบ และป็นไปตามที่กำหนดไปให้หากไม่ได้ระบุในแบบ เป็นอย่างอื่น - ลวดผูกเหล็กให้ใช้ขนาด 18 - การติดตั้งเหล็กให้ใช้วิธีมัดโครงอย่างน้อย 3 เท่าของเส้นผ่าศูนย์กลาง

ลงวันที่ 22 ส.ค. 2566

8.4	ปูนซีเมนต์ใช้ปูนซีเมนต์ตราสิงห์
8.5	ปูนขาวใช้ปูนขาวที่สุก บดละเอียดแล้ว ปราศจากหินหรือสิ่งสกปรกอื่น
8.6	ส่วนผสมปูนก่อก่อและปูนฉาบรองพื้น ใช้ปูนซีเมนต์ 1 ส่วน หยาบหยาบ 4 ส่วน และน้ำในปริมาณที่พอทำงาน
8.7	น้ำยาผสมปูนฉาบ ในกรณีที่ใช้ปูนซีเมนต์ปูนขาวให้ใช้เทียบเท่ากับคอนกรีตปอร์ตแลนด์
8.8	ส่วนผสมปูนฉาบผิวหน้า ใช้ปูนซีเมนต์ 1 ส่วน ปูนขาว 1 ส่วน หยาบละเอียด 6 ส่วน
8.9	ในกรณีที่ใช้ปูนในที่มีความสูง เช่นผนังห้องน้ำ แทงค์น้ำ ฯลฯ ไม่ต้องผสมปูนขาว
8.10	ปูนขาวที่ควรบรรจุปูนได้เกินสามหรือสี่สัปดาห์นั้น คสล. ทั้งหมดในสาระจะรับน้ำหนัก หดกว่าประมาณ 10 มม. สึกประมาณ 5 มม. ห่างจากขอบด้านนอกโดยรอบประมาณ 50 มม. สึกและไม่ไถ่รูปในรูปแบบ
9.	งานฝ้าเพดาน
9.1	- ผู้รับจ้างจะต้องตรวจสอบแบบก่อสร้างงานระบบไฟฟ้า ระบบปรับอากาศและระบบอื่นๆ ที่เกี่ยวข้องกับงานฝ้าเพดานเพื่อเตรียมโครงสร้างสำหรับยึดคางโคม หัวจ่ายระบบปรับอากาศ และประสานงานกับงานส่วนอื่นๆ ให้ทำงานด้วยความเรียบร้อย - ในกรณีที่ฝ้าเพดานต้องยึดกับโครงสร้างเดิมฝ้าเพดานส่วนที่รับซ่อมแซมส่วนต่างๆ ของอาคารที่ซ่อนในฝ้าเพดาน ผู้รับจ้างจะต้องทำช่องสำหรับเปิดที่ปิดมิดชิดจากจุดสังเกตขึ้นตาม "1" โดยรอบ ขนาดไม่เกินกว่า 0.60x0.60 ม. ช่องเปิดจะต้องแข็งแรงและยึดไว้อย่างมั่นคง - ความสูงของฝ้าเพดานให้ยึดตามระบบในแบบ แต่ถ้าเปลี่ยนแปลงได้ก็ขึ้นอยู่กับความเห็นชอบของผู้ควบคุมงาน
9.2	วัสดุ ให้ดูรายละเอียดที่ระบุในแบบ
9.3	การติดตั้ง - การติดตั้งฝ้าเพดานอีปซีม ให้ปฏิบัติตามคำแนะนำของผู้ผลิตและผู้ขาย - การติดตั้งโครงคางโคม จะต้องได้แนวและระดับตามที่ระบุในแบบ ก่อนติดตั้งหรือวางแนบฝ้าจะต้องตรวจสอบความแข็งแรง และความเรียบร้อยเสียก่อน
10.	งานหลังคา โครงสร้างหลังคาเป็นเหล็กตามแบบวิศวกรรม วิธีการมุ่งให้ยึดตามมาตรฐานของผู้ผลิต
11.	งานสุขาภิบาล ครอบละเอียดตามแบบสุขาภิบาล และบันไดตามข้อกำหนดของการประปาส่วนภูมิภาค
12.	งานสุขาภิบาล ครอบละเอียดตามแบบสุขาภิบาล และบันไดตามข้อกำหนดของการประปาส่วนภูมิภาค
13.	งานระบบไฟฟ้า ครอบละเอียดตามแบบไฟฟ้า และบันไดตามข้อกำหนดของการไฟฟ้าส่วนภูมิภาค
14.	การทาสี
14.1	สีที่ใช้และสีรองพื้นใช้สีของ JOTUN หรือเทียบเท่าและจะต้องปฏิบัติตามคำแนะนำของผู้ผลิตโดยเคร่งครัด สีที่ใช้ - สีทาผนังภายในภายนอก ใช้สี JOTASHEILD MAX (กึ่งเงา) หรือเทียบเท่า - สีทาผนังภายในภายนอก ใช้สี JOTAMATT หรือเทียบเท่า - สีรองพื้นปูน ใช้สี JOTA PRIMER หรือเทียบเท่า - สีน้ำมันทาสีเหล็ก ไม้ ใช้สี GARDEX หรือเทียบเท่า - สีรองพื้นเหล็ก ใช้สี RED LEAD 1/0 PRIMER 1121 หรือเทียบเท่า - ข้างทาสีและงานสีอื่น ต้องเป็นช่างสีที่มีความชำนาญ มีความรู้ความชำนาญและเคยดูแลอาคาร สีที่ทาสีจะต้องทาสีตามเวลาที่กำหนด ตามวิธีการของผลิตภัณฑ์นั้น ห้ามทาสีในขณะฝนตก อากาศชื้นแฉะ หรือบนพื้นผิวที่ยังไม่แห้งสนิท ห้ามทาสีกันที่หลังฝนหยุดตก ต้องระมัดระวังเรื่อง 72 ชั่วโมง หรือจนกว่าผู้ควบคุมงานจะเห็นสมควรให้เริ่มงานได้กรรมผลและเก็บรักษาจะต้องรัดกุมไม่ให้มีวัสดุสิ้นเปลืองอื่น สีที่ค้างจากการทำงานจะต้องนำไปทำลายทิ้งเก็บนอกบริเวณก่อสร้างหลังจากได้รับอนุมัติจากผู้ควบคุมงาน - งานทาสีทั้งหมด จะต้องยึดเรียบร้อยสม่ำเสมอ ไม่มียอยเปื้อน รอยหยดสี และข้อบกพร่องอื่นใดซึ่งจะก่อความเสียหายหรือเป็นลบราคา ทั้งนี้ ฯลฯ ก่อนทาสีจะต้องได้รับการตรวจและอนุมัติจากผู้ควบคุมงานทุกครั้งห้ามทำโดยพลการ อุปกรณ์ประตู หน้าต่าง สุขภัณฑ์ ไฟฟ้า และอื่นๆ ต้องถอดออก และติดตั้งใหม่เมื่อทาสีเสร็จ กรณีทาสีร่วมกับงานอื่นๆ ต้องใช้ผ้ากันเปื้อนที่มิเช่นนั้นอาจไปเกาะของสีที่ทาสีและของส่วนอื่น - ผนังบ้าน ผู้รับจ้างต้องจัดหา สติคกิ้ง ผนังบ้าน ผนังบ้านชั่วคราว บันได รวมถึงสีรองพื้นบ้านเมื่อเสร็จงานแล้ว โดยผนังบ้านต้องรองพื้นด้วยฐานที่แข็งแรงทั้งพื้น ยกต่างหากห้ามทำชั้นนี้บ้านไปยั้งหนึ่ง วงกบ กวระบาน ประตูบานอื่นๆ โดยคิดราคา ทั้งนี้ต้องอนุญาตให้ผู้รับจ้างเซ็นชื่อที่งาน 14.2 วัสดุต้องพิมพ์ที่กับการทาสี - สีรองพื้นกับสติคกิ้ง ใช้สี ZINC CHROMATE 984 JOTUN. หรือเทียบเท่า

14.3	งานทาสี - การทาสีสำหรับไม้ - ไม้ต้องแห้ง มีความชื้นประมาณ 14 - 15% รอยต่อหรือส่วนที่ไม่ได้จะตึงนำไปประกอบกับวัสดุอย่างอื่น เช่นผนังอิฐ ซีเมนต์ ปูนทาสีคอนกรีต ต้องทาสีรองพื้นก่อนนำไปประกอบติดกัน - ผนังไม้ใหม่ ไม้ต้องผ่านการอบ หรือตากจนแห้งสนิทแล้ว ให้ยึดให้ยึดหรือยึดด้วยกระดาษทราย เช็ดปูนออกให้หมดทาสีสีรองพื้นไม่ซีดจางโดยมีเนื้อหนึ่งครั้ง ทั้งในพื้นผิวเป็นเวลา 16 ชั่วโมง ทาสีรองพื้นและสีพื้นผิวเรียบเนียนและสวยงามของสีที่ผลิตกับหน้าสีหนึ่งครั้ง ทั้งในพื้นผิว 6 ชั่วโมง ก่อนทาสีในวัน ที่บหน้าอีก 2 ครั้งโดยที่ระยะ 7 ชั่วโมง - การทาสีสำหรับงานปูนหรือคอนกรีต - การเตรียมพื้นผิว และการรองพื้นปูนฉาบ อิฐ และคอนกรีต การเตรียมพื้นผิวก่อนทาสี จะต้องสะอาด ปราศจากฝุ่นหรือสิ่งสกปรก - กรณีผิวใหม่ ทั้งในพื้นผิวและผนังทาสีอย่างน้อย 21 วัน หลังการก่อแบบหรือฉาบปูน ชักปูนโดยใช้ไม้หนึ่งหรือหลายๆ เช็ด แล้วเช็ดตามด้วยผ้าชื้นอีกครั้งหนึ่ง ก่อนทาสีรองพื้นและสีพื้นผิวเรียบเนียนและสวยงามของสีที่ผลิตกับหน้าสีหนึ่งครั้ง ปูน ซีเมนต์สีผิว 1 ครั้ง ก่อนทาสีที่บหน้า - สีรองพื้นปูน การทา ทาสีด้วยแปรง ระยะเวลาระหว่างทาสีหรือการทาสีที่ระยะไว้ 2 ชั่วโมง - สีทาสีสีผิวกับหน้า การทา ทาสีด้วยแปรงหรือลูกกลิ้ง จำนวน 2 ครั้ง การทาสีที่ ระยะ 4 ชั่วโมง
------	--

(ลงชื่อ) นายยุทธ วิชาญ (นายยุทธ วิชาญ) นายกองค์การบริหารส่วนจังหวัด...

คนรับใช้ (ลงชื่อ) กมลรัตน์ วิชาญ ผู้รับจ้าง

พื้นดิน (ลงชื่อ) นางสาวอรุณพร ปานเกิด แสดงหน้าแบบขยาย

รูปด้าน (ลงชื่อ) นางสาวภาวิณี ทองเทศ แสดงหน้าแบบขยาย

รูปตัดและทิศทางที่ดิน (ลงชื่อ) นางสาวภาวิณี ทองเทศ แสดงหน้าแบบขยาย

หมายเลขที่ดิน (ลงชื่อ) นางสาวภาวิณี ทองเทศ แสดงหน้าแบบขยาย

หมายเลขหน้ารูปที่ดิน (ลงชื่อ) นางสาวภาวิณี ทองเทศ แสดงหน้าแบบขยาย

ประตู

หน้าต่าง

ผนัง

C- +0.00
F- +0.00

สัญญาเป็นเงื่อนไขเพิ่มเติมในวิธี
บังคับหลักเกณฑ์ขนาด 4 กก. 15/4/1



ฝ่ายสำรวจ ออกแบบ กองช่าง
องค์การบริหารส่วนจังหวัดฉะเชิงเทรา

โครงการ

แบบแสดง
รายการประกอบแบบ(ค)ต
สัญญาประกอบแบบ

มาตราส่วน
วันที่
แผนที่ A-02 จำนวน

สำรวจ

นายยุทธ วิชาญ นายกองค์การบริหารส่วนจังหวัด

นายยุทธ วิชาญ นายกองค์การบริหารส่วนจังหวัด

นายยุทธ วิชาญ นายกองค์การบริหารส่วนจังหวัด

นายยุทธ วิชาญ นายกองค์การบริหารส่วนจังหวัด

นายยุทธ วิชาญ นายกองค์การบริหารส่วนจังหวัด

นายยุทธ วิชาญ นายกองค์การบริหารส่วนจังหวัด

นายยุทธ วิชาญ นายกองค์การบริหารส่วนจังหวัด

นายยุทธ วิชาญ นายกองค์การบริหารส่วนจังหวัด

นายยุทธ วิชาญ นายกองค์การบริหารส่วนจังหวัด

นายยุทธ วิชาญ นายกองค์การบริหารส่วนจังหวัด

นายยุทธ วิชาญ นายกองค์การบริหารส่วนจังหวัด

นายยุทธ วิชาญ นายกองค์การบริหารส่วนจังหวัด



ฝ่ายสำรวจ ออกแบบ กองช่าง
องค์การบริหารส่วนจังหวัดยะลา

โครงการ

แบบแสดง
สารบัญประกอบแบบ , รายการวัสดุ

มาตราส่วน

วันที่

แผ่นที่ A - 03 จำนวน

สำรวจ

นายคมกริช เขียวแท้ ผู้ช่วยนายช่างโยธา

นายอนุชา เรือง คำนำดี ฝ่ายสำรวจปลูก
เขียนแบบ

นายสุทธิศักดิ์ รุ่งนาค นายช่างเขียนแบบ

นายอัครเดชอกัมภ์ นมระชา นายช่างโยธา

หัวหน้าฝ่าย

นายศุภกร ธิสัน วิศวกรโยธา

ผู้ควบคุมการ

นายบัณฑิต เพรชกร ผู้ช่วยนายช่าง

หมายเหตุ

1. ระยะห่าง ฟ้าดินในแบบให้ยึดถือ
ด้วยความเป็นหลัก

2. หากมีการปรับปรุงแก้ไขแบบให้อยู่ใน
ดุลยพินิจของวิศวกรผู้ควบคุมงาน ผ่านคณะกรรมการ
ตรวจการจ้างแล้วผู้ว่าจ้างเป็นผู้รับผิดชอบ

DIRECTION OF WALL FINISHING			
<input type="checkbox"/>	พื้นผิวค.ส.ล. ปูกระเบื้องเคลือบขนาด 12"x12" ผิวด้าน	△	ผนังก่ออิฐรูมอญครึ่งผนังผิวภายนอกเรียบทาสีทาสี (สีระบูกายหลัง)
<input type="checkbox"/>	พื้นผิวค.ส.ล. ปูกระเบื้องเคลือบขนาด 8"x8" ผิวด้าน	△	ผนังก่ออิฐรูมอญครึ่งผนังผิวภายในเรียบทาสีทาสี (สีระบูกายหน้า)
<input type="checkbox"/>	พื้นผิวค.ส.ล. ขัดมัน ผสมไขขาวกันซึม	△	ผนังก่ออิฐรูมอญครึ่งผนังผิวภายในทาสีทาสี ขนาด 2"x8" สีเหลือง
<input type="checkbox"/>	พื้นผิวค.ส.ล. ขัดเรียบ		
<p>◆ พื้นทาดานอีปรีมเมอร์ค หนา 9 มม. ฉาบเรียบ ทาสีน้ำพลาสติก ใครงวดแห้งทาสีเงาสีงาช้างสี ๑ 0.60x1.20 ม. พร้อมบัวพื้นทาดานขนาด 3"</p> <p>◆ พื้นไม้กระเบื้องลามิเนตทราฟฟิคเกรดพรีเมียมขนาด 3" สีวันร่องขนาด 5 มม. ทาสีน้ำอะครีลิค ใครงวดแห้งทาสีเงาสีงาช้างสี ๑ 0.40 ม. พร้อมบัวพื้นทาดานขนาด 3"</p> <p>◆ พื้นทาสีกันน้ำผิวทาสีน้ำพลาสติก (สีระบูกายหลัง)</p> <p>*** งานพื้นทาดาน ◊ พื้นชั้นสองใต้ดินชั้นสอง ขนาด 0.60x0.60 ม. ทั้งสองห้องสำหรับบริการซ่อมแซมหลังคา</p>			

จุดมุ่งหมายของงาน

ซ่อมแซมอาคารอเนกประสงค์ บ้านมาแธ ม.4 ตำบลป้อมมัง อำเภอควนเนียง
และ บ้านปี่ซัด ม.1 ตำบลลำใหม่ อำเภอเมือง (จังหวัดยะลา) (นายมุขมนตรี มะทา)

1. งานวิศวกรรมโครงสร้าง

– งานเตรียมการ

– คอนกรีตทับหน้าพื้นสำเร็จรูป

– ทาสีกันสนิมโครงสร้างเหล็กรูปพรรณ

2. งานสถาปัตยกรรม

– งานมุงหลังคา

– งานฝ้าเพดานและเพดาน

– งานผนังก่อด้วยวัสดุก่อ

– งานฉาบปูน

– งานประตูหน้าต่าง ช่องแสง และช่องระบายอากาศ

– งานทาสี

– งานอื่น ๆ

4. งานระบบสุขาภิบาลและดับเพลิง

– เครื่องสุขภัณฑ์และอุปกรณ์ห้องน้ำ

– ดวงโคมไฟฟ้า

– อุปกรณ์อื่น ๆ

นายกองบัญชาการบริหารส่วนจังหวัดยะลา

(ลงชื่อ) นายพร...

(ลงนาม) นายพร...

(ลงชื่อ) นางสาวธนพร ปานเกิด

(ลงชื่อ) นางสาวภาวิณี ทองเทศ

1.	รายการประกอบแบบก่อสร้าง	A - 01
2.	รายการประกอบแบบ (ค่อ)	A - 02
3.	สารบัญแบบ สัญญาลักษณะแบบ	A - 03
4.	แปลนที่ตั้งเขต/ผังบริเวณ	A - 04
5.	แปลนพื้นชั้นล่าง	A - 05
6.	แปลนพื้นชั้นบน	A - 06
7.	แปลนหลังคา	A - 07
8.	รูปด้าน 1-3	A - 08
9.	รูปด้าน 2-4	A - 09
10.	รูปตัด A - A	A - 10
11.	รูปตัด B - B	A - 11
12.	รูปตัด C - C	A - 12
13.	แบบขยายบันได	A - 13
14.	แบบขยายห้องน้ำ-คัมน	A - 14
15.	แบบขยายประตู-หน้าต่าง พร้อมรายละเอียด	A - 15
16.	แบบขยายหน้าจั่ว ชายคา	A - 16
แบบโครงสร้าง		
17.	แปลนฐานราก ค่อค่อ	S - 01
18.	แปลนคานชั้นล่าง	S - 02
19.	แปลนคานชั้นบน	S - 03
20.	แปลนคานหลังคา โครงหลังคา	S - 04
21.	แบบขยายการเสริมเหล็กฐานราก	S - 05
22.	แบบขยายการเสริมเหล็กคาน	S - 06
23.	แบบขยายการเสริมเหล็กคาน บันได	S - 07
24.	แบบขยายโครงสร้างค	S - 08
แบบไฟฟ้า		
25.	แปลนไฟฟ้าชั้นล่าง , รายการประกอบแบบ	EE - 01
26.	แปลนไฟฟ้าชั้นบน , รายการประกอบแบบ	EE - 02
แบบสุขาภิบาล		
27.	แปลนสุขาภิบาลชั้นล่าง , รายการประกอบแบบ	SAN - 01
28.	แบบขยายการเดินท่อน้ำดี - ท่อน้ำทิ้ง	SAN - 02
29.	แบบขยายถังบำบัดน้ำเสียสำเร็จรูป	SAN - 03
30.	แบบป้ายโครงการ	
31.	แบบป้ายประชาสัมพันธ์โครงการ	

ลงวันที่ 2.2. ส.ค. 2566

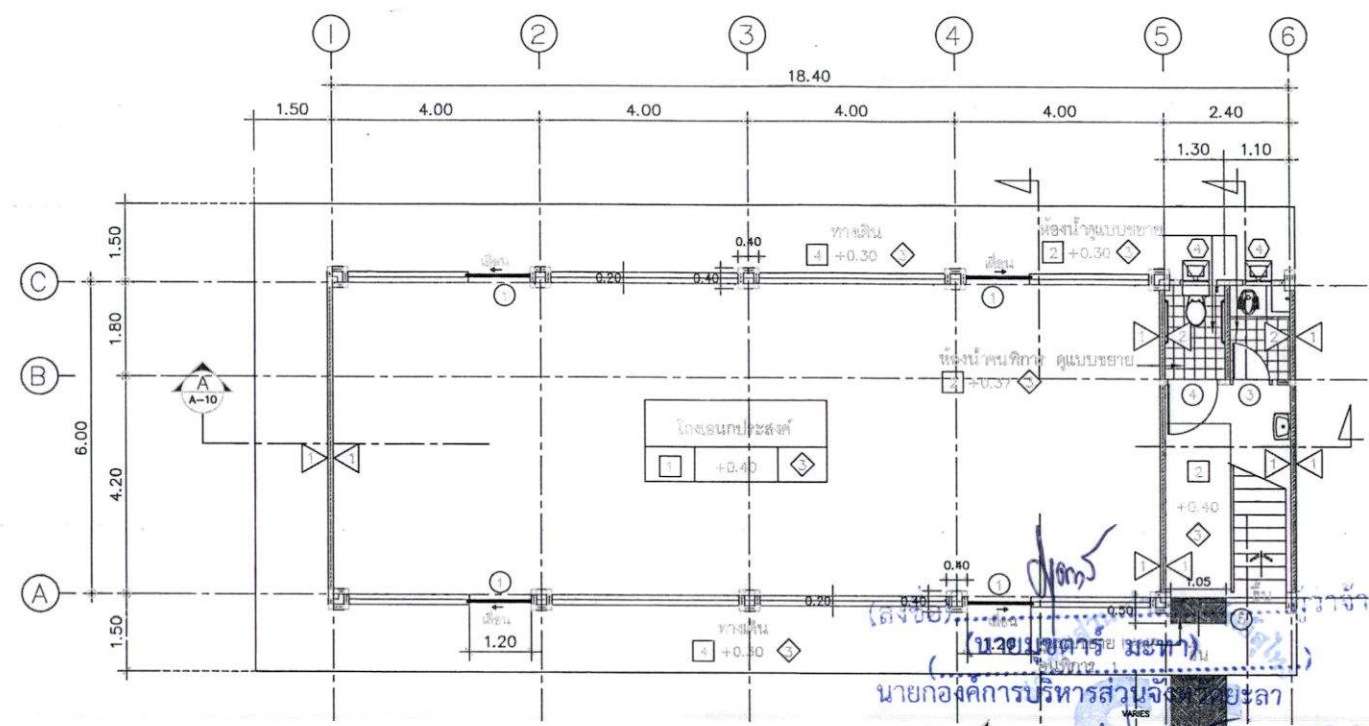

ฝ่ายสำรวจ ออกแบบ กองช่าง องค์การบริหารส่วนจังหวัดยะลา	
โครงการ ซ่อมแซมอาคารเรียนโรงเรียนประถม 2 ชั้น	
แบบแสดง แปลนพื้นชั้นล่าง	
มาตรฐาน 1:100	
วันที่ แผ่นที่ A-05 จำนวน	
สำรวจ นายอมรสิทธิ์ เต็มแก้ว ผู้ช่วยช่างโยธา	
ออกแบบ นายอนุกรม เสงี่ยม พันธ์มาณี ฝ่ายช่างควบคุมโยธา	
เขียนแบบ นายสุทธิศักดิ์ เรืองสมบัติ นายช่างเขียนแบบ	
นายสุวิทย์ สอนรัมย์ นายช่างโยธา	
ผู้รับจ้าง นายภาสกร อิ่มนวล วิศวกรโยธา	
ผู้ควบคุมงาน นายนิพนธ์ เพชรราช ผู้ควบคุมการก่อสร้าง	

- หมายเหตุ
- โถงคนพิการต้องมีคอคอดแน่นห่างจากตัวอาคาร 5.00 ม. โดยรอบ
 - ห้องนั่งคนพิการให้ติดตั้ง โถงลิ้น ไร้ที่หันเข้าห้องนั่งคนพิการด้วย
 - เพิ่ม LAMP คนพิการสองช่อง

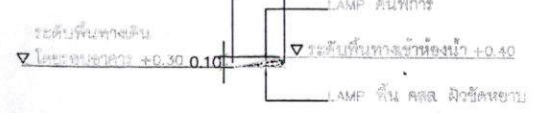
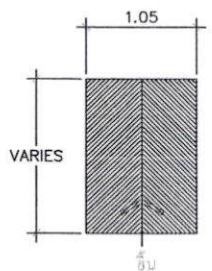
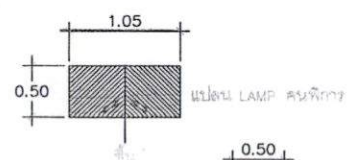

แบบขยาย 1
NOT TO SCALE

แบบขยาย 2
NOT TO SCALE

(ลงชื่อ) นายอภิชาติ มงศา
(นางขนิษฐา มงศา)
นางสาวธนพร ปานเกิด
นางสาวภาวณี ทองเทศ
ผู้รับจ้าง
ผู้ควบคุมงาน

1 : 100

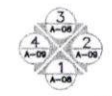

ลงวันที่ 22 ส.ค. 2566

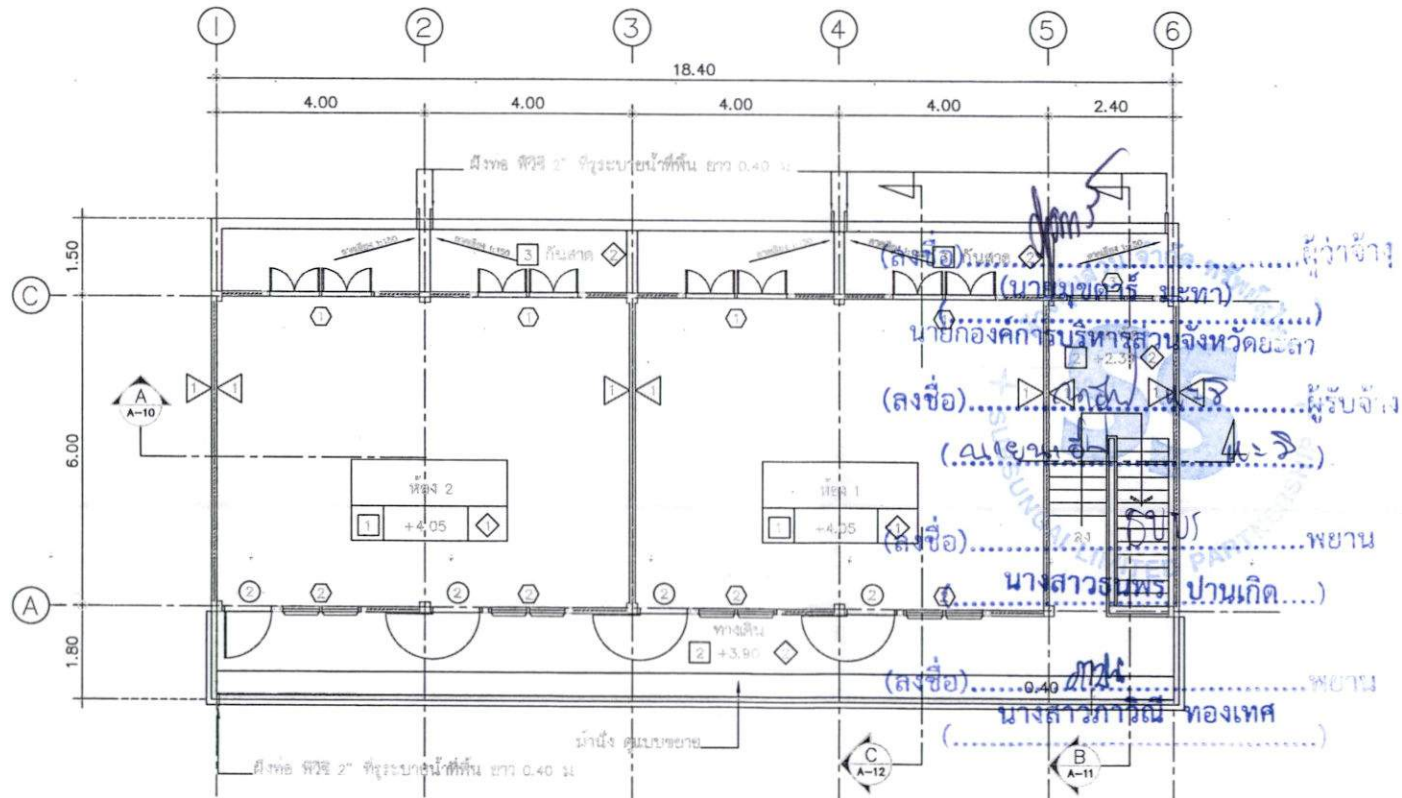

*** งานฝ้าเพดานพื้นชั้นสองให้ไว้เว้นช่อง ขนาด 0.60x0.60 ม. ทั้งสองห้องสำหรับการซ่อมแซมหลังคา



แปลนพื้นชั้นบน 1 : 100



ฝ่ายสำรวจ ออกแบบ ก่อสร้าง
องค์การบริหารส่วนจังหวัดยะลา

โครงการ
ซ่อมแซมอาคาร (แบบประเภทยังคง 2 ชั้น)

แบบแสดง
แปลนพื้นชั้นบน

มาตราส่วน 1:100

วันที่
แผ่นที่ A-06 จำนวน

สำรวจ
นายสมชาย เรืองศักดิ์ ผู้ช่วยช่างโยธา

เขียนแบบ
นายสุวิทย์ วัฒนชัย นายช่างเขียนแบบ

นายอัครวิทย์ วัฒนชัย นายช่างโยธา

หัวหน้าฝ่าย
นายสมชาย เรืองศักดิ์ ช่างโยธา

ผู้ควบคุมงาน
นายสมชาย เรืองศักดิ์

หมายเหตุ
1. ระบุต่างๆ ที่กำหนดในแบบให้ยึดถือ
2. หากมีการปรับปรุงแก้ไขแบบให้เขียน
รายละเอียดของผู้ออกแบบงาน ผ่านคณะกรรมการ
ตรวจสอบงานและอนุมัติก่อนทุกครั้ง

▽ ระดับพื้นดินเดิม +0.00

▽ ระดับคาน้ำหนักชั้นบน +3.00

▽ ระดับหลังคาชั้นล่าง +0.40

△ ระดับพื้นดินเดิม/คาน้ำหนัก +0.00

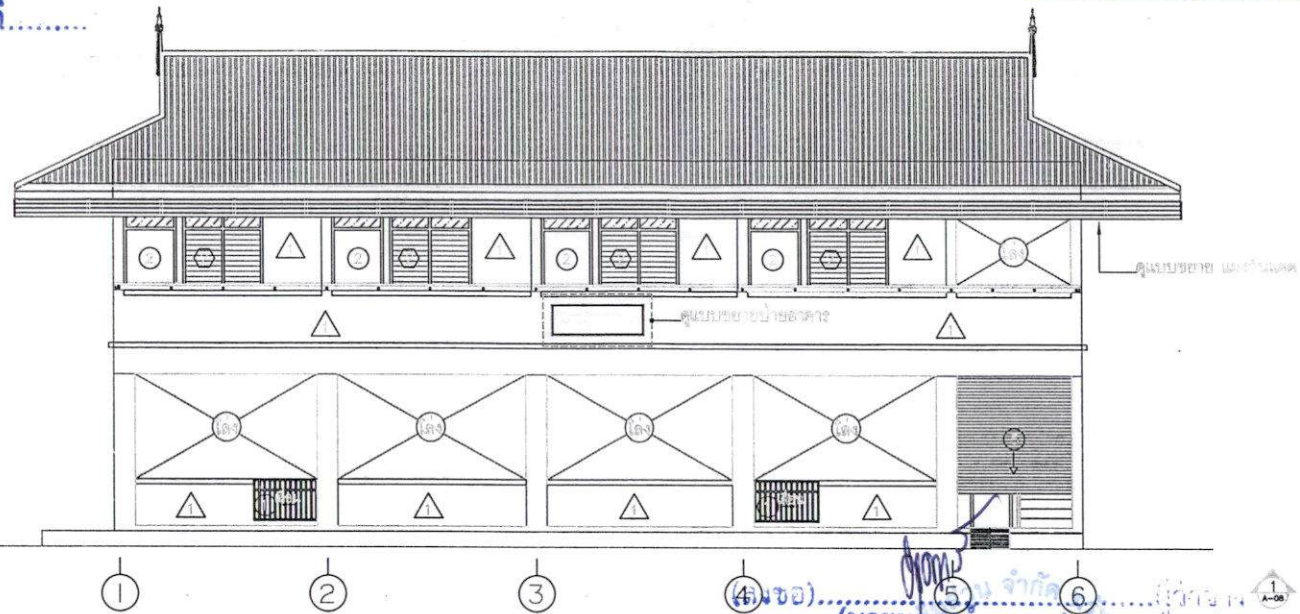

▽ ระดับหลังคาชั้นล่าง +0.90

▽ ระดับคาน้ำหนักชั้นบน +3.00

▽ ระดับหลังคาชั้นล่าง +0.40

△ ระดับพื้นดินเดิม/คาน้ำหนัก +0.00

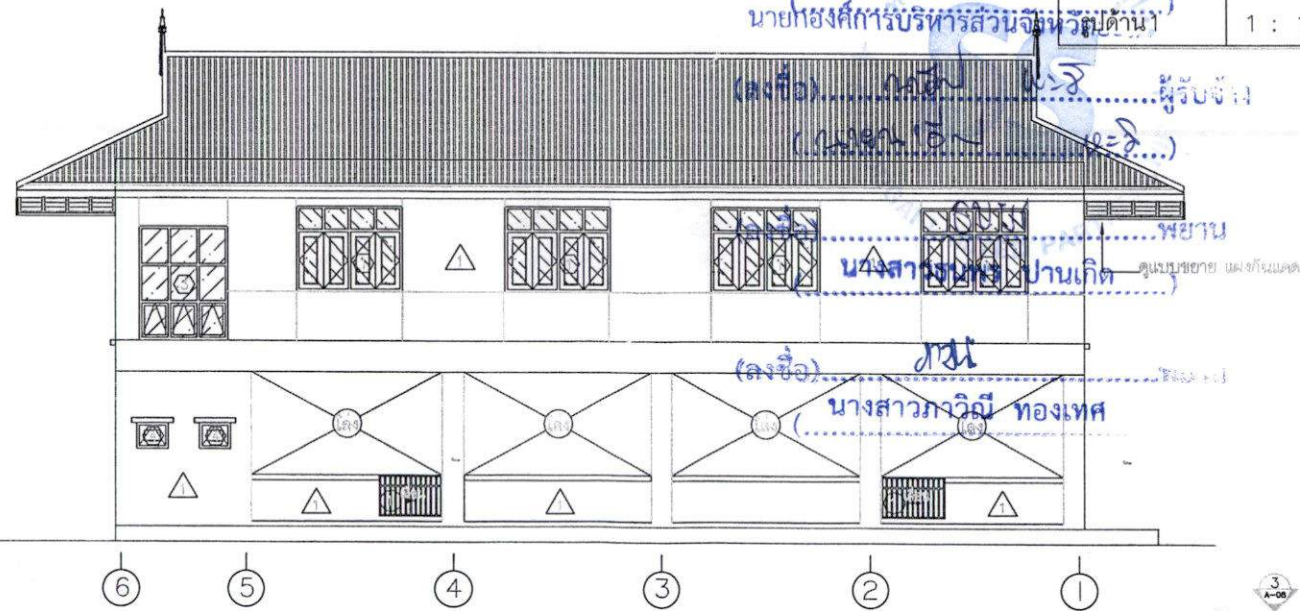

ฝ่ายสำรวจ ออกแบบ กองช่าง
องค์การบริหารส่วนจังหวัดยะลา

โครงการ

ซ่อมแซมอาคารเรียนโรงเรียนวัด 2 ชั้น

แบบแสดง

รูปด้าน 1-3

มาตราส่วน 1:100

วันที่

แผ่นที่ A-08 จำนวน

สำรวจ

นายสมชาย เขียวหมื่น ผู้ช่วยช่างโยธา

นายสมาน เรืองจันทร์ ฝ่ายสถาปนิกโยธา

เขียนแบบ

นายสุทธิศักดิ์ วัฒนโธม นายช่างเขียนแบบ

นายธีรุตตมกัน แผลวะ นายช่างโยธา

หัวหน้าฝ่าย

นายถาวร ด้สัน วิหารโยธา

ผู้อำนวยการ

นายนิรันดร์ เปรชชาร ผู้ช่วยนายช่าง

หมายเหตุ

1. ระบุต่างๆ ที่กำหนดในแบบให้ติด

2. หากมีการปรับปรุงแก้ไขแบบให้อยู่ใน

คู่มือปฏิบัติงานของกรมช่างผ่านคณะกรรมการ

ตรวจการจ้างแล้วจึงดำเนินการเป็นต้น

รูปด้าน 3 1 : 100

ลงวันที่ 22 ส.ค. 2566

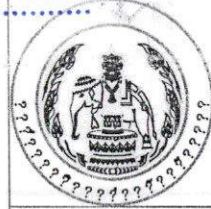

ฝ่ายวิศวกรรม ออกแบบ ก่อสร้าง
องค์การบริหารส่วนจังหวัดยะลา

โครงการ
ซ่อมแซมอาคารเรียนโรงเรียนวัด 2 ชั้น

แบบแสดง
รูปตัด อ-อ

มาตราส่วน
1:75

วันที่
แผ่นที่ A-11 จำนวน

ผู้ร่าง
นายสมชาย เขียวหมื่น วิศวกรช่างโยธา

นายสมาน เรือง เขียวหมื่น วิศวกรช่างโยธา

นายสุเชษฐ วัฒนสุข นายช่างเขียนแบบ

นายอัครวิทย์ สอน และ นายช่างโยธา

หัวหน้าฝ่าย

นายถาวร วัฒน และ วิศวกรโยธา

ผู้ควบคุมการก่อสร้าง

นายบัณฑิต เจริญ นายช่างโยธา

นายบัณฑิต เจริญ นายช่างโยธา

นายบัณฑิต เจริญ นายช่างโยธา

นายบัณฑิต เจริญ นายช่างโยธา

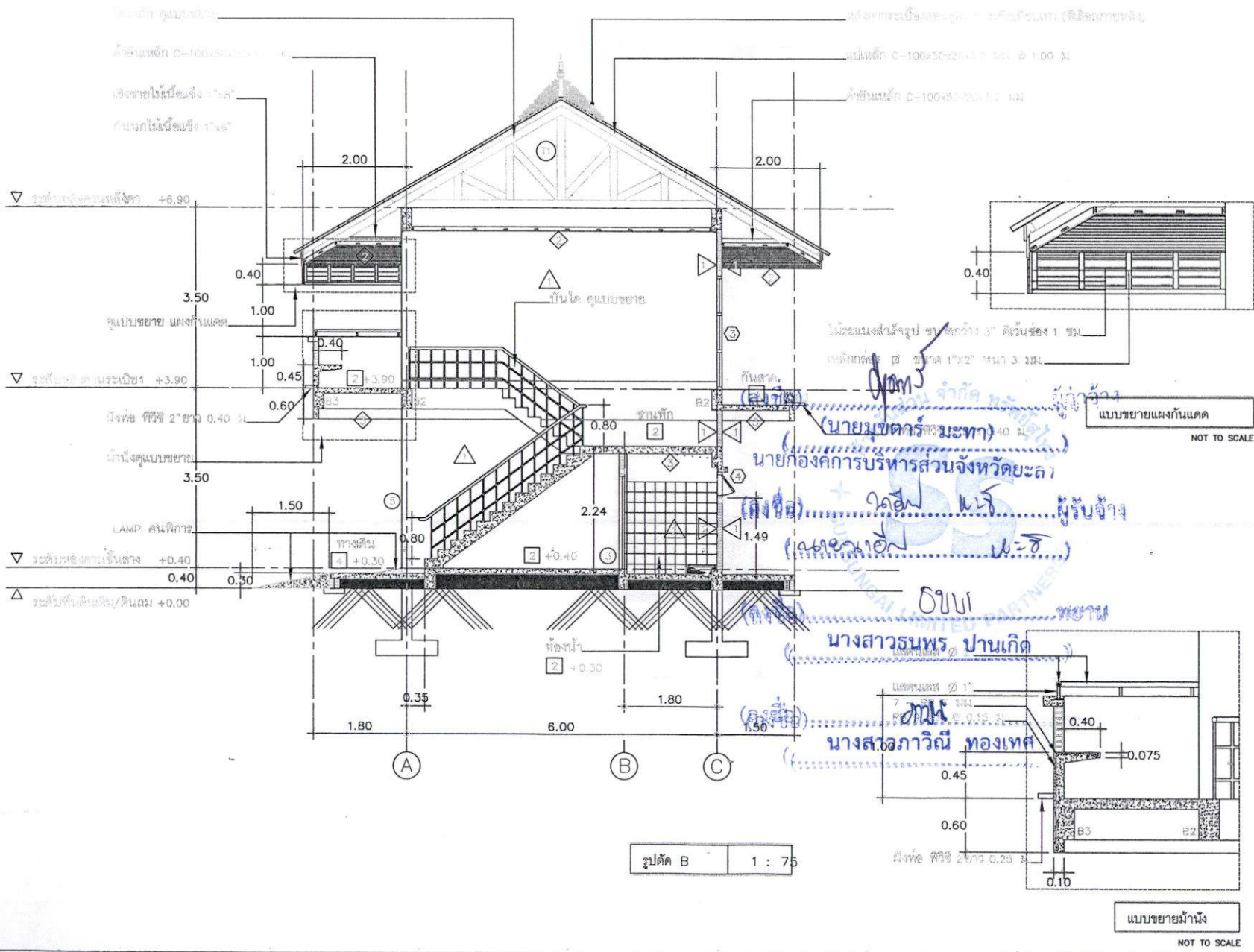

ลงวันที่ 22 ส.ค. 2566

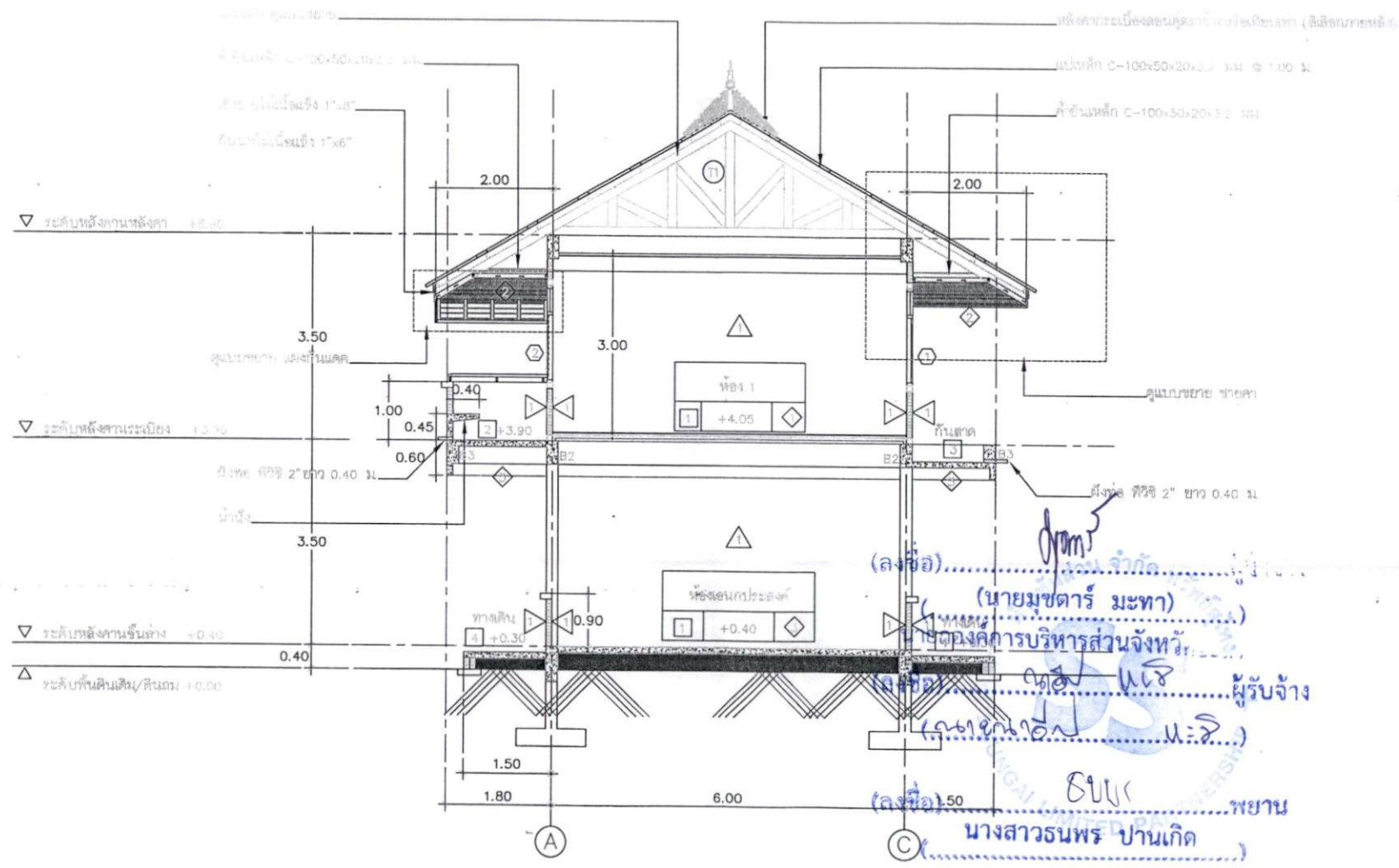

ฝ่ายวิชา ออกแบบ ก่อสร้าง
องค์การบริหารส่วนจังหวัดยะลา

โครงการ
ซ่อมแซมอาคารแบบประชิดติด 2 ชั้น

แบบแสดง
รูปตัด C-C

มาตราส่วน 1:75

วันที่

แผ่นที่ A-12 จำนวน

เจ้าของ

นายมนตรี ธรรม ผู้รับจ้างโยธา

นายอนุช ธรรม เจ้าหน้าที่ฝ่ายอาคารโยธา

เขียนแบบ

นายอนุช ธรรม นายช่างโยธา

นายอนุช ธรรม นายช่างโยธา

นายอนุช ธรรม นายช่างโยธา

หัวหน้าฝ่าย

นายอนุช ธรรม โยธาโยธา

ผู้ควบคุมการ

นายอนุช ธรรม

นายอนุช ธรรม ผู้ควบคุมการก่อสร้าง

หมายเหตุ

1. ระยะต่างๆ ที่กำหนดในแบบให้คิดเป็นค่าเผื่อ
2. หากมีการปรับปรุงแก้ไขแบบให้อยู่ในลักษณะเดิมตามที่กำหนดไว้

รูปตัด C 1 นางสาวภาวิณี ทองเทศ

ลงวันที่ 22 ส.ค. 2566

แบบขยายห้องน้ำ-ส้วม 1 : 50

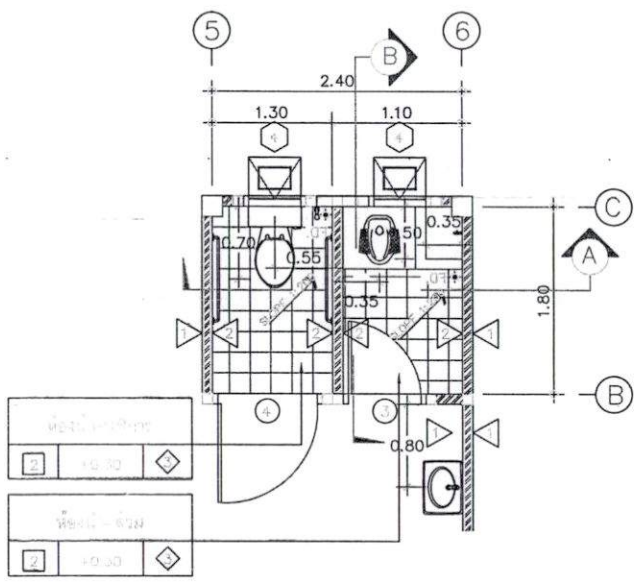

แปลนห้องน้ำ-ส้วม 1 50

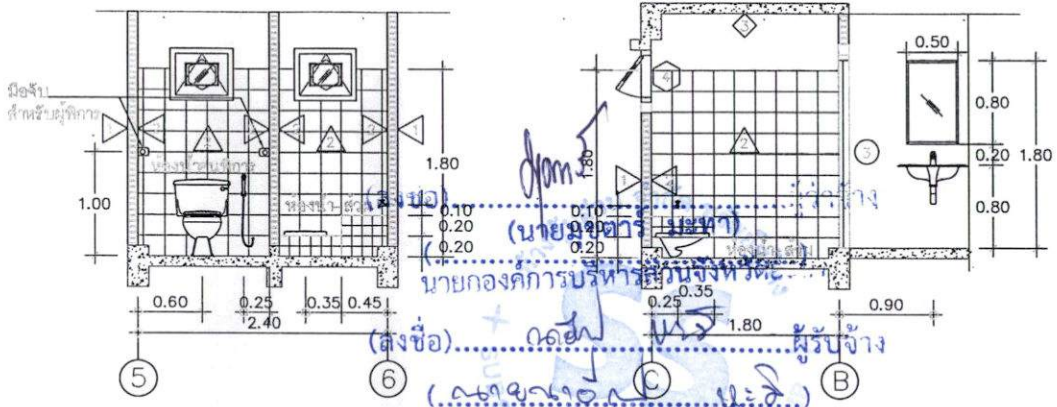

รูปตัด A 1 : 50

นางสาวธนพร ปานเกิด
 (นางสาวธนพร ปานเกิด)
 นายกองกลางบริหารสำนักงานจังหวัด
 (ตั้งชื่อ) (นางสาวธนพร ปานเกิด)
 (นางสาวธนพร ปานเกิด) (ตั้งชื่อ) (นางสาวธนพร ปานเกิด)
 (นางสาวธนพร ปานเกิด) (ตั้งชื่อ) (นางสาวธนพร ปานเกิด)



ฝ่ายสำรวจ ออกแบบ กองช่าง
 องค์การบริหารส่วนจังหวัดยะลา

โครงการ
 ขยายระบบประปาหมู่บ้าน 2 ชั้น

แบบแปลน
 แบบขยายห้องน้ำ-ส้วม

มาตราส่วน 1 : 50

วันที่
 ฉบับที่ A-14 จำนวน

สำรวจ
 นายธนพร ปานเกิด ผู้ชำนาญช่างโยธา

นายธนพร ปานเกิด

นายธนพร ปานเกิด

นายธนพร ปานเกิด

นายธนพร ปานเกิด

นายธนพร ปานเกิด

นายธนพร ปานเกิด

นายธนพร ปานเกิด

นายธนพร ปานเกิด

นายธนพร ปานเกิด

นายธนพร ปานเกิด

นายธนพร ปานเกิด

นายธนพร ปานเกิด

นายธนพร ปานเกิด

นายธนพร ปานเกิด

นายธนพร ปานเกิด

นายธนพร ปานเกิด

นายธนพร ปานเกิด

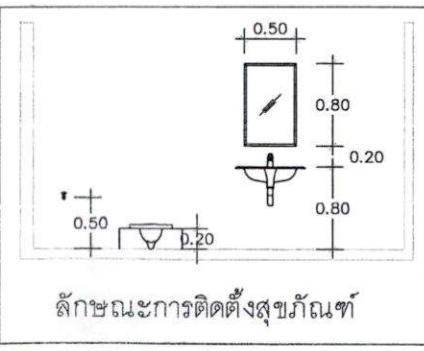

รายการประกอบแบบสุขภัณฑ์และอุปกรณ์ห้องน้ำ-ส้วม						
รายละเอียดสุขภัณฑ์	รหัส (รุ่น)	สี	สี	สี	จำนวนสุขภัณฑ์	หมายเหตุ
โถส้วมชนิดนั่งยอง						
อ่างล้างหน้าแบบแขวน พร้อมก๊อกอ่างล้างหน้า						
กระจกส่องหน้า หน้า 6 มม. อย่างดีขนาดตามแบบพร้อมกรอบอลูมิเนียม						
ก๊อกน้ำสำหรับสุขภัณฑ์						
ที่ดักกลิ่น ตะแกรงน้ำทิ้ง 2" ชนิดกันผง						
**หมายเหตุ*						

ลงวันที่ 22 ส.ค. 2566



ฝ่ายวิศวกรรม กองช่าง
องค์การบริหารส่วนจังหวัดยะลา

โครงการ
ซ่อมแซมอาคารแบบประตูลดลง 2 ชั้น

แบบแสดง
แบบขยายประตู-หน้าต่าง

มาตราส่วน 1:100

วันที่
แผ่นที่ A-15 จำนวน

สาขา

นายอภิสิทธิ์ เรืองแก้ว ผู้ควบคุมงานโยธา

นายอนุช ธรรม คำนำหน้า ฝ่ายช่างสถาปัตย์

เขียนแบบ

นายสุวิทย์ รามทอง นายช่างเขียนแบบ

นายอัษฎายุทธิน และระ นายช่างโยธา

หัวหน้าฝ่าย

นายเอกภพ ชินันท์ หัวหน้าโยธา

ผู้เขียนรายการ

นายณิชา เพชรภาพ ผู้ควบคุมการก่อสร้าง

หมายเหตุ

1. ระยะต่างๆ ที่กำหนดในแบบให้ยึดถือ
ด้วยความเป็นหลัก

2. หากมีการเปลี่ยนแปลงแบบให้อยู่ใน
ดุลยพินิจของวิศวกรบูรณงาน ส่วนคณะกรรมการ
ตรวจการจ้างและตรวจงานเป็นต้นสุด

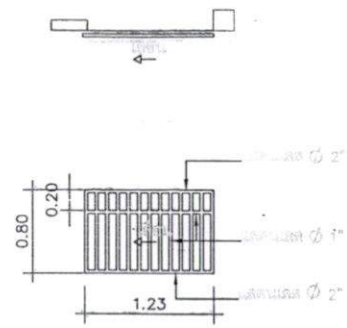

1

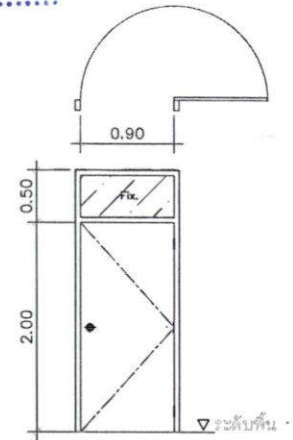

2

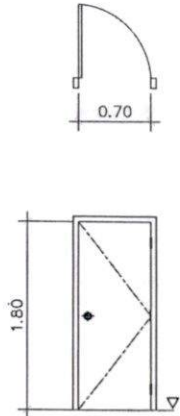

3

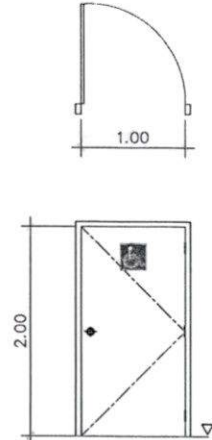

4

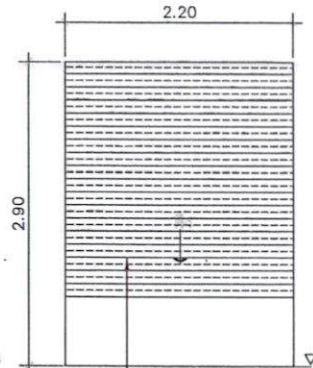

5

วงกบ ไม้เนื้อแข็ง 2"x4"
บาน ลูกเหล็กเลือกสายภายในหลัง
ลูกพับก กระดาษใส หน้า 4 มม
อุปกรณ์ มาตรฐาน

วงกบ ไม้เนื้อแข็ง 2"x4"
บาน บาน ไม้เนื้อแข็ง
อุปกรณ์ มาตรฐาน

วงกบ ไม้เนื้อแข็ง 2"x4"
บาน บาน ไม้เนื้อแข็ง
อุปกรณ์ มาตรฐาน

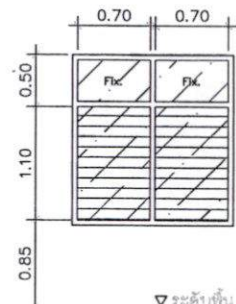
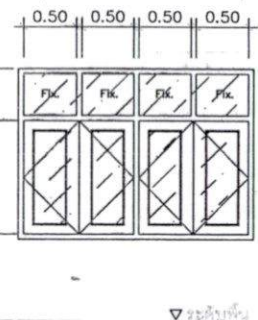
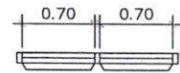
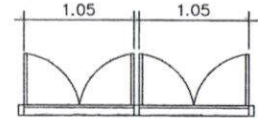

1 วงกบ ไม้เนื้อแข็ง 2"x4"
กรอบบาน ไม้เนื้อแข็ง 1 1/2"x4"
ลูกพับก กระดาษใส หน้า 4 มม
อุปกรณ์ มาตรฐาน

2 วงกบ ไม้เนื้อแข็ง 2"x4"
ลูกพับก ลูกเหล็กกระดาษใส หน้า 4 มม
อุปกรณ์ มาตรฐาน (ชนิดมือหมุน)

3 วงกบ ไม้เนื้อแข็ง 2"x4"
ลูกพับก กระดาษใส หน้า 4 มม

4 วงกบ ไม้เนื้อแข็ง 2"x4"
กรอบบาน ไม้เนื้อแข็ง 1 1/2"x4"
ลูกพับก กระดาษใส หน้า 4 มม
อุปกรณ์ มาตรฐาน กระทั่ง

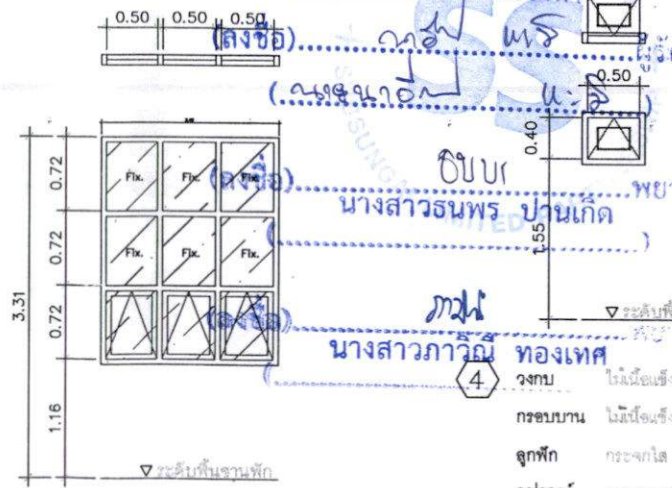

3

วงกบ ไม้เนื้อแข็ง 2"x4"
ลูกพับก กระดาษใส หน้า 4 มม

แบบขยายประตู-หน้าต่าง 1 : 50

ลงวันที่ 22 ส.ค. 2566

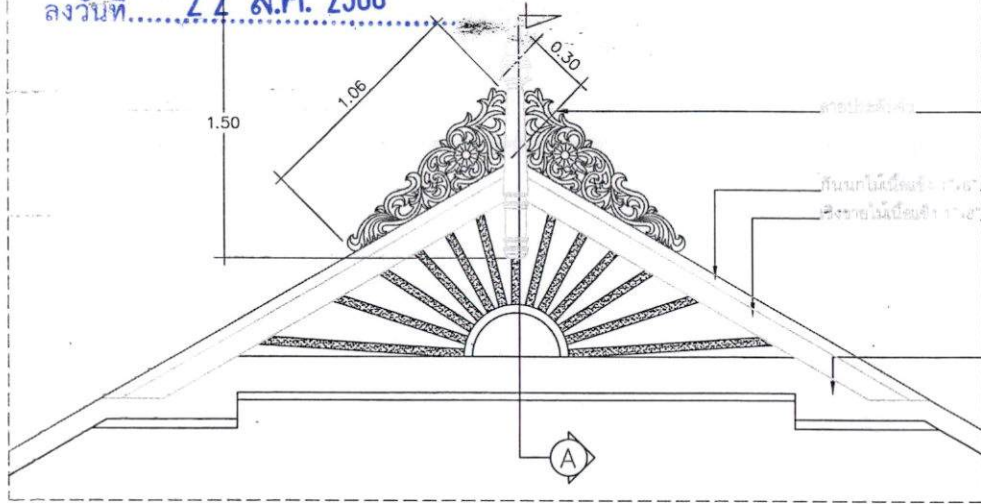

แบบขยายหน้าบรรณ(จั่ว) 1 : 25

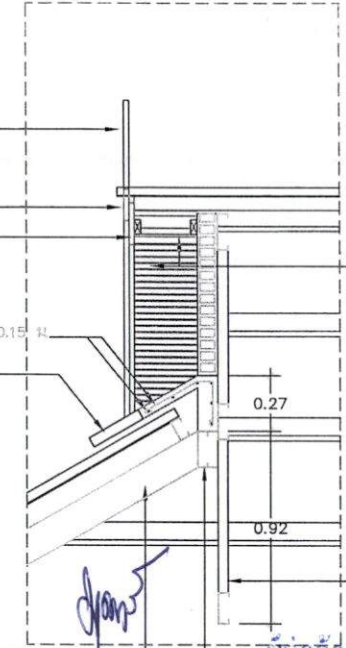

ไม้โครงแนบสมารั่วทวดราช่างชนิดกลม กว้าง 3" สิ้นวันร่องขนาด 5 มม. ทาสีน้ำอะครีลิค
โครงสร้างเหล็กถาวรตั้งกะสี ๑ 0.40 น.คู่ พร้อมงานบัวฝ้าเพดานขนาด 3"

โครงสร้าง 25 แบบขยาย

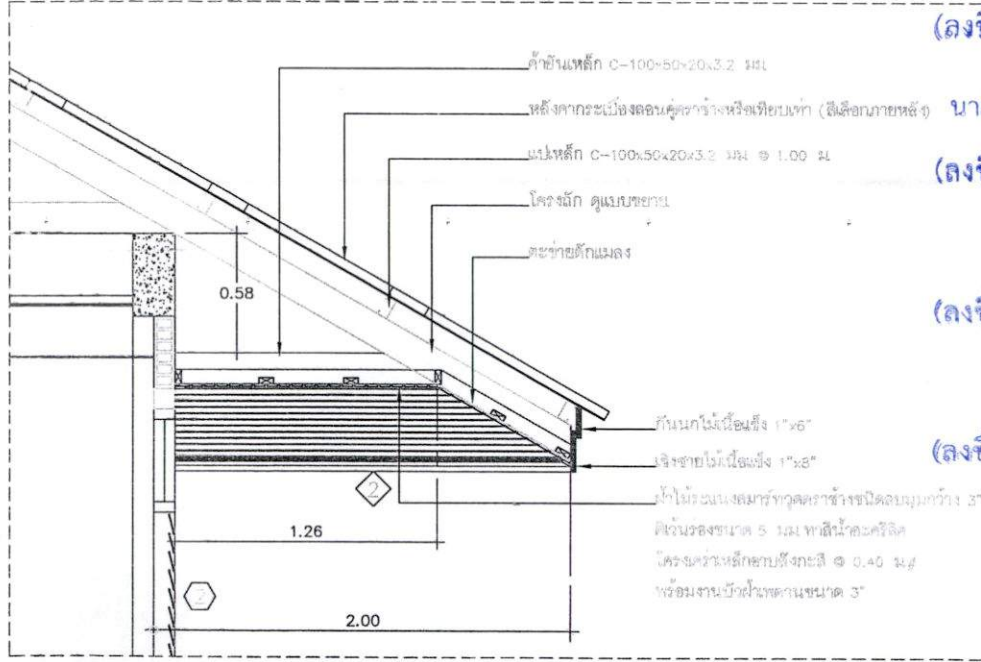

แบบขยายชายคา 1 : 25

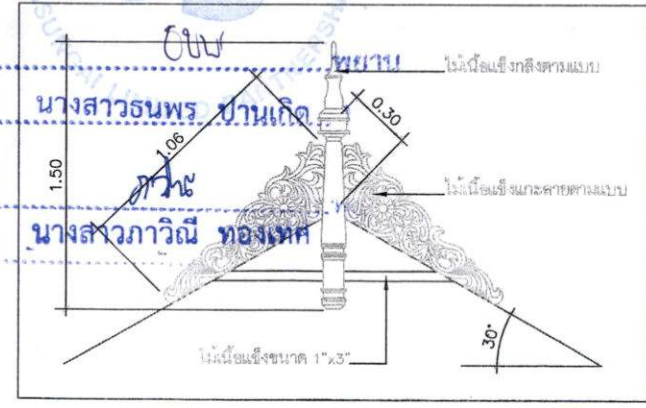

แบบขยายลายประดับจั่ว 1 : 25

(ลงชื่อ)..... (นาย मुखตาร์ มะทา) วิศวกร
 (ลงชื่อ)..... (นาย นานอัส น.จ.) วิศวกร
 (ลงชื่อ)..... (นางสาว นพร ปานเกิด) วิศวกร
 (ลงชื่อ)..... (นางสาวภาวิณี ทองเทศ) วิศวกร



ฝ่ายวิศวกรรม ออกแบบ ก่อสร้าง
 องค์การบริหารส่วนจังหวัดยะลา
 โครงการ
 ชื่อโครงการ อาคารแบบประตัก 2 ชั้น
 แบบแสดง
 แบบขยายหน้าจั่ว ชายคา
 มาตรฐาน 1:25
 วันที่
 แผ่นที่ A-16 จำนวน
 วิศวกร
 นาย मुखตาร์ มะทา วิศวกร
 นาย นานอัส น.จ. วิศวกร
 นาย นพร ปานเกิด วิศวกร
 นาย ภาวิณี ทองเทศ วิศวกร
 นาย อภิชาติ นามะ นายช่างโยธา
 หัวหน้าช่าง
 นาย อภิชาติ นามะ นายช่างโยธา
 ผู้อำนวยกา
 นาย นพ. เกษพช ผู้อำนวยการกองช่าง

หมายเหตุ
 1. ระยะเวลา ที่กำหนดในแบบให้ยึดถือ
 2. หากมีการปรับปรุงแก้ไขแบบให้ยึดถือใน
 3. ระยะเวลาที่กำหนดในแบบให้ยึดถือใน
 4. ระยะเวลาที่กำหนดในแบบให้ยึดถือใน

ลงวันที่..... ๒๒ ส.ค. ๒๕๖๖.....

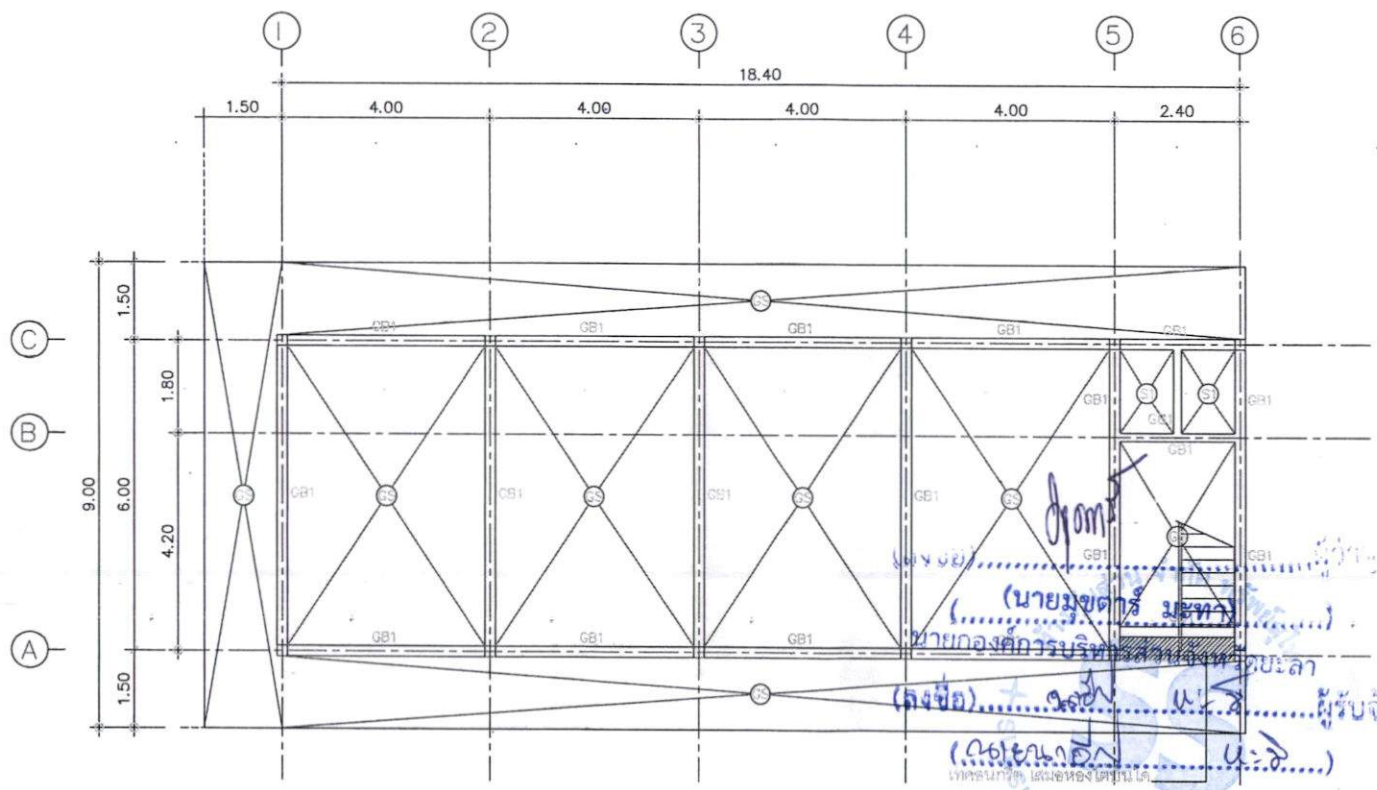

(ลงชื่อ) นายมนตรี มุขทา
 (ลงชื่อ) นายกองศักดิ์ วัฒนสุข
 (ลงชื่อ) นายสมศักดิ์ น.จ.
 (ลงชื่อ) นายสมศักดิ์ น.จ.
 (ลงชื่อ) นายสมศักดิ์ น.จ.

(ลงชื่อ) นางสาวอรุณพร ปานเกิด
 (ลงชื่อ) นางสาวอรุณพร ปานเกิด

(ลงชื่อ) นางสาวภาวิณี ทองเทศ
 (ลงชื่อ) นางสาวภาวิณี ทองเทศ



ฝ่ายวิศวกรรม ออกแบบ โครงสร้าง องค์การบริหารส่วนจังหวัดยะลา	
โครงการ ซ่อมแซมอาคารเรียนโรงเรียนวัดคลองคุด 2 ชั้น	
แบบแสดง แปลนคานชั้นล่าง	
มาตราส่วน	1:100
วันที่	
แผ่นที่	จำนวน
5 - 02	
ผู้ร่าง	
นายมนตรี มุขทา	ผู้ช่วยนายช่างโยธา
นายอนุกรม เสงี่ยม	หัวหน้าฝ่ายช่างโยธา
เขียนแบบ	
นายสุทธิศักดิ์ วัฒนสุข	นายช่างเขียนแบบ
นายสมศักดิ์ น.จ.	นายช่างโยธา
หัวหน้าฝ่าย	
นายสมศักดิ์ น.จ.	วิศวกรโยธา
ผู้ควบคุมการก่อสร้าง	
นายสมศักดิ์ น.จ.	ผู้ควบคุมการก่อสร้าง
หมายเหตุ 1. ระยะต่างๆ สักตามแปลนให้ยึดถือ ด้วยเป็นหลัก 2. หากมีการปรับปรุงแก้ไขแปลนให้อยู่ใน ดุลยพินิจของวิศวกรผู้ร่าง ส่วนคณะกรรมการ ตรวจสอบงานจะตรวจสอบเป็นต้น	

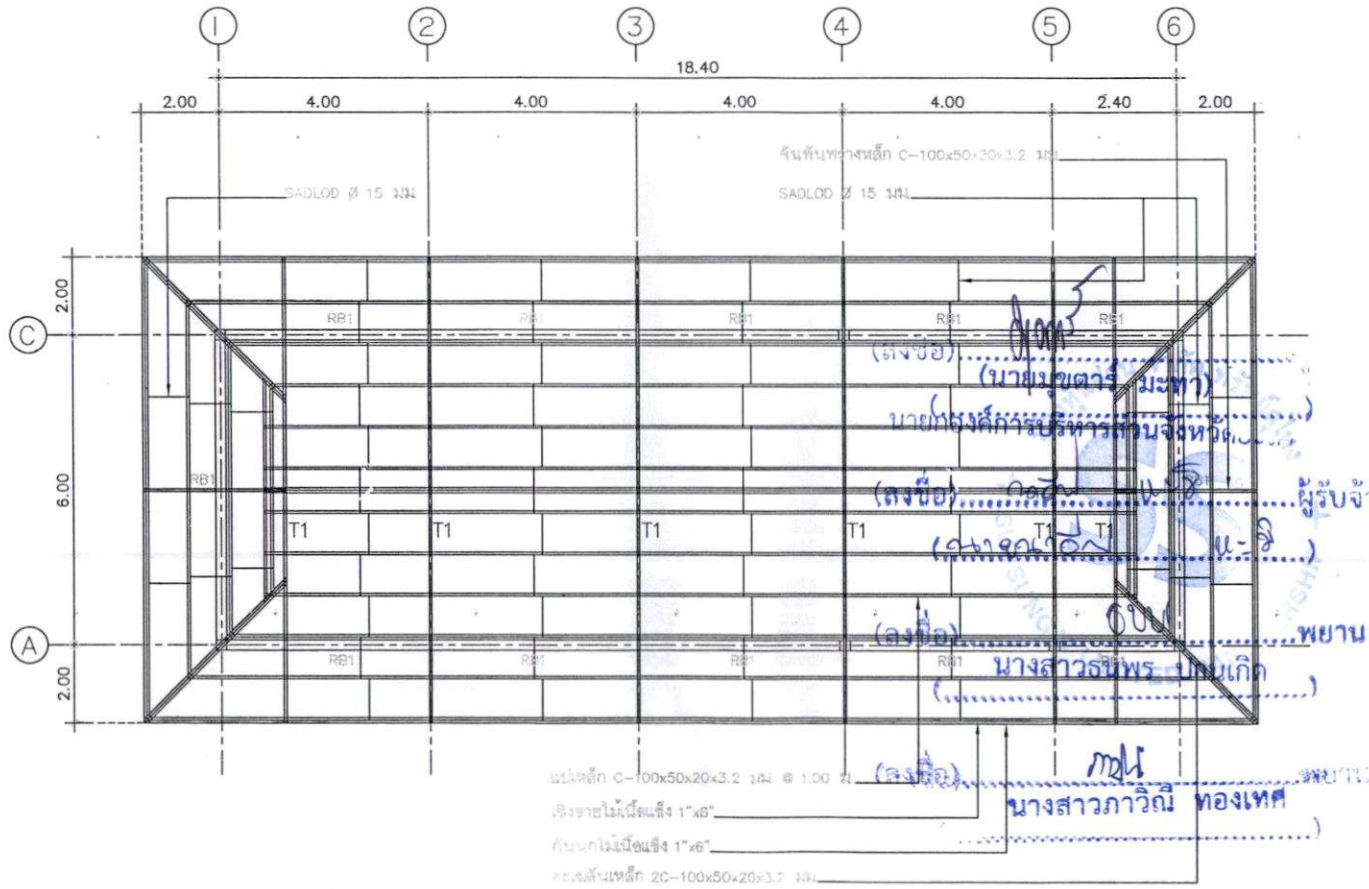

แปลนคานหลังคา, โครงหลังคา 1 : 100



ฝ่ายวิศวกรรม กองช่าง
 องค์การบริหารส่วนจังหวัดยะลา

โครงการ

ซ่อมแซมอาคารแบบประชิดคอก 2 ชั้น

แบบแสดง
 แปลนคานหลังคา โครงหลังคา

มาตราส่วน 1:100

วันที่

แผ่นที่ 5 - 04 จำนวน

ผู้ร่าง

นายสมชาย เขียวแก้ว ผู้ช่วยช่างโยธา

นายสมาน เรืองงั่ง เจ้าหน้าที่ยื่นแบบให้

เขียนแบบ

นายสุวิทย์ วัฒนคุณ นายช่างเขียนแบบ

นายอัครวิทย์ วัฒนคุณ นายช่างโยธา

หัวหน้าช่าง

นายสุวิทย์ วัฒนคุณ ช่างโยธา

ผู้ควบคุมการ

นายนิพนธ์ เจริญราช ผู้ควบคุมการก่อสร้าง

- หมายเหตุ
1. ระวังอย่า ชักคานในแบบให้ยึดติดกันเป็นปกติ
 2. หากมีการแก้ไขแบบให้ดูในคู่มือปฏิบัติงานมาตรฐาน มาตรฐานการควบคุมการก่อสร้างตามคู่มือปฏิบัติงาน

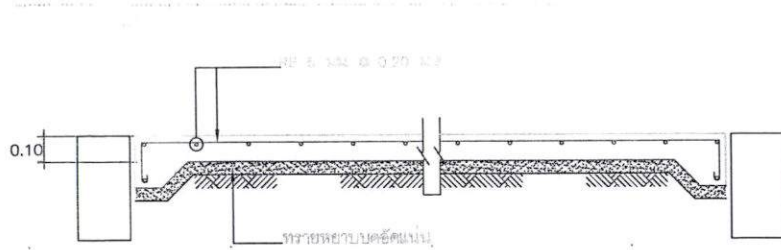

GS

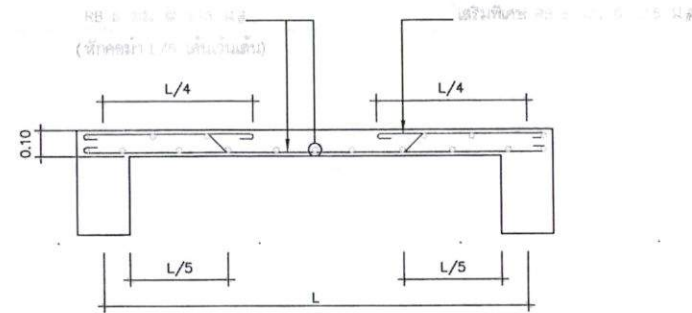

S1

(ลงชื่อ) ผู้ว่าจ้าง
 (นายมฆดาร์ มธธา)
 นายกองคํการบรหการสวนจังหวดยะลา

(ลงชื่อ) ผู้รับจ้าง
 (นางชานอน น.ธ.)

(ลงชื่อ) พยาน
 (นางสาวรณพร ปานเกิด)

(ลงชื่อ)
 นางสาวภาวิณี ทองเทศ

S2

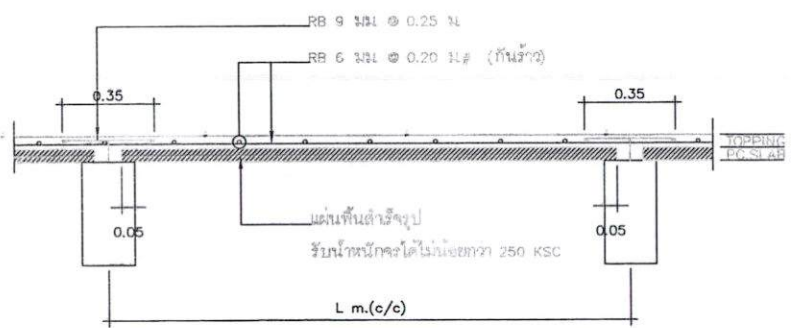

PS

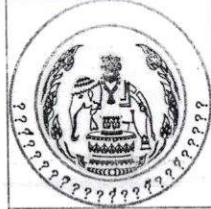

ฝ่ายสำรวจ ออกแบบ กองช่าง
 องค์การบริหารส่วนจังหวัดยะลา

โครงการ
 ซ่อมแซมอาคารเรียนและอาคารอเนกประสงค์ 2 ชั้น

แบบแสดง
 แบบขยายการเสริมเหล็กพื้น

มาตราส่วน 1:20

วันที่
 แผ่นที่ S - 05 จำนวน

สำรวจ
 นายอนุช ธิยมภัก ผู้ช่วยนายช่างโยธา

เขียนแบบ
 นายสุธีรศักดิ์ วัลยะคม นายช่างเขียนแบบ

นายธีรเดช สอน และ นายช่างโยธา

หัวหน้าฝ่าย

นายเอกกร อิ่มนวล หัวหน้าโยธา
 ผู้อำนวยการฯ

นายนิพนธ์ เพชรพลา ผู้อำนวยการกองช่าง

หมายเหตุ
 1. รายละเอียด ที่กำหนดในแบบให้ยึดถือ
 2. หากมีการปรับปรุงใหม่โดยผู้อนุมัติ
 3. ผู้รับจ้างต้องปฏิบัติตามแบบอย่าง
 4. ความถูกต้องของแบบเป็นสำคัญ

แบบขยายเสริมเหล็กพื้น 1 : 20

22 ส.ค. 2566

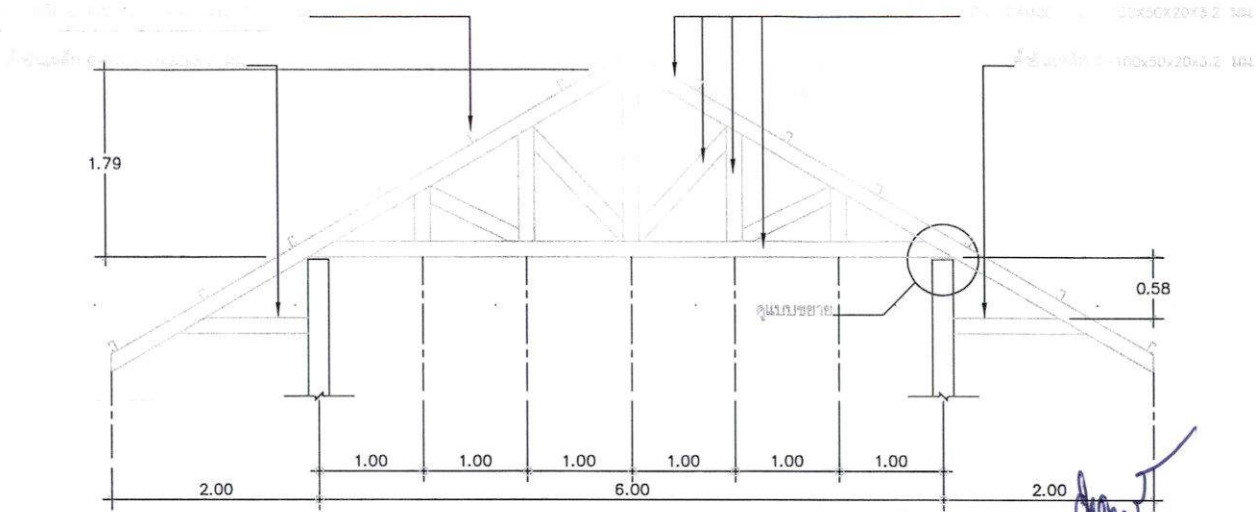

แบบขยาย PLATE ยึดโครง TRUSS

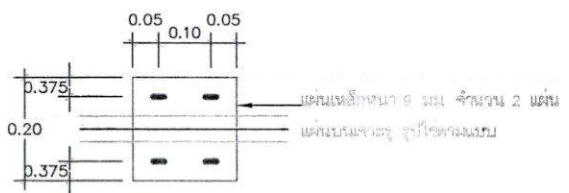

แบบที่ 1
NOT TO SCALE

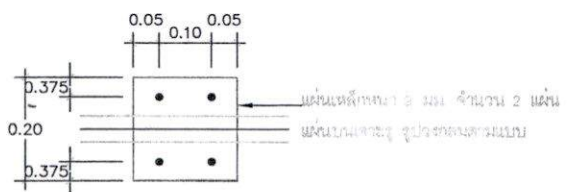

แบบที่ 2
NOT TO SCALE

(ลงชื่อ) นายยุทธ 50 มหธา

แบบขยายโครง TRUSS 1 (นายยุทธ 50 มหธา)

(ลงชื่อ) นายทงศ์การ บริหาร ส่วนจังหวัด

(นางสาว อ้น น.ธ)

(ลงชื่อ) นางสาวธนพร ปานเกิด

(นางสาว กวักดี ทองเทศ)

LIGHT GAUGE " C " 100X50X2 มม.
ชนิด 1/2" สังกในเสา ค.ล.ยว 10"

แบบขยาย
NOT TO SCALE



ฝ่ายวิศวกรรม ออกแบบ ก่อสร้าง
องค์การบริหารส่วนจังหวัดยะลา

โครงการ
ซ่อมแซมอาคารแบบประตูก่อ 2 ชั้น

แบบแปลน
แบบขยายการโครง TRUSS

มาตราส่วน 1:50

วันที่

แผ่นที่ 5-08 จำนวน

สำรวจ นายทงศ์การ บริหาร ส่วนจังหวัด

นายทงศ์การ บริหาร ส่วนจังหวัด

เขียนแบบ นายทงศ์การ บริหาร ส่วนจังหวัด

นายทงศ์การ บริหาร ส่วนจังหวัด

นายทงศ์การ บริหาร ส่วนจังหวัด

นายทงศ์การ บริหาร ส่วนจังหวัด

นายทงศ์การ บริหาร ส่วนจังหวัด

นายทงศ์การ บริหาร ส่วนจังหวัด

นายทงศ์การ บริหาร ส่วนจังหวัด

นายทงศ์การ บริหาร ส่วนจังหวัด

นายทงศ์การ บริหาร ส่วนจังหวัด

นายทงศ์การ บริหาร ส่วนจังหวัด

นายทงศ์การ บริหาร ส่วนจังหวัด

นายทงศ์การ บริหาร ส่วนจังหวัด

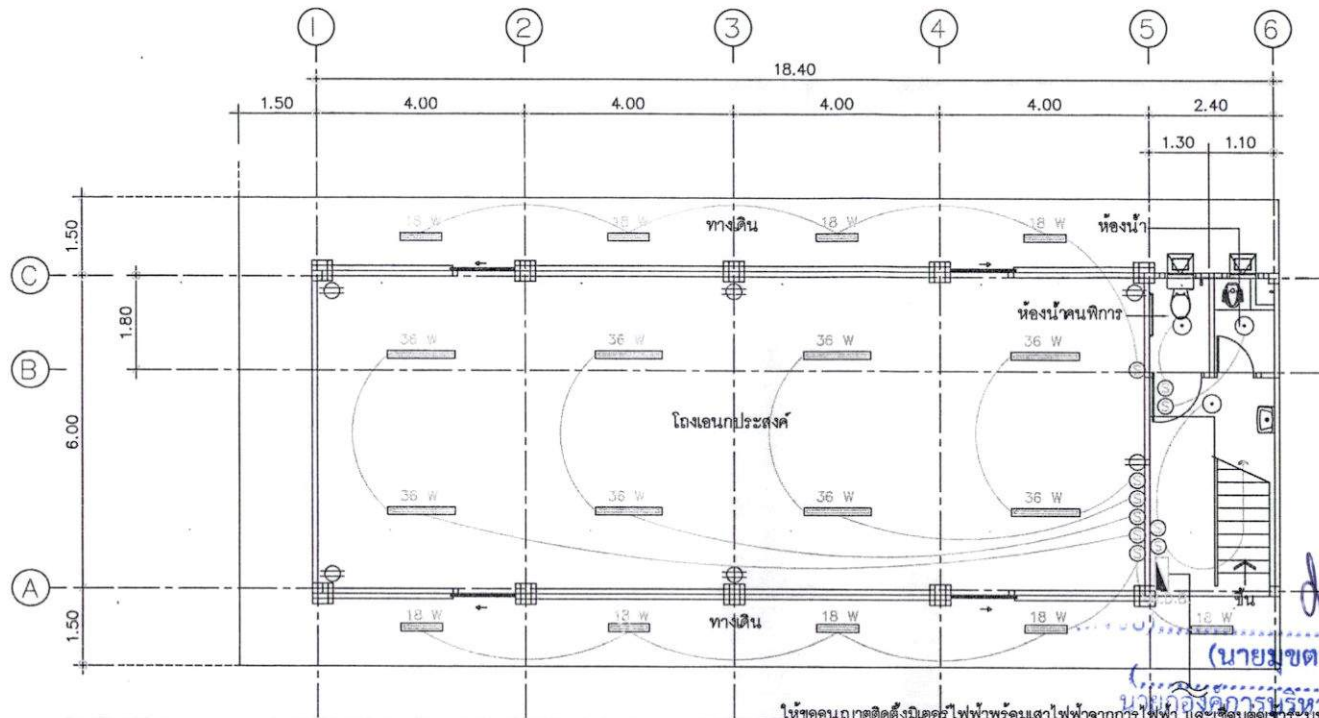

แปลนไฟฟ้าพื้นชั้นล่าง 1 : 100
 (ลงชื่อ) ... ผู้รับจ้าง

รายการประกอบแบบ

1. ผู้รับจ้างจะต้องทำ SHOP DRAWING และ SINGLE LINE DIAGRAM แสดงการแยกวงจรไฟฟ้าในแผงตู้วาง และระบุตำแหน่งสายไฟ โดยอาศัยข้อกำหนดและรายการไฟฟ้าส่วนภูมิภาค และต่อผู้ว่าจ้างเพื่ออนุมัติ ก่อนดำเนินการงานติดตั้ง
2. การเดินสายไฟ ให้เดินลอยที่ฝ้า ให้เป็นระเบียบเรียบร้อย สวยงาม
3. วัสดุอุปกรณ์ไฟฟ้าทุกชนิดจะต้องมีใบรับประกันและใบรับประกัน หรือตัวอย่างจริง ต่อผู้ว่าจ้างเพื่ออนุมัติ ก่อนดำเนินการงานติดตั้ง

หมายเหตุ

1. โคมไฟฟ้าที่ใช้ในโครงการ ให้เป็นไปตามที่กำหนด
2. วงจรย่อยแสงสว่างให้ใช้สาย THW 2.5 sp.mm.
3. สายไฟฟ้าสำหรับหลอดไฟฟ้าให้ใช้สาย THW 1.5 sp.mm.
4. วงจรย่อยเต้ารับให้ใช้สาย THW 4 sp.mm. (ลงชื่อ) ...
5. สายไฟฟ้าสำหรับไฟใช้สาย THW 2.5 sp.mm.
6. การเดินท่อร้อยสายไฟฟ้า ให้ฝังลงในพื้นและผนัง ยกเว้นบริเวณที่มีฝ้าเพดาน
7. ทางเดินท่อร้อยสายไฟฟ้า ที่ฝังในพื้นให้ใช้ท่อร้อยสายชนิด MC
8. การเดินท่อร้อยสายไฟฟ้า ที่ฝังในผนังให้ใช้ท่อร้อยสายชนิด BMT
9. การเดินท่อร้อยสายไฟฟ้า ที่ฝังในผนังหรือพื้นต้องใส่ อุปกรณ์ประกอบท่อร้อยสายชนิดที่ป้องกันน้ำได้

(ลงชื่อ) ... พยาน
 นางสาวธนพร ปานเกิด
 (ลงชื่อ) ... พยาน
 นางสาวภาวณ ทองเทศ



ฝ่ายสำรวจ ออกแบบ กองช่าง
 องค์การบริหารส่วนจังหวัดยะลา

โครงการ
 ...

แบบแสดง
 แปลนไฟฟ้าชั้นล่าง รายการประกอบแบบ

มาตราส่วน 1:100
 วันที่

แผ่นที่ EE - 01 จำนวน

สำรวจ
 นายสมเกียรติ ... ผู้รับจ้างโยธา

เขียนแบบ
 นายสุวิทย์ ... นายวิวัฒน์

นายสมศักดิ์ ... นายช่างโยธา

หัวหน้าฝ่าย
 นายสมศักดิ์ ...

นายสมศักดิ์ ...

ผู้ควบคุมการก่อสร้าง

นายสมศักดิ์ ...

นายสมศักดิ์ ...

นายสมศักดิ์ ...

นายสมศักดิ์ ...

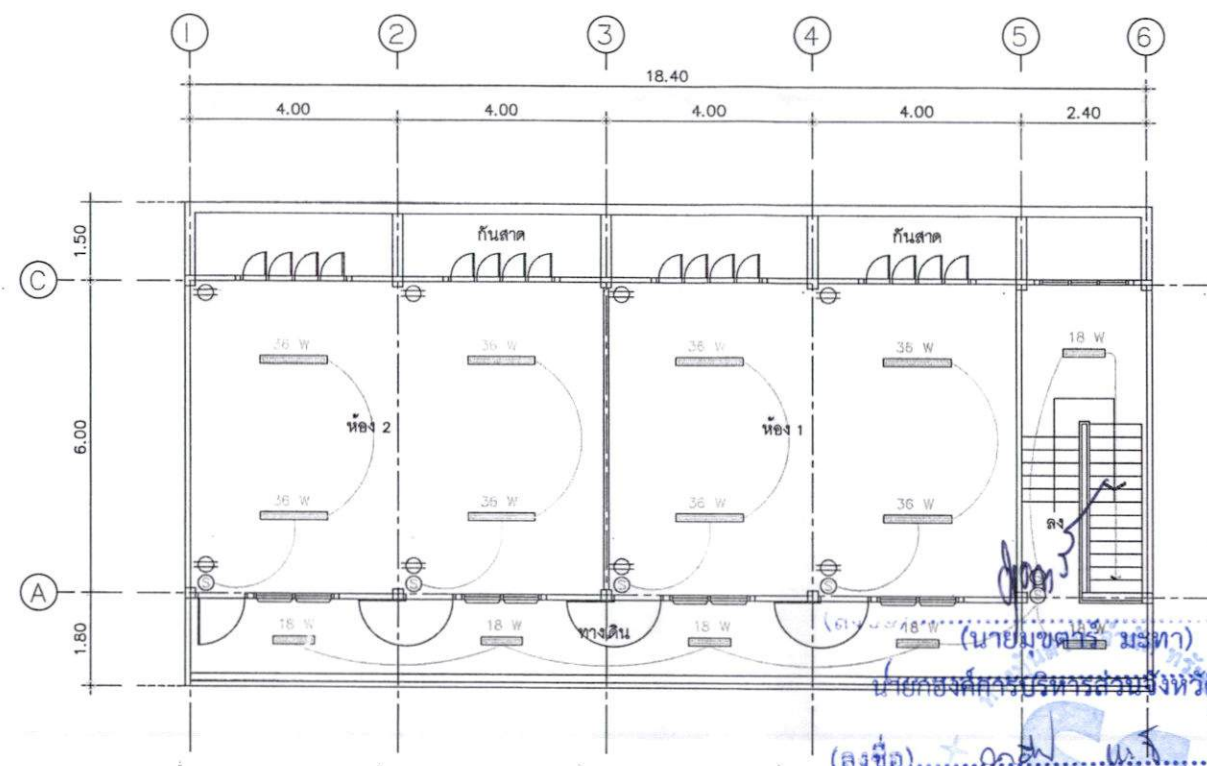

แปลนไฟฟ้าพื้นชั้นบน
 (ลงชื่อ)..... ผู้รับจ้าง

สัญลักษณ์ประกอบแบบไฟฟ้า

สัญลักษณ์	รายการ
	M.D.B.
	ปลั๊กแบบดึงในผนัง 220 V./10 A.
	ปลั๊กเปิด-เปิดแบบดึงในผนัง 280 V./10 A.
	โคมไฟฟลูออโรสเซนต์แบบกลม 18 W หรือหลอดกลม
	โคมไฟฟลูออโรสเซนต์ยาว 0.80 หรือหลอดยาว 18 W
	โคมไฟฟลูออโรสเซนต์ยาว 1.20 หรือหลอดยาว 36 W หรือหลอดแบบรางขนาดเดิม

(ลงชื่อ)..... พยาน
 นางสาวอรนพร ปานเกิด
 (ลงชื่อ).....
 นางสาวภาวิณี ทองเทศ



ฝ่ายสำรวจ ออกแบบ กองช่าง
 องค์การบริหารส่วนจังหวัดยโสธร

โครงการ
 ชื่องาน.....

แบบแสดง
 แปลนไฟฟ้าพื้นชั้นบน
 สัญลักษณ์ประกอบแบบ

มาตราส่วน 1:100
 วันที่
 หน้าที่ EE-02 จำนวน

ผู้ควบคุมงาน
 นายสมชาย ผู้ควบคุมงานโยธา

ผู้เขียนแบบ
 นายสุวิทย์ นายวิชาญ.....

นายสมชาย..... นายวิชาญ.....
 หัวหน้าช่าง

นายสมชาย..... นายวิชาญ.....
 ผู้เขียนรายการฯ

นายสมชาย..... นายวิชาญ.....
 หมายเหตุ

- ระยะต่างๆ ที่กำหนดในแบบให้ยึดตามแบบเป็นหลัก
- หากมีการเปลี่ยนแปลงใดๆ ให้แจ้งผู้ควบคุมงานทราบก่อนดำเนินการก่อสร้าง

ลงวันที่ ๒๒ ส.ค. ๒๕๖๖

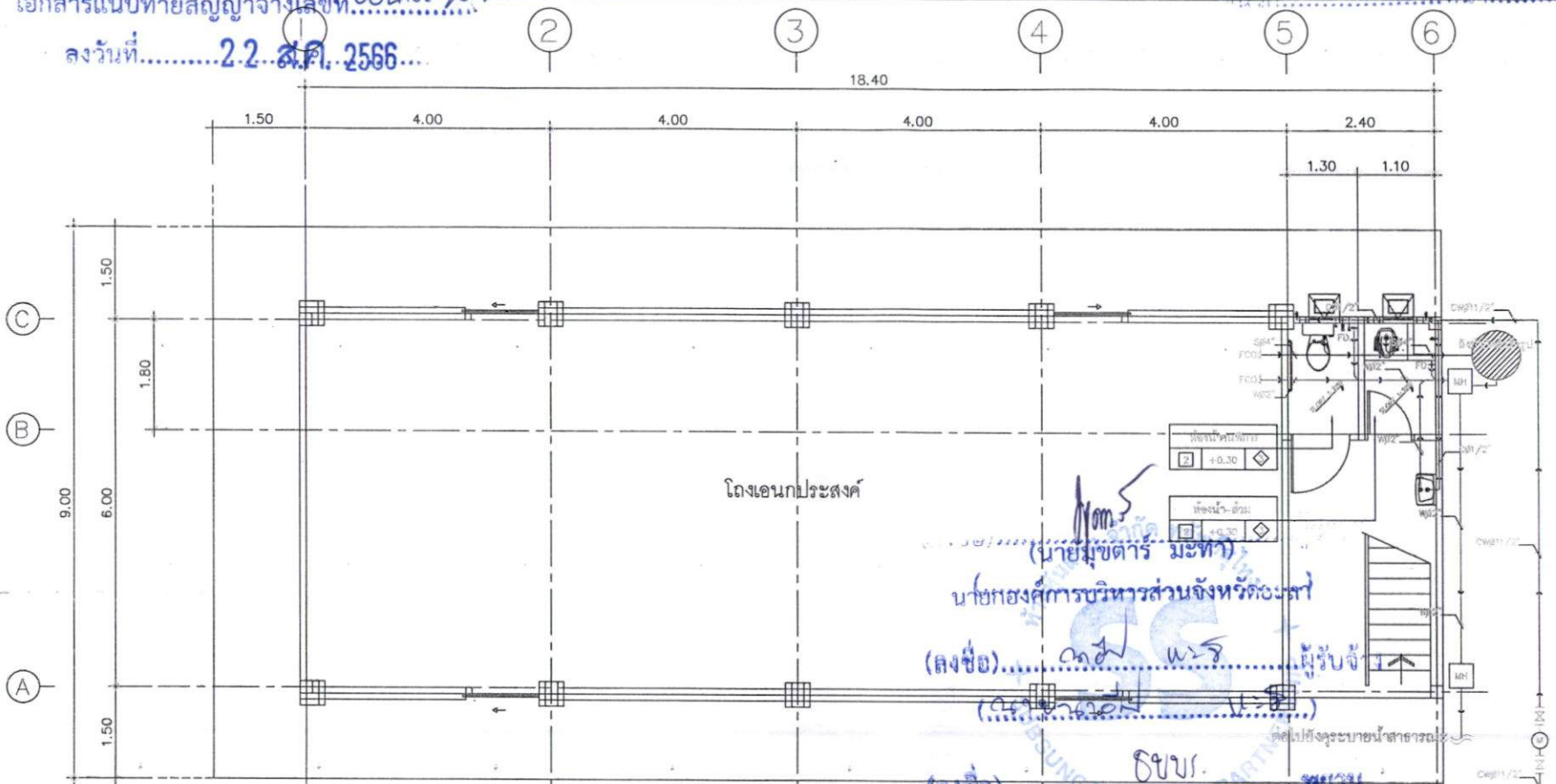

เจาะขนาดขนาด ๕" ความลึกไม่น้อยกว่า ๔๐ ม. พร้อมติดตั้งปั๊มน้ำและอุปกรณ์ระบบอัตโนมัติ
 สถานที่เจาะบาดและตำแหน่งติดตั้งปั๊มน้ำกำหนดภายหลัง
 ตำแหน่งที่ก่อสร้างมีแหล่งจ่ายน้ำอยู่แล้ว ให้เชื่อมต่อระบบน้ำดีเข้าระบบน้ำดื่มขนาดและติดตั้งพร้อมเงินส่วนนี้ออก

แปลนสุขาภิบาล 1 : 75

ชนิดและขนาดท่อ ในระบบสุขาภิบาล

ประเภทการใช้	ชนิดท่อ	ขนาดท่อ			หมายเหตุ
		ท่อเมน	ท่อแยก	ท่อต่อเข้าสุขาภิบาล	
ท่อประปา	CW	PVC.class 13.5	๕ 1 1/2"	๕ 1"	๕ 1/2"
ท่อล้าง	W	PVC.class 8.5	๕ 3"	๕ 1"	๕ 2"
ท่อทิ้ง	S	PVC.class 8.5	๕ 4"	๕ 4"	๕ 4"
ท่อเปิดสาธารณะ	S	PVC.class 8.5	๕ 4"	๕ 3"	๕ 2"
ท่อระบายอากาศ	V	PVC.class 8.5	๕ 2 1/2"	๕ 2"	๕ 2"
ท่ออื่น	RL	PVC.class 8.5	๕ 3"	๕ 3"	-

รายการประกอบแบบ

- ผู้รับเหมาจะต้องจัดทำ SHOP DRAWING สนองต่อผู้จ้าง
- ที่จะออกมามีคอนกรีตเป็นงานระบบสุขาภิบาล
- ระบบประปาให้ต่อจากท่อเมนภายในที่ใกล้ที่สุด และ
- สามารถใช้งานได้ โดยมี GATE VALVE ควบคุมอยู่
- ภายนอกอาคารก่อนเชื่อมต่อภายในอาคาร
- ท่อเมนประปาที่ต่อเข้าห้องน้ำทุกห้อง ให้ติดตั้ง GATE
- VALVE แยกแต่ละห้องเพื่อซ่อมบำรุงอาคารหลัง ดังนั้น
- ติดตั้งให้อยู่ในตำแหน่งที่เหมาะสม มีป้ายบอก และควบคุม
- งาน ดูตามรายการแก้ไขรายการแก้ไข
- ท่อระบายอากาศ ให้ติดตั้งเหนือฝ้าเพดานในตำแหน่งที่
- เหมาะสม มีป้ายบอก และควบคุม
- ท่อทิ้งจะต้องต่อท่อระบายอากาศในตำแหน่งที่สามารถ
- ไล่อากาศภายในท่อออกไม่ได้ และจะต้องคำนึงถึงความ
- สวยงามด้วย
- ท่อน้ำใช้ก่อนต่อเข้ากับห้องน้ำ ให้ติดตั้งน้ำประปาพร้อมทั้งมี
- GATE VALVE ควบคุมภายในห้องของน้ำไว้ในห้องท่อที่
- เตรียมไว้ให้ และกำหนดให้ท่อระบายอากาศติดตั้งประเภทต่างๆ
- จะต้องปฏิบัติตามกฎกระทรวงและระเบียบราชการ



ฝ่ายวิศวกรรม ออกแบบ กองช่าง
 องค์การบริหารส่วนจังหวัดยะลา

โครงการ
 ซ่อมแซมอาคารระบบประปา

แบบแสดง
 แปลนสุขาภิบาล อาคารประกอบแบบ

มาตราส่วน 1:75

วันที่
 วันที่ SAN - 01 จำนวน

ผู้ร่าง
 นายสมิทธิ์ สีเมธิ์ ผู้รับจ้างโยธา

นายอนุช นามะ นักบันทึก ฝ่ายช่างโยธา
 เขียนแบบ

นายสุวิทย์ นามะ นายช่างโยธา
 ควบคุม

นายสุวิทย์ นามะ นายช่างโยธา

หัวหน้าช่าง

นายสมิทธิ์ สีเมธิ์ ผู้รับจ้างโยธา

หมายเหตุ
 1. รายละเอียด ดังที่แนบมาให้ยึดถือ
 2. หากมีการเปลี่ยนแปลงในแบบให้แจ้ง
 3. ผู้รับจ้างโยธาทราบ ท่านนายสมิทธิ์ สีเมธิ์
 4. หัวหน้าช่างโยธา

ลงวันที่ 22 ส.ค. 2566

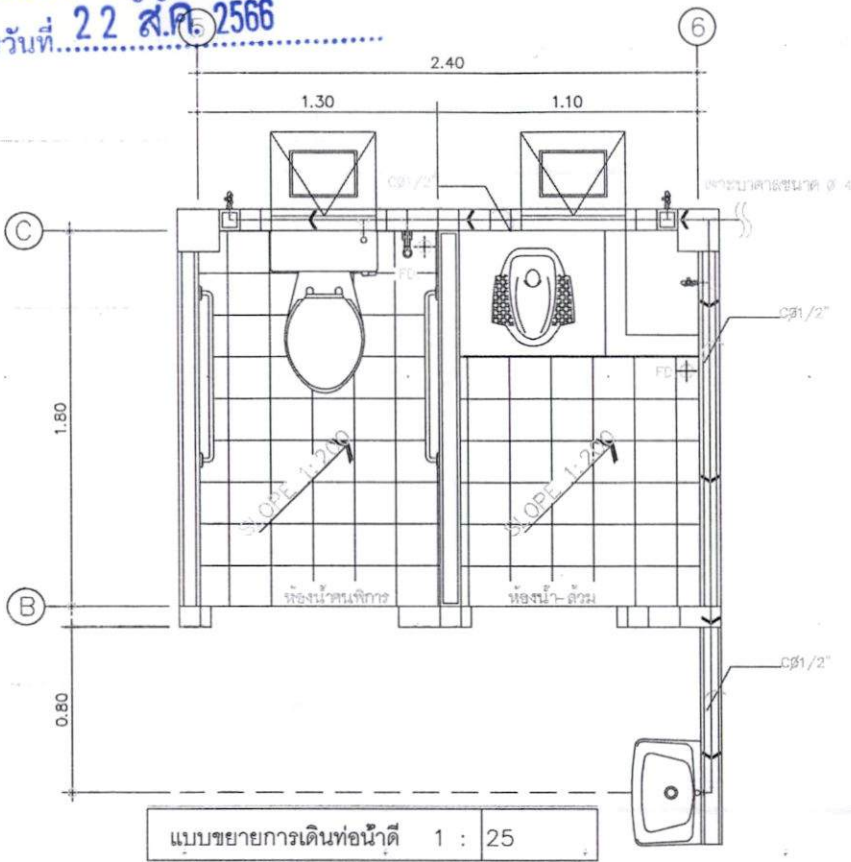

แบบขยายการเดินท่อน้ำดี 1 : 25

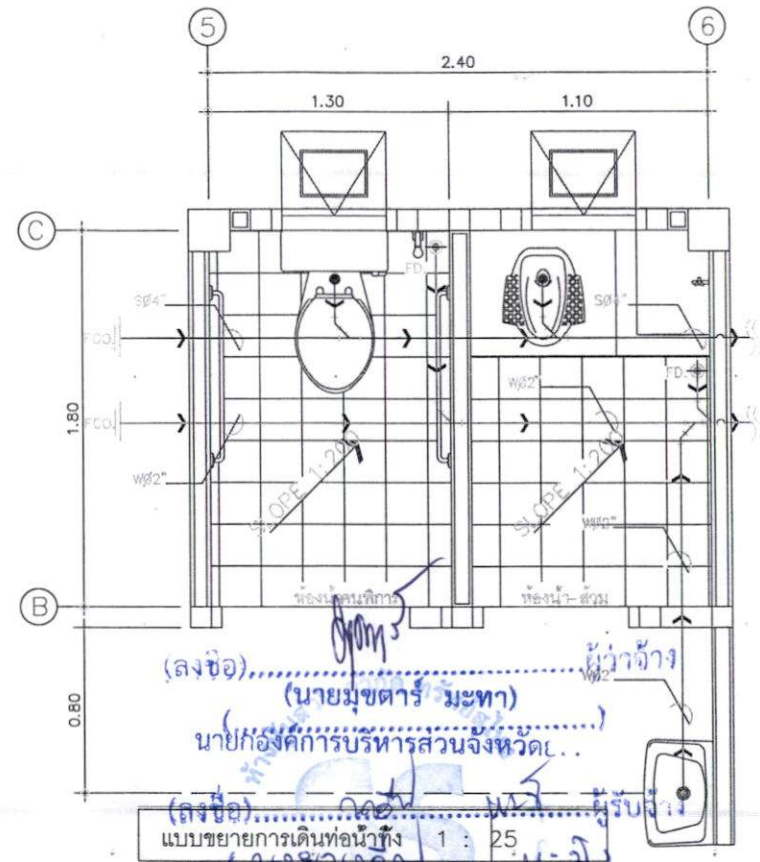

แบบขยายการเดินท่อน้ำดี 1 : 25

(ลงชื่อ) นายมนตรี มะทา
 (นางสาว) นางสาวภาวณี ทองเทศ
 นายกองค์การบริหารส่วนจังหวัด...

สัญลักษณ์ประปา

	ท่อน้ำประปา CEMENT Ø 0.25		ข้องอ 90
	ท่อใส่โศก (MSเมกนัทใส่โศก)		ข้องอ 45
	ท่อระบายน้ำทิ้ง (พพบนท่อน้ำทิ้ง)		ข้องอสามขา
	ท่อน้ำดี (MCเมกนัทน้ำดี)		ก๊อกล้าง
	ท่อระบาย		FLOOR CLEAN OUT
	ท่อระบายน้ำ 4-ชาย		CLEAN OUT
	ท่อระบายน้ำ ชาย		ประตุน้ำ

ฝ่ายช่าง ออกแบบ กองช่าง
 องค์การบริหารส่วนจังหวัดยะลา

โครงการ
 ซ่อมแซมอาคารแบบประเภทยก 2 ชั้น

แบบแสดง
 แบบขยายการเดินท่อน้ำดี-น้ำทิ้ง

มาตราส่วน 1:25

วันที่

แผ่นที่ SAN-02 จำนวน

ช่าง
 นายมนตรี มะทา ผู้ควบคุมงาน
 นายมนตรี มะทา นายช่างเขียนแบบ
 นายมนตรี มะทา นายช่างโยธา

หัวหน้าช่าง

นายมนตรี มะทา ช่างโยธา

ผู้ชำนาญการ

นายมนตรี มะทา ผู้อำนวยการกองช่าง

หมายเหตุ
 1. ระยะค่าๆ ดังที่บอกในแบบให้ยึดถือ
 2. หากมีข้อสงสัยใดๆ กรุณาติดต่อ
 คณะที่ปรึกษาของกรมโยธาธิการและผังเมือง
 กระทรวงมหาดไทย

เงื่อนไขรายละเอียดการใช้วัสดุในงานก่อสร้าง
หมวด 7 หน้า 1

1. ผู้รับจ้างจะต้องใช้วัสดุประเภทวัสดุหรือครุภัณฑ์ที่จะใช้ในงานก่อสร้างเป็นวัสดุที่ผลิตภายในประเทศ โดยต้องใช้ไม่น้อยกว่าร้อยละ ๖๐ ของมูลค่าวัสดุที่จะใช้ในงานก่อสร้างทั้งหมดตามสัญญา และจะต้องแจ้งคณะกรรมการตรวจรับพัสดุทราบภายใน ๖๐ วัน นับถัดจากวันที่ ที่ได้ลงนามในสัญญา ตามแบบตารางการจัดทำแผนการใช้วัสดุที่ผลิตภายในประเทศแนบท้ายนี้
2. ผู้รับจ้างต้องใช้เหล็กที่ผลิตในประเทศ โดยต้องใช้ไม่น้อยกว่าร้อยละ ๙๐ ของมูลค่าวัสดุที่จะใช้ในงานก่อสร้างทั้งหมดตามสัญญา และจะต้องแจ้งคณะกรรมการตรวจรับพัสดุทราบภายใน ๖๐ วัน นับถัดจากวันที่ ที่ได้ลงนามในสัญญา ตามแบบตารางการจัดทำแผนการใช้เหล็กที่ผลิตภายในประเทศแนบท้ายนี้
3. ในกรณีที่ เป็นวัสดุที่ผลิตภายในประเทศที่ได้รับการรับรองจากสภาอุตสาหกรรมแห่งประเทศไทย ผู้รับจ้างต้องแสดงหลักฐานรายการพัสดุที่ได้รับการรับรองและออกเครื่องหมายสินค้าที่ผลิตในประเทศไทย (Made in Thailand) จากสภาอุตสาหกรรม
4. กรณีที่เป็นวัสดุที่ไม่ใช่รายการพัสดุตามข้อ ๓ และเป็นสินค้าที่มีการบรรจุภัณฑ์หรือมีหีบห่อก่อนที่ผู้รับจ้างจะดำเนินงานก่อสร้างต้องแจ้งให้คณะกรรมการตรวจรับพัสดุทราบ เพื่อทำการตรวจสอบฉลากที่ติดบนบรรจุภัณฑ์สินค้าว่ามีการผลิตภายในประเทศหรือไม่
5. คณะกรรมการตรวจรับพัสดุสามารถขอตรวจสอบเอกสารใด ๆ เพิ่มเติมได้ในกรณีมีข้อสงสัยเรื่องการใช้วัสดุภายในประเทศ และในกรณีที่ผู้รับจ้างมิได้ใช้วัสดุที่ผลิตภายในประเทศตามรายละเอียดที่แจ้งไว้ในตารางการจัดทำแผนการใช้วัสดุที่ผลิตภายในประเทศและตามแบบตารางการจัดทำแผนการใช้เหล็กที่ผลิตภายในประเทศ หากสัดส่วนร้อยละยังอยู่ในหลักเกณฑ์ตามข้อ ๑ และข้อ ๒ คณะกรรมการตรวจรับพัสดุมิอำนาจวินิจฉัยที่จะรับพัสดุที่ใช้ในการก่อสร้างหรือไม่รับพัสดุที่ใช้ในการก่อสร้างดังกล่าวหรือไม่ก็ได้ โดยผู้รับจ้างต้องดำเนินการตามคำวินิจฉัยของคณะกรรมการตรวจรับพัสดุและเปลี่ยนแปลงพัสดุดังกล่าวให้เป็นไปตามรายละเอียดที่แจ้งไว้

(ลงชื่อ).....
(นายมนตรี มหา)

นายกองค์การบริหารส่วนจังหวัดยะลา

(ลงชื่อ)..... ผู้รับจ้าง

(นางสาว..... น.ม.)

(ลงชื่อ)..... พยาน

(นางสาวธนพร ปานเกิด)

(ลงชื่อ)..... พยาน

(นางสาวภาวิณี ทอดเทศ)

ตารางการจัดทำแผนการใช้วัสดุที่ผลิตภายในประเทศ

โครงการ

รายการวัสดุหรือครุภัณฑ์ที่ใช้ในโครงการ
แผนการใช้วัสดุที่ผลิตภายในประเทศ

ลำดับ	รายการ	หน่วย	ปริมาณ	ราคาต่อหน่วย (บาท)	เป็นเงิน (รวม)	วัสดุ ในประเทศ	วัสดุ ต่างประเทศ
๑	ปูนซีเมนต์						
๒	กระเบื้อง						
๓	ผ้าเพดาน						
๔	หลอดไฟ						
๕	โคมไฟ						
รวม					xxx	xxx	xxx
อัตรา (ร้อยละ)					๑๐๐	๗๐	๓๐

ลงชื่อ (คู่สัญญาฝ่ายผู้รับจ้าง)

(ลงชื่อ) ผู้ว่าจ้าง
(นายมนตรี มหา)
นายกองค์การบริหารส่วนจังหวัดยะลา(ลงชื่อ) ผู้รับจ้าง
(นางสาวอ. น. น.)(ลงชื่อ) พยาน
(นางสาวธนพร ปานเกิด)(ลงชื่อ) พยาน
(นางสาวภาวิณี ทองเทศ)

ตารางการจัดทำแผนการใช้เหล็กที่ผลิตภายในประเทศ

โครงการ

รายการพัสดุหรือครุภัณฑ์ที่ใช้ในโครงการ
แผนการใช้เหล็กที่ผลิตภายในประเทศ
ปริมาณเหล็กทั้งโครงการ xxx (ตัน)

ลำดับ	รายการ	หน่วย	ปริมาณ	เหล็ก ในประเทศ	เหล็ก ต่างประเทศ
๑	เหล็กเส้น	ตัน			
๒	เหล็กข้ออ	ตัน			
๓	เหล็กเส้นกรม	ตัน			
๔					
๕					
รวม			xxx	xxx	xxx
อัตรา (ร้อยละ)			๑๐๐	๙๐	๑๐

ลงชื่อ (คู่สัญญาฝ่ายผู้รับจ้าง)

(ลงชื่อ)
(นาย मुखตาริ มะทา).....
(นายกองค์การบริหารส่วนจังหวัดยะลา)

(ลงชื่อ) ผู้รับจ้าง

.....
(นาง นงอ์ น. น. น.)

(ลงชื่อ) พยาน

.....
(นางสาวธนพร ปานเกิด)

(ลงชื่อ) พยาน

.....
(นางสาวภาวิณี ทองเทศ)

ภาคผนวก ๓

ตารางรายงานผลการใช้วัสดุที่ผลิตภายในประเทศ

การใช้วัสดุทั้งโครงการ
รายการวัสดุทั้งโครงการ xxx รายการ
มูลค่าวัสดุทั้งโครงการ xxx บาท

มูลค่าการใช้วัสดุที่ผลิตภายในประเทศ

รายการ	จำนวนเงิน	อัตรา (ร้อยละ)
มูลค่าวัสดุที่ผลิตภายในประเทศ	(บาท)	
มูลค่าวัสดุที่ผลิตจากต่างประเทศ	(บาท)	

ปริมาณการใช้เหล็กทั้งโครงการ

ปริมาณการใช้เหล็กทั้งโครงการ xxx ตัน มูลค่าเหล็กทั้งโครงการ xxx บาท

รายการ	หน่วย	จำนวน	อัตรา (ร้อยละ)
ปริมาณการใช้เหล็ก	ตัน	ตัน	

สรุป

- เป็นไปตามกฎกระทรวงกำหนดวัสดุและวิธีการจัดซื้อจัดจ้างวัสดุที่รัฐต้องการส่งเสริมหรือสนับสนุน (ฉบับที่ ๒) พ.ศ. ๒๕๖๓
 - ร้อยละ ๖๐ วัสดุทั่วไป (มูลค่า)
 - ร้อยละ ๙๐ เหล็ก (ปริมาณ)

- ไม่เป็นไปตามกฎกระทรวงกำหนดวัสดุและวิธีการจัดซื้อจัดจ้างวัสดุที่รัฐต้องการส่งเสริมหรือสนับสนุน (ฉบับที่ ๒) พ.ศ. ๒๕๖๓

เหตุผล/ความจำเป็นที่หน่วยงานของรัฐไม่สามารถดำเนินการได้
(ลงชื่อ)นางสาวภาวิณี ทองเทศ.....

ลงชื่อ (ประธานกรรมการตรวจรับวัสดุ)
()

การจัดทำแผนการทำงาน

คู่สัญญาต้องจัดทำแผนการทำงานมาให้ภายใน ๗ วัน นับถัดจากวันลงนามในสัญญา ทั้งนี้ แผนการทำงานให้ถือเป็นเอกสารส่วนหนึ่งของสัญญา สำหรับตัวอย่างการจัดทำแผนการทำงานรายละเอียด ตามเอกสารแนบท้ายนี้ จำนวน ๔ แผ่น

(ลงชื่อ)..... ผู้ว่าจ้าง
(นาย मुखตาร มะทา)

นายกองค์การบริหารส่วนจังหวัดยะลา

(ลงชื่อ)..... ผู้รับจ้าง
(นางชนอัย น.สี)

(ลงชื่อ)..... พยาน
(นางสาวธนพร ปานเกิด)

(ลงชื่อ)..... พยาน
(นางสาวภาวิณี ทองเทศ)

ตัวอย่างแบบการจัดทำแผนการทำงาน

ที่	รายการ	หน่วย	ปริมาณงาน	ราคาต่อหน่วย	เป็นเงิน	%	1	2	3	4	5	6	7	8
							เดือน...	เดือน...	เดือน...	เดือน...	เดือน...	เดือน...	เดือน...	เดือน...
1	งานหรือโครงสร้างเดิม													
	รายการ...	ลบ.ม.												
	รายการ...	ลบ.ม.												
2	งานผิวทาง													
	รายการ...	ตร.ม.												
	รายการ...	ตร.ม.												
					รวม									0%

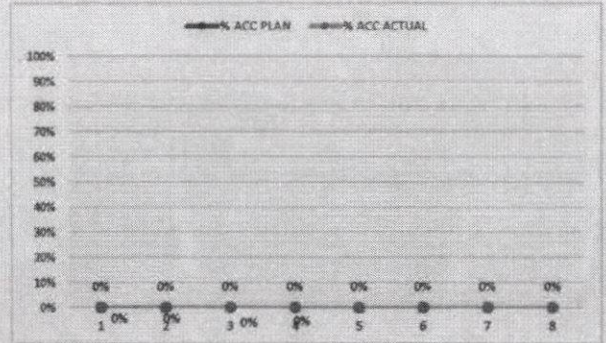

Money							
AccMoney							
% PLAN							
% ACC PLAN							
% ACTUAL							
% ACC ACTUAL							
% ACC DIFF							
% PLAN/2							
% PLAN/2 DIFF							

หมายเหตุ:

- กรณีตัวอย่าง กำหนดระยะเวลาการก่อสร้างตามแผนดำเนินงานทั้งสัญญา จำนวน 8 เดือน
- หมายถึง ระยะเวลาการก่อสร้างตามแผนดำเนินงานของแต่ละรายการก่อสร้าง เช่น งานหรือโครงสร้างเดิม กำหนดระยะเวลาการก่อสร้าง จำนวน 4 เดือน (ไม่รวมระยะเวลาการก่อสร้างผิวทาง)
- หมายถึง ร้อยละของงานที่ผู้รับจ้างต้องดำเนินการก่อสร้างตามแผนงานประจำเดือนของแต่ละรายการก่อสร้าง ซึ่งแต่ละรายการก่อสร้าง คิดเป็น 100 %
- Money มูลค่างานแต่ละรายการ คำนวณจากร้อยละตามแผนงานเทียบกับมูลค่างานของแต่ละรายการ
- % PLAN ร้อยละของแผนดำเนินงาน คำนวณจากมูลค่าของงานตามแผนดำเนินการ เมื่อเทียบกับมูลค่าของงานทั้งโครงการ

(ลงชื่อ) ผู้ว่าจ้าง

(..... (นาย मुखตาริ มะทว).....)

นายกองค์การบริหารส่วนจังหวัดยะลา

(ลงชื่อ) ผู้รับจ้าง

(..... (นายอนุชิต น.สี).....)

(ลงชื่อ) พยาน

(นางสาวธนพร ปานเกิด)

(ลงชื่อ) พยาน

(นางสาวภาวิณี ทองเทศ)

ตัวอย่างวิธีการจัดทำแผนการทำงาน

ที่	รายการ	หน่วย	ปริมาณงาน	ราคาต่อหน่วย	เป็นเงิน	%
1	งานหรือโครงสร้างเดิม					
	a1	ส.ม.	100	5,000	500,000	16%
	a2	ส.ม.	120	2,000	240,000	8%
2	งานผิวทาง					
	b1	ตร.ม.	400	2,000	800,000	26%
	b2	ตร.ม.	300	5,000	1,500,000	49%
	รวม				3,040,000	100%

	1	2	3	4	5	6	7	8
	ตค	พย	ธค	มค	กพ	มีค	เมย	พค
	25	25	25	25				
		50	50					
				20	20	20	20	20
					25	25	25	25

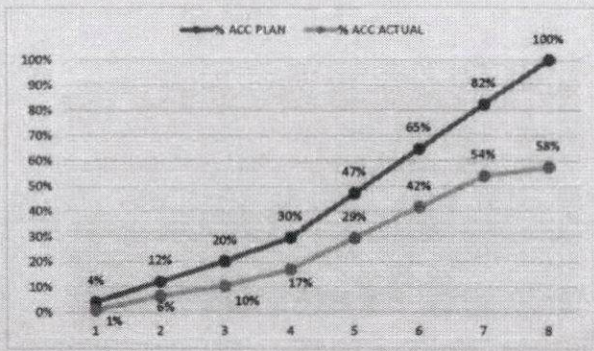

Money								
AccMoney								
% PLAN	(ลงชื่อ)							
% ACC PLAN		(นายมุขตาร มะทา)						
% ACTUAL		(นายทองดีการบริหารส่วนจังหวัดยะลา)						
% ACC ACTUAL	(ลงชื่อ)	ว.อ. น.ร.						
% ACC DIFF		(นายอนุชา น.ร.)						
% PLAN/2	(ลงชื่อ)	อ.น.ร.						
% PLAN/2 DIFF		(นางสาวรณพร ปานเกิด)						

- หมายเหตุ:
- กรณีตัวอย่าง กำหนดระยะเวลาการก่อสร้างตามแผนดำเนินงานทั้งสัญญา จำนวน 8 เดือน
 - หมายถึง ระยะเวลาการก่อสร้างตามแผนดำเนินงานของแต่ละรายการก่อสร้าง เช่น 1. งานหรือโครงสร้างเดิม กำหนดระยะเวลาก่อสร้าง จำนวน 4 เดือน 2. งานก่อสร้างผิวทาง กำหนดระยะเวลาก่อสร้าง 5 เดือน
 - 25 หมายถึง ร้อยละของงานที่ได้รับจ้างต้องดำเนินการก่อสร้างตามแผนงานประจำเดือนของแต่ละรายการก่อสร้าง ซึ่งแต่ละรายการก่อสร้าง คิดเป็นร้อยละ 100 ตามสัญญา งานหรือโครงสร้างเดิม คิดเป็นร้อยละ 100 ของรายการนี้
 - Money มูลค่างานแต่ละรายการ คำนวณจากร้อยละตามแผนงานเทียบกับมูลค่างานของแต่ละรายการ
 - % PLAN ร้อยละของแผนดำเนินงาน คำนวณจากมูลค่าของงานตามแผนดำเนินการ เมื่อเทียบกับมูลค่าของงานทั้งโครงการ

ตัวอย่างการคำนวณและการประเมินการดำเนินการตามแผนการทำงาน กรณีระยะเวลาไม่เกิน 1 ปี

ที่	รายการ	หน่วย	ปริมาณงาน	ราคาต่อหน่วย	เป็นเงิน	%	
1	งานเรือโครงสร้างเดิม	a1	ลบ.ม.	100	5,000	500,000	16%
		a2	ลบ.ม.	120	2,000	240,000	8%
2	งานฉาบทาง	b1	ตร.ม.	400	2,000	800,000	26%
		b2	ตร.ม.	300	5,000	1,500,000	49%
		รวม				3,040,000	100%

	ระยะเวลาเกิน 1 ใน 2				ระยะเวลาเกิน 3 ใน 4			สิ้นสุดสัญญา
	เดือนที่ 1	เดือนที่ 2	เดือนที่ 3	เดือนที่ 4	เดือนที่ 5	เดือนที่ 6	เดือนที่ 7	
	ตค	พย	ธค	มค	กพ	มีค	เมย	พค
	20	20	20	20	20			
		50	50					
				15	20	15	20	30
					10	25	25	25

$(500,000 \times 20) / 100 = 100,000$

$100,000 / 3,040,000 \times 100 = 3.29 \%$

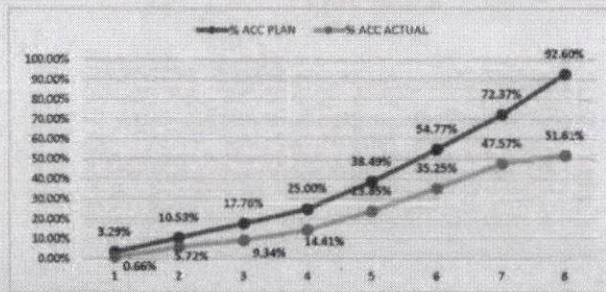

Money	100,000	220,000	220,000	220,000	410,000	495,000	535,000	615,000
AccMoney	100,000	320,000	540,000	760,000	1,170,000	1,665,000	2,200,000	2,815,000
% PLAN	3.29%	7.24%	7.24%	7.24%	10.49%	16.28%	17.60%	20.23%
% ACC PLAN	3.29%	10.53%	17.78%	25.00%	38.49%	54.77%	72.37%	92.60%
% ACTUAL	0.66%	5.07%	5.62%	5.07%	9.44%	11.40%	12.32%	4.05%
% ACC ACTUAL	0.66%	5.72%	9.34%	14.41%	21.35%	35.25%	47.57%	51.61%
% ACC DIFF	2.63%	4.86%	8.42%	10.59%	14.64%	19.52%	24.80%	40.99%

หมายเหตุ:

- กรณีตัวอย่าง กำหนดระยะเวลาการก่อสร้างตามแผนดำเนินงานตั้งสัญญา จำนวน 8 เดือน
- หมายถึง ระยะเวลาการก่อสร้างตามแผนดำเนินงานของแต่ละรายการก่อสร้าง เช่น งานเรือโครงสร้างเดิม กำหนดระยะเวลาการก่อสร้าง จำนวน 4 เดือน (ไม่รวมระยะเวลาการก่อสร้างฉาบทาง)
- หมายถึง ร้อยละของงานที่ผู้รับจ้างต้องดำเนินการก่อสร้างตามแผนงานประจำเดือนของแต่ละรายการก่อสร้าง (แต่ละรายการก่อสร้าง รวมกัน 100%)
- Money มูลค่างานแต่ละรายการ คำนวณจากร้อยละตามแผนงานเทียบกับมูลค่างานของแต่ละรายการ
- AccMoney มูลค่างานสะสมในแต่ละเดือน
- % PLAN ร้อยละของแผนดำเนินงาน คำนวณจากมูลค่าของงานตามแผนดำเนินการ เมื่อเทียบกับมูลค่าของงานทั้งโครงการ
- % ACC PLAN ร้อยละของแผนดำเนินงานสะสม
- % ACTUAL ร้อยละของการดำเนินงานจริง
- % ACC ACTUAL ร้อยละของการดำเนินงานจริงสะสม
- % ACC DIFF ร้อยละของความแตกต่างระหว่างการทำงานจริงเทียบกับแผนดำเนินการสะสม

นางสาวอรนพร ปานเกิด
นางสาวภาวิณี ทองเทศ

ตัวอย่างการคำนวณและการประเมินการดำเนินการตามแผนการทำงาน กรณีระยะเวลาเกิน 1 ปี

ที่	รายการ	หน่วย	ปริมาณงาน	ราคาต่อหน่วย	เงินต้น	%	
1	งานโยธา						
	a1	ค.ม.	300	5,000	500,000	9%	
	a2	ค.ม.	100	2,000	200,000	4%	
	a2	ค.ม.	150	2,000	300,000	5%	
	a3	ค.ม.	150	2,000	300,000	5%	
2	งานวิศวกรรม						
	b1	ค.ม.	400	2,000	800,000	13%	
	b2	ค.ม.	200	5,000	1,000,000	16%	
b2	ค.ม.	300	10,000	5,000,000	49%		
					รวม	6,140,000	100%

เดือนที่	ระยะเวลาเกิน 1 ปี 2												ระยะเวลาเกิน 3 ใน 4				สิ้นสุดสัญญา			
	มค	พค	เมค	มิค	กค	คค	เมค	พค	มิค	กค	คค	เมค	พค	คค	เมค	กค	คค	เมค	พค	
1	100,000																			
2		200,000																		
3			135,000																	
4				75,000																
5					410,000															
6						410,000														
7							360,000													
8								410,000												
9									1,380,000											
10										1,490,000										
11											1,490,000									
12												1,490,000								
13													1,490,000							
14														1,490,000						
15															1,490,000					
16																1,490,000				
17																	1,490,000			
18																		1,490,000		
19																			1,490,000	
20																				1,490,000

$$\frac{(500,000 \times 20)}{100} = 100,000$$

$$\frac{105,000}{5,840,000} \times 100 = 1.71\%$$

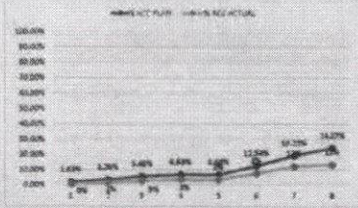

	1	2	3	4	5	6	7	8
Money	100,000	100,000	135,000	75,000		360,000	410,000	510,000
AccMoney	100,000	200,000	335,000	410,000	410,000	770,000	1,180,000	1,490,000
% PLAN	1.63%	1.63%	2.20%	1.22%	0.00%	5.86%	6.68%	5.05%
% ACC PLAN	1.63%	3.26%	5.46%	6.68%	6.68%	12.54%	19.22%	24.27%
% ACTUAL	0%	1%	1%	1%	0%	4%	5%	1%
% ACC ACTUAL	0%	1%	2%	3%	3%	8%	12%	13%
% ACC DIFF	1%	2%	3%	3%	3%	5%	7%	11%
% PLAN/2	1%	1%	1%	1%	0%	3%	3%	3%
% PLAN/2 DIFF	0%	0%	0%	0%	0%	1%	1%	2%

(ลงชื่อ).....
 (นายมนตรี มงศา)
 นายกองคการบริหารส่วนจังหวัดยะลา
 (ลงชื่อ)..... ผู้รับจ้าง
 (นางอรุณรัตน์ น.ม.)

(ลงชื่อ)..... พยาน
 นางสาวธนพร ปานเกิด

(ลงชื่อ)..... พยาน
 นางสาวภาวณ ทองเทศ

- กรณีตัวอย่าง กำหนดระยะเวลาการทำงานเกินหนึ่งปี สัญญา จำนวน 8 เดือน
- หมายเหตุ: ขอบเขตการทำงานตามแผนดำเนินงานและระยะเวลาการก่อสร้าง เช่น งานโยธาทั้งหมด กำหนดระยะเวลาการก่อสร้าง จำนวน 4 เดือน (ไม่รวมระยะเวลาการก่อสร้างวิศวกรรม)
- หมายเหตุ: วิศวกรจะเก็บเงินค่าจ้างก่อสร้างวิศวกรรมแบบรายปีหรือขอต่อสัญญาการก่อสร้าง (ต่อระยะเวลาการก่อสร้าง รวมถึง 100 %)
- Money: มูลค่างานและรายการ ค่าจ้างจากข้อต่อตามแผนการดำเนินงานกับมูลค่างานและค่ารายการ
- % PLAN: วิศวกรจะประเมินค่าจ้างงานจากข้อต่อตามแผนการดำเนินงาน เมื่อเทียบกับมูลค่างานและค่ารายการ



คำสั่ง องค์การบริหารส่วนจังหวัดยะลา

ที่ ๓๙๘/๒๕๖๖

เรื่อง แต่งตั้ง คณะกรรมการซื้อหรือจ้างโดยวิธีคัดเลือก คณะกรรมการตรวจรับพัสดุ และผู้ควบคุมงาน สำหรับการจ้างจ้างซ่อมแซมอาคารอเนกประสงค์ คสล.๒ ชั้น (มาแฮ) ณ บ้านมาแฮ หมู่ที่ ๔ ตำบลป้อมมัง อำเภอรามัน จังหวัดยะลา และซ่อมแซมอาคารอเนกประสงค์ คสล.๒ ชั้น (ปีซัด) ณ บ้านปีซัด หมู่ที่ ๑ ตำบลลำใหม่ อำเภอเมืองยะลา จังหวัดยะลา โดยวิธีคัดเลือก

ด้วย องค์การบริหารส่วนจังหวัดยะลา มีความประสงค์จะ จ้างจ้างซ่อมแซมอาคารอเนกประสงค์ คสล.๒ ชั้น (มาแฮ) ณ บ้านมาแฮ หมู่ที่ ๔ ตำบลป้อมมัง อำเภอรามัน จังหวัดยะลา และซ่อมแซมอาคารอเนกประสงค์ คสล.๒ ชั้น (ปีซัด) ณ บ้านปีซัด หมู่ที่ ๑ ตำบลลำใหม่ อำเภอเมืองยะลา จังหวัดยะลา โดยวิธีคัดเลือก และเพื่อให้เป็นไปตามระเบียบกระทรวงการคลังว่าด้วยการจัดซื้อจัดจ้างและการบริหารพัสดุภาครัฐ พ.ศ. ๒๕๖๐ จึงขอแต่งตั้งรายชื่อต่อไปนี้เป็น คณะกรรมการซื้อหรือจ้างโดยวิธีคัดเลือก คณะกรรมการตรวจรับพัสดุ และผู้ควบคุมงาน สำหรับการจ้างจ้างซ่อมแซมอาคารอเนกประสงค์ คสล.๒ ชั้น (มาแฮ) ณ บ้านมาแฮ หมู่ที่ ๔ ตำบลป้อมมัง อำเภอรามัน จังหวัดยะลา และซ่อมแซมอาคารอเนกประสงค์ คสล.๒ ชั้น (ปีซัด) ณ บ้านปีซัด หมู่ที่ ๑ ตำบลลำใหม่ อำเภอเมืองยะลา จังหวัดยะลา โดยวิธีคัดเลือก

คณะกรรมการซื้อหรือจ้างโดยวิธีคัดเลือก

๑. นางสาวสุธัญญา สุขรมย์ ประธานกรรมการฯ

ผู้อำนวยการกองการเจ้าหน้าที่

๒. นางสาวนุรีฮัน สาและ กรรมการ

นักวิชาการเงินและบัญชีปฏิบัติการ

๓. นายนัศรุล เจ๊ะซู กรรมการ

ผู้ช่วยนายช่างโยธา

อำนาจและหน้าที่

๑. พิจารณาคุณสมบัติของผู้ประกอบการที่มายื่นข้อเสนอให้เป็นไปตามเงื่อนไขที่กำหนดในหนังสือเชิญชวน

๒. พิจารณาคัดเลือกผู้ประกอบการตามหลักเกณฑ์การพิจารณาข้อเสนอที่กำหนดไว้ในหนังสือเชิญชวน

๓. รายงานผลการพิจารณาและเสนอความเห็น ต่อหัวหน้าหน่วยงานของรัฐ
การกำหนดระยะเวลาในการพิจารณาผลการเสนอราคา

กำหนดระยะเวลาในการพิจารณาผลการเสนอราคาให้แล้วเสร็จภายใน ๗ วัน นับถัดจากวันเสนอราคา

คณะกรรมการตรวจรับพัสดุ

๑. นายนันต์ เพ็ชราการ

ประธานกรรมการฯ

ผู้อำนวยการกองช่าง

๒. นายเอกราช ยี่เส็น

กรรมการ

หัวหน้าฝ่ายสำรวจและออกแบบ รักษาการในตำแหน่ง หัวหน้าฝ่ายสาธารณูปโภค

๓. นายฤทธิรงค์ รอบคอบ

กรรมการ

นายช่างเขียนแบบปฏิบัติงาน

อำนาจและหน้าที่

ทำการตรวจรับพัสดุให้เป็นไปตามเงื่อนไขของสัญญาหรือข้อตกลงนั้น และถือปฏิบัติตามหนังสือคณะกรรมการวินิจฉัยปัญหาการจัดซื้อจัดจ้างและการบริหารพัสดุภาครัฐ กรมบัญชีกลาง ด่วนที่สุด ที่ กค (กวจ) ๐๔๐๕.๒/ว ๗๘ ลงวันที่ ๓๑ มกราคม ๒๕๖๕ เรื่อง อนุมัติยกเว้นและกำหนดแนวทางปฏิบัติตามกฎกระทรวงกำหนดพัสดุและวิธีการจัดซื้อจัดจ้างพัสดุที่รัฐต้องการส่งเสริมหรือสนับสนุน (ฉบับที่ ๒) พ.ศ. ๒๕๖๓

ผู้ควบคุมงาน

๑. นายอับดุลฮาгим แมเราะ

หัวหน้าผู้ควบคุมงาน

นายช่างโยธาปฏิบัติงาน

๒. นายคมกริช เขียวแก้ว

ผู้ควบคุมงาน

ผู้ช่วยนายช่างโยธา

อำนาจและหน้าที่

ควบคุมงาน และรับผิดชอบคำนวณขอค่าชดเชยงานก่อสร้างตามสัญญาแบบปรับราคาได้ (ค่า K) รวมถึงกำหนดให้หัวหน้าผู้ควบคุมงานมีหน้าที่ในการตรวจสอบความชำรุดบกพร่องของงาน พร้อมรายงานผลผ่านเจ้าหน้าที่พัสดุทุก ๓ เดือน จนกว่าจะสิ้นภาระผูกพันตามสัญญาให้ทราบด้วย

สั่ง ณ วันที่ ๒๘ มิถุนายน ๒๕๖๖

(นายระเด่น สมะแอ)

รองนายกองค์การบริหารส่วนจังหวัดยะลา ปฏิบัติราชการแทน
นายกองค์การบริหารส่วนจังหวัดยะลา