

สัญญาจ้างก่อสร้าง

สัญญาเลขที่ ๐๐๒๐๖/๒๕๖๖

สัญญานี้ทำขึ้น ณ องค์การบริหารส่วนจังหวัดยะลา ตำบล/แขวง สะเตง อำเภอ/เขต เมืองยะลา จังหวัด ยะลา เมื่อวันที่ ๒๙ มีนาคม ๒๕๖๖ ระหว่าง องค์การบริหารส่วนจังหวัดยะลา โดย นายมุขตาร์ มะทา ตำแหน่ง นายกองค์การบริหารส่วนจังหวัดยะลา ซึ่งต่อไปในสัญญานี้เรียกว่า "ผู้ว่าจ้าง" ฝ่ายหนึ่ง กับ ห้างหุ้นส่วนจำกัด อาบาตโยธากิจ ซึ่งจดทะเบียน เป็นนิติบุคคล ณ สำนักงานทะเบียนหุ้นส่วนบริษัท จังหวัดยะลา กรมพัฒนาธุรกิจการค้า กระทรวงพาณิชย์ มีสำนักงานใหญ่ตั้ง อยู่ เลขที่ ๕๒ ถนนพิทักษ์ธานี ตำบล/แขวง ยะหา อำเภอ/เขต ยะหา จังหวัด ยะลา โดยนายอิสมาแอ อีซา ผู้รับมอบอำนาจ ผู้มีอำนาจลงนามผูกพันนิติบุคคลปรากฏตามหนังสือรับรองของ สำนักงานทะเบียนหุ้นส่วนบริษัท จังหวัดยะลา กรมพัฒนาธุรกิจ การค้า กระทรวงพาณิชย์ ที่ ยล. ๐๐๐๑๓๔ ลงวันที่ ๒๕ มกราคม ๒๕๖๖ และหนังสือมอบอำนาจลงวันที่ ๒๓ กุมภาพันธ์ ๒๕๖๖ แทนท้ายสัญญานี้ ซึ่งต่อไปในสัญญานี้เรียกว่า "ผู้รับจ้าง" อีกฝ่ายหนึ่ง

คู่สัญญาได้ตกลงกันมีข้อความดังต่อไปนี้

ข้อ ๑. ข้อตกลงว่าจ้าง

ผู้ว่าจ้างตกลงจ้างและผู้รับจ้างตกลงรับจ้างทำงาน จ้างก่อสร้างโครงการปรับปรุงและซ่อมบำรุงรักษา ทาง รหัสทางหลวงท้องถิ่น ยล.ถ ๑-๐๐๕๔ บ้านกาบัง - บ้านบายอ ตำบลกาบัง อำเภอกาบัง จังหวัดยะลา ผิวจราจรกว้าง ๖.๐๐ เมตร ยาว ๑.๖๐๐ กิโลเมตร ไหล่ทางกว้างข้างละ ๐.๐๐ - ๑.๐๐ เมตร หรือมีพื้นที่ไม่น้อยกว่า ๙,๖๐๐.๐๐ ตารางเมตร (ตามแบบ อบจ.ที่กำหนด) ณ - ตำบล/แขวง กาบัง อำเภอ/เขต กาบัง จังหวัด ยะลา ตามข้อกำหนดและเงื่อนไขแห่งสัญญานี้รวมทั้งเอกสารแนบท้ายสัญญา

ผู้รับจ้างตกลงที่จะจัดหาแรงงานและวัสดุ เครื่องมือเครื่องใช้ ตลอดจนอุปกรณ์ต่างๆ ชนิดดีเพื่อใช้ใน งานจ้างตามสัญญานี้

ข้อ ๒. เอกสารอันเป็นส่วนหนึ่งของสัญญา

เอกสารแนบท้ายสัญญาดังต่อไปนี้ให้ถือเป็นส่วนหนึ่งของสัญญานี้

๒.๑ ผนวก ๑ ใบเสนอราคา บันทึกการต่อรองราคา จำนวน ๓ (สาม) หน้า

๒.๒ ผนวก ๒ รายละเอียดปริมาณงานและราคา จำนวน ๑ (หนึ่ง) หน้า

๒.๓ ผนวก ๓ รายละเอียดแบ่งงวดงาน จำนวน ๑ (หนึ่ง) หน้า

๒.๔ ผนวก ๔ รายละเอียดสัญญาแบบปรับราคาได้ (ค่า K) จำนวน ๒ (สอง) หน้า

๒.๕ ผนวก ๕ รายละเอียดหนังสือรับรองผู้ประกอบการวิชาชีพควบคุมงาน หนังสือรับรองช่างควบคุมงาน ก่อสร้าง จำนวน ๗ (เจ็ด) หน้า

๒.๖ ผนวก ๖ รายละเอียดแบบป้าย แบบแปลน จำนวน ๒๕ (ยี่สิบห้า) หน้า

(ลงชื่อ).....ผู้ว่าจ้าง

(นายมุขตาร์ มะทา)

นายกองค์การบริหารส่วนจังหวัดยะลา

(ลงชื่อ).....ผู้รับจ้าง

(นายอิสมาแอ อีซา)



๒.๗ ผนวก ๗ เงื่อนไขรายละเอียดการใช้พัสดุในงานก่อสร้าง จำนวน ๓ (สาม) หน้า

ความใดในเอกสารแนบท้ายสัญญาที่ขัดหรือแย้งกับข้อความในสัญญานี้ ให้ใช้ข้อความในสัญญานี้บังคับ และในกรณีที่เอกสารแนบท้ายสัญญาขัดแย้งกันเอง ผู้รับจ้างจะต้องปฏิบัติตามคำวินิจฉัยของผู้ว่าจ้าง คำวินิจฉัยของผู้ว่าจ้างให้ถือเป็นที่สุด และผู้รับจ้างไม่มีสิทธิเรียกร้องค่าจ้าง ค่าเสียหายหรือค่าใช้จ่ายใดๆ เพิ่มเติมจากผู้ว่าจ้างทั้งสิ้น

ข้อ ๓. หลักประกันการปฏิบัติตามสัญญา

ในขณะที่ทำสัญญานี้ผู้รับจ้างได้นำหลักประกันเป็น หนังสือค้ำประกันสัญญาของบริษัท ธนาคารกสิกร ไทย จำกัด (มหาชน) สาขา ยะลา เลขที่ ๑๐๐๐๖๐๖๑๔๔๕๕ ลงวันที่ ๒๙ มีนาคม ๒๕๖๖ เป็นจำนวนเงิน ๓๗๗,๕๐๐.๐๐ บาท (สามแสนเจ็ดหมื่นเจ็ดพันห้าร้อยบาทถ้วน) ซึ่งเท่ากับร้อยละ ๕ (ห้า) ของราคาค่าจ้างตามสัญญา มามอบให้แก่ผู้ว่าจ้างเพื่อเป็นหลักประกันการปฏิบัติตามสัญญานี้

กรณีผู้รับจ้างใช้หนังสือค้ำประกันมาเป็นหลักประกันการปฏิบัติตามสัญญา หนังสือค้ำประกันดังกล่าวจะต้องออกโดยธนาคารที่ประกอบกิจการในประเทศไทย หรือโดยบริษัทเงินทุนหรือบริษัทเงินทุนหลักทรัพย์ที่ได้รับอนุญาตให้ประกอบกิจการเงินทุนเพื่อการพาณิชย์และประกอบธุรกิจ ค้ำประกันตามประกาศของธนาคารแห่งประเทศไทย ตามรายชื่อบริษัทเงินทุนที่ธนาคารแห่งประเทศไทยแจ้งเวียนให้ทราบตามแบบที่คณะกรรมการนโยบายการจัดซื้อจัดจ้างและการบริหารพัสดุภาครัฐกำหนดหรืออาจเป็นหนังสือค้ำประกันอิเล็กทรอนิกส์ตามวิธีการที่กรมบัญชีกลางกำหนดก็ได้ และจะต้องมีอายุการค้ำประกันตลอดไปจนกว่าผู้รับจ้างพ้นข้อผูกพันตามสัญญานี้

หลักประกันที่ผู้รับจ้างนำมามอบให้ตามวรรคหนึ่ง จะต้องมีอายุครอบคลุมความรับผิดชอบของผู้รับจ้างตลอดอายุสัญญา ถ้าหลักประกันที่ผู้รับจ้างนำมามอบให้ดังกล่าวลดลงหรือเสื่อมค่าลง หรือมีอายุไม่ครอบคลุมถึงความรับผิดชอบของผู้รับจ้างตลอดอายุสัญญา ไม่ว่าจะด้วยเหตุใดๆ ก็ตาม รวมถึงกรณี ผู้รับจ้างส่งมอบงานล่าช้าเป็นเหตุให้ระยะเวลาแล้วเสร็จหรือวันครบกำหนดความรับผิดชอบในความชำรุดบกพร่องตามสัญญาเปลี่ยนแปลงไป ไม่ว่าจะเกิดขึ้นคราวใด ผู้รับจ้างต้องหาหลักประกันใหม่หรือหลักประกันเพิ่มเติมให้มีจำนวนครบถ้วนตามวรรคหนึ่งนำมามอบให้แก่ผู้ว่าจ้างภายใน ๑๕ (สิบห้า) วัน นับถัดจากวันที่ได้รับแจ้งเป็นหนังสือจากผู้ว่าจ้าง

หลักประกันที่ผู้รับจ้างนำมามอบไว้ตามข้อนี้ ผู้ว่าจ้างจะคืนให้แก่ผู้รับจ้าง โดยไม่มีดอกเบี้ย เมื่อผู้รับจ้างพ้นจากข้อผูกพัน และความรับผิดชอบทั้งปวงตามสัญญานี้แล้ว

ข้อ ๔ (ข) ค่าจ้างและการจ่ายเงิน

ผู้ว่าจ้าง ตกลงจ่าย และผู้รับจ้างตกลงรับเงินค่าจ้างจำนวนเงิน ๗,๕๕๐,๐๐๐.๐๐ บาท (เจ็ดล้านห้าแสนห้าหมื่นบาทถ้วน) ซึ่งได้รวมภาษีมูลค่าเพิ่ม จำนวน ๔๙๓,๙๒๕.๒๓ บาท (สี่แสนเก้าหมื่นสามพันเก้าร้อยยี่สิบห้าบาทยี่สิบสามสตางค์) ตลอดจน ภาษีอากรอื่น ๆ และค่าใช้จ่ายทั้งปวงด้วยแล้ว โดยถือราคาเหมารวม เป็นเกณฑ์ และกำหนดการจ่ายเงิน เป็นงวด ๆ ดังนี้

งวดที่ ๑ เป็นจำนวนเงิน ๗๕๕,๐๐๐.๐๐ บาท (เจ็ดแสนห้าหมื่นห้าพันบาทถ้วน) เมื่อผู้รับจ้างได้ปฏิบัติงานจ้างก่อสร้างโครงการปรับปรุงและซ่อมบำรุงรักษาทาง รห๓ทางหลวงท้องถิ่น ยล.ถ ๑-๐๐๕๔ บ้านกาบัง -บ้านบายอ ตำบลกาบัง อำเภอกาบัง จังหวัดยะลา เมื่อได้ดำเนินการส่งมอบงานงวดที่ ๑ ให้แล้วเสร็จภายในวันที่ ๑๓ พฤษภาคม ๒๕๖๖

(ลงชื่อ).....ผู้ว่าจ้าง

(นาย मुखตาร์ มะทา)

นายกองค์การบริหารส่วนจังหวัดยะลา

(ลงชื่อ)ผู้รับจ้าง

(นาย อสมาน อธิชา)

งวดที่ ๒ เป็นจำนวนเงิน ๑,๘๘๗,๕๐๐.๐๐ บาท (หนึ่งล้านแปดแสนแปดหมื่นเจ็ดพันห้าร้อยบาทถ้วน) เมื่อผู้รับจ้างได้ปฏิบัติงาน จ้างก่อสร้างโครงการปรับปรุงและซ่อมบำรุงรักษาทาง รหัสทางหลวงท้องถิ่น ยล.ถ ๑-๐๐๕๔ บ้านกาบัง - บ้านบายอ ตำบลกาบัง อำเภอกาบัง จังหวัดยะลา เมื่อได้ดำเนินการส่งมอบงานงวดที่ ๒ ให้แล้วเสร็จภายในวันที่ ๑๒ มิถุนายน ๒๕๖๖/

งวดที่ ๓ เป็นจำนวนเงิน ๓,๐๒๐,๐๐๐.๐๐ บาท (สามล้านสองหมื่นบาทถ้วน) เมื่อผู้รับจ้างได้ปฏิบัติงาน จ้างก่อสร้างโครงการปรับปรุงและซ่อมบำรุงรักษาทาง รหัสทางหลวงท้องถิ่น ยล.ถ ๑-๐๐๕๔ บ้านกาบัง - บ้านบายอ ตำบลกาบัง อำเภอกาบัง จังหวัดยะลา เมื่อได้ดำเนินการส่งมอบงานงวดที่ ๓ ให้แล้วเสร็จภายในวันที่ ๑๒ กรกฎาคม ๒๕๖๖/

งวดที่ ๔ (งวดสุดท้าย) เป็นจำนวนเงิน ๑,๘๘๗,๕๐๐.๐๐ บาท (หนึ่งล้านแปดแสนแปดหมื่นเจ็ดพันห้าร้อยบาทถ้วน) เมื่อผู้รับจ้างได้ปฏิบัติงานทั้งหมด ให้แล้วเสร็จเรียบร้อย ตามสัญญา รวมทั้ง ทำสถานที่ก่อสร้าง ให้สะอาดเรียบร้อย ตามที่กำหนดไว้ในข้อ ๒๐ ให้แล้วเสร็จภายในวันที่ ๑๑ สิงหาคม ๒๕๖๖/

ข้อ ๕. เงินค่าจ้างล่วงหน้า

ผู้ว่าจ้างตกลงจ่ายเงินค่าจ้างล่วงหน้าให้แก่ผู้รับจ้างเป็นจำนวนเงิน - บาท ซึ่งเท่ากับร้อยละ - ของราคา ค่าจ้าง ตามสัญญาที่ระบุไว้ในข้อ ๔

เงินค่าจ้างล่วงหน้าดังกล่าวจะจ่ายให้ภายหลังจากที่ผู้รับจ้างได้วางหลักประกันการรับเงินค่าจ้างล่วงหน้าเป็นหนังสือค้ำประกันหรือหนังสือค้ำประกันอิเล็กทรอนิกส์ของธนาคารภายในประเทศ หรือพันธบัตรรัฐบาลไทย เต็มตามจำนวนเงินค่าจ้างล่วงหน้านั้นให้แก่ผู้ว่าจ้าง ผู้รับจ้างจะต้องออกใบเสร็จรับเงินค่าจ้างล่วงหน้า ตามแบบที่ผู้ว่าจ้างกำหนดให้ และผู้รับจ้างตกลงที่จะกระทำตามเงื่อนไขอันเกี่ยวกับการใช้จ่ายและการใช้คืนเงินค่าจ้างล่วงหน้าดังกล่าวต่อไปนี้

๕.๑ ผู้รับจ้างจะใช้เงินค่าจ้างล่วงหน้าเพื่อเป็นค่าใช้จ่ายในการปฏิบัติงานตามสัญญาเท่านั้นหากผู้รับจ้างใช้จ่ายเงินค่าจ้างล่วงหน้า หรือส่วนใดส่วนหนึ่งของเงินค่าจ้างล่วงหน้าในทางอื่นผู้ว่าจ้างอาจจะเรียกเงินค่าจ้างล่วงหน้าคืนจากผู้รับจ้างหรือบังคับเอาจากหลักประกันการรับเงินค่าจ้างล่วงหน้าได้ทันที

๕.๒ เมื่อผู้ว่าจ้างเรียกร้อง ผู้รับจ้างต้องแสดงหลักฐานการใช้จ่ายเงินค่าจ้างล่วงหน้าเพื่อพิสูจน์ว่าได้เป็นไปตามข้อ ๕.๑ ภายในกำหนด ๑๕ (สิบห้า) วัน นับถัดจากวันได้รับแจ้งเป็นหนังสือจากผู้ว่าจ้างหากผู้รับจ้างไม่อาจแสดงหลักฐานดังกล่าวภายในกำหนด ๑๕ (สิบห้า) วัน ผู้ว่าจ้างอาจเรียกเงินค่าจ้างล่วงหน้าคืนจากผู้รับจ้าง หรือบังคับเอาจากหลักประกันการรับเงินค่าจ้างล่วงหน้าได้ทันที

๕.๓ (ข) (สำหรับสัญญาที่เป็นราคาเหมารวม)

ในการจ่ายเงินค่าจ้างให้แก่ผู้รับจ้างตามข้อ ๔ ผู้ว่าจ้างจะหักเงินค่าจ้างในแต่ละงวดเพื่อชดใช้คืนเงินค่าจ้างล่วงหน้าไว้จำนวนร้อยละ - ของจำนวนเงินค่าจ้างในแต่ละงวดจนกว่าจำนวนเงินไว้จะครบตามจำนวนเงินที่หักค่าจ้างล่วงหน้าจากผู้รับจ้างได้รับไปแล้ว ยกเว้นค่าจ้างงวดสุดท้ายจะหักไว้เป็นจำนวนเท่ากับจำนวนเงินค่าจ้างล่วงหน้าที่เหลือทั้งหมด

๕.๔ เงินจำนวนใด ๆ ก็ตามที่ผู้รับจ้างจะต้องจ่ายให้แก่ผู้ว่าจ้างเพื่อชำระหนี้หรือเพื่อชดใช้ความรับผิดต่างๆ ตามสัญญา ผู้ว่าจ้างจะหักเอาจากเงินค่าจ้างงวดที่จะจ่ายให้แก่ผู้รับจ้างก่อนที่จะหักชดใช้คืนเงินค่าจ้างล่วงหน้า

๕.๕ ในกรณีที่มีการบอกเลิกสัญญา หากเงินค่าจ้างล่วงหน้าที่เหลือเกินกว่าจำนวนเงินที่ผู้รับจ้างจะได้รับหลังจากหักชดใช้ในกรณีอื่นแล้ว ผู้รับจ้างจะต้องจ่ายคืนเงินจำนวนที่เหลือนั้นให้แก่ผู้ว่าจ้าง ภายใน ๗ (เจ็ด) วัน นับถัดจากวันได้รับแจ้งเป็นหนังสือจากผู้ว่าจ้าง

(ลงชื่อ).....ผู้ว่าจ้าง

(นาย मुखตาร์ มะทา)

นายกองค์การบริหารส่วนจังหวัดยะลา

(ลงชื่อ)ผู้รับจ้าง

(.....)



๕.๖ (ข) (สำหรับสัญญาที่เป็นราคาเหมารวม)

ผู้ว่าจ้างจะคืนหลักประกันการรับเงินค่าจ้างล่วงหน้าให้แก่ผู้รับจ้าง ต่อเมื่อผู้ว่าจ้างได้หักเงินค่าจ้างไว้ครบจำนวนเงินค่าจ้างล่วงหน้าตามข้อ ๕.๓ (ข) แล้ว เว้นแต่ในกรณีดังต่อไปนี้ ผู้รับจ้างมีสิทธิขอคืนหลักประกันการรับเงินค่าจ้างล่วงหน้าบางส่วนก่อนได้

(๑) กรณีผู้รับจ้างวางหลักประกันการรับเงินค่าจ้างล่วงหน้าไว้ฉบับเดียว หากผู้ว่าจ้างได้หักเงินค่าจ้างล่วงหน้าไปแล้ว ผู้รับจ้างมีสิทธิขอคืนหลักประกันการรับเงินค่าจ้างล่วงหน้าในส่วนที่ผู้ว่าจ้างได้หักเงินค่าจ้างล่วงหน้าไปแล้วนั้น โดยผู้รับจ้างจะต้องนำหลักประกันการรับเงินค่าจ้างล่วงหน้าฉบับใหม่ที่มีมูลค่าเท่ากับเงินค่าจ้างล่วงหน้าที่เหลืออยู่มาวางให้แก่ผู้ว่าจ้าง

(๒) กรณีผู้รับจ้างได้วางหลักประกันการรับเงินค่าจ้างล่วงหน้าไว้หลายฉบับ ซึ่งแต่ละฉบับมีมูลค่าเท่ากับจำนวนเงินค่าจ้างล่วงหน้าที่ผู้ว่าจ้างจะต้องหักไว้ในแต่ละงวด หากผู้ว่าจ้างได้หักเงินค่าจ้างล่วงหน้าในงวดใดแล้ว ผู้รับจ้างมีสิทธิขอคืนหลักประกันการรับเงินค่าจ้างล่วงหน้าในงวดนั้นได้

ข้อ ๖. การหักเงินประกันผลงาน

ในการจ่ายเงินค่าจ้างให้แก่ผู้รับจ้างแต่ละงวด ผู้ว่าจ้างจะหักเงินจำนวนร้อยละ - ของเงินที่ต้องจ่ายในงวดนั้นเพื่อเป็นประกันผลงาน ในกรณีที่เงินประกันผลงานถูกหักไว้แล้วเป็นจำนวนเงินไม่ต่ำกว่า - บาท ผู้รับจ้างมีสิทธิที่จะขอเงินประกันผลงานคืน โดยนำหนังสือคำประกันของธนาคารหรือหนังสือคำประกันอิเล็กทรอนิกส์ซึ่งออกโดยธนาคารภายในประเทศมามอบให้ผู้ว่าจ้างเพื่อเป็นหลักประกันแทนก็ได้

ผู้ว่าจ้างจะคืนเงินประกันผลงาน และ/หรือหนังสือคำประกันของธนาคารดังกล่าวตามวรรคหนึ่งโดยไม่มีดอกเบี้ยให้แก่ผู้รับจ้างพร้อมกับการจ่ายเงินค่าจ้างงวดสุดท้าย

ข้อ ๗ (ข) กำหนดเวลาแล้วเสร็จและสิทธิของผู้ว่าจ้างในการบอกเลิกสัญญา

ผู้รับจ้างต้องเริ่มทำงานที่รับจ้างภายในวันที่ ๓๐ มีนาคม ๒๕๖๖ และจะต้องทำงานให้แล้วเสร็จบริบูรณ์ภายในวันที่ ๑๑ สิงหาคม ๒๕๖๖ ถ้าผู้รับจ้างมิได้ลงมือทำงานภายในกำหนดเวลา หรือไม่สามารถทำงานให้แล้วเสร็จตามกำหนดเวลา หรือมีเหตุให้เชื่อได้ว่าผู้รับจ้างไม่สามารถทำงานให้แล้วเสร็จภายในกำหนดเวลา หรือจะแล้วเสร็จล่าช้าเกินกว่ากำหนดเวลา หรือผู้รับจ้างทำผิดสัญญาข้อใดข้อหนึ่ง หรือตกเป็นผู้ถูกพิทักษ์ทรัพย์เด็ดขาด หรือตกเป็นผู้ล้มละลาย หรือเพิกเฉยไม่ปฏิบัติตามคำสั่งของคณะกรรมการตรวจรับพัสดุหรือผู้ควบคุมงานหรือบริษัทที่ปรึกษาซึ่งได้รับมอบอำนาจจากผู้ว่าจ้าง ผู้ว่าจ้างมีสิทธิที่จะบอกเลิกสัญญานี้ได้ และมีสิทธิจ้างผู้รับจ้างรายใหม่เข้าทำงานของผู้รับจ้างให้ลุล่วงไปด้วย การใช้สิทธิบอกเลิกสัญญานี้ไม่กระทบสิทธิของผู้ว่าจ้างที่จะเรียกร้องค่าเสียหายจากผู้รับจ้าง

การที่ผู้ว่าจ้างไม่ใช้สิทธิเลิกสัญญาดังกล่าวข้างต้นไม่เป็นเหตุให้ผู้รับจ้างพ้นจากความรับผิดชอบตามสัญญา

ข้อ ๘ ความรับผิดชอบในความชำรุดบกพร่องของงานจ้าง

เมื่องานแล้วเสร็จบริบูรณ์ และผู้ว่าจ้างได้รับมอบงานจากผู้รับจ้างหรือจากผู้รับจ้างรายใหม่ ในกรณีที่มีการบอกเลิกสัญญาตามข้อ ๗ หากมีเหตุชำรุดบกพร่องหรือเสียหายเกิดขึ้นจากการจ้างนี้ ภายในกำหนด ๒ (สอง) ปี นับถัดจากวันที่

(ลงชื่อ).....ผู้ว่าจ้าง

(นาย मुखตาร์ มะทา)

นายกองค์การบริหารส่วนจังหวัดยะลา

(ลงชื่อ).....ผู้รับจ้าง

(นาย อสมาน แอ อชา)



ได้รับมอบงานดังกล่าว ซึ่งความชำรุดบกพร่องหรือเสียหายนั้นเกิดจากความบกพร่องของผู้รับจ้างอันเกิดจากการใช้วัสดุที่ไม่ถูกต้องหรือทำไปไม่เรียบร้อย หรือทำไม่ถูกต้องตามมาตรฐานแห่งหลักวิชา ผู้รับจ้างจะต้องรีบทำการแก้ไข ให้เป็นที่เรียบร้อยโดยไม่ชักช้า โดยผู้ว่าจ้างไม่ต้องออกเงินใดๆ ในการนี้ทั้งสิ้น หากผู้รับจ้างไม่กระทำการดังกล่าวภายในกำหนด ๑๕ (สิบห้า) วัน นับถัดจากวันที่ได้รับแจ้งเป็นหนังสือจาก ผู้ว่าจ้างหรือไม่ทำการแก้ไขให้ถูกต้องเรียบร้อยภายในเวลาที่ผู้ว่าจ้างกำหนด ให้ผู้ว่าจ้างมีสิทธิที่จะทำการนั้นเองหรือจ้างผู้อื่นให้ทำงานนั้น โดยผู้รับจ้างต้องเป็นผู้ออกค่าใช้จ่ายเองทั้งสิ้น

ในกรณีเร่งด่วนจำเป็นต้องรีบแก้ไขเหตุชำรุดบกพร่องหรือเสียหายโดยเร็ว และไม่อาจรอให้ผู้รับจ้างแก้ไข ในระยะเวลาที่กำหนดไว้ตามวรรคหนึ่งได้ ผู้ว่าจ้างมีสิทธิเข้าจัดการแก้ไขเหตุชำรุดบกพร่องหรือเสียหายนั้นเอง หรือจ้างผู้อื่นให้ซ่อมแซมความชำรุดบกพร่องหรือเสียหาย โดยผู้รับจ้าง ต้องรับผิดชอบชำระค่าใช้จ่ายทั้งหมด

การที่ผู้ว่าจ้างทำการนั้นเอง หรือจ้างผู้อื่นให้ทำงานนั้นแทนผู้รับจ้าง ไม่ทำให้ผู้รับจ้าง หลุดพ้นจาก ความรับผิดชอบตามสัญญา หากผู้รับจ้างไม่ชดใช้ค่าใช้จ่ายหรือค่าเสียหายตามที่ผู้ว่าจ้างเรียกร้องผู้ว่าจ้างมีสิทธิบังคับจากหลักประกันการปฏิบัติตามสัญญาได้

ข้อ ๙ การจ้างช่วง

ผู้รับจ้างจะต้องไม่เอางานทั้งหมดหรือแต่บางส่วนแห่งสัญญานี้ไปจ้างช่วงอีกทอดหนึ่ง เว้นแต่การจ้างช่วงงานแต่บางส่วนที่ได้รับอนุญาตเป็นหนังสือจากผู้ว่าจ้างแล้ว การที่ผู้ว่าจ้างได้อนุญาตให้จ้างช่วงงานแต่บางส่วนดังกล่าวนี้ ไม่เป็นเหตุให้ผู้รับจ้างหลุดพ้นจาก ความรับผิดชอบหรือพันธะหน้าที่ตามสัญญานี้ และผู้รับจ้างจะยังคงต้องรับผิดชอบในความผิดและความประมาทเลินเล่อของผู้รับจ้างช่วง หรือของตัวแทนหรือลูกจ้างของผู้รับจ้างช่วงนั้นทุกประการ

กรณีผู้รับจ้างไปจ้างช่วงงานแต่บางส่วนโดยฝ่าฝืนความในวรรคหนึ่ง ผู้รับจ้างต้องชำระค่าปรับให้แก่ผู้ว่าจ้างเป็นจำนวนเงินในอัตราร้อยละ ๑๐ (สิบ) ของวงเงินของงานที่จ้างช่วงตามสัญญา ทั้งนี้ ไม่ตัดสิทธิผู้ว่าจ้างในการบอกเลิกสัญญา

ข้อ ๑๐ การควบคุมงานของผู้รับจ้าง

ผู้รับจ้างจะต้องควบคุมงานที่รับจ้างอย่างเอาใจใส่ ด้วยประสิทธิภาพและความชำนาญ และในระหว่างทำงานที่รับจ้างจะต้องจัดให้มีผู้แทนซึ่งทำงานเต็มเวลาเป็นผู้รับผิดชอบควบคุมงานของ ผู้รับจ้าง ผู้แทนดังกล่าวจะต้องได้รับมอบอำนาจจากผู้รับจ้าง คำสั่งหรือคำแนะนำต่างๆ ที่ผู้ว่าจ้าง คณะกรรมการตรวจรับพัสดุ ผู้ควบคุมงาน หรือบริษัทที่ปรึกษาที่ผู้ว่าจ้างแต่งตั้ง ได้แจ้งแก่ผู้แทนเช่นนั้น ให้ถือว่าเป็นคำสั่งหรือคำแนะนำที่ได้แจ้งแก่ผู้รับจ้าง การแต่งตั้งผู้แทนตามข้อนี้จะต้องทำเป็นหนังสือและต้องได้รับความเห็นชอบเป็นหนังสือ จากผู้ว่าจ้าง การเปลี่ยนตัวหรือแต่งตั้งผู้แทนใหม่จะทำได้หากไม่ได้รับความเห็นชอบ เป็นหนังสือจากผู้ว่าจ้างก่อน

ผู้ว่าจ้างมีสิทธิที่จะขอให้เปลี่ยนตัวผู้แทนตามวรรคหนึ่ง โดยแจ้งเป็นหนังสือไปยังผู้รับจ้าง และผู้รับจ้างจะต้องทำการเปลี่ยนตัวผู้แทนนั้นโดยพลัน โดยไม่คิดค่าจ้างหรือราคาเพิ่มหรืออ้างเป็นเหตุเพื่อขยายอายุสัญญาอันเนื่องมาจากเหตุนี้

ข้อ ๑๑ ความรับผิดชอบของผู้รับจ้าง

ผู้รับจ้างจะต้องรับผิดชอบต่ออุบัติเหตุ ความเสียหาย หรือภัยอันตรายใดๆ อันเกิดจาก การปฏิบัติงานของผู้รับจ้าง และจะต้องรับผิดชอบต่อความเสียหายจากการกระทำของลูกจ้างหรือตัวแทน ของผู้รับจ้าง และจากการปฏิบัติงานของผู้รับจ้าง

(ลงชื่อ).....ผู้ว่าจ้าง

(นาย मुखาร์ มะทา)

นายกองค์การบริหารส่วนจังหวัดยะลา

(ลงชื่อ).....ผู้รับจ้าง

นายอิสมาแอ อีซา

(.....)



ช่วงด้วย (ถ้ามี)

ความเสียหายใดๆ อันเกิดแก่งานที่ผู้รับจ้างได้ทำขึ้น แม้จะเกิดขึ้นเพราะเหตุสุดวิสัย ก็ตาม ผู้รับจ้างจะต้องรับผิดชอบโดยซ่อมแซมให้คืนดีหรือ เปลี่ยนให้ใหม่โดยค่าใช้จ่ายของผู้รับจ้างเอง เว้นแต่ความเสียหายนั้นเกิดจากความผิดของผู้ว่าจ้าง ทั้งนี้ ความรับผิดชอบของผู้รับจ้างดังกล่าวในข้อนี้จะสิ้นสุดลงเมื่อผู้ว่าจ้างได้รับมอบงานครั้งสุดท้าย ซึ่งหลังจากนั้นผู้รับจ้างคงต้องรับผิดชอบเพียงในกรณีชำรุดบกพร่อง หรือความเสียหายดังกล่าวในข้อ ๘ เท่านั้น

ผู้รับจ้างจะต้องรับผิดชอบต่อบุคคลภายนอกในความเสียหายใดๆ อันเกิดจาก การปฏิบัติงานของผู้รับจ้าง หรือ ลูกจ้างหรือตัวแทนของผู้รับจ้าง รวมถึงผู้รับจ้างช่วง (ถ้ามี) ตามสัญญาฯ หากผู้ว่าจ้างถูกเรียกร้องหรือฟ้องร้องหรือต้องชดใช้ค่าเสียหายให้แก่บุคคลภายนอกไปแล้ว ผู้รับจ้างจะต้อง ดำเนินการใดๆ เพื่อให้มีการว่าต่างแก่ต่างให้แก่ผู้ว่าจ้างโดยค่าใช้จ่ายของผู้รับจ้างเอง รวมทั้งผู้รับจ้างจะต้องชดใช้ค่าเสียหายนั้นๆ ตลอดจนค่าใช้จ่ายใดๆ อันเกิดจากการถูกเรียกร้องหรือถูกฟ้องร้องให้แก่ผู้ว่าจ้างทันที

ข้อ ๑๒ การจ่ายเงินแก่ลูกจ้าง

ผู้รับจ้างจะต้องจ่ายเงินแก่ลูกจ้างที่ผู้รับจ้างได้จ้างมาในอัตราและตามกำหนดเวลา ที่ผู้รับจ้างได้ตกลงหรือทำสัญญาไว้ต่อลูกจ้างดังกล่าว

ถ้าผู้รับจ้างไม่จ่ายเงินค่าจ้างหรือค่าทดแทนอื่นใดแก่ลูกจ้างดังกล่าวในวรรคหนึ่ง ผู้ว่าจ้างมีสิทธิที่จะเอาเงินค่าจ้างที่จะต้องจ่ายแก่ผู้รับจ้างมาจ่ายให้แก่ลูกจ้างของผู้รับจ้างดังกล่าว และให้ถือว่าผู้ว่าจ้างได้จ่ายเงินจำนวนนั้นเป็นค่าจ้างให้แก่ผู้รับจ้างตามสัญญาแล้ว

ผู้รับจ้างจะต้องจัดให้มีประกันภัยสำหรับลูกจ้างทุกคนที่จ้างมาทำงาน โดยให้ครอบคลุมถึงความรับผิดชอบของลูกจ้าง รวมทั้งผู้รับจ้างช่วง (ถ้ามี) ในกรณีความเสียหายที่คิดค่าสินไหมทดแทนได้ตามกฎหมาย ซึ่งเกิดจากอุบัติเหตุหรือภัยอันตรายใดๆ ต่อลูกจ้างหรือบุคคลอื่น ที่ผู้รับจ้างหรือผู้รับจ้างช่วงจ้างมาทำงาน ผู้รับจ้างจะต้องส่งมอบกรมธรรม์ประกันภัยดังกล่าว พร้อมทั้งหลักฐานการชำระเบี้ยประกันให้แก่ผู้ว่าจ้างเมื่อผู้ว่าจ้างเรียกร้อง

ข้อ ๑๓ การตรวจงานจ้าง

ถ้าผู้ว่าจ้างแต่งตั้งคณะกรรมการตรวจรับพัสดุ ผู้ควบคุมงาน หรือบริษัท ที่ปรึกษา เพื่อควบคุมการทำงานของผู้รับจ้าง คณะกรรมการตรวจ รับพัสดุ ผู้ควบคุมงาน หรือบริษัทที่ปรึกษานั้น มีอำนาจเข้าไปตรวจการงานในโรงงานและสถานที่ก่อสร้างได้ตลอดเวลา และผู้รับจ้างจะต้องอำนวยความสะดวกและให้ความช่วยเหลือในการนั้นตามสมควร

การที่มีคณะกรรมการตรวจรับพัสดุ ผู้ควบคุมงาน หรือบริษัทที่ปรึกษานั้น หากทำให้ผู้รับจ้างพ้นความรับผิดชอบตามสัญญาข้อใดข้อหนึ่งไม่

ข้อ ๑๔ แบบรูปและรายการละเอียดคลาดเคลื่อน

ผู้รับจ้างรับรองว่าได้ตรวจสอบและทำความเข้าใจในแบบรูปและรายการละเอียดโดยถี่ถ้วนแล้ว หากปรากฏว่าแบบรูปและรายการละเอียดนั้นผิดพลาดหรือคลาดเคลื่อน ไปจากหลักการทางวิศวกรรมหรือทางเทคนิค ผู้รับจ้างตกลงที่จะปฏิบัติตามคำวินิจฉัยของผู้ว่าจ้าง คณะกรรมการตรวจรับพัสดุ ผู้ควบคุมงาน หรือบริษัทที่ปรึกษาที่ผู้ว่าจ้างแต่งตั้ง เพื่อให้งานแล้วเสร็จบริบูรณ์ คำวินิจฉัยดังกล่าวให้ถือเป็นที่สุด โดยผู้รับจ้างจะคิดค่าจ้าง ค่าเสียหาย หรือค่าใช้จ่ายใดๆ เพิ่มขึ้น จากผู้ว่า

(ลงชื่อ).....ผู้ว่าจ้าง

(นาย मुखตาร์ มะทา)

นายกองค์การบริหารส่วนจังหวัดยะลา

(ลงชื่อ)ผู้รับจ้าง

(.....)



จ้างหรือขอขยายอายุสัญญาไม่ได้

ข้อ ๑๕ การควบคุมงานโดยผู้ว่าจ้าง

ผู้รับจ้างตกลงว่าคณะกรรมการตรวจรับพัสดุ ผู้ควบคุมงาน หรือบริษัท ที่ปรึกษาที่ผู้ว่าจ้างแต่งตั้ง มีอำนาจที่จะตรวจสอบและควบคุมงานเพื่อให้เป็นไปตาม สัญญา และมีอำนาจที่จะสั่งให้แก้ไขเปลี่ยนแปลงเพิ่มเติม หรือตัดทอน ซึ่งงานตามสัญญา หากผู้รับจ้างขัดขืน ไม่ปฏิบัติตาม ผู้ว่าจ้าง คณะกรรมการตรวจ รับพัสดุ ผู้ควบคุมงาน หรือบริษัทที่ปรึกษา มีอำนาจ ที่จะสั่งให้หยุดการนั้นชั่วคราวได้ ความล่าช้าในกรณีเช่นนี้ ผู้รับจ้างจะถือเป็นเหตุขอขยายระยะเวลา การปฏิบัติงาน ตามสัญญาหรือเรียกค่าเสียหายใดๆ ไม่ได้ทั้งสิ้น

ข้อ ๑๖ งานพิเศษและการแก้ไขงาน

ผู้ว่าจ้างมีสิทธิที่จะสั่งเป็นหนังสือให้ผู้รับจ้างทำงานพิเศษซึ่งไม่ได้แสดงไว้หรือรวมอยู่ในเอกสารสัญญา นี้ หากงานพิเศษนั้นๆ อยู่ในขอบข่ายทั่วไปแห่งวัตถุประสงค์ของสัญญา นี้ นอกจากนี้ ผู้ว่าจ้างยังมีสิทธิสั่งให้เปลี่ยนแปลงหรือแก้ไข แบบรูปและข้อกำหนดต่างๆ ในเอกสารสัญญา นี้ด้วย

อัตราค่าจ้างหรือราคาที่กำหนดไว้ในสัญญา นี้ ให้กำหนดใช้สำหรับงานพิเศษ หรืองานที่เพิ่มเติมขึ้น หรือตัด ทอนลงทั้งปวงตามคำสั่งของผู้ว่าจ้าง หากในสัญญาไม่ได้กำหนดไว้ถึงอัตราค่าจ้าง หรือราคาใดๆ ที่จะนำมาใช้สำหรับงานพิเศษ หรืองานที่เพิ่มขึ้นหรือลดลงดังกล่าว ผู้ว่าจ้าง และผู้รับจ้างจะได้ตกลงกันที่จะกำหนดอัตราค่าจ้างหรือราคา ที่เพิ่มขึ้นหรือลดลง รวมทั้งการขยายระยะเวลา (ถ้ามี) กันใหม่เพื่อความเหมาะสม ในกรณีที่ตกลงกันไม่ได้ ผู้ว่าจ้างจะกำหนดอัตราค่าจ้าง หรือราคาตาม แต่ผู้ว่าจ้างจะเห็นว่าเหมาะสมและถูกต้อง ซึ่งผู้รับจ้างจะต้องปฏิบัติงานตามคำสั่งของผู้ว่าจ้างไปก่อนเพื่อมิให้เกิดความเสียหาย แก่งานที่จ้าง

ข้อ ๑๗ ค่าปรับ

หากผู้รับจ้างไม่สามารถทำงานให้แล้วเสร็จภายในเวลาที่กำหนดไว้ ในสัญญาและผู้ว่าจ้างยังมิได้บอกเลิก สัญญา ผู้รับจ้างจะต้องชำระค่าปรับให้แก่ผู้ว่าจ้างเป็น จำนวนเงินวันละ ๑๘,๘๗๕.๐๐ บาท (หนึ่งหมื่นแปดพันแปดร้อยเจ็ดสิบห้า บาทถ้วน) และจะต้องชำระค่าใช้จ่ายในการควบคุมงาน (ถ้ามี) ในเมื่อผู้ว่าจ้าง ต้องจ้างผู้ควบคุมงานอีกต่อหนึ่งเป็นจำนวนเงินวัน ละ ๔๕๐.๐๐ บาท (สี่ร้อยห้าสิบบาทถ้วน) นับถัดจากวันที่ครบกำหนดเวลาแล้วเสร็จของงานตามสัญญาหรือวันที่ผู้ว่าจ้างได้ขยาย เวลาทำงานให้ จนถึงวันที่ทำงานแล้วเสร็จจริง นอกจากนี้ ผู้รับจ้างยอมให้ผู้ว่าจ้างเรียกค่าเสียหายอันเกิดขึ้นจากการที่ผู้รับจ้าง ทำงานล่าช้าเฉพาะส่วนที่เกินกว่าจำนวนค่าปรับและค่าใช้จ่ายดังกล่าวได้อีกด้วย

ในระหว่างที่ผู้ว่าจ้างยังมิได้บอกเลิกสัญญานั้น หากผู้ว่าจ้างเห็นว่าผู้รับจ้าง จะไม่สามารถปฏิบัติตามสัญญา ต่อไปได้ ผู้ว่าจ้างจะใช้สิทธิบอกเลิกสัญญาและใช้สิทธิตามข้อ ๑๘ ก็ได้ และถ้าผู้ว่าจ้างได้แจ้งข้อเรียกร้องไปยังผู้รับจ้างเมื่อครบ กำหนดเวลาแล้วเสร็จของงานขอให้ชำระค่าปรับแล้ว ผู้ว่าจ้างมีสิทธิที่จะปรับผู้รับจ้างจนถึงวันบอกเลิกสัญญาได้อีกด้วย

ข้อ ๑๘ สิทธิของผู้ว่าจ้างภายหลังบอกเลิกสัญญา

ในกรณีที่ผู้ว่าจ้างบอกเลิกสัญญา ผู้ว่าจ้างอาจทำงานนั้นเองหรือว่าจ้างผู้อื่นให้ทำงานนั้นต่อจนแล้วเสร็จ ก็ได้ ผู้ว่าจ้างหรือผู้ที่รับจ้างทำงานนั้นต่อมีสิทธิใช้เครื่องใช้ในการก่อสร้าง สิ่งที่สร้างขึ้นชั่วคราวสำหรับงานก่อสร้าง และวัสดุต่างๆ

(ลงชื่อ).....ผู้ว่าจ้าง

(นาย मुखตาร์ มะทา)

นายกองค์การบริหารส่วนจังหวัดยะลา

(ลงชื่อ)ผู้รับจ้าง

(นาย อัสมาแอ อักษร)



ซึ่งเห็นว่าจะต้องสงวนเอาไว้เพื่อการปฏิบัติงานตามสัญญา ตามที่จะเห็นสมควร

ในกรณีดังกล่าว ผู้ว่าจ้างมีสิทธิหรือบังคับจากหลักประกันการปฏิบัติตามสัญญาทั้งหมด หรือบางส่วน ตามแต่จะเห็นสมควร นอกจากนั้น ผู้รับจ้างจะต้องรับผิดชอบในค่าเสียหายซึ่งเป็นจำนวน เกินกว่าหลักประกันการปฏิบัติตามสัญญา รวมทั้งค่าใช้จ่ายที่เพิ่มขึ้น ในการทำงานนั้นต่อให้แล้วเสร็จตามสัญญา ตลอดจนค่าใช้จ่ายในการควบคุมงานเพิ่ม (ถ้ามี) ซึ่งผู้ว่าจ้างจะหัก เอาจากเงินประกันผลงานหรือจำนวนเงินใดๆ ที่จะจ่ายให้แก่ผู้รับจ้างก็ได้

ข้อ ๑๙. การบังคับค่าปรับ ค่าเสียหาย และค่าใช้จ่าย

ในกรณีที่ผู้รับจ้างไม่ปฏิบัติตามสัญญาข้อหนึ่งข้อใดด้วยเหตุใดๆ ก็ตาม จนเป็นเหตุให้เกิดค่าปรับ ค่าเสียหาย หรือค่าใช้จ่ายแก่ผู้ว่าจ้าง ผู้รับจ้างต้องชดใช้ค่าปรับ ค่าเสียหาย หรือค่าใช้จ่ายดังกล่าวให้แก่ผู้ว่าจ้างโดยสิ้นเชิงภายใน กำหนด ๓๐ (สามสิบ) วัน นับถัดจากวันที่ได้รับแจ้งเป็นหนังสือจากผู้ว่าจ้าง หากผู้รับจ้างไม่ชดใช้ให้ถูกต้องครบถ้วนภายในระยะเวลาดังกล่าวให้ผู้ว่าจ้างมีสิทธิที่จะหักเอาจากจำนวนเงินค่าจ้างที่ต้องชำระ หรือจากเงินประกันผลงาน ของผู้รับจ้าง หรือบังคับ จากหลักประกันการปฏิบัติตามสัญญาได้ทันที

หากค่าปรับ ค่าเสียหาย หรือค่าใช้จ่ายที่บังคับจากเงินค่าจ้างที่ต้องชำระ เงินประกันผลงาน หรือหลักประกันการปฏิบัติตามสัญญาแล้วยังไม่เพียงพอ ผู้รับจ้างยินยอมชำระส่วนที่เหลือ ที่ยังขาดอยู่จนครบถ้วนตามจำนวนค่าปรับ ค่าเสียหาย หรือค่าใช้จ่ายนั้น ภายในกำหนด ๓๐ (สามสิบ) วัน นับถัดจากวันที่ได้รับแจ้งเป็นหนังสือจากผู้ว่าจ้าง

หากมีเงินค่าจ้างตามสัญญาที่หักไว้จ่ายเป็นค่าปรับ ค่าเสียหาย หรือค่าใช้จ่ายแล้วยังเหลืออยู่อีกเท่าใด ผู้ว่าจ้างจะคืนให้แก่ผู้รับจ้างทั้งหมด

ข้อ ๒๐ การทำบริเวณก่อสร้างให้เรียบร้อย

ผู้รับจ้างจะต้องรักษาบริเวณสถานที่ปฏิบัติงานตามสัญญานี้ รวมทั้งโรงงานหรือ สิ่งอำนวยความสะดวกในการทำงานของผู้รับจ้าง ลูกจ้าง ตัวแทน หรือผู้รับจ้างช่วง (ถ้ามี) ให้สะอาด ปลอดภัย และมีประสิทธิภาพในการใช้งานตลอด ระยะเวลาการจ้าง และเมื่อทำงานเสร็จสิ้นแล้วจะต้องขนย้ายบรรดาเครื่องใช้ในการทำงานจ้างรวมทั้งวัสดุ ขยะมูลฝอย และสิ่ง ก่อสร้างชั่วคราวต่างๆ (ถ้ามี) ทั้งจะต้องกลบเกลี่ยพื้นดินให้เรียบร้อยเพื่อให้บริเวณทั้งหมดอยู่ในสภาพที่สะอาดและใช้งานได้ทันที

ข้อ ๒๑ การงดหรือลดค่าปรับ หรือการขยายเวลาปฏิบัติงานตามสัญญา

ในกรณีที่มีเหตุเกิดจากความผิดหรือความบกพร่องของฝ่ายผู้ว่าจ้าง หรือเหตุสุดวิสัย หรือเกิดจาก พฤติการณ์อันหนึ่งอันใดที่ผู้รับจ้างไม่ต้องรับผิดชอบตามกฎหมาย หรือเหตุอื่นตามที่กำหนด ในกฎกระทรวง ซึ่งออกตามความใน กฎหมายว่าด้วยการจัดซื้อจัดจ้างและการบริหารพัสดุภาครัฐ ทำให้ผู้รับจ้างไม่สามารถทำงานให้แล้วเสร็จตามเงื่อนไขและกำหนด เวลาแห่งสัญญานี้ได้ ผู้รับจ้างจะต้องแจ้งเหตุหรือพฤติกรรมดังกล่าวพร้อมหลักฐานเป็นหนังสือให้ผู้ว่าจ้างทราบ เพื่อของดหรือ ลดค่าปรับ หรือขยายเวลาทำงานออกไปภายใน ๑๕ (สิบห้า) วันนับถัดจากวันที่เหตุนั้นสิ้นสุดลง หรือตามที่กำหนดในกฎ กระทรวงดังกล่าว แล้วแต่กรณี

ถ้าผู้รับจ้างไม่ปฏิบัติให้เป็นไปตามความในวรรคหนึ่ง ให้ถือว่าผู้รับจ้างได้ละสิทธิเรียกร้อง ในกรณีที่ขอ งดหรือลดค่าปรับ หรือขยายเวลาทำงานออกไปโดยไม่มีเงื่อนไขใดๆ ทั้งสิ้น เว้นแต่ กรณีเหตุเกิดจากความผิดหรือความบกพร่อง ของฝ่ายผู้ว่าจ้าง ซึ่งมีหลักฐานชัดเจน หรือผู้ว่าจ้างทราบดี อยู่แล้วตั้งแต่ต้น

(ลงชื่อ).....ผู้ว่าจ้าง

(นาย मुखตาร์ มะทา)

นายกองค์การบริหารส่วนจังหวัดยะลา

(ลงชื่อ).....ผู้รับจ้าง

(นายอิสมาแอ อีซา)

(.....)



การงดหรือลดค่าปรับ หรือขยายกำหนดเวลาทำงานตามวรรคหนึ่ง อยู่ในดุลพินิจของผู้ว่าจ้างที่จะ พิจารณาตามที่เห็นสมควร

ข้อ ๒๒. การใช้เรือไทย

ในการปฏิบัติตามสัญญาฯ หากผู้รับจ้างจะต้องสั่งหรือนำของเข้ามาจากต่างประเทศรวมทั้งเครื่องมือ และอุปกรณ์ที่ต้องนำเข้ามาเพื่อปฏิบัติงานตามสัญญา ไม่ว่าผู้รับจ้างจะเป็นผู้นำของเข้ามาเองหรือนำเข้ามาโดยผ่านตัวแทนหรือ บุคคลอื่นใด ถ้าสิ่งของนั้นต้องนำเข้ามาโดยทางเรือในเส้นทางเดินเรือที่มีเรือไทยเดินอยู่และสามารถให้บริการรับขนได้ตามที่ รัฐมนตรีว่าการกระทรวงคมนาคมประกาศกำหนด ผู้รับจ้างต้องจัดการให้สิ่งของดังกล่าวบรรทุกโดยเรือไทยหรือเรือที่มีสิทธิเช่น เดียวกับเรือไทยจากต่างประเทศมายังประเทศไทยเว้นแต่จะได้รับอนุญาตจากกรมเจ้าท่าก่อนบรรทุกของนั้นลงเรืออื่นที่มีเรือ ไทยหรือเป็นของที่รัฐมนตรีว่าการกระทรวงคมนาคมประกาศยกเว้นให้บรรทุกโดยเรืออื่นได้ ทั้งนี้ ไม่ว่าการสั่งหรือนำเข้าสิ่งของ ดังกล่าวจากต่างประเทศจะเป็นแบบใด

ในการส่งมอบงานตามสัญญาฯ ให้แก่ผู้ว่าจ้าง ถ้างานนั้นมีสิ่งของตามวรรคหนึ่ง ผู้รับจ้างจะต้องส่งมอบ ใบตราส่ง (Bill of lading) หรือสำเนาใบตราส่งสำหรับของนั้น ซึ่งแสดงว่าได้บรรทุกมาโดยเรือไทยหรือเรือที่มีสิทธิเช่นเดียวกับเรือ ไทยให้แก่ผู้ว่าจ้างพร้อมกับการส่งมอบงานด้วย

ในกรณีที่สิ่งของดังกล่าวไม่ได้บรรทุกจากต่างประเทศมายังประเทศไทยโดยเรือไทยหรือเรือที่มีสิทธิ เช่นเดียวกับเรือไทย ผู้รับจ้างต้องส่งมอบหลักฐานซึ่งแสดงว่าได้รับอนุญาตจากกรมเจ้าท่า ให้บรรทุกของโดยเรืออื่นได้หรือหลัก ฐานซึ่งแสดงว่าได้ชำระค่าธรรมเนียมพิเศษ เนื่องจากการไม่บรรทุกของโดยเรือไทยตามกฎหมาย ว่าด้วยการส่งเสริมการพาณิชย์ นาวิแล้วอย่างใดอย่างหนึ่งแก่ผู้ว่าจ้างด้วย

ในกรณีที่ผู้รับจ้างไม่ส่งมอบหลักฐานอย่างใดอย่างหนึ่งดังกล่าวในวรรคสองและวรรคสามให้แก่ผู้ว่า จ้างแต่จะขอส่งมอบงานดังกล่าวให้ผู้ว่าจ้างก่อนโดยยังไม่รับชำระเงินค่าจ้าง ผู้ว่าจ้างมีสิทธิรับงานดังกล่าวไว้ก่อน และชำระเงิน ค่าจ้างเมื่อผู้รับจ้างได้ปฏิบัติถูกต้องครบถ้วนดังกล่าวแล้วได้

ข้อ ๒๓. มาตรฐานฝีมือช่าง

ผู้รับจ้างตกลงเป็นเงื่อนไขสำคัญว่า ผู้รับจ้างจะต้องมีและใช้ผู้ผ่านการทดสอบมาตรฐานฝีมือช่าง จากกระทรวงแรงงานและสวัสดิสังคม หรือผู้มีวุฒิปับัตรระดับ ปวช. ปวส. และปวท. หรือเทียบเท่าจากสถาบันการศึกษาที่ ก.พ. รับรองให้เข้ารับราชการได้ ในอัตราไม่ต่ำกว่าร้อยละ ๑๐ (สิบ) ของแต่ละสาขาช่าง แต่จะต้องมีช่างจำนวนอย่างน้อย ๑ (หนึ่ง) คน ในแต่ละสาขาช่างดังต่อไปนี้

๒๓.๑ ก่อสร้าง

๒๓.๒ โยธา

ผู้รับจ้างจะต้องจัดทำบัญชีแสดงจำนวนช่างทั้งหมดโดยจำแนกตามแต่ละสาขาช่างและ ระดับช่าง พร้อมกับกระบุรายชื่อช่างผู้ผ่านการทดสอบมาตรฐานฝีมือช่างหรือผู้มีวุฒิปับัตรดังกล่าวในวรรคหนึ่งนำมาแสดงพร้อมหลักฐาน ต่างๆ ต่อคณะกรรมการตรวจรับพัสดุหรือผู้ควบคุมงาน ก่อนเริ่มลงมือทำงาน และพร้อมที่จะให้ผู้ว่าจ้างหรือเจ้าหน้าที่ของผู้ว่า จ้างตรวจสอบดูได้ตลอด เวลาการทำงานตามสัญญาฯ ของผู้รับจ้าง

(ลงชื่อ).....ผู้ว่าจ้าง

(นาย मुखตาร์ มหา)

นายกองค์การบริหารส่วนจังหวัดยะลา

(ลงชื่อ).....ผู้รับจ้าง

(นายอิสมาแอ อิชว)

(.....)



ข้อ ๒๔. การปรับราคาค่าจ้าง

ผู้ว่าจ้างและผู้รับจ้าง ตกลงกันให้ใช้สัญญาปรับราคาได้ สำหรับราคางานก่อสร้างตามสัญญาที่โดยการนำสูตร Escalation Factor (K) มาใช้คำนวณราคาค่างานที่เปลี่ยนแปลงไป โดยวิธีการต่อไปนี้ ตามเงื่อนไข หลักเกณฑ์ สูตร และวิธีคำนวณที่ใช้กับสัญญาแบบปรับราคาได้ตามมติคณะรัฐมนตรีเมื่อวันที่ ๒๒ สิงหาคม ๒๕๓๒ เรื่องการพิจารณาช่วยเหลือผู้ประกอบการอาชีพงานก่อสร้าง ตามหนังสือสำนักเลขาธิการคณะรัฐมนตรี ที่ นร ๐๒๐๓/ว ๑๐๙ ลงวันที่ ๒๔ สิงหาคม ๒๕๓๒

สูตรการปรับราคา (สูตรค่า K) จะต้องคงที่ที่ระดับที่กำหนดไว้ในวันแล้วเสร็จตามที่กำหนดไว้ในสัญญา หรือภายในระยะเวลาที่ผู้ว่าจ้าง ได้ขยายออกไป โดยจะใช้สูตรของทางราชการที่ได้รับอนุมัติตามภาคผนวก ๔

สัญญานี้ทำขึ้นเป็นสองฉบับ มีข้อความถูกต้องตรงกัน คู่สัญญาได้อ่านและเข้าใจข้อความ โดยละเอียด ตลอดแล้ว จึงได้ลงลายมือชื่อ พร้อมทั้งประทับตรา (ถ้ามี) ไว้เป็นสำคัญต่อหน้าพยาน และคู่สัญญาต่างยึดถือไว้ฝ่ายละหนึ่งฉบับ

(ลงชื่อ).....ผู้ว่าจ้าง

(นายมุขตาร์ มะทา)

นายกองค์การบริหารส่วนจังหวัดยะลา

(ลงชื่อ).....ผู้รับจ้าง

(นายอิสมาแมแอ อีซา)

(ลงชื่อ).....พยาน

(นางสาวสุนิสา แก้วมณี)

(ลงชื่อ).....พยาน

(นางสาวภาวิณี ทองเทศ)

เลขที่โครงการ ๖๕๑๒๗๔๘๒๐๙๕

เลขคู่มือสัญญา ๖๖๐๓๒๒๐๑๐๓๗๙



อ.ส.5 ใบสัณหลังตราสาร

เลขที่ 01434
วันที่ 29 มีนาคม 2566

เลขประจำตัว 0953542000096 เลขที่สาขา
ชื่อผู้เสียภาษีอากร ห้างหุ้นส่วนจำกัด อมาปาศิโยธการกิจ

ในฐานะ ผู้มีหน้าที่เสียภาษี

ที่อยู่ : เลขรหัสประจำบ้าน	ชื่ออาคาร -
ห้องเลขที่ -	ชั้นที่ -
หมู่บ้าน -	
เลขที่ 52	หมู่ที่ -
ต.รอก/ตอย -	แยก -
ถนน พืทธิกษัตริย์	แขวง/ตำบล ยะหา
เขต/อำเภอ ยะหา	จังหวัด ยะลา
รหัสไปรษณีย์ 95120	

คู่สัญญา
เลขประจำตัวผู้เสียภาษีอากร 0994000604238 เลขที่สาขา
ชื่อ องค์การบริหารส่วนจังหวัด ยะลา

ได้เสียภาษีแสดมภ์เป็นตัวเงินสำหรับตราสารตามบัญชีอัตราภาษีแสดมภ์ ยี่ 4
ลักษณะตราสาร สัญญาจ้าง ดังนี้ :

	บาท	สต.
มูลค่าตราสาร	0	00
ค่าภาษีแสดมภ์	7,057	00
เงินเพิ่ม	0	00
รวมเงิน	7,057	00

จำนวนเงินเป็นตัวอักษร (เจ็ดพันห้าสิบบาทถ้วน)

ตามใบเสร็จ เลขที่ 005917

ลงวันที่ 29 มีนาคม 2566

เลขระบุเอกสาร อ.ส.4 คือ 12950010-25660329-1-02-000037

ลงชื่อ

นางอินทนา สุขไวยะ

ตำแหน่ง

นักวิชาการบริหารงานชั้นสูง

ใบสัณหลังตราสารนี้จะสมบูรณ์ก็ต่อเมื่อพนักงานเจ้าหน้าที่ออกใบสัณหลังตราสารของหน่วยเก็บภาษีอากร
ได้ลงชื่อและออกใบเสร็จรับเงินเรียบร้อยแล้ว



ธนาคารกสิกรไทย
开泰银行 KASIKORNBANK



หนังสือคำประกัน

(หลักประกันสัญญาจ้าง)

เลขที่ 100060614495

วันที่ 29 เดือน มีนาคม พ.ศ. 2566

ข้าพเจ้า บริษัท ธนาคารกสิกรไทย จำกัด (มหาชน) สาขายะลา สำนักงานตั้งอยู่เลขที่ 1 ถนนปรางจันต์ ตำบลสะเตง อำเภอเมืองยะลา จังหวัดยะลา โดย นางสาวอัญชลี นิมา และ นางสาวสุภารัตน์ แซ่ลิว ผู้มีอำนาจลงนามผูกพันธนาคาร ขอทำหนังสือ คำประกันฉบับนี้ไว้ต่อ องค์การบริหารส่วนจังหวัดยะลา ซึ่งต่อไปนี้เรียกว่า "ผู้ว่าจ้าง" ดังมีข้อความต่อไปนี้

1. ตามที่ หน่วยงานส่วนจำกัด อาบาติโยธากิจ ซึ่งต่อไปนี้เรียกว่า "ผู้รับจ้าง" ได้ทำสัญญาจ้าง ก่อสร้างโครงการปรับปรุง และซ่อมบำรุงรักษาทาง รหัสทางหลวงท้องถิ่น ยล.ถ. 1-0054 บ้านกาบัง - บ้านบายอ ตำบลกาบัง อำเภอกาบัง จังหวัดยะลา กับผู้ว่าจ้าง ตามสัญญาเลขที่ 00206/2566 ลงวันที่ 29 เดือน มีนาคม พ.ศ. 2566 ซึ่งผู้รับจ้างต้องวางหลักประกันการ ปฏิบัติตามสัญญาต่อผู้ว่าจ้าง เป็นจำนวนเงิน 377,500.00 บาท (สามแสนเจ็ดหมื่นเจ็ดพันห้าร้อยบาทถ้วน) ซึ่งเท่ากับร้อยละ ห้า (5%) ของมูลค่าทั้งหมดของสัญญา

ข้าพเจ้ายินยอมผูกพันตนโดยไม่มีเงื่อนไขที่จะค้ำประกันในการชำระเงินให้ตามสิทธิเรียกร้องของผู้ว่าจ้าง จำนวนไม่เกิน 377,500.00 บาท (สามแสนเจ็ดหมื่นเจ็ดพันห้าร้อยบาทถ้วน) ในฐานะเป็นลูกหนี้ร่วม ในกรณีที่ผู้รับจ้างก่อให้เกิดความเสียหายใดๆ หรือต้องชำระค่าปรับ หรือค่าใช้จ่ายใดๆ หรือผู้รับจ้างมิได้ปฏิบัติตามภาระหน้าที่ใด ๆ ที่กำหนดในสัญญาดังกล่าวข้างต้น ทั้งนี้ โดยผู้ว่าจ้างไม่จำเป็นต้องเรียกร้องให้ผู้รับจ้างชำระหนี้ในกรณี

2. หนังสือคำประกันนี้มีผลใช้บังคับตั้งแต่วันที่ 29 เดือน มีนาคม พ.ศ. 2566 ถึงวันที่ 1 เดือน ตุลาคม พ.ศ. 2568 และข้าพเจ้าจะไม่เพิกถอนการค้ำประกันนี้ภายในระยะเวลาที่กำหนดไว้

3. หากผู้ว่าจ้างได้ขยายระยะเวลาให้แก่ผู้รับจ้าง ให้ถือว่าข้าพเจ้ายินยอมในกรณีนั้นๆ ด้วย โดยให้ขยายระยะเวลาการค้ำประกันนี้ ออกไปตลอดระยะเวลาที่ผู้ว่าจ้างได้ขยายระยะเวลาให้แก่ผู้รับจ้างดังกล่าวข้างต้น

ข้าพเจ้าได้ลงนามและประทับตราไว้ต่อหน้าพยานเป็นสำคัญ

บมจ.ธนาคารกสิกรไทย

ลงลายมือชื่อ

อ.อ. นิมา
(นางสาวอัญชลี นิมา)

ผู้ค้ำประกัน

(นางสาวสุภารัตน์ แซ่ลิว) 2220

ลงลายมือชื่อ

ศิริลักษณ์
(นางสาวศิริลักษณ์ หมดพิบูรณ์)

พยาน ลงลายมือชื่อ

อ.อ. ทองอยู่
(นายธนพัฒน์ ทองอยู่)

พยาน

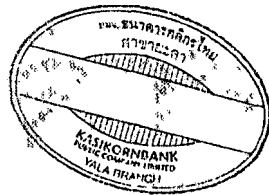

การขอคืนหนังสือคำประกัน ทาง EMAIL ได้ที่ : LG_SERVICE@KASIKORNBANK.COM

เมื่อหนังสือคำประกันฉบับนี้หมดอายุบังคับ หรือหมดภาระผูกพันแล้ว โปรดส่งคืนธนาคาร

กรณีประสงค์ขอให้ธนาคารจ่ายเงินแทนตามภาระที่หนังสือคำประกันฉบับนี้ ขอให้จัดส่งผ่านช่องทาง (1) สาขาที่ออกหนังสือคำประกัน โดยการส่งมอบให้แก่เจ้าหน้าที่สาขา (by Hand) หรือ (2) ส่ง ไปรษณีย์และลงทะเบียนตอบรับไปยัง งานหนังสือคำประกัน สำนักงานใหญ่ อาคารแจ้งวัฒนะ ชั้น 5 เลขที่ 47/7 หมู่ 3 ตำบลบ้านใหม่ อำเภอปากเกร็ด จังหวัดนนทบุรี 11120

SR-2755002061 :-
2507126

EFF_C_1_NY_PLUS



อ.ส.5 ใบสัณหลังตราสาร

เลขที่ 01434
วันที่ 29 มีนาคม 2566

เลขประจำตัว 0953542000096 เลขที่สาขา
ชื่อผู้เสียภาษีอากร ห้างหุ้นส่วนจำกัด อายาศิโยธากิจ

ในฐานะ ผู้มีหน้าที่เสียภาษี

ที่อยู่ : เลขรหัสประจำบ้าน	ชื่ออาคาร -
ห้องเลขที่ -	ชั้นที่ -
หมู่บ้าน -	หมู่ที่ -
เลขที่ 57	แยก -
ตรอก/ซอย -	แขวง/ตำบล ยะหา
ถนน พิกัดธานี	จังหวัด ยะลา
เขต/อำเภอ ยะหา	
รหัสไปรษณีย์ 95120	

คู่สัญญา
เลขประจำตัวผู้เสียภาษีอากร 0994000604238 เลขที่สาขา
ผู้มีอำนาจบริหารส่วนจังหวัด ยะลา

ได้เสียภาษีแถมเป็นตัวเงินสำหรับตราสารตามบัญชีอัตราภาษีแถมมี ชื่อ 4
ลักษณะตราสาร สัญญาจ้าง ดังนี้ :

	บาท	
มูลค่าตราสาร	0	
ค่าอากรแถมมี	7,057	00
เงินเพิ่ม	0	00
รวมเงิน	7,057	00

จำนวนเงิน เป็นตัวอักษร (เจ็ดพันห้าสิบบาทถ้วน)

ตามใบเสร็จ เลขที่ 005917

ลงวันที่ 29 มีนาคม 2566

เลขระบุเอกสาร อ.ส.4 คือ 12950010-25660329-1-02-000037

ลงชื่อ

นางจันทนา สุขไชยะ

ตำแหน่ง

นักวิชาการบริหารงานทั่วไป

ใบสัณหลังตราสารนี้จะสมบูรณ์ก็ต่อเมื่อมีพนักงานในสำนักงานได้รับเงินแถมของหน่วยเก็บภาษีอากร
ได้ลงชื่อและออกใบเสร็จรับเงินเรียบร้อยแล้ว

แบบใบเสนอราคา

ผนวก... 1 หน้า... 1

เรียน ประธานกรรมการซื้อหรือจ้างโดยวิธีคัดเลือก

1. ข้าพเจ้า พ.ร.ก. งามจิต โสภณกิจ ที่อยู่เลขที่ 52 หมู่ที่ ถนน พิกุลเกษม

ตำบล/แขวง อำเภอ จังหวัด โทรศัพท์ 073-291207

โดย นางสาวสุนิสา แก้วมณี ผู้ลงนามข้างทำยนี้ได้พิจารณาเงื่อนไขต่างๆ ในเอกสาร
โดยวิธีคัดเลือกตามหนังสือเชิญร่วมเสนอราคา ที่ ยล 51004/ 422 ลงวันที่ 17 กุมภาพันธ์ 2566

โดยตลอดและยอมรับข้อกำหนดและเงื่อนไขนั้นแล้ว รวมทั้งรับรองว่า ข้าพเจ้าเป็นผู้มีคุณสมบัติครบถ้วนตามที่กำหนด
และไม่เป็นผู้ที่ทำงานของทางราชการหรือของหน่วยการบริหารราชการส่วนท้องถิ่น

2. ข้าพเจ้าขอเสนอที่จะทำงาน จ้างก่อสร้างโครงการปรับปรุงและซ่อมบำรุงรักษาทาง รหัสทางหลวง
ท้องถิ่น ยล.ถ ๑-๐๐๕๔ บ้านกานัง - บ้านนายอ ตำบลกานัง อำเภอกานัง จังหวัดยะลา

ตามข้อกำหนดเงื่อนไข แบบรูป ที่กำหนดในเงื่อนไขเอกสารโดยวิธีคัดเลือก ตามราคาค่างที่ระบุไว้ในแบบทำยใบเสนอราคานี้
เป็นเงินทั้งสิ้น 7,561,000.- บาท (เจ็ดล้านห้าหมื่นหกพันบาทถ้วน)

ซึ่งได้รวมภาษีมูลค่าเพิ่ม จำนวน 494,644.86 บาท ตลอดจนภาษีอากรนั้น ๆ และค่าใช้จ่ายที่ส่งไว้ด้วยแล้ว

3. คำเสนอนี้จะยื่นอยู่เป็นระยะเวลา 180 วัน นับแต่วันเปิดซองโดยวิธีคัดเลือก และ
องค์การบริหารส่วนจังหวัดยะลา อาจรับคำเสนอนี้ ณ เวลาใดก็ได้ก่อนที่จะครบกำหนดระยะเวลาดังกล่าวหรือ
ระยะเวลาที่ได้ยื่นออกไปตามเหตุผลอันสมควรที่ องค์การบริหารส่วนจังหวัดยะลา ร้องขอ

4. กำหนดเวลาส่งมอบ ข้าพเจ้ารับรองที่จะเริ่มทำงานตามสัญญาทันที หรือทันทีที่ได้รับแจ้งจาก
องค์การบริหารส่วนจังหวัดยะลาว่าให้เริ่มทำงานตามสัญญาและจะส่งมอบงานตามเอกสารโดยวิธีคัดเลือกโดย
ครบถ้วนถูกต้อง ภายใน 135 วัน นับถัดจากวันที่ลงนามในสัญญาจ้าง

5. ในกรณีที่ข้าพเจ้าได้รับการพิจารณาให้ชนะโดยวิธีคัดเลือก ข้าพเจ้ารับรองที่จะ

5.1 ทำสัญญาตามแบบสัญญาจ้างแนบท้ายเอกสารโดยวิธีคัดเลือกกับองค์การบริหารส่วนจังหวัดยะลา
ภายใน 7 วัน นับถัดจากวันที่ได้รับหนังสือแจ้งให้ไปทำสัญญา หรือวันที่องค์การบริหารส่วนจังหวัดยะลา กำหนดไว้ใน
หนังสือแจ้งให้ไปทำสัญญา

5.2 มอบหลักประกันการปฏิบัติตามสัญญาตามที่ระบุไว้ในข้อ 6 ของเอกสารโดยวิธีคัดเลือก ให้แก่
องค์การบริหารส่วนจังหวัดยะลา ก่อนหรือในขณะที่ได้ลงนามในสัญญาเป็นจำนวนร้อยละ 5 ของราคาตามสัญญาที่
ได้ระบุไว้ในใบเสนอราคานี้ เพื่อเป็นหลักประกันการปฏิบัติตามสัญญาโดยถูกต้องและครบถ้วน

(ลงชื่อ) ผู้รับจ้าง
(นายสมชาย งามจิต) ประธานกรรมการ

(ลงชื่อ) พยาน
(นางสาวสุนิสา แก้วมณี) กรรมการ

(ลงชื่อ) พยาน
(นางสาวภาวิณี ทองเทศ)

/หากข้าพเจ้า...

25

หากข้าพเจ้าไม่ปฏิบัติให้ครบถ้วนตามที่ระบุไว้ข้างต้นนี้ ข้าพเจ้ายอมให้องค์การบริหารส่วนจังหวัดยะลาเรียกปรับค่าเสียหายใด ๆ ที่อาจมีแก่องค์การบริหารส่วนจังหวัดยะลา และองค์การบริหารส่วนจังหวัดยะลา มีสิทธิที่จะให้ผู้เสนอราคารายอื่นเป็นผู้เสนอราคาได้ หรือองค์การบริหารส่วนจังหวัดยะลาอาจเรียกเสนอราคาใหม่ก็ได้

6. ข้าพเจ้ายอมรับว่า องค์การบริหารส่วนจังหวัดยะลา ไม่มีความผูกพันที่จะรับคำเสนอนี้ หรือใบเสนอราคาใด ๆ รวมทั้งไม่ต้องรับผิดชอบในค่าใช้จ่ายใด ๆ อันอาจเกิดขึ้นในการที่ข้าพเจ้าได้เข้าเสนอราคา

7. ข้าพเจ้าได้ตรวจทานตัวเลขและตรวจสอบเอกสารต่าง ๆ ที่ได้ยื่นพร้อมใบเสนอราคานี้โดยละเอียดแล้ว และเข้าใจดีว่า องค์การบริหารส่วนจังหวัดยะลาไม่ต้องรับผิดชอบใด ๆ ในความผิดพลาดหรือตกหล่น

8. ใบเสนอราคานี้ได้ยื่นเสนอโดยบริสุทธิ์ยุติธรรม และปราศจากกลฉ้อฉลหรือการสมรู้ร่วมคิดกัน โดยไม่ชอบด้วยกฎหมายกับบุคคลใดบุคคลหนึ่ง หรือหลายบุคคล หรือกับห้างหุ้นส่วนบริษัทใด ๆ ที่ได้ยื่นเสนอราคาในคราวเดียวกัน

เสนอมา ณ วันที่ 23 เดือน กุมภาพันธ์ พ.ศ. 2566

(ลงชื่อ).....

(นายชวแทนะ นีอเนป็น)

ตำแหน่ง.....

ประทับตรา (ถ้ามี)

(ลงชื่อ).....

(นายมุขตาร มะทา)

นายกองค์การบริหารส่วนจังหวัดยะลา

(ลงชื่อ).....

นายอิสมาแอ อีซา

(ลงชื่อ).....

นางสาวสุนิสา แก้วมณี

(ลงชื่อ).....

นางสาวภาวิณี ทองเทศ

ลงวันที่..... 29 ส.ค. 2566

การเสนอราคาจ้างซ่อมสร้างโครงการปรับปรุงและซ่อมบำรุงรักษาทาง รหัสทางหลวงท้องถิ่น

ยล.ถ ๑-๐๐๕๔ สายบ้านกาบัง - บ้านบายอ ตำบลกาบัง อำเภอกาบัง จังหวัดยะลา โดยวิธีคัดเลือก

เขียนที่ องค์การบริหารส่วนจังหวัดยะลา

วันที่ ๒๔ เดือน กุมภาพันธ์ พ.ศ. ๒๕๖๖

ตามหนังสือเชิญและรายละเอียดพัสดุฯ ที่ ยล ๕๑๐๐๔/๔๒๐-๔๒๕ ลงวันที่ ๑๗ กุมภาพันธ์ ๒๕๖๖ คณะกรรมการซื้อหรือจ้างโดยวิธีคัดเลือก ได้เชิญผู้ประกอบการเข้าร่วมยื่นข้อเสนอราคางานซ่อมสร้างโครงการปรับปรุงและซ่อมบำรุงรักษาทาง รหัสทางหลวงท้องถิ่น ยล.ถ ๑-๐๐๕๔ สายบ้านกาบัง - บ้านบายอ ตำบลกาบัง อำเภอกาบัง จังหวัดยะลา โดยวิธีคัดเลือก ในวงเงินงบประมาณ ๗,๕๖๓,๐๐๐.- บาท ราคาของทางราชการ ๗,๕๖๓,๐๖๐.๗๒ บาท จำนวน ๖ ราย โดยกำหนดยื่นข้อเสนอ ในวันที่ ๒๓ กุมภาพันธ์ ๒๕๖๖ เวลา ๐๙.๓๐ น. ถึง ๑๒.๐๐ น. และกำหนดเปิดซอง ในวันที่ ๒๔ กุมภาพันธ์ ๒๕๖๖ ระหว่างเวลา ๑๔.๐๐ น. เป็นต้นไป ณ ห้องประชุมกองคลัง องค์การบริหารส่วนจังหวัดยะลา สำหรับเกณฑ์การพิจารณาผลการยื่นข้อเสนอครั้งนี้ พิจารณาดัดสินโดยใช้หลักเกณฑ์ราคา ซึ่งในวันเวลาดังกล่าวมีผู้ยื่นข้อเสนอ จำนวน ๓ ราย ประกอบด้วย

- | | |
|-------------------------------------|--------------------------|
| ๑. หจก. ผลดีพาณิชย์ | เสนอราคา ๗,๕๖๓,๐๐๐.- บาท |
| ๒. หจก. อาบาดีโยธากิจ | เสนอราคา ๗,๕๖๑,๐๐๐.- บาท |
| ๓. บจก. อาร์.เอส.ซีวิลเอ็นจิเนียริง | เสนอราคา ๗,๕๖๒,๐๐๐.- บาท |

คณะกรรมการซื้อหรือจ้างโดยวิธีคัดเลือก ได้ทำการตรวจสอบเอกสารและพิจารณาคุณสมบัติของผู้ยื่นข้อเสนอทั้ง ๓ รายแล้ว ปรากฏว่าผู้ยื่นข้อเสนอราคาทั้ง ๓ ราย ไม่มีผลประโยชน์ร่วมกัน และมีคุณสมบัติถูกต้องตามเงื่อนไขที่องค์การบริหารส่วนจังหวัดยะลากำหนด โดย หจก. อาบาดีโยธากิจ เป็นผู้เสนอราคาต่ำสุดเป็นเงิน ๗,๕๖๑,๐๐๐.- บาท (เจ็ดล้านห้าแสนหกหมื่นหนึ่งพันบาทถ้วน) ซึ่งเป็นราคาต่ำกว่าราคากลางและวงเงินงบประมาณที่ตั้งไว้

ในการนี้ คณะกรรมการซื้อหรือจ้างโดยวิธีคัดเลือก พิจารณาแล้วเพื่อประโยชน์ของทางราชการ จึงได้ต่อรองราคาให้ต่างๆ ลดวงเงินลงอีก ทางต่างๆ ยินดีลดวงเงินให้อีก จำนวนเงิน ๑๑,๐๐๐.- บาท (หนึ่งหมื่นหนึ่งพันบาทถ้วน) คงเหลือวงเงิน ๗,๕๕๐,๐๐๐.- บาท (เจ็ดล้านห้าแสนห้าหมื่นบาทถ้วน) และยินดีปฏิบัติตามเงื่อนไขที่องค์การบริหารส่วนจังหวัดยะลากำหนดทุกประการ โดยยื่นราคา ๑๘๐ วัน และส่งมอบงานภายใน ๑๓๕ วัน

จึงลงลายมือชื่อไว้เป็นหลักฐาน



(ลงชื่อ)..... (นางสาวพัชราภา มณฑา) ผู้ว่าจ้าง (นางอิสมาแอ อีซา) ผู้ต่อรองราคา

(ลงชื่อ)..... (นายทองดี เก่งวรที) ประธานกรรมการ (นางชูไวดา มะแซ) กรรมการ

(ลงชื่อ)..... (นางสาวสุนิสรา แก้วมณี) กรรมการ (นางยุพาวรรณ บุญอินทร์) กรรมการ

(ลงชื่อ)..... (นางสาวภาวิณี ทองเทค) กรรมการ (นายโยธิน แก้วทอง) กรรมการ

เอกสารแนบท้ายสัญญาจ้างเลขที่..... 00306/2566
ลงวันที่..... 29 มี.ค. 2566

ผนวก..... ๕ มีหน้า..... 1 ถึง..... 1
จำนวน..... 1 ฉบับ

ใบแจ้งปริมาณงานและราคา / ใบบัญชีรายการก่อสร้าง

ชื่อโครงการ / งานก่อสร้าง ปรับปรุงและซ่อมบำรุงรักษาทาง รหัสทางหลวงท้องถิ่น ยล.ถ 1-0054 บ้านกาบัง - บ้านบายอ ผนวก..... ๕ หน้า..... 1
สถานที่ก่อสร้าง ตำบลกาบัง อำเภอกาบัง จังหวัดยะลา
ประมาณราคาวันที่ 23 มีนาคม 2566
คำนวณราคาโดย ห้างหุ้นส่วนจำกัด อาบาติโยธากิจ

ลำดับที่	รายการ	หน่วย	ปริมาณ	ราคาต่อหน่วย	ราคารวม	หมายเหตุ
1. งานปรับปรุงโครงสร้าง						
1	งานถางป่าและขุดตอขนาดเบา (CLEARING AND GRUBBING)	ตร.ม.	3,600.00	2.68	9,648.00	
2	งานขุดรื้อพื้นทางเดิมแล้วบดทับ (หินคลุก)	ตร.ม.	9,600.00	22.60	216,960.00	
3	งานพื้นทางหินคลุก(CRUSHED ROCK SOIL AGGREGATE TYPEBASE)	ลบ.ม.	992.00	1,148.58	1,139,391.36	
2. งานผิวทางลาดยาง						
4	งานลาดแอสฟัลต์ไพรม์โค้ด (PRIME COAT) (พื้นทางหินคลุก)	ตร.ม.	9,600.00	51.40	493,440.00	
5	งานชั้นผิวทางแอสฟัลต์คอนกรีต (ASPHALT CONCRETE WEARING COURSE)	ตร.ม.	9,600.00	420.87	4,040,352.00	
3. งานตีเส้นจราจร						
6	สีเทอร์โมพลาสติก เส้นกว้าง 0.10 ม. (3 เส้น)	ตร.ม.	454.00	419.51	190,457.54	
7	Rumbel Strips	ตร.ม.	22.050	665.44	14,672.95	
4. งานติดตั้งป้ายจราจร						
8	ป้ายจราจรแบบ ต.1 -ต27, ต.31 - ต.60	ชุด	8.00	4,310.86	34,486.88	
9	ป้ายเตือนแนวทาง (โค้งซ้ายและโค้งขวา)	ชุด	53.00	10,965.21	581,156.13	
10	ป้ายจราจรแบบ น.2	ชุด	1.00	12,498.61	12,498.61	
11	หลักรนำโค้ง 0.15x0.15 ม.	หลัก	23.00	853.49	19,630.27	
12	หลักรกิโลเมตร(แบบทาสี)	หลัก	2.00	2,806.40	5,612.80	
13	Guard Rail ชั้นที่ 2 ชนิดที่1	ม.	416.00	1,866.11	776,301.76	
5. ค่าใช้จ่ายพิเศษตามข้อกำหนด						
		งาน	1.00	15,391.70	15,391.70	

รวมเป็นเงินทั้งสิ้น 7,550,000.00

ตัวอักษร (เจ็ดล้านห้าแสนห้าหมื่นบาทถ้วน)

(ลงชื่อ)..... ผู้ว่าจ้าง
(นาย मुखตาร์ มะทา)
นายกองค์การบริหารส่วนจังหวัดยะลา
(ลงชื่อ)..... ผู้รับจ้าง
นายอิสมาแอ อีซา
(นางสาวสุนิสา แก้วมณี)
(ลงชื่อ)..... พยาน
นางสาวภาวิณี ทองเทศ



รายละเอียดการแบ่งงวดงาน

การจ้างก่อสร้างโครงการปรับปรุงและซ่อมบำรุงรักษาทาง รหัสทางหลวงท้องถิ่น ยล.ถ ๑-๐๐๕๔ บ้านกาบัง - บ้านบายอ ตำบลกาบัง อำเภอกาบัง จังหวัดยะลา

.....ผนวก.....๑ หน้า.....1.....

กำหนดส่งมอบงานภายใน ๑๓๕ วัน และ เบิกจ่ายเงินค่าจ้าง เป็นจำนวน ๔ งวด ดังนี้

งวดที่ ๑ เป็นจำนวนเงิน ๗๕๕,๐๐๐.-บาท (เจ็ดแสนห้าหมื่นห้าพันบาทถ้วน) จะจ่ายให้เมื่อผู้รับจ้างได้ปฏิบัติงาน ดังนี้

- งานติดตั้งป้ายประชาสัมพันธ์ชั่วคราวที่จุดเริ่มต้นและจุดสิ้นสุดโครงการ
- งานติดตั้งป้ายจราจรอำนวยความสะดวกก่อนก่อสร้างในพื้นที่โครงการ
- งานถางป่าเขตต่อขนาดเบาแล้วเสร็จทั้งหมด
- งานขุดรื้อพื้นที่ทางหินคลุกเดิมแล้วบดทับแล้วเสร็จทั้งหมด
- งานพื้นที่ทางหินคลุกบดอัดแน่นแล้วเสร็จเป็นระยะทางไม่น้อยกว่า ๘๐๐ เมตร

ซึ่งจะแล้วเสร็จภายใน ๔๕ วัน นับถัดจากวันที่ลงนามในสัญญาจ้าง พร้อมส่งมอบงานจ้าง และคณะกรรมการตรวจรับพัสดุได้ตรวจรับเรียบร้อยแล้ว ภายในวันที่ ๑๓ พฤษภาคม ๒๕๖๖

งวดที่ ๒ เป็นจำนวนเงิน ๑,๘๘๗,๕๐๐.-บาท (หนึ่งล้านแปดแสนแปดหมื่นเจ็ดพันห้าร้อยบาทถ้วน) จ่ายให้เมื่อผู้รับจ้างได้ปฏิบัติงาน ดังนี้

- งานพื้นที่ทางหินคลุกบดอัดแน่นที่เหลือแล้วเสร็จทั้งหมด
- งาน Prime Coat แล้วเสร็จทั้งหมด
- งานผิวทาง Asphaltic concrete (ปูบน Prime Coat) แล้วเสร็จเป็นระยะทางไม่น้อยกว่า ๓๐๐ เมตร

ซึ่งจะแล้วเสร็จภายใน ๗๕ วัน นับถัดจากวันที่ลงนามในสัญญาจ้าง พร้อมส่งมอบงานจ้าง และคณะกรรมการตรวจรับพัสดุได้ตรวจรับเรียบร้อยแล้ว ภายในวันที่ ๑๒ มิถุนายน ๒๕๖๖

งวดที่ ๓ เป็นจำนวนเงิน ๓,๐๒๐,๐๐๐.-บาท (สามล้านสองหมื่นบาทถ้วน) จ่ายให้เมื่อผู้รับจ้างได้ปฏิบัติงาน ดังนี้

- งานผิวทาง Asphaltic concrete (ปูบน Prime Coat) แล้วเสร็จทั้งหมด

ซึ่งจะแล้วเสร็จภายใน ๑๐๕ วัน นับถัดจากวันที่ลงนามในสัญญาจ้าง พร้อมส่งมอบงานจ้าง และคณะกรรมการตรวจรับพัสดุได้ตรวจรับเรียบร้อยแล้ว ภายในวันที่ ๑๒ กรกฎาคม ๒๕๖๖

งวดที่ ๔ (งวดสุดท้าย) เป็นจำนวนเงิน ๑,๘๘๗,๕๐๐.-บาท (หนึ่งล้านแปดแสนแปดหมื่นเจ็ดพันห้าร้อยบาทถ้วน) จ่ายให้เมื่อผู้รับจ้างได้ปฏิบัติงาน ดังนี้

- งานตีเส้นจราจรแล้วเสร็จทั้งหมด
- งานจราจรสูงเคราะห์ต่างๆ แล้วเสร็จทั้งหมด
- งานติดตั้งป้ายแสดงรายละเอียดของโครงการ และงานเก็บงานรายละเอียดที่เหลือทั้งหมด

ของโครงการแล้วเสร็จเรียบร้อยแล้วทั้งทำสถานที่ก่อสร้างให้สะอาดเรียบร้อย ซึ่งจะแล้วเสร็จภายใน ๓๕ วัน นับถัดจากวันที่ลงนามในสัญญาจ้าง พร้อมส่งมอบงานจ้าง และคณะกรรมการตรวจรับพัสดุได้ตรวจรับเรียบร้อยแล้ว ภายในวันที่ ๑๑ สิงหาคม ๒๕๖๖

(ลงชื่อ)..... พยาน

(นางสาวภาวิณี ทองเทศ)

รายละเอียดสัญญาแบบปรับราคาได้ (ค่า K)

จ้างก่อสร้างโครงการปรับปรุงและซ่อมบำรุงรักษาทาง รหัสทางหลวงท้องถิ่น ยล.ถ ๑-๐๐๕๔
บ้านกาบัง - บ้านบายอ ตำบลกาบัง อำเภอกาบัง จังหวัดยะลา

สัญญาแบบปรับราคาได้ (ค่า K)

๑. ประเภทงานก่อสร้าง สูตรและวิธีการคำนวณที่ใช้กับสัญญาแบบปรับราคาได้
ในการพิจารณาเพิ่มหรือลดราคาค่าจ้างเหมาก่อสร้างให้คำนวณตามสูตร ดังนี้

$$P = (Po) \times (K)$$

กำหนดให้ P = ราคาทำงานต่อหน่วยหรือราคาทำงานเป็นงวดที่จะต้องจ่ายให้ผู้รับจ้าง

Po = ราคาทำงานต่อหน่วยที่ผู้รับจ้างประมูลได้ หรือราคาทำงานเป็นงวด
ซึ่งระบุไว้ในสัญญาแล้วแต่กรณี

K = ESCALATION FACTOR ที่หักด้วย ๔% เมื่อต้องเพิ่มค่างานหรือบวกเพิ่ม
๔% เมื่อต้องเรียกค่างานคืน

๒. ค่า ESCALATION FACTOR หรือค่า K ได้แยกตามประเภทงานดังนี้

หมวด ๒ งานดิน หมายถึง การขุดดิน การตักดิน การบดอัดดิน การขุดเปิดหน้าดิน การเคลื่อน
บดอัดดิน การขุด-ถมบดอัดแน่นเขื่อน คลอง คันคลอง คันกันน้ำ คันทาง ซึ่งต้องใช้เครื่องจักรเครื่องมือกล
ปฏิบัติงาน

$$๒.๑ \text{ งานดิน ใช้สูตร } K = ๐.๓๐ + ๐.๑๐ \text{ It/Io} + ๐.๔๐ \text{ Et/Eo} + ๐.๒๐ \text{ Ft/Fo}$$

สำหรับการถมดินให้หมายความถึงการถมดินหรือทรายหรือวัสดุอื่นที่มีการควบคุม
คุณสมบัติของวัสดุนั้น และมีข้อกำหนดวิธีการถม รวมทั้งมีการบดอัดแน่นโดยใช้เครื่องจักร เครื่องมือกล เพื่อให้
ได้มาตรฐานตามที่กำหนดไว้ เช่นเดียวกับงานก่อสร้างถนนหรือเขื่อนชลประทาน

ทั้งนี้ ให้รวมถึงงานประเภท EMBANKMENT, EXCAVATION, SUBBASE,
SELECTED MATERIAL, UNTREATED BASE และ SHOULDER

$$\text{ใช้สูตร } K = ๐.๓๐ + ๐.๑๐ \text{ It/Io} + ๐.๔๐ \text{ Et/Eo} + ๐.๒๐ \text{ Ft/Fo}$$

หมวด ๓ งานทาง

- ๓.๑ งานผิวทาง PRIME COAT, TACK COAT, SEAI, COAT

$$\text{ใช้สูตร } K = ๐.๓๐ + ๐.๔๐ \text{ At/Ao} + ๐.๒๐ \text{ Et/Eo} + ๐.๑๐ \text{ Ft/Fo}$$

- ๓.๓ งานผิวทาง ASPHALTIC CONERTE, PENETRATION MACADAM

$$\text{ใช้สูตร } K = ๐.๓๐ + ๐.๑๐ \text{ Mt/Mo} + ๐.๔๐ \text{ At/Ao} + ๐.๑๐ \text{ Et/Eo} + ๐.๑๐ \text{ Ft/Fo}$$

- ๓.๕ งานพ่นระบายน้ำคอนกรีตเสริมเหล็กและงานบ่อพัก

$$\text{ใช้สูตร } K = (๐.๓๐ + ๐.๑๐ \text{ It/Io} + ๐.๑๕ \text{ Ct/Co} + ๐.๑๕ \text{ Mt/Mo} + ๐.๑๕ \text{ St/So})$$

- ๓.๖ งานโครงสร้างคอนกรีตเสริมเหล็กและงานเขื่อนกันตลิ่ง

$$\text{ใช้สูตร } K = ๐.๓๐ + ๐.๑๐ \text{ It/Io} + ๐.๑๕ \text{ Ct/Co} + ๐.๒๐ \text{ Mt/Mo} + ๐.๒๕ \text{ St/So}$$

ดัชนีราคาที่ใช้คำนวณตามสูตรที่ใช้กับสัญญาแบบปรับราคาได้ จัดทำขึ้นโดยกระทรวงพาณิชย์

(ลงชื่อ)..... พยาน
นางสาวสุวิภา แก้วแก้ว

/ดัชนีราคา...

(ลงชื่อ)..... พยาน
นางสาวภาวิณี ทองเทศ

- K = ESCALATION FACTOR
- It = ดัชนีราคาผู้บริโภคทั่วไปของประเทศ ในเดือนที่ส่งงานแต่ละงวด
- Io = ดัชนีราคาผู้บริโภคทั่วไปของประเทศ ในเดือนที่เปิดของประกวดราคา
- Ct = ดัชนีราคาซีเมนต์ในเดือนที่ส่งงานแต่ละงวด
- Co = ดัชนีราคาซีเมนต์ ในเดือนที่เปิดของประกวดราคา
- Mt = ดัชนีราคาวัสดุก่อสร้าง (ไม่รวมเหล็กและซีเมนต์) ในเดือนที่ส่งงานแต่ละงวด
- Mo = ดัชนีราคาวัสดุก่อสร้าง (ไม่รวมเหล็กและซีเมนต์) ในเดือนที่เปิดของประกวดราคา
- St = ดัชนีราคาเหล็ก ในเดือนที่ส่งงานแต่ละงวด
- So = ดัชนีราคาวัสดุเหล็ก ในเดือนที่เปิดของประกวดราคา
- Et = ดัชนีราคาเครื่องจักรกลและบริภัณฑ์ ในเดือนที่ส่งงานแต่ละงวด
- Eo = ดัชนีราคาเครื่องจักรกลและบริภัณฑ์ ในเดือนที่เปิดของประกวดราคา
- Ft = ดัชนีราคาน้ำมันดีเซลหมุนเร็ว ในเดือนที่ส่งงานแต่ละงวด
- Fo = ดัชนีราคาน้ำมันดีเซลหมุนเร็ว ในเดือนที่เปิดของประกวดราคา
- At = ดัชนีราคาแอสฟัลท์ ในเดือนที่ส่งงานแต่ละงวด
- Ao = ดัชนีราคาแอสฟัลท์ ในเดือนที่เปิดของประกวดราคา

(ลงชื่อ)..... ผู้ว่าจ้าง
 (นาย मुखตาร์ มะทา)
 นายกองจัดการบริหารสว.จังหวัดยะลา

(ลงชื่อ)..... ผู้รับจ้าง
 นายอิสมาแอ อีซา

(ลงชื่อ)..... พยาน
 นางสาวสุนิสา แก้วมณี

(ลงชื่อ)..... พยาน
 นางสาวภาวิณี ทองเทศ



หนังสือรับรอง

ผู้ประกอบการวิชาชีพวิศวกรรมควบคุม

ผนวก... 5 หน้า... 1

เขียนที่ นจก. นครราชสีมา
วัน 23 เดือน สิงหาคม พ.ศ. 2566

โดยหนังสือฉบับนี้ ข้าพเจ้า นายสมชาย ใจดี อายุ 25 ปี
เชื้อชาติ ไทย สัญชาติ ไทย บ้านเลขที่ 52 หมู่ที่
ถนน พหลโยธิน ต.ระดมายน้อย อ.เมือง จ.นครราชสีมา
อำเภอ/เขต ระดมายน้อย จังหวัด นครราชสีมา ที่ทำงาน นจก. นครราชสีมา
โทรศัพท์ 075-291207 ได้รับอนุญาตให้ประกอบวิชาชีพวิศวกรรมควบคุมประเภท วิศวกรรมโยธา
สาขา วิศวกรรมโยธา แขวง
ตามใบอนุญาตเลขทะเบียน ภ.ย. 90587 และขณะนี้ไม่ได้ถูกเพิกถอนใบอนุญาตให้ประกอบวิชาชีพ

ขอรับรองว่า ข้าพเจ้าเป็นผู้รับผิดชอบตามพระราชบัญญัติวิศวกรรม พ.ศ. 2505 โดยข้าพเจ้าเป็นผู้ควบคุม
การก่อสร้าง เป็นสิ่งปลูกสร้าง ชนิด บ้านพักอาศัย 2 ชั้น
จำนวน 1 โครงการ ขององค์การบริหารส่วนจังหวัดยะลา อำเภอเมือง จังหวัดยะลา ตามแผนผังบริเวณ,
แบบก่อสร้าง และรายการก่อสร้างองค์การบริหารส่วนจังหวัดยะลา 1-0054 ตามพิมพ์-พิมพ์
เพื่อใช้เป็นหลักฐานได้ลงลายมือชื่อไว้เป็นสำคัญ

(ลงชื่อ) ... ผู้ว่าจ้าง
(นายสมชาย ใจดี)
นายกองค์การบริหารส่วนจังหวัดยะลา
(ลงชื่อ) ... ผู้รับจ้าง
(นายสมชาย ใจดี)
(ลงชื่อ) ... พยาน
(นางสาวสุนิสา แก้วมณี)
(ลงชื่อ) ... พยาน
(นางสาวภาวิณี ทองเทศ)

(ลงชื่อ) ... วิศวกร
(นายสมชาย ใจดี นิดแมน)
(ลงชื่อ) ... ผู้มีอำนาจลงนามของ
(นายสมชาย ใจดี) บริษัท/นจก.
(ลงชื่อ) ... พยาน
(นางสาวสุนิสา แก้วมณี)
(ลงชื่อ) ... พยาน
(นางสาวภาวิณี ทองเทศ)

- คำเตือน 1. ให้ชัดเจนข้อความที่ไม่ใช่ออก
- 2. ให้วิศวกรแนบภาพถ่ายบัตรประจำตัวแสดงว่าได้รับอนุญาตให้ประกอบวิชาชีพและภาพถ่ายใบอนุญาตให้ประกอบวิชาชีพ
- 3. หากมีการเปลี่ยนแปลงวิศวกรตามหนังสือรับรองฉบับนี้ ให้วิศวกรรีบแจ้งให้องค์การบริหารส่วนจังหวัดยะลาทราบเป็นลายลักษณ์อักษร

ใบอนุญาตประกอบวิชาชีพวิศวกรรมควบคุม
Thai Professional Engineering License
เลขประจำตัวประชาชน(00) 1-9599-00623-92-4

ชื่อตัวและชื่อสกุล
Title Name Surname **นาย อับดุลซูโกรี บือแนปีแน**
Mr. Abdulsukor Buezaepinee

เลขทะเบียน License No. **กย.90587** เลขที่สมาชิกสามัญ Member No. **313337**

ระดับ ระดับ **ภาคีวิศวกร** สาขา **โยธา**
Level Associate Eng. Discipline **Civil Eng.**

วันออก Date of Issue **14 มิ.ย. 2565** วันหมดอายุ Date of Expiry **13 มิ.ย. 2570**
14 Jun 2022 13 Jun 2027

.....
.....

สภาวิศวกร
COUNCIL OF ENGINEERS
www.coe.or.th

000048687



หม่อมราชวงศ์
(ลงชื่อ)..... **ผู้ว่าจ้าง**
(นาย मुखตาร์ มหา)
นายกอง..... **ผู้รับจ้าง**
(ลงชื่อ)..... **นายอิสมาแอ อีซาง**

(ลงชื่อ)..... **พยาน**
(นางสาวสุนิสา แก้วมณี)

(ลงชื่อ)..... **พยาน**
(นางสาวภาวิณี ทองเทศ)

สำเนาถูกต้อง
Sk
(นายอับดุลซูโกรี บือแนปีแน)
กย.90587



สภาวิศวกร

ตามพระราชบัญญัติวิศวกร พ.ศ. ๒๕๕๒

ออกบัตรนี้ไว้เพื่อแสดงว่า

นายอับดุลชุกร ปือแนปีแน

มีสิทธิประกอบวิชาชีพวิศวกรรมควบคุม

ระดับภาคีวิศวกร สาขาวิศวกรรมโยธา

ตามใบอนุญาตเลขทะเบียน กย.๙๐๕๙๗

ให้ไว้ ณ วันที่ ๑๔ มิถุนายน ๒๕๖๕

(ลงชื่อ)..... ผู้ว่าจ้าง

(นายมุขตาร์ มะทา)

นายกองค์การบริหารส่วนจังหวัดยะลา

(ลงชื่อ)..... ผู้รับจ้าง

นายอิสมาแอ อีซา

(ลงชื่อ)..... พยาน

นางสาวสุนิสา แก้วมณี

(ลงชื่อ)..... พยาน

นางสาวภาวิณี ทองเทศ

(ผู้ช่วยศาสตราจารย์ พิเศษ รุ่งแสง-ชูโต)
เลขาธิการสภาวิศวกร

สำเนาถูกต้อง

Sk

(นายอับดุลชุกร ปือแนปีแน)

กย.90587

(รองศาสตราจารย์ ดร.ปีย์มบุตร วานิชพงษ์พันธ์)
นายกสภาวิศวกร

ลงวันที่..... 29 มี.ค. 2566.....

หนังสือรับรองของช่างผู้ควบคุมการก่อสร้าง

ข้าพเจ้า นายสมชาย หอมทิพย์ ช่าง วุฒิ ปวส.
 สาขา..... วิชาไฟฟ้า..... ตั้งสำเนาใบประกาศ หรือใบอนุญาตให้ประกอบ
 วิชาชีพที่ได้แนบมาพร้อมนี้ ขอรับรองว่า จะเป็นช่างควบคุมงานก่อสร้าง..... โรงเรียนเทคนิคปทุมธานี.....
จังหวัดปทุมธานี..... เลขที่ 1-0054..... ปทุมธานี - ปทุมธานี.....
จังหวัดปทุมธานี..... ให้กับ
 บริษัท/ห้างฯ..... พจก. สยามทีโพลเทค..... ตั้งแต่วันเริ่มต้นตามสัญญาจ้างเป็นต้นไป จนกว่า
 การก่อสร้างถูกต้องตามแบบแปลนและรายการสัญญา เมื่อทางราชการได้ตกลงทำสัญญาจ้างให้บริษัท/ห้างฯ
พจก. สยามทีโพลเทค..... เป็นผู้รับจ้างงานก่อสร้างนี้แล้ว

(ลงชื่อ)..... นายสมชาย หอมทิพย์..... ช่างผู้ควบคุมงานก่อสร้าง
 (นายสมชาย หอมทิพย์ ช่าง)

(ลงชื่อ)..... นายสมชาย หอมทิพย์..... ผู้จัดการ (นิติบุคคล)
 (นายสมชาย หอมทิพย์ อ.ชา)
 ตำแหน่ง..... บริษัท สยามทีโพลเทค.....
 ประทับตรา (ถ้ามี)

(ลงชื่อ)..... นายสมชาย หอมทิพย์..... ผู้รับจ้าง
 (นายมุขตาร์ มะทา)

(ลงชื่อ)..... นายสมชาย หอมทิพย์..... ผู้รับจ้าง
 (นายอัสมาแอ อ.ชา)

(ลงชื่อ)..... นางสาวสุนิสา แก้วมณี..... พยาน
 (นางสาวสุนิสา แก้วมณี)

(ลงชื่อ)..... นางสาวภาวิณี ทองเท..... พยาน
 (นางสาวภาวิณี ทองเท)

หมายเหตุ ต้องแนบสำเนารูปถ่ายบัตร หรือ ใบอนุญาตให้ประกอบวิชาชีพ มาพร้อมหนังสือรับรองนี้ด้วย

ลงวันที่ 29 มี.ค. 2566

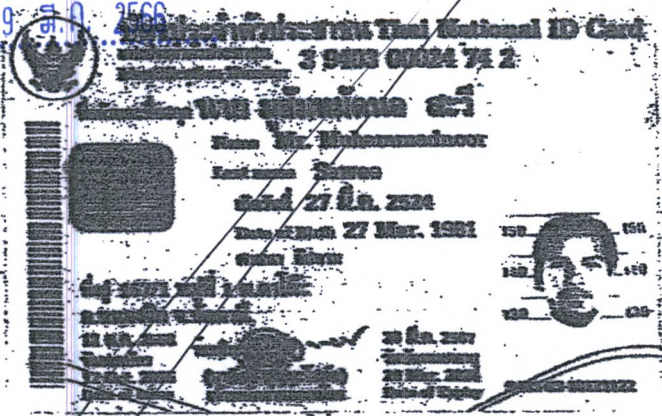

สำเนาถูกต้อง

พร้อมภาพ

(นางสมศรี สมมาตร สข)

608A-83-83

12-0929042-86

(ลงชื่อ) ผู้ว่าจ้าง
(นาย मुखตาร มะทา)

นายกองค์การบริหารส่วนจังหวัดยะลา

(ลงชื่อ) ผู้รับจ้าง
(นาย อิศมาแอ อีซา)



(ลงชื่อ) พยาน
(นางสาว สุนิสา แก้วมณี)

(ลงชื่อ) พยาน
(นางสาว ภาวณี ทองเทศ)

กระทรวงศึกษาธิการ

ประกาศนียบัตรฉบับใหม่ไว้เพียงแสดงว่า

นายมุขมัตต นอ ศรี

สำเร็จการศึกษาตามหลักสูตรประกาศนียบัตรวิชาชีพชั้นสูง

ประเภทวิชา อุตสาหกรรม สาขาวิชา โยธา

สาขาช่าง โยธา

จาก วิทยาลัยเทคนิคปัตตานี

สังกัดสำนักงานคณะกรรมการการอาชีวศึกษา จังหวัด ปัตตานี

เมื่อวันที่ ๑๑ เดือน พฤษภาคม พุทธศักราช ๒๕๖๐

ขอให้ความถูกต้องไว้สืบไป

[Signature]
เจ้าพนักงานทะเบียน

[Signature]
(ลงชื่อ) นายมุขตาร์ มะทา

นายกองค์การบริหารส่วนจังหวัดยะลา

(ลงชื่อ) นายเอ็ดมุนด์ อีซาร์

(ลงชื่อ) *[Signature]* พยาน
นางสาวสุนิสา แก้วมณี

(ลงชื่อ) *[Signature]* พยาน
นางสาวภาวิณี ทองเทศ



ผู้อำนวยการ

[Signature]
(นายมุขมัตต นอ ศรี)

[Signature]
ผู้อำนวยการ

(ស.ជ ប្រតិបត្តិការ)
 ភ្នំពេញ

សម្រាប់ ប្រើប្រាស់

ឈ្មោះ

អាយុ

ប្រភេទ ភេសជ្ជៈ

1. ឈ្មោះ	2. ភេសជ្ជៈ	3. ប្រភេទ	4. ចំនួន	5. តម្លៃ	6. កាលបរិច្ឆេទ
ស្រា	ស្រា	ស្រា	10	1000	2023
ទឹក	ទឹក	ទឹក	20	2000	2023
ទឹកស្អាត	ទឹកស្អាត	ទឹកស្អាត	5	500	2023

ឈ្មោះ ភេសជ្ជៈ ប្រភេទ ចំនួន តម្លៃ កាលបរិច្ឆេទ

ស្រា ស្រា ស្រា 10 1000 2023

ទឹក ទឹក ទឹក 20 2000 2023

ទឹកស្អាត ទឹកស្អាត ទឹកស្អាត 5 500 2023

កាលបរិច្ឆេទ	ឈ្មោះ	ភេសជ្ជៈ	ប្រភេទ	ចំនួន	តម្លៃ	កាលបរិច្ឆេទ	ឈ្មោះ	ភេសជ្ជៈ	ប្រភេទ	ចំនួន	តម្លៃ
2023-01-01	ស្រា	ស្រា	ស្រា	10	1000	2023-01-01	ស្រា	ស្រា	ស្រា	10	1000
2023-01-02	ទឹក	ទឹក	ទឹក	20	2000	2023-01-02	ទឹក	ទឹក	ទឹក	20	2000
2023-01-03	ទឹកស្អាត	ទឹកស្អាត	ទឹកស្អាត	5	500	2023-01-03	ទឹកស្អាត	ទឹកស្អាត	ទឹកស្អាត	5	500



សម្រាប់ ប្រើប្រាស់ ភ្នំពេញ កម្ពុជា

លេខ ១១១១/២០២៣

เอกสารแนบท้ายสัญญาจ้างเลขที่..... ๐๐๑๐๖/๒๕๖๖
ลงวันที่..... 29 ส.ค. 2566

ผนวก..... ๖ มีหน้า..... 1 ถึง..... ๒๕
จำนวน..... ๒๕ ฉบับ

ผนวก..... ๖ หน้า..... 1



โครงการปรับปรุงและซ่อมบำรุงทาง
รหัลทางหลวงท้องถิ่น ยล.ถ 1-0054 ,

(ลงชื่อ).....
(นาย मुखตาร์ มะทา)

นายกองดีการบริหารส่วนท้องถิ่น บ้านกาบัง - ตำบลบาละ อำเภอกาบัง จังหวัดยะลา

(ลงชื่อ).....
(นาย อิศวาท อธิชา)

ปริมาณงาน ระยะทาง 1.600 กิโลเมตร
โอนงบประมาณไปตั้งจ่ายเป็นรายการใหม่,

(ลงชื่อ).....
(นางสาว สุนิสา แก้วมณี)

(ลงชื่อ).....
(นางสาวภาวิณี ทองเทศ)

ฝ่ายก่อสร้างและซ่อมบำรุง

กองช่าง องค์การบริหารส่วนจังหวัดยะลา

ประเภทงาน บำรุงพิเศษ

กิจกรรมงานปรับปรุงและซ่อมบำรุงทางผิวทางลาดยางแอสฟัลต์ติกคอนกรีต

องค์การบริหารส่วนจังหวัดยะลา

รหัสทางหลวงท้องถิ่น ยล.ถ 1-0054

ชื่อสายทาง : บ้านกาบัง - บ้านบายอ

ตำบลกาบัง - ตำบลบาละ อำเภอกาบัง จังหวัดยะลา

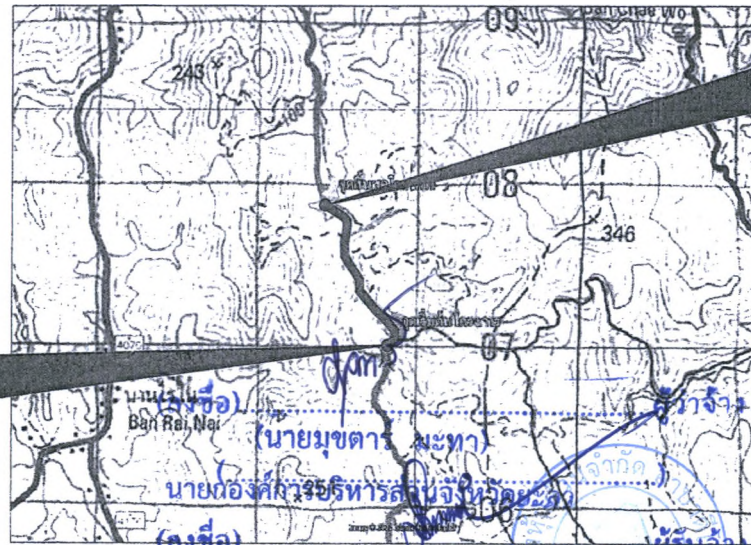
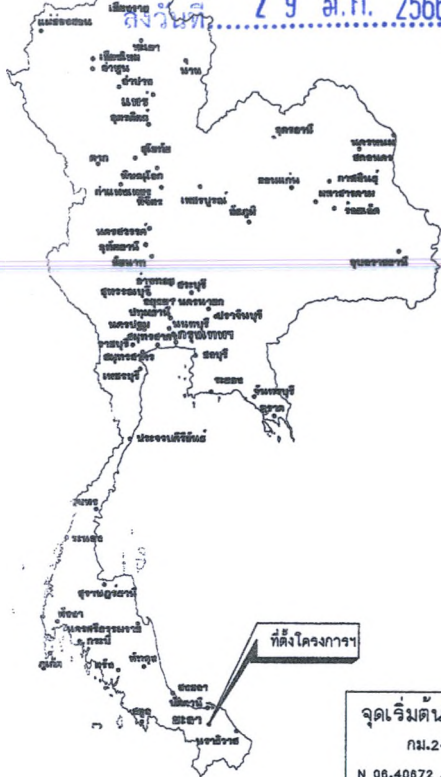

จุดเริ่มต้นโครงการ
กม.2+000
N 06.40672 , E 101.06475

จุดสิ้นสุดโครงการ
กม.3+600
N 06.39338 , E 101.06892

สารบัญแบบ		
แผ่นที่	รายการ	หมายเหตุ
1	แผนที่ตั้งเขป	
2	รูปตัดโค้งลงงานปรับปรุงและซ่อมบำรุงทาง	
3	บัญชีปริมาณงาน	
4	รายการประกอบแบบงานปรับปรุงและซ่อมบำรุงทาง	
5	ปริมาณบ้าย	
6	แบบแสดงบ้าย ชีบซีบลดภัย	
7	แบบแสดงการติดตั้งบ้าย	
8	แบบมาตรฐาน หลักกิโลเมตร	
9	บ้ายโครงการ	
10	แบบแผ่นบ้ายแสดงรายละเอียดงานก่อสร้าง	

แผนที่ประเทศไทย

lyPjydKIN

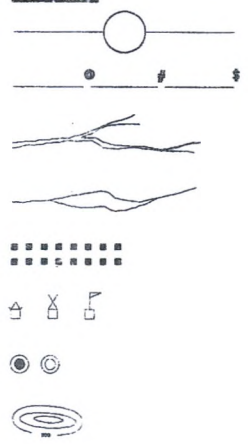

ทางหลวงแผ่นดิน (กรมทางหลวง)
 ทางโครงการฯ ที่จะทำการก่อสร้าง (กรมทางหลวงชนบท)
 แม่น้ำ , ลำคลอง
 ทางรถไฟ , ราง
 หมู่บ้าน
 วัด , อุโบสถ , วิหาร
 ที่ตั้ง ชัยวัฒน์ , ตำบอง
 ดินบริเวณสูง

นายอศิมาแอ อิศาน
 (ลงชื่อ)..... พยาน
 นายอศิมาแอ อิศาน
 (ลงชื่อ)..... พยาน
 นางสาวศุภิสรา ห้วแก้วดี
 (ลงชื่อ)..... พยาน
 นางสาวภาวิณี ทองเทก
 (ลงชื่อ)..... พยาน

หมายเหตุ
 ปรับปรุงและซ่อมบำรุงทางผิวทางแอสฟัลต์ติกคอนกรีต
 ให้เป็นไปตามมาตรฐานงานแอสฟัลต์ติกคอนกรีต

รายละเอียดประกอบการปรับปรุงและซ่อมบำรุงทางผิวทางลาดยางแอสฟัลต์ติกคอนกรีตฯ
 ผิวจราจรกว้าง 6.00 ม. ไหลทางกว้างข้างละ 0.50-1.00 ม. ระยะทาง 1.600 กม. มีพื้นที่ไม่น้อยกว่า 9,600 ตร.ม.

วิธีที่ 2 (ซ่อมสร้าง)
 - ช่วงกม.ที่ 2+000 ถึง กม.ที่ 3+600

องค์การบริหารส่วนจังหวัดยะลา			
โครงการปรับปรุงและซ่อมบำรุงทาง รหัสทางหลวงท้องถิ่น ยล.ถ 1-0054 ชื่อสายทาง บ้านกาบัง - บ้านบายอ ส่วนราชการ - ส่วนเกษตร อำเภอกาบัง จังหวัดยะลา	นายพัน บุรรัตน์ นายกสภา อบจ.ยล. นายอาทิตย์ เสงี่ยมกุล นายสุชาติ ธีธาดา นายสมบุญ เสงี่ยมกุล หัวหน้าฝ่ายสำรวจฯ	ผู้ทรงคุณวุฒิ นายสุวิทย์ เสงี่ยมกุล นายสมบุญ เสงี่ยมกุล หัวหน้าฝ่ายสำรวจฯ	เห็นชอบ อนุมัติ นายก อบจ.ยล. นายสมบุญ เสงี่ยมกุล
แสดงแบบ	- แผนที่ตั้งเขป - รายละเอียด - สารบัญ	แสดงแบบ	ปลัดองค์การบริหารส่วนจังหวัดยะลา อนุมัติ
เลขที่แบบ	แผ่นที่ 1	จำนวนแผ่น 10	นายก อบจ.ยล. นายสมบุญ เสงี่ยมกุล

รหัสทางหลวงท้องถิ่น ยล.ถ 1-0054
 ชื่อสายทาง : บ้านกาบัง - บ้านบายอ
 ตำบลกาบัง - ตำบลบालะ อำเภอกาบัง จังหวัดยะลา

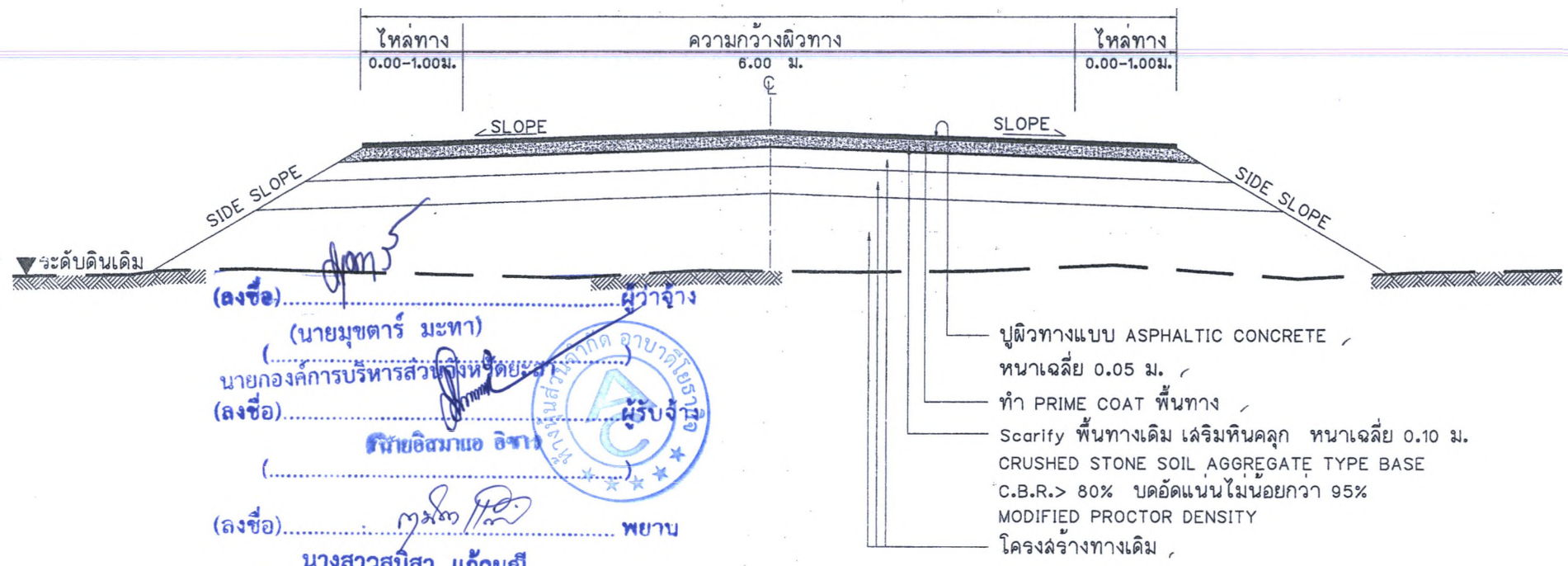

(ลงชื่อ)..... ผู้ว่าจ้าง
 (นาย मुखตาร์ มะทา)
 นายกองจัดการบริหารส่วนจังหวัดยะลา

(ลงชื่อ)..... ผู้รับจ้าง
 วิทยอิสมาแอ อีซาร
 (นางสาวสุนิสสา แก้วมณี)
 (นางสาวภาวิณี ทองเทศ)



หมายเหตุ
 งานผิวทางแอสฟัลท์ติกคอนกรีต ให้เป็นไปตามมาตรฐานงานแอสฟัลท์ติกคอนกรีต

รูปตัดโครงสร้างทาง งานซ่อมสร้างผิวลาดยางฯ (วิธีที่ 2)

ระยะทาง 1.600 กม.

องค์การบริหารส่วนจังหวัดยะลา			
โครงการปรับปรุงและซ่อมบำรุงทาง รหัสทางหลวงท้องถิ่น ยล.ถ 1-0054 ชื่อสายทาง บ้านกาบัง - บ้านบายอ ตำบลกาบัง - ตำบลบาละ อำเภอกาบัง จังหวัดยะลา	นายสืบ บุญรักษ์ นายเสธา ไรยอด นายอาทิตย์ เศษตุลวงค์	ผู้สำรวจ วิศวกรโยธา เขียนแบบ	เห็นชอบ
แปลคแบบ	นายสมิทธิ ธีระทอง	ตรวจแบบ	ปลัดองค์การบริหารส่วนจังหวัดยะลา
รูปตัดโครงสร้างทาง	นายสมบุรณ์ เล่งหงษ์ หัวหน้าฝ่ายสำรวจฯ	ท.ผู้อำนวยการกองช่าง	อนุมัติ
เลขที่แบบ	แผ่นที่ 2	จำนวนแผ่น 10	นายกองค์การบริหารส่วนจังหวัดยะลา

เอกสารแนบท้ายสัญญาจ้างเลขที่ 00206/2566
 ราชอาณาจักรไทย กรุงเทพมหานคร ยล.ถ 1-0054
 ลงวันที่ 29 ต.ค. 2566
 ชื่อสายทาง : บ้านกาบัง - บ้านบายอ
 ตำบลกาบัง - ตำบลบालะ อำเภอกาบัง จังหวัดยะลา

หมายเหตุ

ผนวก..... 6 หน้า..... 1

บัญชีปริมาณงาน				
ที่	รายการ	หน่วย	ปริมาณงาน	หมายเหตุ
1	งานถางป่าชูดตอขนาดเบา	ตร.ม.	3,600	
2	งานชูดรื้อพื้นทางหินคลุกเดิมแล้วบดทับ	ตร.ม.	9,600	
3	งานพื้นทางหินคลุก (บดอัดแน่น 95% MOD)	ลบ.ม.	992	(0.10 ม.)
4	งานผิวทาง PRIME COAT (CSS - 1)	ตร.ม.	9,600	
5	ASPHALTIC CONCRETE(ปูบน Prime coat)	ตร.ม.	9,600	(0.05 ม.)
6	เส้นจราจร สีเทอร์โมพลาสติก	ตร.ม.	454	3 เส้นกว้าง 10 ซม.
7	Rumble Strip	ตร.ม.	22.05	
8	ติดตั้ง ป้ายจราจรแบบ ต1- ต27,ต31-ต60	ชุด	8	
9	ติดตั้ง ป้ายเตือนแนวทาง(โค้งขวาและโค้งซ้าย)	ชุด	53	
10	ติดตั้ง ป้ายจราจรแบบ น2	ชุด	1	
11	ติดตั้ง หลักรน้ำโค้ง 0.15 x 0.15 ม.	หลักร	23	
12	ติดตั้ง หลักรกิโลเมตรแบบทาลี	หลักร	2	
13	Guard Rall ชั้นที่ 2 ชนิดที่ 1 (สำหรับทางตรง,ทางโค้ง)	เมตร	416	
14	ค่าเข้าป้ายจราจรระหว่างการก่อสร้าง	โครงการ	1	
15	ป้ายแสดงรายละเอียดของโครงการ	จุด	1	

- รายละเอียดตามรูปตัดโครงการทางลำธารเปลี่ยนแปลงแก้ไขในด้านเรขาคณิตและด้านโครงสร้างได้ตามความเหมาะสมกับสภาพที่จะดำเนินการทั้งนี้อยู่ในดุลยพินิจของผู้อำนวยการสำนักของผู้ว่าจ้าง
- ภายในช่วงหลักกิโลเมตรตามที่กำหนดไว้ในแบบอาจจะกำหนดให้ทำการตอนใดก็ได้ ตามความเหมาะสมและอาจให้ทำการเพิ่มบริเวณทางเชื่อมเข้าสถานที่ราชการหรืออาคารสาธารณะ ในระยะไม่เกินเขตทางหลวงหรือทำการเพิ่มบริเวณทางแยกอาคารละทั้งนี้อยู่ในดุลยพินิจของผู้ควบคุมงาน
- ในกรณีที่ไม่สามารถดำเนินการตามช่วงหลักกิโลเมตรตามที่กำหนดไว้ในแบบ ให้สามารถเปลี่ยนแปลงแก้ไขได้โดยพิจารณาดำเนินการในช่วงหลักกิโลเมตรอื่นภายในสายทางตามความเหมาะสมทั้งนี้อยู่ในดุลยพินิจของผู้อำนวยการสำนักฯ ของผู้ว่าจ้าง
- ผู้ควบคุมงานสามารถกำหนดพื้นที่ดำเนินการเพิ่มเติมเพื่อให้ได้ปริมาณงานตามแบบและรายการในสัญญาจ้าง
- การเปลี่ยนแปลงแก้ไข ตามข้อ 1,2,3 และข้อ 4 จะต้องให้ได้ปริมาณงานตามที่กำหนดไว้ในแบบและสัญญาจ้าง
- ความหนาของผิวทางแบบ ASPHALTIC CONCRETE จะกำหนดในแบบแต่ละสายทาง
- งานซ่อมแซมและทาสีใหม่ หรืองานจัดทำติดตั้งเครื่องหมายจราจรหลักก้นโค้ง หลักกิโลเมตร และ GUARD RAIL จะกำหนดไว้ในแบบแต่ละสายทางซึ่งต้องจัดทำให้อยู่ในสภาพที่เรียบร้อย

งานป้ายจราจร

- ป้ายจราจรชนิด บ1,ต28-ต30,ต57,ต61-ต73 ให้ใช้แผ่นสะท้อนแสง ชนิดที่ 9 หรือเทียบเท่า (Diamond Grade)
- ป้ายจราจรชนิดอื่นฯ ให้ใช้แผ่นสะท้อนแสง ชนิดที่ 1
- หลังจากดำเนินการปรับปรุงซ่อมสร้างผิวทางแอสฟัลติกคอนกรีตแล้วให้ทำการตัดหญ้าข้างทางออกไปไม่น้อยกว่า 1.00 ม.
- งานปรับปรุงสะพาน คสล. ให้ดำเนินการดังนี้
 - ทำความสะอาดพื้นผิวสะพาน, ทางเท้า, ท่อระบายน้ำ
 - ทอดยางรอยต่อสะพาน ที่หลุดร่อนออกโดยใช้วัสดุ Joint Sealer
 - ทาสีราวสะพาน, ทาลีลื่นลุดสะพาน, รวมทั้งทาสีสะท้อนแสงที่หัวสะพาน

ข้อกำหนดงานตีเส้น

- ในกรณีที่ตีเส้นจราจรบนผิวทางที่ก่อสร้างใหม่ให้ดำเนินการภายหลังก่อสร้างผิวทางแล้วเสร็จไม่น้อยกว่า 7 วัน
- ตรวจสอบความหนาก่อนดำเนินการบนแผ่นโลหะผิวเรียบวางรับในแนวที่เครื่องตีเส้นผ่าน วัดความหนาไม่น้อยกว่า 3 มม.

หมายเหตุ...รายละเอียดงานจราจรลงกระดาษที่ สามารถปรับเปลี่ยนและกำหนดเพิ่มเติมภายหลังตามสภาพการเปลี่ยนแปลงของพื้นที่ก่อสร้างจริง ณ เวลาจัดทำแบบร่างรายการงานก่อสร้าง

(นาย मुखตาร์ มะทา)
 นายกองการบริหารงานจังหวัดยะลา
 (ลงชื่อ)..... ผู้รับจ้าง
 (นาย อธิสมมา อธิชา)
 (ลงชื่อ)..... พยาน
 (นางสาว สุนิสตา แก้วมณี)
 (ลงชื่อ)..... พยาน
 (นางสาว ภาวิณี ทองเทศ)
 (ลงชื่อ).....

องค์การบริหารส่วนจังหวัดยะลา			
โครงการปรับปรุงและซ่อมบำรุงทาง รศ.ถ.สายทางท้องถิ่น ยล.ถ 1-0054	นายสืบ บุญยักษ์	ผู้สำรวจ	เห็นชอบ
ชื่อสายทาง บ้านกาบัง - บ้านบายอ	นายเสนา โยธอน	วิศวกรโยธา	
ตำบลกาบัง - ตำบลบาละ อำเภอกาบัง จังหวัดยะลา	นายอาทิตย์ เทษอดุลยรักษ์	เขียนแบบ	ปลัดองค์การบริหารส่วนจังหวัดยะลา
แบบ	นายเสกคุณ เอื้อทอง	ตรวจแบบ	อนุมัติ
บัญชีปริมาณงาน	นายสมบุญ เลนพงษ์ หัวหน้าฝ่ายสำรวจ	ที่ผู้อำนวยการก่อสร้าง	
เลขที่แบบ	แผนที่ 3	จำนวนแผ่น 10	นายกองค์การบริหารส่วนจังหวัดยะลา

1. ผู้รับจ้างจะต้องส่งแผนควบคุมปฏิบัติงานภายใน 7 วัน นับถัดจากวันลงนามในสัญญาต่อสำนักผู้ว่าจ้างเพื่อที่จะทำการตรวจสอบและอนุมัติให้ใช้แผนปฏิบัติงาน
2. ผู้รับจ้างจะต้องกับประสานช่างผู้ควบคุมงานจัดตั้งวัดล้างรถทางภายในเวลา 15 วัน นับถัดจากวันลงนามในสัญญา เพื่อตรวจสอบหรือออกแบบผิวทางตาม มธ.ทช.
3. งานดินถมคันทาง
 - 3.1 งานดินถมคันทางต้องเป็นวัสดุถมคันทาง (มทช. 201-2545) ซึ่งได้ผ่านการทดสอบและรับรองให้ใช้ได้แล้ว
 - 3.2 วัสดุที่จะทำการบดอัดแต่ละชั้นต้องผสมให้เข้ากันก่อนแล้วพรมน้ำตามจำนวนที่ต้องการใช้รถเกรดปาดเกลี่ยให้วัสดุมีความชื้นสม่ำเสมอ ก่อนทำการบดอัดแน่น
 - 3.3 การถมคันทางให้ถมเป็นชั้นๆ ชั้นหนึ่งหนาไม่เกิน 20 เซนติเมตร ทุกชั้นต้องบดอัดแน่นไม่น้อยกว่าร้อยละ 95 Standard Proctor Density
4. งานชิงรองพื้นทาง
 - 4.1 วัสดุที่ใช้ในงานรองพื้นทาง ต้องเป็นวัสดุที่มีคุณภาพตามมาตรฐานวัสดุรองพื้นทาง (มทช. 202 - 2545) ซึ่งได้ผ่านการทดสอบและรับรองให้ใช้ได้แล้ว
 - 4.2 บบผิวจราจรเดิม หรือคันทางใหม่ ถ้ามีหลุมจะต้องกลบและบดอัดให้แน่นก่อน แล้วจึงนำวัสดุรองพื้นทางมาเกลี่ยแม่บดอัดเป็นชั้นๆ ชั้นหนึ่งหนาไม่เกิน 20 ซม.และให้มีความหนาแน่นแต่ละชั้นไม่น้อยกว่าร้อยละ 95 Modified Proctor Density
5. งานชั้นพื้นทาง
 - 5.1 วัสดุในงานพื้นทาง ต้องเป็นวัสดุที่มีคุณภาพตามมาตรฐานวัสดุพื้นทาง ชนิดหินคลุก (มทช. 203 - 2545) ซึ่งได้ผ่านการทดสอบและรับรองให้ใช้ได้แล้ว
 - 5.2 บริเวณใดหรือช่วงใดพบว่าวัสดุพื้นทางเกิดการแยกตัว (Segregation) จากการเกลี่ยแม่บดอัดจะต้องขูดคุ้ย (Scarify) ออกและผสมคลุกเคล้าให้เข้ากันใหม่ หากวัสดุที่ทำการคลุกเคล้าใหม่นั้นตรวจพบว่าคุณสมบัติไม่ถูกต้องตามข้อกำหนดจะต้องนำวัสดุนั้นออกและนำวัสดุที่คุณสมบัติที่ถูกต้องมาแทน
 - 5.3 Control Test จะเก็บตัวอย่างทดสอบทุกๆ ระยะ 1,000 เมตร และทุกตำแหน่งที่วัสดุแปรเปลี่ยนการทดสอบเพียง Sieve Analysis และ Compaction เท่านั้นแต่ทั้งนี้ หากเกิดความสงสัยวัสดุตำแหน่งใด ผู้ควบคุมงานสามารถทดสอบทั้งหมดเหมือน General Test ก็ได้
 - 5.4 ทดสอบความหนาแน่นในสนาม (Field Density) พื้นที่ 450 ตารางเมตรต่อ 1 หลุมตัวอย่าง หรือตามที่กำหนดไว้ในแบบอย่างอื่น
6. งาน Prime Coat มทช. 225 - 2545
 - 6.1 ยางแอสฟัลต์ เป็นชนิด MC - 70 หรือ CSS- 1 ปริมาณการใช้ 0.80 - 1.40 ลิตร/ตารางเมตร
 - 6.2 ผิวหน้าที่พื้นทางจะต้องสะอาดปราศจากฝุ่นและหินที่หลุดหรือวัสดุอื่นใด โดยการกวาดและเป่าเศษวัสดุออก
7. งาน Tack Coat มทช. 227 - 2545
 - 7.1 ยางแอสฟัลต์ เป็นชนิด CRS- 2 ปริมาณการใช้ 0.10-0.50 ลิตร/ตารางเมตร
 - 7.2 ก่อนที่จะทำการ Tack Coat จะต้องทำการกวาดฝุ่นและหินที่หลุดออกให้หมดแล้วใช้เครื่องเป่าลมเป่าฝุ่นออกให้หมด
8. งานแอสฟัลต์คอนกรีต
 - 8.1 พื้นผิวที่จะปูแอสฟัลต์คอนกรีตจะต้องทำการ Prime Coat ตาม มทช.225 - 2545 หรือ Tack Coat ตาม มทช. 227-2545
 - 8.2 พื้นทางจะต้องสะอาดปราศจากฝุ่น หรือวัสดุไม่พึงประสงค์อื่นปะปน
 - 8.3 พื้นทางเดิมเกิดการยุบตัว (Depression) หรือเป็นแอ่งเฉพาะแห่ง แต่ไม่ใช่จุดอ่อนตัว (Soft Spot) ถ้าแอ่งลึกไม่เกิน 30 มิลลิเมตร อาจแยกปูเสริมเพื่อปรับระดับเฉพาะส่วนที่ยุบตัวหรือแอ่งก่อน หรือ จะปูรวมไปพร้อมกันกับ การปูชั้นแอสฟัลต์คอนกรีตก็ได้ โดยให้อยู่ในดุลยพินิจของผู้ควบคุมงาน แต่ทั้งนี้ความหนารวมที่จะปูจะต้องไม่เกิน 80 มิลลิเมตร หากความหนาเกิน 80 มิลลิเมตร จะต้องแยกปูเสริมเพื่อปรับระดับเฉพาะส่วนที่ยุบตัวหรือเป็นแอ่งก่อน ถ้าแอ่งเกิน 50 มิลลิเมตร จะต้องปูเสริมโดยให้ปูเป็นชั้นๆ หนาไม่เกินชั้นละ 50 มิลลิเมตร
 - 8.4 ผิวพื้นสะพานคอนกรีตที่จะต้องปูแอสฟัลต์คอนกรีต จะต้องขูดวัสดุยาแนวรอยแตก และรอยต่อส่วนเกินที่ติดอยู่ที่ผิวพื้นคอนกรีตออกให้หมดล้างทำความสะอาดทั้งไว้ให้แห้งแล้วใช้เครื่องเป่าลมเป่าฝุ่นออกให้หมดแล้วจึงทำ Tack Coat ก่อนปูแอสฟัลต์คอนกรีต
 - 8.5 อุณหภูมิแอสฟัลต์คอนกรีต เมื่อมาถึงสถานที่ก่อสร้างจะต้องมีอุณหภูมิไม่น้อยกว่า 121 องศาเซลเซียส และเมื่อปูบนพื้นทางแล้วจะต้องมีอุณหภูมิไม่น้อยกว่า 120 องศาเซลเซียส

- 8.6 ทำการเก็บวัสดุแอสฟัลต์คอนกรีตหน้างาน พื้นที่ 9,000 ตารางเมตรต่อตัวอย่าง ทดสอบตามมทช.(ท)607-2545 เพื่อหาขนาดผลของมวลรวม และปริมาณแอสฟัลต์ซีเมนต์ที่ใช้
- 8.7 การปูแอสฟัลต์คอนกรีตจะต้องได้ความหนาตามข้อกำหนดและผิวหน้าจะต้องมีความเรียบความแน่นสม่ำเสมอ ทั้งทางด้านตามขวางและตามยาว โดยไม่มีรอยฉีก (Tearing) รอยเลื่อนตัวเป็นแอ่ง (Shaving) การแยกตัวของส่วนผสมหรือความเสียหายอื่น ๆ เกิดขึ้น หากปรากฏว่ามีความเสียหายเกิดขึ้นให้รีบแก้ไขทันที ส่วนผสมที่มีลักษณะจับตัวกันเป็นก้อนแข็งห้ามนำมาใช้
- 8.8 การบดอัดที่บดหลังจากที่ได้ปูแอสฟัลต์คอนกรีตลงบนผิวทางแล้ว ให้บดทับครั้งแรกด้วยรถบดล้อเหล็ก 2 ล้อ หรือ 3 ล้อ ที่มีน้ำหนักประมาณ 8-10 ตัน จำนวน 2 เที่ยว แล้วจึงตามด้วยรถบดล้อยางที่น้ำหนักประมาณ 10 - 12 ตัน ทันที เมื่อได้ความหนาแน่นตามที่ต้องการแล้ว ปล่อยให้เย็นก่อนบดด้วยรถบดล้อเหล็ก 2 ล้อ อีกครั้งหนึ่ง
9. การตรวจสอบแอสฟัลต์คอนกรีตที่ก่อสร้าง
 - 9.1 ลักษณะผิว (Surface Texture) จะต้องมียกระดับความลาดตามแบบ มีลักษณะผิวและลักษณะการบดอัดที่สม่ำเสมอ ไม่ปรากฏความเสียหาย เช่น ผิวหน้าหลุด (Pull) รอยฉีก (Tear) ผิวหน้าหลวมหรือแยกตัว (Segregation) เป็นคลื่น (Ripple) หรือความเสียหายอื่น ๆ หากตรวจสอบแล้วปรากฏว่ามีความเสียหายดังกล่าวจะต้องดำเนินการแก้ไขให้ถูกต้องเรียบร้อยตามผู้ควบคุมงานเห็นสมควร
 - 9.2 ความหนาของผิวทางแอสฟัลต์คอนกรีตให้เจาะตัวอย่างความหนาทุกระยะไม่เกิน 250 เมตร จำนวน 1 ก้อน ตัวอย่างหรือจำนวน 3 ก้อนตัวอย่าง ในแนวตั้งจากกับแนวถนน และก้อนตัวอย่างจะต้องห่างกันไม่น้อยกว่า 2.00 ม. และนำมาหาค่าเฉลี่ยความหนาจะต้องไม่น้อยกว่าที่กำหนดไว้ในแบบ
 - 9.3 ความแน่น (Density) หลังจากที่ได้ทำการบดอัดแอสฟัลต์คอนกรีตบนผิวทางเรียบร้อยแล้วให้ทำการเจาะก้อนตัวอย่างเป็นตัวแทนของชั้นทางแอสฟัลต์คอนกรีตในสนามที่ก่อสร้างเสร็จเรียบร้อยแล้วด้วยเครื่องเจาะเก็บตัวอย่างจำนวน 1 ก้อนตัวอย่าง ทุกๆ ระยะ 250 เมตร แล้วนำมาทดลองหาความหนาแน่น ซึ่งจะต้องไม่น้อยกว่าร้อยละ 98 ของค่า Marshall Density
 - 9.4 การซ่อมแซมที่เชื่อมต่อกันตัวอย่าง จะต้องทำความสะอาดหลุมให้เรียบร้อย และทำการ Tack Coat ก่อนที่จะปะซ่อมด้วยแอสฟัลต์คอนกรีตที่มีอุณหภูมิไม่น้อยกว่า 121 องศาเซลเซียส และมีความหนาแน่นตามแบบที่กำหนด

นางสาวสุจินา แก้วมณี
 (ลงชื่อ) นายอติสมาน
 นายอติสมาน
 นายอติสมาน

เพื่อให้การก่อสร้างและควบคุมการจราจรระหว่างก่อสร้าง ในระหว่างการก่อสร้างผิวจราจรแอสฟัลต์คอนกรีตจะต้องจัดและควบคุมการจราจรไม่ให้ผ่านผิวทางที่ก่อสร้างใหม่ จนกว่าผิวทางจะเย็นตัวลงมากพอที่จะให้การจราจรผ่านแล้วจะไม่ทำให้เกิดร่องรอยบนผิวทางนั้น โดยต้องติดตั้งป้ายจราจรพร้อมอุปกรณ์ควบคุมการจราจรอื่น ๆ ที่จำเป็นตามที่กรมทางหลวงชนบทกำหนดพร้อมจัดทำอุปการะ เพื่ออำนวยความสะดวกจราจรให้ผ่านพื้นที่ก่อสร้างได้โดยสะดวกปลอดภัย และไม่ทำให้ผิวทางแอสฟัลต์คอนกรีตเสียหาย ระยะเวลาในการปิดจราจรให้อยู่ในดุลยพินิจของผู้ควบคุมงาน

องค์การบริหารส่วนจังหวัดยะลา			
โครงการปรับปรุงและซ่อมบำรุงทาง รพช.ทางหลวงท้องถิ่น 002-0054	นายศศิ นุชรักษ์	ผู้สำรวจ	เห็นชอบ
ชื่อตำแหน่ง บ้านคางปี - บ้านบวบ	นายเสาว ไซอ่อน	วิศวกรโยธา	
ส่วนกลาง - ส่วนบริหาร อำเภอคางปี จังหวัดยะลา	นายอาทิตย์ เสร็จสมบูรณ์	เขียนแบบ	ปลัดองค์การบริหารส่วนจังหวัดยะลา
แสดงแบบ	นายณัฐวุฒิ เอื้อทอง	ตรวจสอบ	อนุมัติ
รายการประกอบแบบงานปรับปรุง และซ่อมบำรุงผิวทางแอสฟัลต์	นายสมบุญ เสนพงษ์ หัวหน้าฝ่ายสำรวจ	ท.ผู้อำนวยการกองช่าง	
เลขที่แบบ	แผ่นที่ 4	จำนวนแผ่น 10	นายองค์การบริหารส่วนจังหวัดยะลา

ลำดับ ที่	ชนิดเครื่องหมายจราจร	กม.ที่	ตำแหน่ง		จำนวน ชุด,ม.,หลัก
			ซ้าย	ขวา	
1.	ติดตั้ง หลักกิโลเมตรแบบทาดี้	2+000			1 หลัก
2.	ป้ายจราจรแบบ ต ๑.	2+000	✓		1 ชุด
3.	ติดตั้ง Guard Rail ชั้นที่ 2 ชนิดที่ 1	2+075	✓		76 เมตร
4.	ป้ายเตือนแนวทาง(โค้งขวาและโค้งซ้าย)	2+075	✓		6 ชุด
5.	ป้ายจราจรแบบ ต 33.	2+250	✓		1 ชุด
6.	Rumble Strip ดีเทอร์โมพลาสติก	2+325		✓	7.35 ตร.ม.
7.	ป้ายจราจรแบบ น 2.	2+325	✓		1 ชุด
8.	ป้ายจราจรแบบ ต 10.	2+350		✓	1 ชุด
9.	ป้ายจราจรแบบ ต 34.	2+425		✓	1 ชุด
10.	Rumble Strip ดีเทอร์โมพลาสติก	2+625	✓		7.35 ตร.ม.
11.	ติดตั้ง Guard Rail ชั้นที่ 2 ชนิดที่ 1	2+650		✓	52 เมตร
12.	ป้ายเตือนแนวทาง(โค้งขวาและโค้งซ้าย)	2+650		✓	5 ชุด
13.	ป้ายจราจรแบบ ต 7.	2+700	✓		1 ชุด
14.	ติดตั้ง Guard Rail ชั้นที่ 2 ชนิดที่ 1	2+750	(ลงชื่อ)		144 เมตร
15.	ป้ายเตือนแนวทาง(โค้งขวาและโค้งซ้าย)	2+750		✓	8 ชุด
16.	ป้ายเตือนแนวทาง(โค้งขวาและโค้งซ้าย)	2+950	✓		8 ชุด
17.	ติดตั้ง หลักกิโลเมตรแบบทาดี้	3+000			1 หลัก
18.	ติดตั้งหลักนำโค้ง 0.15 x 0.15 ม.	3+050	(ลงชื่อ)		13 หลัก
19.	Rumble Strip ดีเทอร์โมพลาสติก	3+125		✓	7.35 ตร.ม.
20.	ป้ายเตือนแนวทาง(โค้งขวาและโค้งซ้าย)	3+150		✓	6 ชุด
21.	ป้ายจราจรแบบ ต 8.	3+175	(ลงชื่อ)		1 ชุด
22.	ป้ายจราจรแบบ ต ๑.	3+175	✓		1 ชุด
23.	ติดตั้งหลักนำโค้ง 0.15 x 0.15 ม.	3+200		✓	หลัก
24.	ป้ายเตือนแนวทาง(โค้งขวาและโค้งซ้าย)	3+275		✓	6 ชุด
25.	ติดตั้ง Guard Rail ชั้นที่ 2 ชนิดที่ 1	3+325	✓	(ลงชื่อ)	52 เมตร
26.	ป้ายเตือนแนวทาง(โค้งขวาและโค้งซ้าย)	3+325	✓		5 ชุด
27.	ติดตั้ง Guard Rail ชั้นที่ 2 ชนิดที่ 1	3+400		✓	๖๒ เมตร
28.	ป้ายเตือนแนวทาง(โค้งขวาและโค้งซ้าย)	3+400		✓	7 ชุด
29.	ป้ายจราจรแบบ ต 10.	3+600		✓	1 ชุด



ผู้ว่าจ้าง
นายสมชาย เลข น-1/1 อบจ.ยะลา
(กรณีที่ติดตั้งป้ายในเขตทางของ อบจ.ยะลา)
นายสมชาย เลข น-1/1 อบจ.ยะลา

พยาน ตารางแสดงขนาดป้าย น-1/1

ขนาด ป้ายจราจร	มิติเป็นเซ็นติเมตร										
	A	B	C	D	E	F	G	H	R	S	T
2	60	12.5	6.0	3.5	10.0	5.0	15.0	8.0	13.0	1.5	2.0

นางสาวสุวิภา แก้วมณี

(ลงชื่อ)

นางสาววิภา แก้วมณี

หมายเหตุ

ตำแหน่งป้ายจราจรอาจมีการเปลี่ยนแปลงตำแหน่งได้ตาม
หน้างานขึ้นอยู่กับดุลยพินิจของ
ช่างควบคุมงาน

องค์การบริหารส่วนจังหวัดยะลา			
โครงการปรับปรุงและซ่อมบำรุงทาง หลักทางหลวงท้องถิ่น ๓๓.๑ 1-0054 ชื่อสายทาง บ้านกาบัง - บ้านบายอ ตำบลกาบัง - ตำบลपालะ อำเภอกาบัง จังหวัดยะลา	นายสมชาย เลข น-1/1 นายสมชาย เลข น-1/1 นายสมชาย เลข น-1/1	ผู้สำรวจ วิศวกรโยธา เขียนแบบ ตรวจสอบ นายสมชาย เลข น-1/1 จก.ผู้อำนวยการส่วน จก.ผู้อำนวยการส่วน	เห็นชอบ อนุมัติ นายขององค์การบริหารส่วนจังหวัดยะลา
แสดงแบบ ปริมาณป้าย	จำนวนแผ่น 10		
เลขที่แบบ	แผ่นที่ 5		

ลงวันที่ 29 ส.ค. 2566



เว้นขอบป้าย แผ่นสะท้อนแสงสีน้ำเงิน
 เส้นขอบป้าย แผ่นสะท้อนแสงสีเหลือง
 สัญลักษณ์ อบจ.ยะลา
 ใช้แผ่นสะท้อนแสงสีขาว
 พิมพ์ด้วยเครื่องพิมพ์ระบบ INK JET
 ตามสีสำหรับงานพิมพ์ภายนอก
 ของสัญลักษณ์กรมทางหลวงชนบท

พื้นป้าย แผ่นสะท้อนแสงสีน้ำเงิน

ชื่อกรมฯ แผ่นสะท้อนแสงสีขาว

รหัสสายทาง แผ่นสะท้อนแสงสีขาว
 (นางสาวสุนิสา แก้วมณี)



ตัวหนังสือไทยสีดำนั่งสูง 20 ซม.
 ตัวหนังสืออังกฤษสีดำนั่งสูง 10 ซม.
 ลูกศรบอกทิศทาง สีดำสูง 40 ซม.
 ความยาวป้ายให้เพิ่มครึ่งละ 5 ซม.



ตัวหนังสือไทยสีดำนั่งสูง 20 ซม.
 ตัวหนังสืออังกฤษสีดำนั่งสูง 10 ซม.
 ลูกศรบอกทิศทาง สีดำสูง 40 ซม.
 ความยาวป้ายให้เพิ่มครึ่งละ 5 ซม.

ป้ายหมายเลข น-1 อบจ.ยะลา
 (กรณีติดตั้งป้ายในเขตทางของ อบจ.ยะลา)

ตารางแสดงขนาดป้าย น-1

ขนาด ป้ายจราจร	มิติเป็นเซนติเมตร										
	A	B	C	D	E	F	G	H	R	S	T
1,2	80	100	8.0	9.0	10.0	5.0	58.0	2.0	3.5	1.0	1.0

(ลงชื่อ) นายอิศรมา แอ อึ้ง
 นายก อบจ.ยะลา

(ลงชื่อ) นาย.....
 หมายเหตุนาย.....

(ลงชื่อ) นางสาวสุนิสา แก้วมณี

(ลงชื่อ) นางสาวภาวิณี ทองเทค

นาย.....
 ปรึกษาดำเนินการ

นาย.....
 หมายเหตุนาย.....

ป้าย น 2 ช่างควบคุมงาน กำหนดชื่อสายทางให้ภายหลัง

องค์การบริหารส่วนจังหวัดยะลา			
โครงการปรับปรุงและรื้อถอนป้ายจราจร ที่สำนักงานหลวงชนบท ยส.บ 1-0054 สายทาง บ้านบาง - บ้านบาง ตำบลบาง - ตำบลบาง อำเภอบาง จังหวัดยะลา	นายสืบ บุญรักษ์ นายศุภา โยธอน นายอาทิตย์ เศรษฐสุวรรณ นายสิริวุฒิ เอื้อทอง นายสมบุญ เล่งหงษ์ หัวหน้าฝ่ายสำรวจ ร.อ.สุอำนาจ กองช่าง	ผู้สำรวจ วิศวกรโยธา เขียนแบบ ตรวจแบบ อนุมัติ	เห็นชอบ บดีองค์การบริหารส่วนจังหวัดยะลา อนุมัติ นายก อบจ.ยะลา
แบบแสดงป้าย น-1, น-2	แผ่นที่ ๘	จำนวนแผ่น 10	นายก อบจ.ยะลา

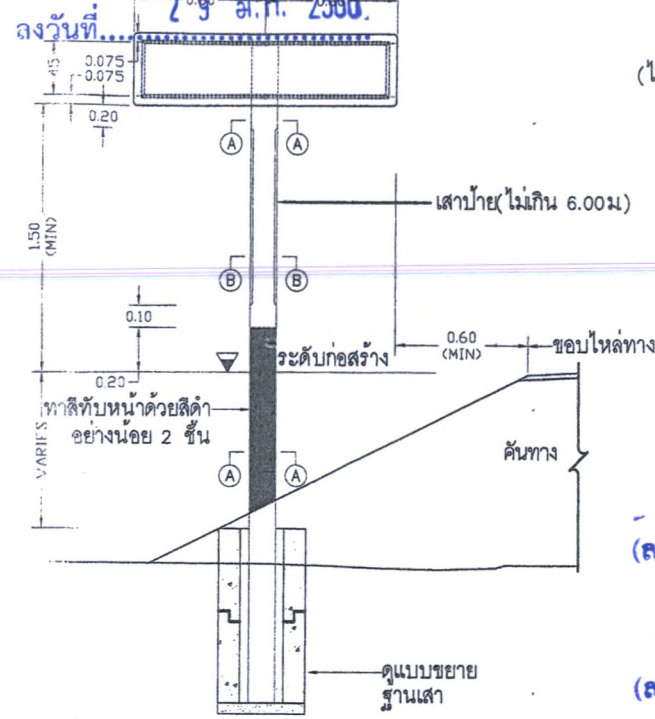

แสดงการปักเสาป้าย (ขั้วซีปโหลดภัย) และ (น-1)

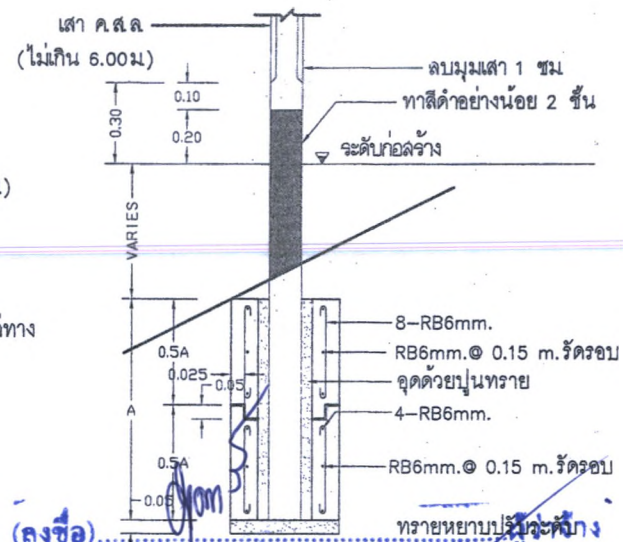
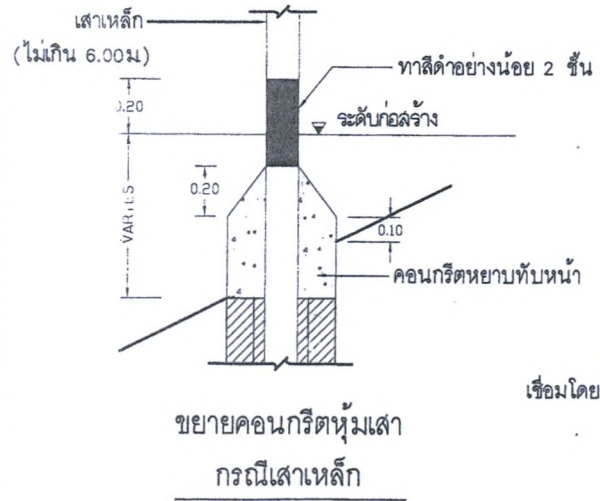

(ลงชื่อ)..... นายสุชาติ มุขทา
 (นายสุชาติ มุขทา)
 นายกองค์การบริหารส่วนจังหวัดยะลา
 ขยายฐานเสา
 (ลงชื่อ)..... ผู้รับจ้าง
 นายอิศรภค อธิธา

(ลงชื่อ)..... พยาน
 (นางสาวสุนิสา แก้วมณี)
 (ลงชื่อ)..... พยาน

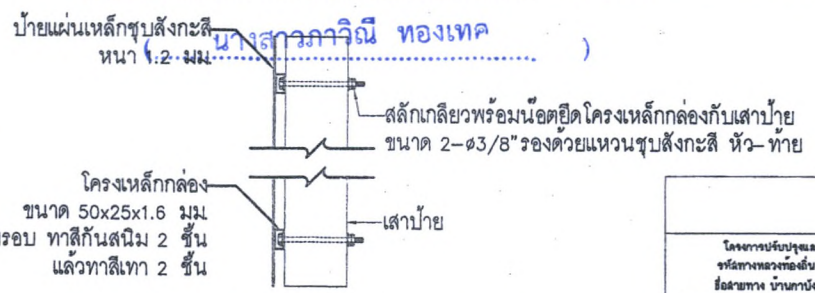

แสดงการติดตั้งโครงเหล็กกล่องกับเสาป้าย

- มิติต่างๆ มีหน่วยเป็นเมตร นอกจากจะระบุไว้เป็นอย่างอื่น
- ตัวอักษรและตัวเลขที่ใช้เขียนข้อความลงในแผ่นป้ายให้ใช้ตามแบบมาตรฐานตัวอักษรและตัวเลขแบบเลขที่ จร-125
- ป้ายเตือนที่มีอัตราส่วน ความกว้างต่อความสูง มากกว่า หรือเท่ากับ 2 ให้ติดตั้งบนโครงเหล็กกล่อง
- ฐานเสา สำเร็จรูป สามารถเลือกวิธีการหล่อครั้งเดียว แทนการหล่อแบบแยกส่วนบนและส่วนล่างได้
- ฐานเสา สำเร็จรูป ใช้คอนกรีตหยาบมีส่วนผสม ปูน ทราย หิน = 1:3:6 โดยปริมาตร
- กรณีต้องการใช้ฐานเสาชนิดหล่อในที่หรือท่อซีเมนต์โยหินแทนฐานเสาสำเร็จรูปให้อยู่ในดุลยพินิจของผู้ควบคุมงาน
- ป้ายบังคับ ป้ายเตือนและป้ายแนะนำให้ทำด้วยแผ่นเหล็กชุบสังกะสี หนาไม่น้อยกว่า 1.2 มม มีคุณสมบัติตาม มอก.50 ด้านหน้าป้ายให้ติดแผ่นสะท้อนแสง ด้านหลังป้ายพื้นสีรองพื้นฉาบเหล็กแล้วพ่นสีแห้งเร็วทับอีก 1 ชั้น
- เสาคอนกรีตให้ทาสีขาวและสีดำ อย่างน้อย 2 ชั้น ด้วยสีภายนอก ตาม มอก.272

ตารางแสดงขนาดฐานสำเร็จรูปของเสาป้ายจราจร

มิติ (เส้นดินแดง)	เสาเดี่ยวที่มีขนาดพื้นที่ป้าย (ตร.ม)		เสาคู่ที่มีขนาดพื้นที่ป้าย (ตร.ม)	
	น้อยกว่า 1	1 - 2	2 - 4	มากกว่า 4
A พยาน	75	100	100	145

องค์การบริหารส่วนจังหวัดยะลา

โครงการขั้วป้ายและขั้วป้ายจราจร รหัสทางหลวงท้องถิ่น ยล.๓ 1-๐๐54 ชื่อสายทาง บ้านบางนิง - บ้านบาง ตำบลบางนิง - ตำบลบางนิง อำเภอเมือง จ.ยะลา	นายคณิน บุญรักษ์ นายสุชา ไร่อ่อน นายอานันท์ เพชรดีวงศ์ นายเสกสรรค์ เรืองทอง นายคัมภูนัน เสนพงษ์ หัวหน้าฝ่ายสำรวจ จก.ผู้อำนวยการกองช่าง	ผู้สำรวจ วิศวกรโยธา เขียนแบบ ตรวจแบบ หัวหน้าฝ่ายสำรวจ จก.ผู้อำนวยการกองช่าง	เห็นชอบ อนุมัติ นายคณิน บุญรักษ์ นายก อบจ. ยะลา
--	--	--	--

แบบแสดงการติดตั้งป้าย
เลขที่แบบ แผ่นที่ 7 จำนวนแผ่น 10

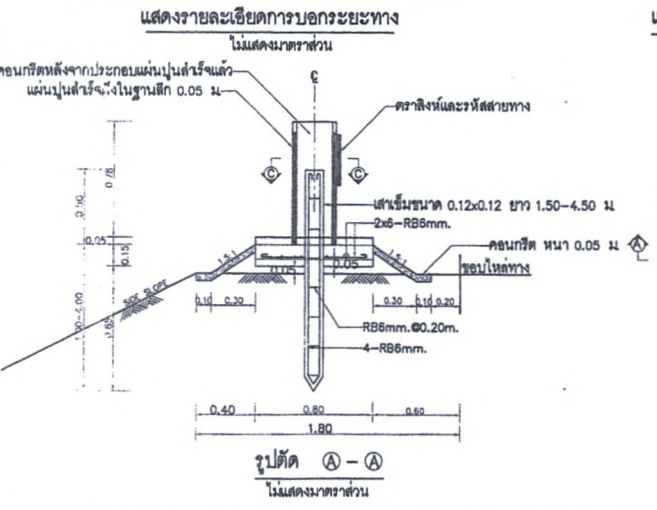
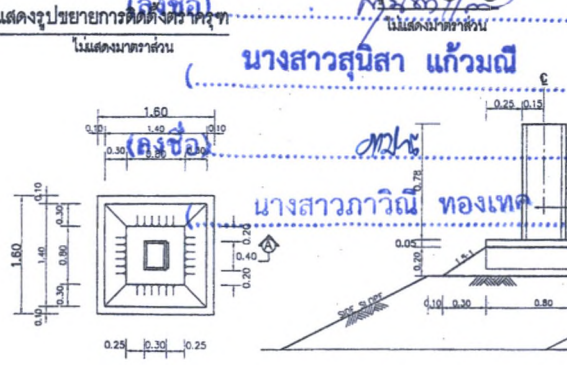
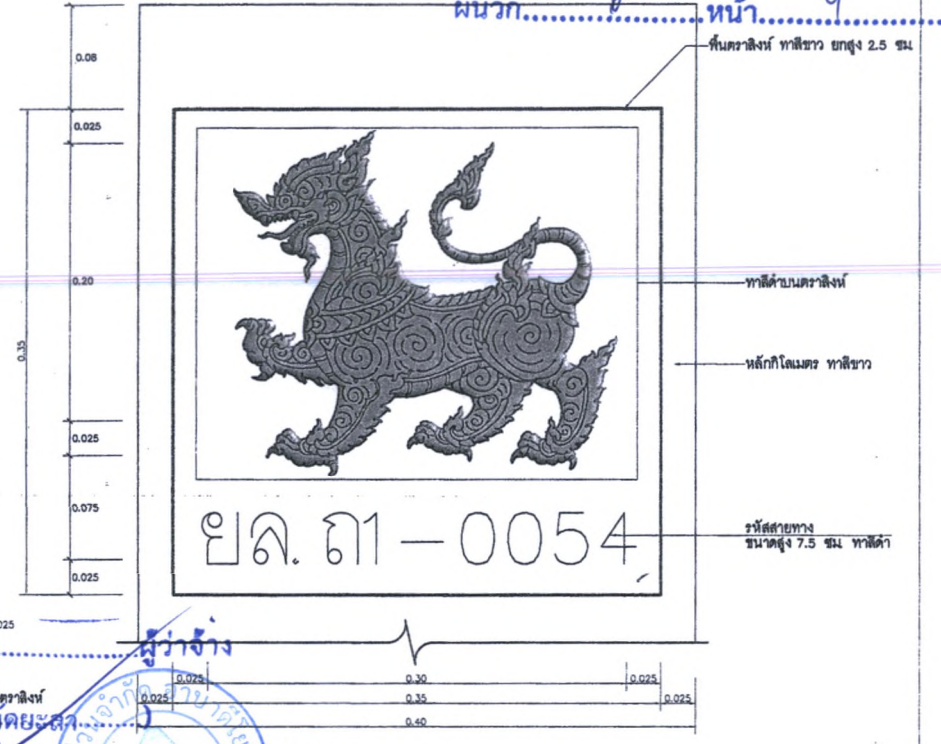
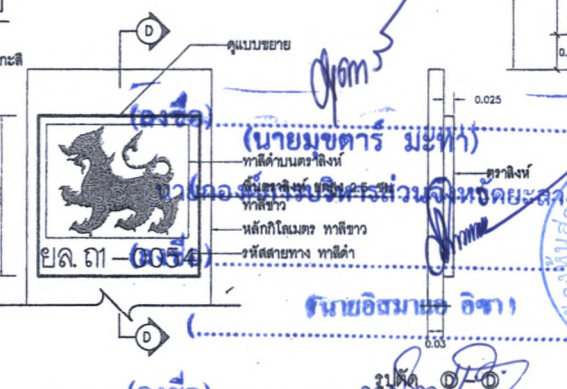
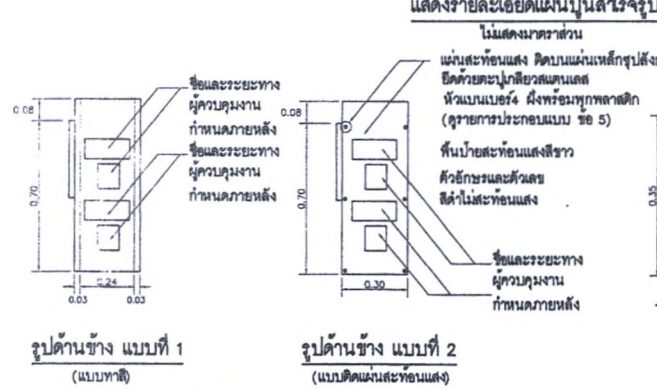
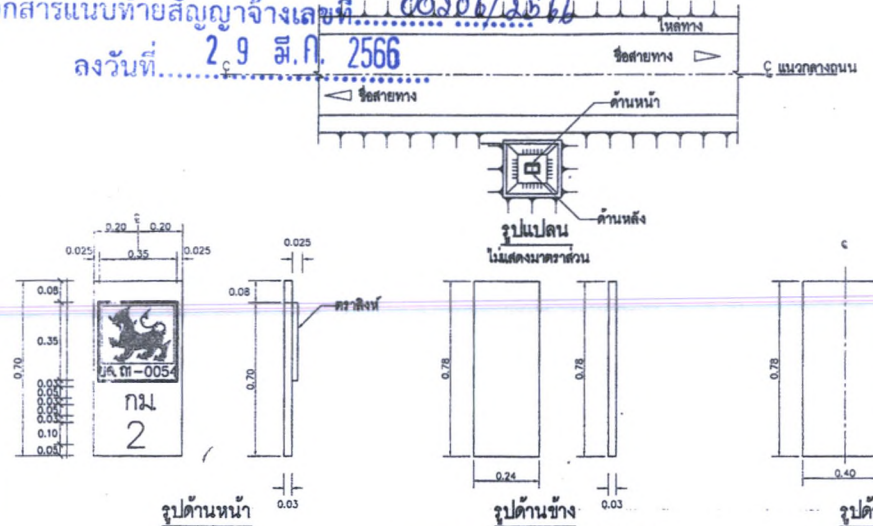

(ลงชื่อ) นายมนตรี มະธา (ลงนาม) นายมนตรี มະธา
 ผู้อำนวยการส่วนวิศวกรรมจราจร
 (ลงชื่อ) นายอิทธิมาธิ อธิชา (ลงนาม) นายอิทธิมาธิ อธิชา
 วิศวกรจราจร

(ลงชื่อ) นางสาวสุนิสา แก้วมณี (ลงนาม) นางสาวสุนิสา แก้วมณี
 วิศวกรจราจร

(ลงชื่อ) นางสาวภาวิณี ทองเท (ลงนาม) นางสาวภาวิณี ทองเท
 วิศวกรจราจร



- รายการประกอบแบบ**
- ชนิดต่างๆ มีหน่วยเป็นเมตร นอกจากกรระบุไว้เป็นอย่างอื่น
 - หลักกิโลเมตรและฐานคอนกรีต โหล่ทาง
 - ตัวอักษรและตัวเลข สีดำ ตามแบบเลขที่ ๑๖-125
 - การติดตั้งหลักกิโลเมตร จะต้องประกอบแผ่นสำเร็จที่หน้าถนนในวันให้แบบชนิดที่ได้คู่ไปทรงงานให้ส่วนเขียนจึงจะทดแทนชนิดได้
 - การแสดงรายละเอียดของระยะทางด้านข้างหลักกิโลเมตร โดยทั่วไปใช้ตามรูปด้านข้าง แบบที่ 1 แต่อาจเลือกใช้แผ่นสะท้อนแสงสีขาว มีค่าสัมประสิทธิ์การสะท้อนแสง แบบที่ 1 ตาม มอก.๘๐๖ ด้านหลังเป็นแผ่นฟลอรอสติกวาวในตัวติดบนแผ่นเหล็กรูปสี่เหลี่ยม ขนาด มอก.๕๐ หน้า 1.2 มม. ก่อนแล้วจึงนำมายึดติดกับหลักกิโลเมตรด้วยตะปูเกลียว คู่รูปด้านข้าง แบบที่ 2 ถนนสายใดจะให้แผ่นสะท้อนแสง ผู้ออกแบบจะเป็นผู้กำหนดไว้ในแบบก่อสร้าง
 - สีที่ใช้ทาสีผิว ให้ใช้สีพลาสติกทาสีภายนอก ตาม มอก.2321 ทาสีอย่างน้อย 2 ชั้น
 - เสาเข็มตามแบบ โดยทั่วไปให้ใช้ความยาว 1.50 ม หากสายทางใดต้องการเพิ่มความยาวเสาเข็มก็สามารถเพิ่มได้ แต่ต้องไม่เกิน 4.50 เมตร โดยให้ดูในคู่มือชนิดของผู้ควบคุมงาน

องค์การบริหารส่วนจังหวัดยะลา			
โครงการปรับปรุงและซ่อมบำรุงทาง จัดสร้างทางคอนกรีต ยล.๑-๐๐๕๔ ตั้งแต่ทาง บ้านนาข่าง - บ้านบวบ ส่วนทาง - ส่วนบวบ ส่วนทางใต้ จังหวัดยะลา	นายสืบ บุญรัตน์ นายสา โสภณ นายศักดิ์ เรืองสุภะรัตน์ นายสิริคุณ ธีระทอง	นายวิชาญ นายประทีป นายสมบุญ เสนอทอง หัวหน้าฝ่ายช่างจราจร	เห็นชอบ อนุมัติ
แบบมาตรฐาน หลักกิโลเมตร	นายสมบุญ เสนอทอง หัวหน้าฝ่ายช่างจราจร		
เลขที่แบบ	แผ่นที่ 8	จำนวนแผ่น 10	๑๖-301/๕๖ นายองค์การบริหารส่วนจังหวัดยะลา



โครงการปรับปรุงและซ่อมบำรุงทางถนนแอสฟัลต์ติกคอนกรีต

รหัลทางหลวงท้องถิ่น - ยล.ถ1-0054

บ้านกาบัง - บ้านบายอ

ตำบลกาบัง - ตำบลบालะ อำเภอกาบัง จังหวัดยะลา

0.60

(ลงชื่อ).....ผู้ว่าจ้าง
(นาย मुखตาร์ มะทา) พิวจราจกรวิทย์ 6.00 ม. ไหล่ทางกว้างข้างละ 0.00-1.00 ม.

นายกองค์การบริหารส่วนจังหวัดยะลา และยาวัดละ 1.600 กม. มีพื้นที่ไม่น้อยกว่า 9,600 ตร.ม.

(ลงชื่อ).....ผู้รับจ้าง
(นาย อธิวัฒน์ อธิวัฒน์) ปิงปประมาณทัฬหาคารกอลสร้าง

แหล่งเงินที่ก่อสร้างองค์การบริหารส่วนจังหวัดยะลา

(ลงชื่อ).....นางสาวสุนิสตา แก้วมณี

ระยะเวลารับประกันความชำรุดบกพร่องตามสัญญา

วันเริ่มต้นประกัน :

วันสิ้นสุดประกัน :

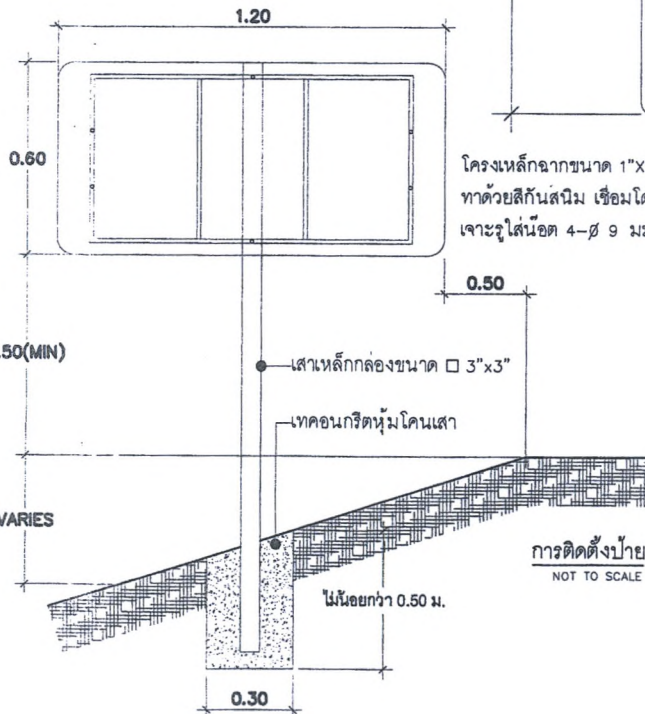

โครงเหล็กจากขนาด 1"x1"x2.3 มม.
ทาดวยสิ๊กนสนิม เชื่อมโดยระ
เจาะรูได้น้อต 4-๘ 9 มม ชุบสังกะสี

(ลงชื่อ).....นางสาวภาวิณี ทองเทศ

(.....) หมายเหต

1. มิติเป็นเมตร นอกจากระบุเป็นอย่างอื่น
2. แผ่นป้ายทำจากแผ่นเหล็กอาบสังกะสี ความหนาไม่น้อยกว่า 2 มม. มีคุณสมบัติตาม มอก.
3. พื้นป้ายใช้สีหรือสติ๊กเกอร์ เครื่องหมาย สัญญลักษณ์ ตัวเลข และเส้นขอบป้าย เป็นสีหรือสติ๊กเกอร์สะท้อนแสง สำหรับด้านหลัง แผ่นป้ายพันสิรองพื้นจับเหล็ก แล้วพันสิเทาแห่งเร็วอีก 1 ชั้น
4. เสাপ้ายเหล็กกล่อง ๓"x๓" เสाप้ายทาสีขาว ที่ระยะสูง 25 ซม. จากระดับพื้นให้ทาสีดำ การทาสีให้ทาสีรองพื้น 1 ชั้น แล้วทาสีน้ำมันสำหรับเสาเหล็ก ทับหน้า 2 ชั้น

รายละเอียดด้านหน้าป้าย

NOT TO SCALE

องค์การบริหารส่วนจังหวัดยะลา			
โครงการปรับปรุงและซ่อมบำรุงทาง รหัลทางหลวงท้องถิ่น ยล.ถ 1-0054 ชื่อสายทาง บ้านกาบัง - บ้านบายอ ตำบลกาบัง - ตำบลบาละ อำเภอกาบัง จังหวัดยะลา	นายตติณ บุญคำ นายเสภา ไชยอ่อน นายอดิศักดิ์ เพชรกุลวงศ์ นายธิตวิทย์ เอื้อทอง	ผู้สำรวจ วิศวกรโยธา เขียนแบบ ตรวจแบบ	เห็นชอบ ปลัดองค์การบริหารส่วนจังหวัดยะลา อนุมัติ
งานแผ่นป้ายแดงขายละเอียด งานก่อสร้าง	นายสมบุญ เสนพงษ์ หัวหน้าฝ่ายสำรวจ จก.ผู้อำนวยการกองช่าง		
เลขที่แบบ	แผ่นที่ 9	จำนวนแผ่น 10	นายกองคำการบริหารส่วนจังหวัดยะลา

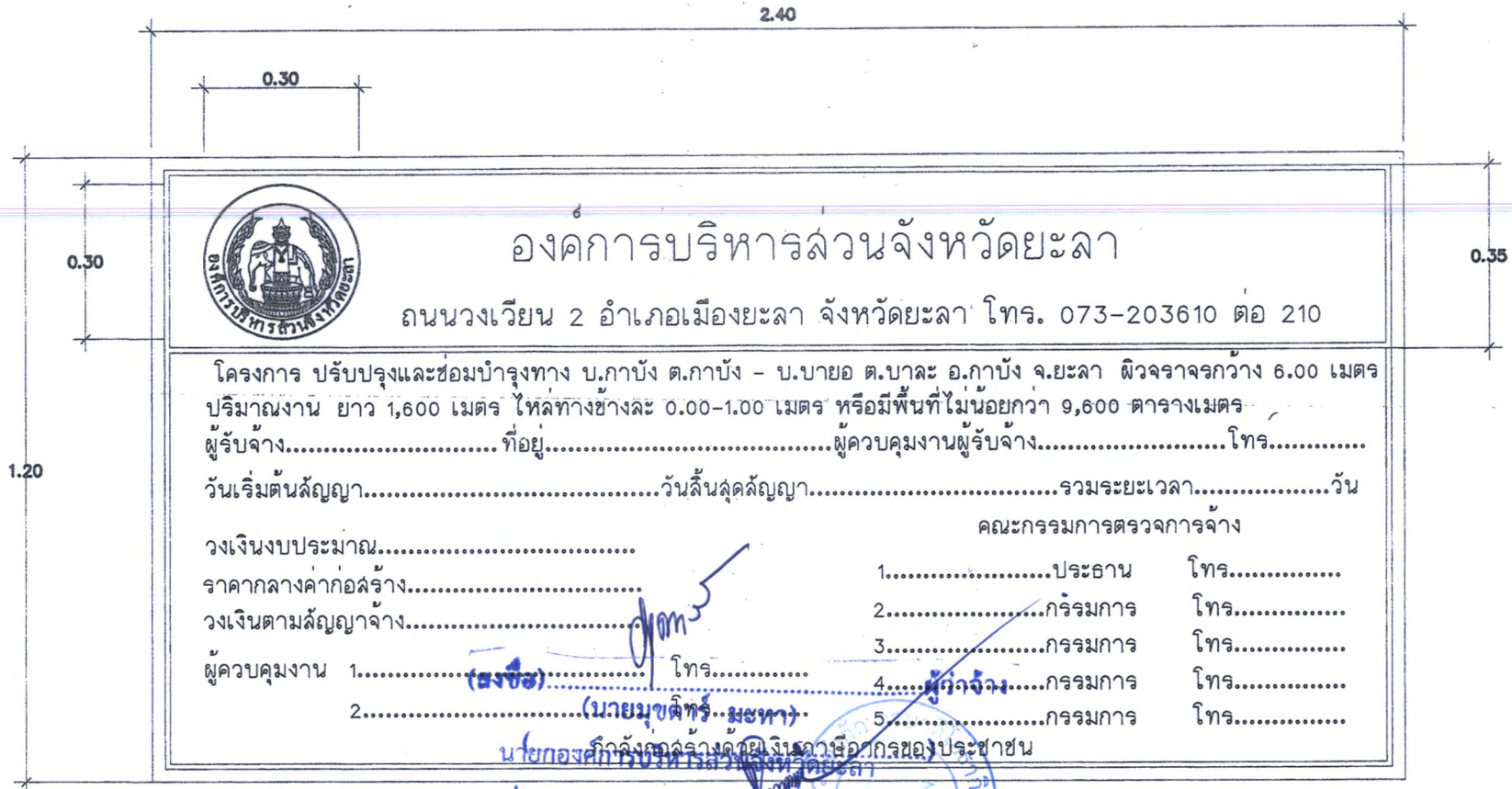

องค์การบริหารส่วนจังหวัดยะลา

ถนนวงเวียน 2 อำเภอเมืองยะลา จังหวัดยะลา โทร. 073-203610 ต่อ 210

โครงการ ปรับปรุงและซ่อมบำรุงทาง บ.กาบัง ต.กาบัง - บ.บายอ ต.บาละ อ.กาบัง จ.ยะลา ผิวจราจรกว้าง 6.00 เมตร ปริมาณงาน ยาว 1,600 เมตร ไหล่ทางข้างละ 0.00-1.00 เมตร หรือมีพื้นที่ไม่น้อยกว่า 9,600 ตารางเมตร ผู้รับจ้าง..... ที่อยู่..... ผู้ควบคุมงานผู้รับจ้าง..... โทร..... วันเริ่มต้นสัญญา..... วันสิ้นสุดสัญญา..... รวมระยะเวลา..... วัน

คณะกรรมการตรวจการจ้าง

วงเงินงบประมาณ.....	1.....	ประธาน	โทร.....
ราคากลางค่าก่อสร้าง.....	2.....	กรรมการ	โทร.....
วงเงินตามสัญญาจ้าง.....	3.....	กรรมการ	โทร.....
ผู้ควบคุมงาน 1.....	4.....	ผู้รับจ้าง	โทร.....
2.....	5.....	กรรมการ	โทร.....

นายกองค์การบริหารส่วนจังหวัดยะลา

(ลงชื่อ)..... ผู้รับจ้าง
 (.....) แบบแผนป้ายแล้ดงรายละเอียดงานก่อสร้าง
 (NOT TO SCALE)

(ลงชื่อ)..... พยาบ
 (นางสาวสุนิสสา แก้วมณี)

(ลงชื่อ)..... พยาบ
 (นางสาวภาวิณี ทองเท)

รายละเอียดป้าย

- วัสดุที่ใช้ทำแผ่นป้ายให้ใช้แผ่นไม้อัด ขนาด 4 มม.
 - พื้นป้ายสีน้ำเงิน ตัวอักษรและเส้นขอบสีขาว
 - ตราสัญลักษณ์องค์การบริหารส่วนจังหวัดเป็นสีขาว ขนาดเส้นผ่าศูนย์กลาง 0.30 ม.
 - โครงโครงไม้ขนาด 1 1/2" x 3
 - ตัวป้ายติดตั้งสูงจากพื้นดิน 2.00 เมตร
 - มิติเป็นเมตรนอกจากระบุเป็นอย่างอื่น
 - ติดตั้งแผ่นป้ายรายละเอียดงานก่อสร้างไว้ ณ จุดเริ่มต้นและจุดสิ้นสุดงานก่อสร้างอย่างน้อย 2 จุด
 - ผู้รับจ้างเป็นผู้รับผิดชอบในการดำเนินการจัดทำและติดตั้งแผ่นป้ายดังกล่าว ภายใน 7 วันนับตั้งแตงนามในสัญญาจ้าง
- โดยติดตั้งป้ายประชาสัมพันธ์ จำนวน 2 ป้าย ณ จุดเริ่มต้นและสิ้นสุดงานก่อสร้าง

องค์การบริหารส่วนจังหวัดยะลา			
โครงการปรับปรุงและซ่อมบำรุงทาง รหัดทางหลวงท้องถิ่น ๓๓.๓ 1-๐๐๕4 สายทาง บ้านกาบัง - บ้านบายอ ตำบลกาบัง - ตำบลบาละ อำเภอกาบัง จังหวัดยะลา	นายดิน บุญรักษา นายเคสา ไชยออบ นายอาทิตย์ เฟื่องสุวรรณ	ผู้สำรวจ วิศวกรโยธา เขียนแบบ	เห็นชอบ
แล้ดงแบบ	นายสิริวุฒิ เกื้อทอง นายดัมบุรณ์ เสงษ์พงษ์ หัวหน้าฝ่ายสำรวจ	ตรวจแบบ	ปลัดองค์การบริหารส่วนจังหวัดยะลา
งานแม่แบบแล้ดงรายละเอียด งานก่อสร้าง	นายชานันท์ เกื้อทอง	ควบคุมแบบ	อนุมัติ
เลขที่แบบ	แผนที่ 10	จำนวนแผ่น 10	นายกองค์การบริหารส่วนจังหวัดยะลา



ด-1

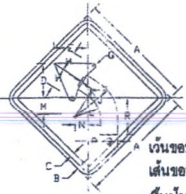

เว้นขอบป้าย สีเหลืองสะท้อนแสง
เส้นขอบป้าย สีดำไม่สะท้อนแสง
พื้นป้าย สีเหลืองสะท้อนแสง
เครื่องหมาย สีดำไม่สะท้อนแสง

ค.1,ค.2 ขนาดป้ายจราจร	ชนิดเป็นเส้นคั่นเขต															
1	A	B	C	D	E	F	G	H	J	K	L	M	N	P	Q	R
	60	1.5	2	18	18	1	1.5	10	20	15.5	11	5.5	4.5	16.5	9	20



ด-2

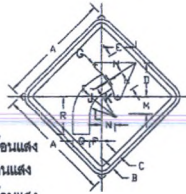

เว้นขอบป้าย สีเหลืองสะท้อนแสง
เส้นขอบป้าย สีดำไม่สะท้อนแสง
พื้นป้าย สีเหลืองสะท้อนแสง
เครื่องหมาย สีดำไม่สะท้อนแสง

ค.3,ค.4 ขนาดป้ายจราจร	ชนิดเป็นเส้นคั่นเขต															
1	A	B	C	D	E	F	G	H	J	K	M	N	P	Q		
	60	1.5	2	18	6	7.5	9	11	12.5	8	2	10	1	1	1.5	



ด-4

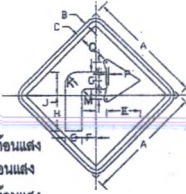

เว้นขอบป้าย สีเหลืองสะท้อนแสง
เส้นขอบป้าย สีดำไม่สะท้อนแสง
พื้นป้าย สีเหลืองสะท้อนแสง
เครื่องหมาย สีดำไม่สะท้อนแสง

ค.5,ค.6 ขนาดป้ายจราจร	ชนิดเป็นเส้นคั่นเขต															
1	A	B	C	D	E	F	G	H	J	K	L	N	P	Q	R	S
	60	1.5	2	18	16	T	1.5	3.5	12.5	0.8	28	20	13	9	3	



ด-5

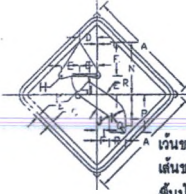

ด-6



ด-7

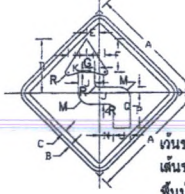

เว้นขอบป้าย สีเหลืองสะท้อนแสง
เส้นขอบป้าย สีดำไม่สะท้อนแสง
พื้นป้าย สีเหลืองสะท้อนแสง
เครื่องหมาย สีดำไม่สะท้อนแสง

ค.7,ค.8 ขนาดป้ายจราจร	ชนิดเป็นเส้นคั่นเขต															
1	A	B	C	D	E	F	G	H	J	K	M	N	P	Q	R	
	60	1.5	2	29	7	18	1	10	9	2.5	6	7.5	20	1	1.5	



ด-8



ด-9

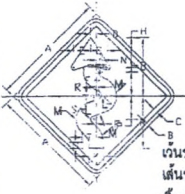

เว้นขอบป้าย สีเหลืองสะท้อนแสง
เส้นขอบป้าย สีดำไม่สะท้อนแสง
พื้นป้าย สีเหลืองสะท้อนแสง
เครื่องหมาย สีดำไม่สะท้อนแสง

ค.9,ค.10 ขนาดป้ายจราจร	ชนิดเป็นเส้นคั่นเขต																			
1	A	B	C	D	E	F	G	H	J	K	L	M	N	P	R	S	T	U		
	60	1.5	2	3	9	1	16	32	8	2	10	3	13	29	0.5	6	4			



ด-10

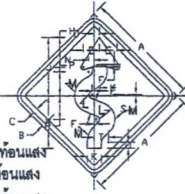

ด-11

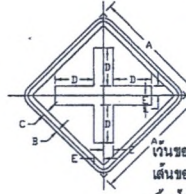

เว้นขอบป้าย สีเหลืองสะท้อนแสง
เส้นขอบป้าย สีดำไม่สะท้อนแสง
พื้นป้าย สีเหลืองสะท้อนแสง
เครื่องหมาย สีดำไม่สะท้อนแสง

ค.11 ขนาดป้ายจราจร	ชนิดเป็นเส้นคั่นเขต					
1	A	B	C	D	E	F
	60	1.5	2	20	5	3.5



ด-12



เว้นขอบป้าย สีเหลืองสะท้อนแสง
เส้นขอบป้าย สีดำไม่สะท้อนแสง
พื้นป้าย สีเหลืองสะท้อนแสง
เครื่องหมาย สีดำไม่สะท้อนแสง

ค.12 ขนาดป้ายจราจร	ชนิดเป็นเส้นคั่นเขต					
1	A	B	C	D	E	F
	60	1.5	2	12	6	2.5



ด-13

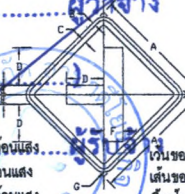

เว้นขอบป้าย สีเหลืองสะท้อนแสง
เส้นขอบป้าย สีดำไม่สะท้อนแสง
พื้นป้าย สีเหลืองสะท้อนแสง
เครื่องหมาย สีดำไม่สะท้อนแสง

ค.13,ค.14 ขนาดป้ายจราจร	ชนิดเป็นเส้นคั่นเขต					
1	A	B	C	D	E	F
	60	1.5	2	20	5	10



ด-14

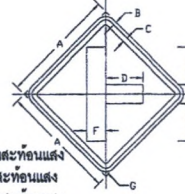

ด-22

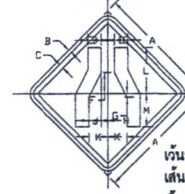

เว้นขอบป้าย สีเหลืองสะท้อนแสง
เส้นขอบป้าย สีดำไม่สะท้อนแสง
พื้นป้าย สีเหลืองสะท้อนแสง
เครื่องหมาย สีดำไม่สะท้อนแสง

ค.22 ขนาดป้ายจราจร	ชนิดเป็นเส้นคั่นเขต											
1	A	B	C	D	E	F	G	H	J	K	L	M
	60	1.5	2	6.7	3.7	11.4	2	3.7	6.7	10.4	24	17.35

(ลงชื่อ) นายมนตรี ปะธา
นายกองค์การบริหารส่วนจังหวัดยะลา
(ลงชื่อ) นายอรรถพร อธิ
นายอรรถพร อธิ
พยาน



ด-15



เว้นขอบป้าย สีเหลืองสะท้อนแสง
เส้นขอบป้าย สีดำไม่สะท้อนแสง
พื้นป้าย สีเหลืองสะท้อนแสง
เครื่องหมาย สีดำไม่สะท้อนแสง

ค.15,ค.16 ขนาดป้ายจราจร	ชนิดเป็นเส้นคั่นเขต						
1	A	B	C	D	E	F	H
	60	1.5	2	13	28	10	8



ด-16

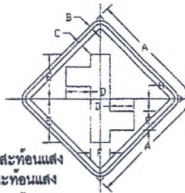

ด-17

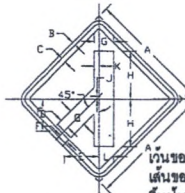

เว้นขอบป้าย สีเหลืองสะท้อนแสง
เส้นขอบป้าย สีดำไม่สะท้อนแสง
พื้นป้าย สีเหลืองสะท้อนแสง
เครื่องหมาย สีดำไม่สะท้อนแสง

ค.17,ค.18 ขนาดป้ายจราจร	ชนิดเป็นเส้นคั่นเขต										
1	A	B	C	D	E	F	G	H	J	K	L
	60	1.5	2	17	18.5	5	10	25	15.5	2.5	7.5



ด-18

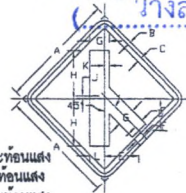

ด-19

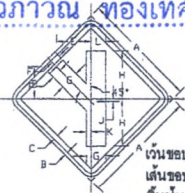

เว้นขอบป้าย สีเหลืองสะท้อนแสง
เส้นขอบป้าย สีดำไม่สะท้อนแสง
พื้นป้าย สีเหลืองสะท้อนแสง
เครื่องหมาย สีดำไม่สะท้อนแสง

ค.19,ค.20 ขนาดป้ายจราจร	ชนิดเป็นเส้นคั่นเขต										
1	A	B	C	D	E	F	G	H	J	K	L
	60	1.5	2	17	18.5	5	10	25	15.5	2.5	7.5



ด-20



รายการประกอบแบบ

- แผ่นป้ายสะท้อนแสงสำหรับป้ายบังคับและป้ายเตือน ใต้อาน มอก 606 สังกะสีประสิทธิภาพสะท้อนแสงแบบที่ 1 ยกเว้น ป้าย 1-1, 1-28 ถึง 1-30 และ 1-61 ถึง 1-73 ให้ใช้สังกะสีประสิทธิภาพสะท้อนแสงแบบที่ 9
- ขนาดป้ายจราจรสำหรับถนนชนบทโดยทั่วไปให้ใช้ขนาดที่ 2 นอกจากจะระบุเป็นอย่างอื่นในแบบก่อสร้าง
- ป้าย 1-77 และ 1-78 ขนาดป้ายและข้อความปรับเปลี่ยนได้ตามความเหมาะสม

กรมทางหลวงชนบท	
แบบมาตรฐานงานทาง สำหรับองค์การบริหารส่วนท้องถิ่น	
ป้ายจราจรป้ายบังคับ, ป้ายเตือน	แบบดระที่ ทอ-3-102-106



ด-25

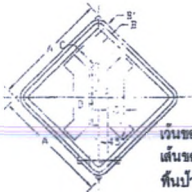

เว้นขอบป้าย สีเหลืองสะท้อนแสง
 เส้นขอบป้าย สีดำไม่สะท้อนแสง
 พื้นป้าย สีเหลืองสะท้อนแสง
 เครื่องหมาย สีดำไม่สะท้อนแสง

ขนาดป้ายจราจร	มิติเป็นเซนติเมตร						
	A	B	C	D	E	F	G
1	60	1.5	2	11	15	5	8



ด-33

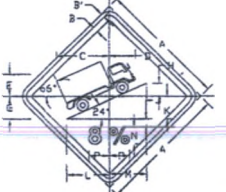

เว้นขอบป้าย สีเหลืองสะท้อนแสง
 เส้นขอบป้าย สีดำไม่สะท้อนแสง
 พื้นป้าย สีเหลืองสะท้อนแสง
 เครื่องหมาย สีดำไม่สะท้อนแสง

ขนาดป้ายจราจร	มิติเป็นเซนติเมตร													
	A	B	C	D	E	G	H	J	K	L	M	N	P	
1	80	1.5	2	26	12.75	7.5	10.25	6.75	3.75	10.25	19.75	8.25	7.25	8.5



ด-34

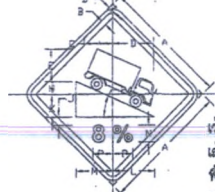

เว้นขอบป้าย สีเหลืองสะท้อนแสง
 เส้นขอบป้าย สีดำไม่สะท้อนแสง
 พื้นป้าย สีเหลืองสะท้อนแสง
 เครื่องหมาย สีดำไม่สะท้อนแสง

ขนาดป้ายจราจร	มิติเป็นเซนติเมตร													
	A	B	C	D	E	G	H	J	K	L	M	N	P	
1	80	1.5	2	15.7	19.2	16.75	6.75	3.75	10.25	19.75	8.25	7.25	8.5	



ด-35

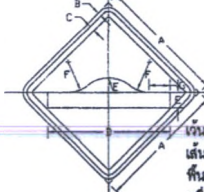

เว้นขอบป้าย สีเหลืองสะท้อนแสง
 เส้นขอบป้าย สีดำไม่สะท้อนแสง
 พื้นป้าย สีเหลืองสะท้อนแสง
 เครื่องหมาย สีดำไม่สะท้อนแสง

ขนาดป้ายจราจร	มิติเป็นเซนติเมตร						
	A	B	C	D	E	F	G
1	80	1.5	2	80	7	16	10



ด-36

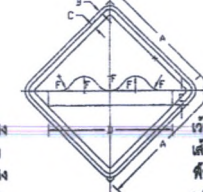

เว้นขอบป้าย สีเหลืองสะท้อนแสง
 เส้นขอบป้าย สีดำไม่สะท้อนแสง
 พื้นป้าย สีเหลืองสะท้อนแสง
 เครื่องหมาย สีดำไม่สะท้อนแสง

ขนาดป้ายจราจร	มิติเป็นเซนติเมตร													
	A	B	C	D	E	F	G	H	I	J	K	L	M	N
1	80	1.5	2	80	7	16	10	10	10	10	10	10	10	10



ด-56

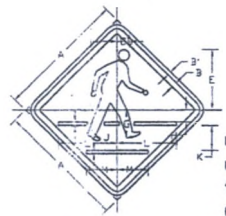

เว้นขอบป้าย สีเหลืองสะท้อนแสง
 เส้นขอบป้าย สีดำไม่สะท้อนแสง
 พื้นป้าย สีเหลืองสะท้อนแสง
 เครื่องหมาย สีดำไม่สะท้อนแสง

ขนาดป้ายจราจร	มิติเป็นเซนติเมตร											
	A	B	C	D	E	G	H	J	K	L	M	
1	60	1.5	2	5.75	12.5	29	14	5.75	1.5	12	2.8	14.25



ด-57

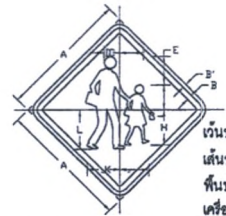

เว้นขอบป้าย สีเหลืองสะท้อนแสง
 เส้นขอบป้าย สีดำไม่สะท้อนแสง
 พื้นป้าย สีเหลืองสะท้อนแสง
 เครื่องหมาย สีดำไม่สะท้อนแสง

ขนาดป้ายจราจร	มิติเป็นเซนติเมตร													
	A	B	C	D	E	G	H	J	K	L	M	N	P	
1	60	1.5	2	7.25	11.25	13.5	11.25	6.75	3.75	16.75	3.75	16.75		



ด-61



เว้นขอบป้าย สีเหลืองสะท้อนแสง
 เส้นขอบป้าย สีดำไม่สะท้อนแสง
 พื้นป้าย สีเหลืองสะท้อนแสง
 เครื่องหมาย สีดำไม่สะท้อนแสง

ขนาดป้ายจราจร	มิติเป็นเซนติเมตร							
	A	B	C	D	E	F	G	H
1	180	90	12	12	12	45	18	3



ด-75

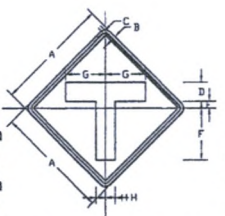

เว้นขอบป้าย สีเหลืองสะท้อนแสง
 เส้นขอบป้าย สีดำไม่สะท้อนแสง
 พื้นป้าย สีเหลืองสะท้อนแสง
 เครื่องหมาย สีดำไม่สะท้อนแสง

ขนาดป้ายจราจร	มิติเป็นเซนติเมตร									
	A	B	C	D	E	F	G	H		
1	60	1.5	2.0	10	3.5	27	21	5		



ด-76

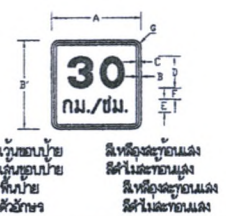

เว้นขอบป้าย สีเหลืองสะท้อนแสง
 เส้นขอบป้าย สีดำไม่สะท้อนแสง
 พื้นป้าย สีเหลืองสะท้อนแสง
 เครื่องหมาย สีดำไม่สะท้อนแสง

ป้ายจราจร	มิติเป็นเซนติเมตร							
	A	B	C	D	E	F	G	H
ด-76	55	85	1	1.5	21.85	7.5	7.7	3.5

(ลงชื่อ) นางสาวสุนิสตา แก้วมณี
 (นาย मुखตาร์ มะทา)
 นายกองจัดการบริหารจราจร
 (ลงชื่อ) นางสาวภาวิณี ทองเทศ
 ผู้ว่าจ้าง
 ฝักรจราจร
 พยาน

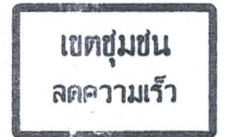

ด-77



เว้นขอบป้าย สีดำไม่สะท้อนแสง
 เส้นขอบป้าย สีเหลืองสะท้อนแสง
 พื้นป้าย สีเหลืองสะท้อนแสง
 เครื่องหมาย สีดำไม่สะท้อนแสง

ป้ายจราจร	มิติเป็นเซนติเมตร							
	A	B	C	D	E	F	G	H
ด-77	60	120	2	2.5	12.5	15	13.5	3.5



ด-78



เว้นขอบป้าย สีดำไม่สะท้อนแสง
 เส้นขอบป้าย สีเหลืองสะท้อนแสง
 พื้นป้าย สีเหลืองสะท้อนแสง
 เครื่องหมาย สีดำไม่สะท้อนแสง

ป้ายจราจร	มิติเป็นเซนติเมตร							
	A	B	C	D	E	F	G	H
ด-78	45	90	1	1.5	11.5	5.5	4.5	7



ป-1

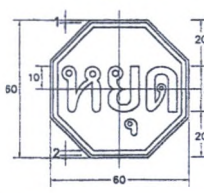

เว้นขอบป้าย สีแดงสะท้อนแสง
 เส้นขอบป้าย สีขาวสะท้อนแสง
 พื้นป้าย สีแดงสะท้อนแสง
 อักษร สีขาวสะท้อนแสง

ขนาดป้ายจราจร	มิติเป็นเซนติเมตร				
	A	B	C	D	E
1	60	1	2	20	10



ป-2

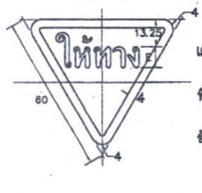

เว้นขอบป้าย สีแดงสะท้อนแสง
 พื้นป้าย สีขาวสะท้อนแสง
 อักษร สีดำสะท้อนแสง

ขนาดป้ายจราจร	มิติเป็นเซนติเมตร				
	A	B	C	D	E
1	60	4	4	13.25	10

รายการประกอบแบบ

- แผ่นป้ายสะท้อนแสงสำหรับป้ายบังคับและป้ายเตือน ใช้ตาม มอก ๑๐๖ สัมประสิทธิ์การสะท้อนแสงแบบที่ 1 ยกเว้น ป้าย ป-1, ป-28 ถึง ป-30 และ ป-61 ถึง ป-73 ให้ใช้สัมประสิทธิ์การสะท้อนแสงแบบที่ 9
- ขนาดป้ายจราจรสำหรับถนนชนบทโดยทั่วไปให้ขนาดที่ 2 นอกจากจะระบุเป็นอย่างอื่นในแบบก่อสร้าง
- ป้าย ด-77 และ ด-78 ขนาดป้ายและข้อความปรับเปลี่ยนได้ตามความเหมาะสม

กรมทางหลวงชนบท	
แบบมาตรฐานงานทาง	
สำหรับองค์การปกครองส่วนท้องถิ่น	
ป้ายจราจรป้ายบังคับ, ป้ายเตือน	แบบเลขที่ ทอ-3-102-106

ลงวันที่... 29 มี.ค. 2566

การเดินขบวนทาง ด้านนอก PC ถึง PT (ขบวนรถไฟสาย) อุบลราชธานี

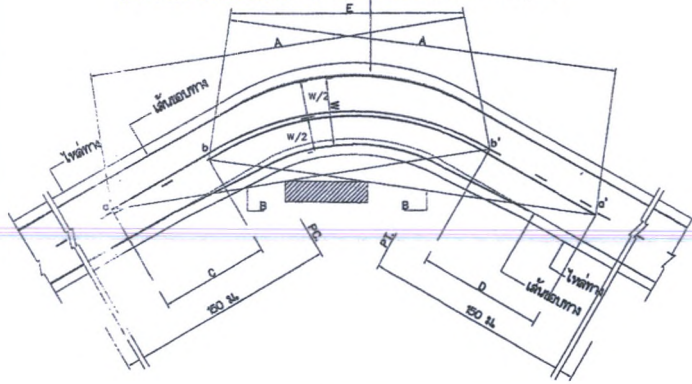

- A = ระยะมองเห็นค่าจุดสำหรับការแข่ง (ดูจากตาราง)
- B = แนวสายตา
- C = บริเวณห้ามแข่ง ช่วง b
- D = บริเวณห้ามแข่ง ช่วง b'
- a, a' = จุดเริ่มต้นตรงบริเวณห้ามแข่ง
- b, b' = จุดปลายบริเวณห้ามแข่ง
- E = เส้นกั้นขอบทางเชื่อมกัน

การเดินขบวนรถไฟบริเวณโค้ง
โมเดลมาตรฐาน

ตารางที่ 1 ระยะทางมองเห็นค่าจุด สำหรับการแข่งขันความเร็วต่างๆ

ความเร็วสำคัญ (กม./ชม.)	ระยะมองเห็นค่าจุดสำหรับการแข่งขัน (ม.)
50	150
60	180
70	210
80	240
90	275
100	315

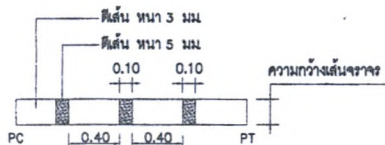

ขยาย 1
(ดูรายการประกอบแบบข้อ 6)

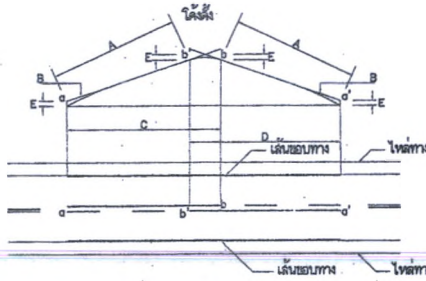

- A = ระยะมองเห็นค่าจุดสำหรับการแข่งขัน (ดูจากตาราง)
- B = แนวสายตา
- C = บริเวณห้ามแข่ง ช่วง b
- D = บริเวณห้ามแข่ง ช่วง b'
- E = 1.5 ม.
- a, a' = จุดเริ่มต้นตรงบริเวณห้ามแข่ง
- b, b' = จุดปลายบริเวณห้ามแข่ง

การเดินขบวนรถไฟบริเวณโค้ง
โมเดลมาตรฐาน

ขนาดและระยะเครื่องทาสีขบวนรถไฟ



1. มีสีทาขาว มีหน่วยเป็นเมตรจากจากหน้าเป็นอย่างไร
2. เส้นแบ่งที่คางจากราง ใช้เส้นสีเหลือง คือเส้นที่กึ่งกลางผิวจราจรตลอดแนว
 - 2.1 เส้นประเป็นเส้นสีเหลืองแบ่งที่คางของจราจรบนสายทาง 2 ช่องจราจร ในบริเวณที่ยอมให้รถขึ้นที่หน้าให้โดยที่คาง ขนาด ความยาว และกาขบวนของรถประทุนที่วิ่งนี้
 - ทางหลวงชนบทขบวน เส้นยาว 3 ม. เว้นช่อง 9 ม.
 - ทางหลวงในเขตชุมชน เส้นยาว 1 ม. เว้นช่อง 3 ม.
 - 2.2 เส้นกั้นเดี่ยว เป็นเส้นสีเหลือง ใช้เป็นเส้นแบ่งที่คางจราจรในบริเวณที่ห้ามแข่งสายทาง 2 ช่องจราจรหรือบริเวณที่อยู่ทางแยก ห้ามรถเปลี่ยนช่องจราจรความยาวเส้นต้องไม่น้อยกว่า 24 ม.
 - 2.3 เส้นประคู่กันเส้นกับ เป็นเส้นสีเหลืองกับ สีขาวเป็นเส้นประสีเหลืองโดยเส้นทั้งสองทางกันเท่ากับความกว้างของเส้นประ ให้ใช้เส้นกับคู่กันเส้นประเป็นเส้นที่คางจราจร ในบริเวณที่ห้ามรถขึ้นที่คางที่คางหนึ่งประ แต่ยอมให้รถที่มาจากด้านตรงข้ามแซงได้ ตามที่กำหนดขึ้นเส้นกับ ส่วนคางที่ยอมให้แซงขึ้นเส้นประ
 - 2.4 เส้นกับคู่ เป็นเส้นห้ามแซงและเป็นเส้นแบ่งที่คางหลายช่องจราจร ไม่มีป้ายขาว
 - 2.5 การติดตั้งห้ามแข่ง บริเวณทางโค้งและทางโค้งแนวตั้งให้อยู่ในจุดยึดติดของคู่มือมาตรฐานจราจร
- 2.6 กรณีที่ผิวจราจรกว้าง 5 ม. หรือน้อยกว่าไม่มีหลุมทาง ไม่ต้องเดินเส้นแบ่งที่คางจราจร ให้ใช้เฉพาะบริเวณที่เป็นที่ขยับที่ขยับอยู่, บริเวณห้ามแข่ง, ระยะ 30 เมตร ก่อนถึงบริเวณห้ามแข่งและภายในโค้งที่มีรัศมีต่ำกว่า 300 เมตร, ระยะ 30 เมตร ก่อนถึงป้ายหยุดและบริเวณที่อยู่บริเวณขยับอยู่
3. เส้นขอบทาง ให้ใช้เส้นกับสีขาว ทั้ง 2 ข้าง ตลอดแนว
4. สีทาถนนผิวจราจรที่ไม่มีขยับทั้งหมด (เคปซีล, แอสฟัลต์คอนกรีต, คอนกรีตเสริมเหล็ก) ให้ใช้สีเทอมัทลาดสี ตาม มอก. 542 ทนไม่น้อยกว่า 3 มม.
5. กรณีที่ผิวจราจรและหลุมทางเป็นสีเทาขยับเดี่ยวกับหรือไม่มีหลุมทาง ให้ใช้เส้นสีแดงขอบทางทั้งสองข้างตลอดสาย
6. การติดตั้งขอบทาง บริเวณโค้งอันตราย ในขุม PC ถึง PT (ดูแบบขยาย 1)ถนนสายใดที่จะทำการติดตั้ง บริเวณดังกล่าว ผู้ควบคุมงานจะมีผู้กำหนด
7. ความกว้างเส้นจราจรตามตารางที่ 2 หรือตามที่กำหนดไว้ในแบบก่อสร้าง

ตารางที่ 2 แสดงความกว้างของเส้นจราจร

ปริมาณการจราจร (PCU/วัน)	ความกว้างของเส้นจราจรรวมตลอดที่ทาง (เมตร)				ข้อเสนอวัสดุสีที่เดิน	
	5.00	5.50	6.00	6.50		7.00
น้อยกว่า 500	10	10	10	10	15	Traffic Paint/Thermoplastic
มากกว่า 500	10	10	10	10	15	Thermoplastic
มากกว่า 2,000	10	10	15	15	15	Thermoplastic
มากกว่า 8,000	10	10	15	15	20	Thermoplastic

หมายเหตุ

กรณีที่ดินมีขนาดความกว้างหลายขนาดในสายทางเดียวกัน ให้เลือกใช้ขนาดความกว้างช่วงที่มีระยะทางรวมมากที่สุดเป็นเกณฑ์พิจารณา

กรมทางหลวงชนบท

แบบมาตรฐานงานทาง สำหรับองค์กรปกครองส่วนท้องถิ่น	
เครื่องหมายจราจรบนผิวทาง (เดินจราจร)	แบบครั้งที่ ทด-3-110 (1)

ลงวันที่ 29 ส.ค. 2566

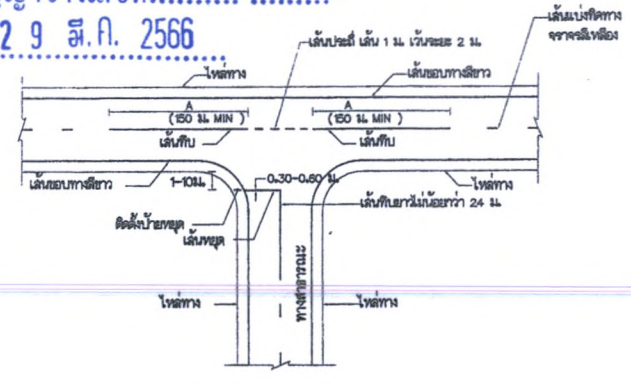

การตีเส้นจราจรทางแยก (ทางสาธารณะ)

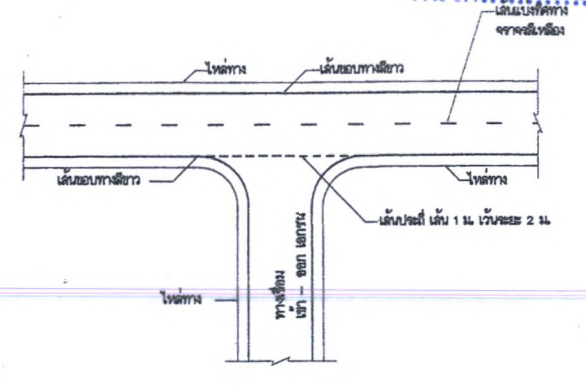

การตีเส้นจราจรทางเชื่อม (ทางเชื่อม เข้า - ออก เอกชน)

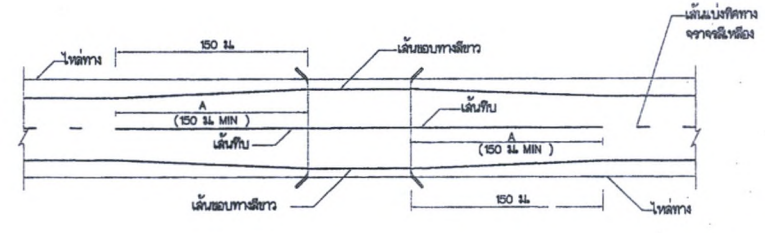

การตีเส้นจราจรกรณีความกว้างสะพานมากกว่าความกว้างผิวจราจรถนน ไม่แสดงมาตราส่วน

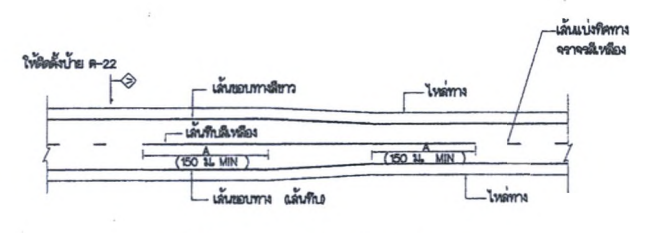

การตีเส้นจราจร กรณีความกว้างของช่องจราจรลดลง ไม่แสดงมาตราส่วน

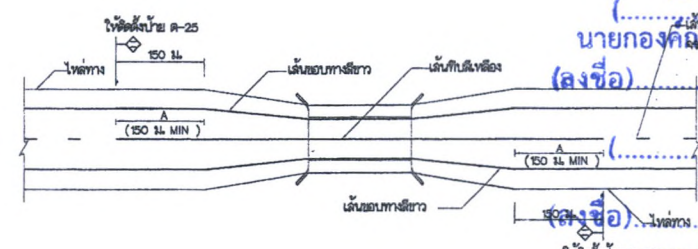

การตีเส้นจราจรกรณีความกว้างสะพานน้อยกว่าความกว้างผิวจราจรถนน ไม่แสดงมาตราส่วน



การตีเส้นจราจร กรณีความกว้างของไหล่ทางลดลง ไม่แสดงมาตราส่วน

(ลงชื่อ) ผู้ว่าจ้าง
(นายมุขตาร์ มะทา)

(ลงชื่อ) นายกองคดีบริหารส่วนจังหวัดยะลา
นายอิสมาแอ อีชาติ

(ลงชื่อ) พยาน
นางสาวสุนิสรา แก้วมณี

(ลงชื่อ) พยาน
(นางสาวภาวิณี ทองเทศ)

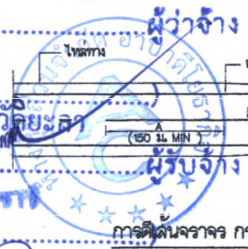

เครื่องหมายจราจรบนผิวทาง (2/2) กรมทางหลวงชนบท	
แบบมาตรฐานงานทาง สำหรับรถบรรทุกสองล้อท้องถื่น	
เครื่องหมายจราจรบนผิวทาง (ตีเส้นจราจร)	แบบเลขที่ ทอ-3-110 (1)

เอกสารแนบท้ายสัญญาจ้างที่เลขที่ ๐๐๖๐๖/๒๕๖๖
ลงวันที่ ๒๑ ธ.ค. ๒๕๖๖

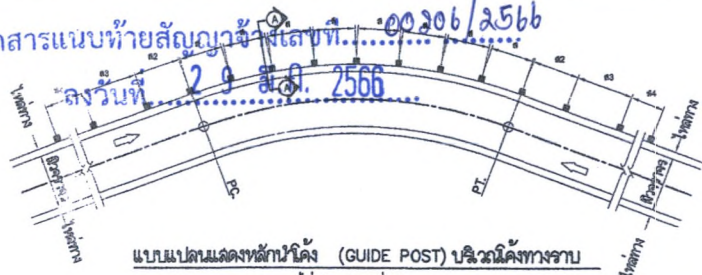

แบบแปลนแสดงตำแหน่งติดตั้ง (GUIDE POST) บริเวณโค้งทางราบ
ไม่แสดงมาตราส่วน

การติดตั้ง หลักรับบริเวณโค้งเป็นจุดอันตราย
(ติดตั้งบริเวณขอบไหล่ทาง หรือขอบผิวจราจรในไม่ไหล่ทาง)

๑. บริเวณ ก่อนถึงทางแยกให้ใช้หลักนำโค้ง ทาสีขาวแดง ขนาดเหมือนหลักนำโค้งทั่วไป

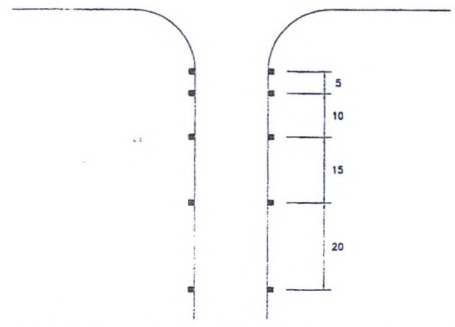

๒. บริเวณโค้ง ให้ยึดความกว้างของผิวจราจรให้ใช้หลักนำโค้งทาสีขาวแดงขนาดเหมือนหลักนำโค้งทั่วไป

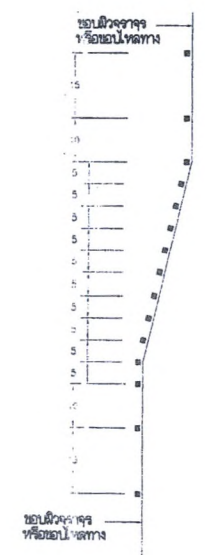

ขอบผิวจราจร หรือขอบไหล่ทาง

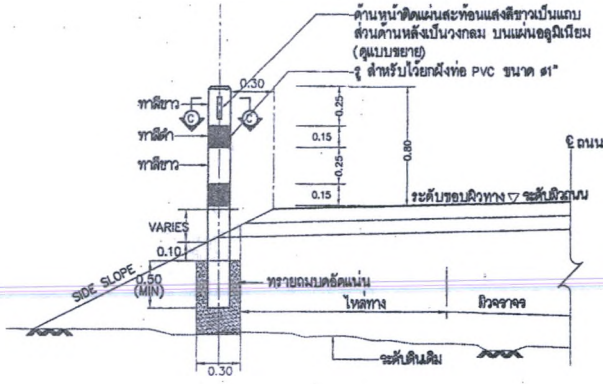

รูปตัด (A-A)
ไม่แสดงมาตราส่วน

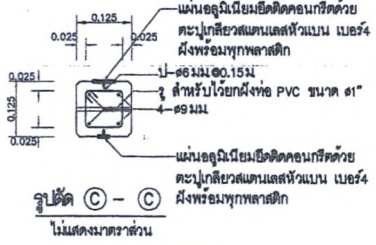

รูปตัด (C-C)
ไม่แสดงมาตราส่วน

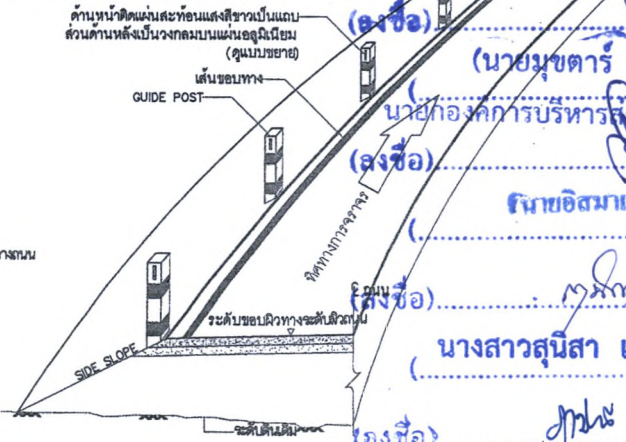

แบบแสดงการติดตั้ง (GUIDE POST)
ไม่แสดงมาตราส่วน



รูปตัดหน้า
ไม่แสดงมาตราส่วน

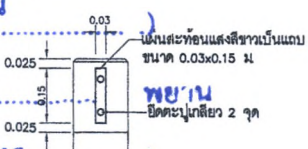

รูปตัดหน้า
ไม่แสดงมาตราส่วน

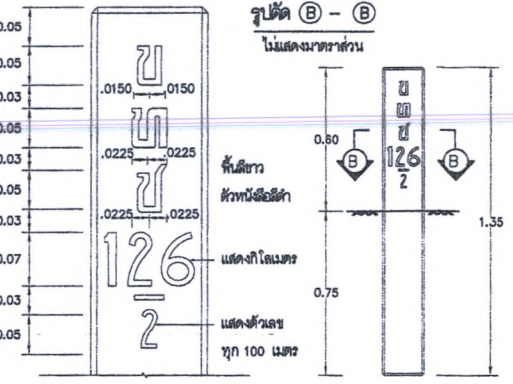

หน้าเขตทาง
ไม่แสดงมาตราส่วน

รายการประกอบแบบ

- ชนิดต่างๆ มีหน่วยเป็นเมตร นอกจากระบุเป็นอย่างอื่น
- หลักเขตทางให้ทาสีขาวโดยรอบทุกด้าน ส่วนตัวอักษรและตัวเลขในหลักเขตทางให้ใช้สีดำ สำหรับหลักนำโค้งให้ทาสีขาวสลับดำโดยรอบตามรูปตัด (C) 2 ชั้น
- งานคอนกรีตใช้ประเภท A1
- งานเหล็กเสริมคอนกรีตใช้ SR 24 ตาม มทพ.103
- ให้ใช้แผ่นสะท้อนแสงสีขาวมีค่าสัมประสิทธิ์การสะท้อนแสง แบบที่ 4 ตาม มอก.๐๐๘ ด้านหลังเป็นแผ่นพลาสติกทึบในตัวติดบนแผ่นอะลูมิเนียมหนา 2 มม. ก่อนแล้วจึงนำมายึดติดกับหลักคอนกรีตด้วยตะปูเกลียวตามรูปขยาย
- สีที่ใช้ทาสีผิวปูนให้ใช้สีพลาสติกทึบภายนอก ตาม มอก.๒๗๒ ทาสีอย่างน้อย 2 ชั้น
- ระยะฝังหลักนำโค้งตามความเหมาะสมกับสภาพพื้นที่ แต่ไม่ควรน้อยกว่าที่ระบุไว้หรือให้อยู่ในดุลยพินิจของวิศวกรควบคุมงานก่อสร้าง

ตารางระยะเครื่องหมายทางโค้งใช้หลักนำโค้ง (GUIDE POST)

ชนิดโค้ง	ระยะทางของเครื่องหมายทางโค้งที่ยังอยู่ในโค้ง (ล)	ระยะห่างของเครื่องหมายทางโค้งก่อนเข้าโค้ง ถึง ต้นโค้งและจุดปลายโค้ง		
		ช่วงที่ 1 (ล๑)	ช่วงที่ 2 (ล๒)	ช่วงที่ 3 (ล๓)
๖ เมตร	เมตร	เมตร	เมตร	เมตร
น้อยกว่า 75	4	7	12	24
75 - 99	6	11	18	36
100 - 149	7	13	21	42
150 - 199	8	14	24	48
200 - 299	9	16	27	54
300 - 500	10	18	30	60
มากกว่า 500	15	27	45	60

กรมทางหลวงชนบท	
แบบมาตรฐานงานทาง สำหรับเครื่องจักรป้อนหรือส่วนท้องถิ่น	
หลักนำโค้งและหลักเขตทาง	แบบเลขที่ ทค-3-112

(ลงชื่อ) นายมุขตาร์ มะทา
(ลงชื่อ) นายกองการบริหารส่วนจังหวัดยะลา
(ลงชื่อ) นายอัสมาแอ อีฮา
(ลงชื่อ) นายวิชาญ พิชัย
(ลงชื่อ) นางสาวสุนิสา แก้วมณี
(ลงชื่อ) นางสาวภาวิณี ทองเทศ



ลงวันที่ 29 มิ.ย. 2566

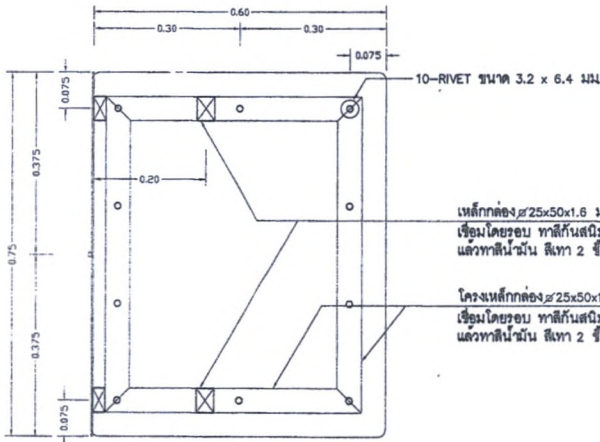
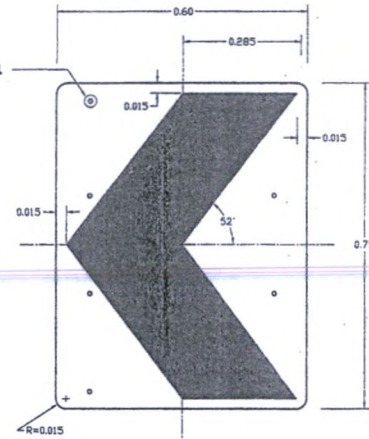
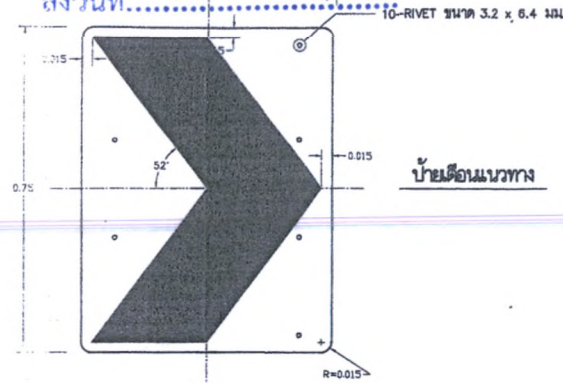

ข้อแนะนำระยะห่างของการติดตั้งป้ายเตือนแนวทาง บริเวณทางโค้งราบ

รัศมีโค้ง (เมตร)	ระยะห่างของป้ายเตือนแนวทาง ตอนอยู่ในโค้ง (เมตร)	หมายเหตุ
15	6	ระยะห่างของป้ายในโค้งสามารถเปลี่ยนแปลงได้ เพื่อความเหมาะสมตามความยาวรัศมีโค้ง แต่จะต้องให้ผู้ใช้บริการมองเห็นป้ายในโค้ง ได้ 2 ป้ายทุกครั้งที่พร้อมกันตลอดเวลา
35	8	
55	11	
75	13	
95	15	
125	18	
155	20	
185	22	
215	24	
245	26	
275	27	
305	29	

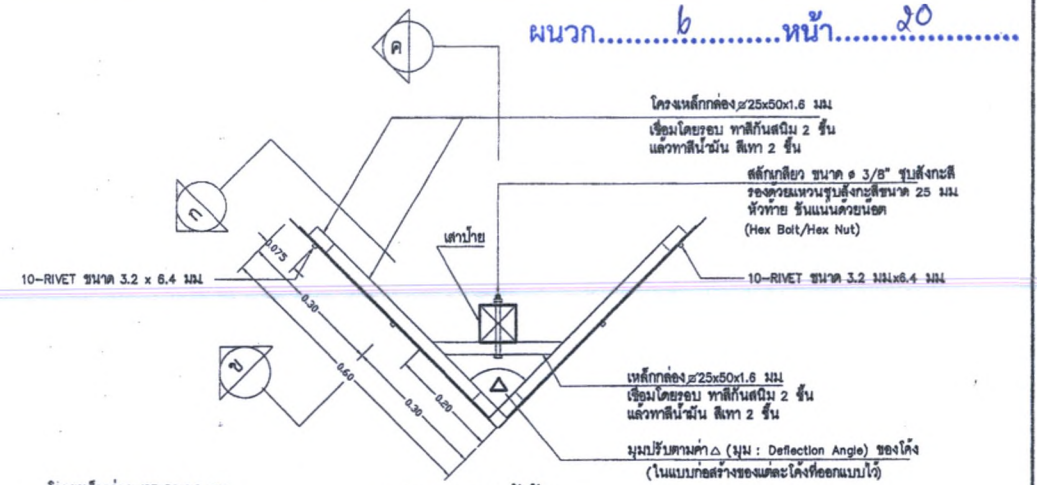

(ลงชื่อ) นายสุชาติ ธรรมธา
นายกองคํการบริหารสํานักงานเขตชลประทาน
(ลงชื่อ) นางสาวสุชีลา แก้วมณี
นางสาวภาวิณี ทองเขต

- รายการประกอบแบบ
1. วัสดุต่าง มีหน่วยเป็นเมตร นอกจากระบุไว้เป็นอย่างอื่น
 2. ป้ายเตือนแนวทาง ทำด้วยแผ่นเหล็กชุดสังกะสี ความหนาไม่น้อยกว่า 1.2 มม. ติดกันด้วยตะปูยึดด้วยแผ่นความหนาของเหล็ก มีประสิทธิภาพการสะท้อนแสง แบบที่ 9 ตาม มาตรฐาน 606 ด้านหลังป้ายทาสีเทา
 3. ในส่วนที่เป็นวัสดุใช้ทาสีกันสนิม 2 ชั้นแล้วทาสีน้ำมัน 2 ชั้น ส่วนที่เป็นเหล็กชุดสังกะสี ทาสีกันสนิม 2 ชั้น
 4. ขนาดป้ายและรัศมีของโค้ง 606 และ 608 ให้ดูรายละเอียดตามแบบมาตรฐานแบบเลขที่ 99-108
 5. รายละเอียดเสาป้าย ฐานเสาป้ายและการติดตั้ง ดูแบบเลขที่ 99-114 ถึง 99-115
 6. กรณีทางโค้งตั้งและทางโค้งราบสัมพันธ์กัน ให้ผู้รับจ้างทำแบบแสดง ความสูงของป้ายเพื่อนำเสนอ ผู้ควบคุมงานอนุมัติก่อนการติดตั้ง

กรมทางหลวงชนบท	
แบบมาตรฐานงานทาง	
สำหรับองค์กรปกครองส่วนท้องถิ่น	
ป้ายเตือนแนวโค้งราบและโค้งซ้าย	แบบเลขที่ ทด-3-115

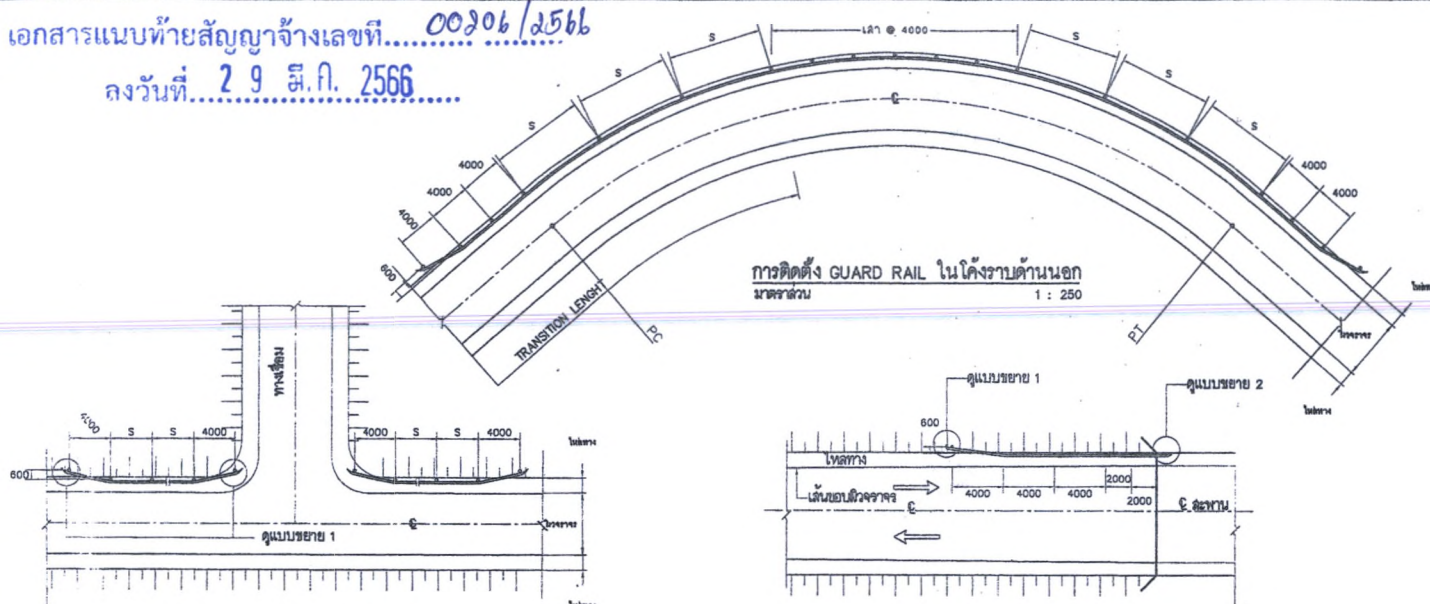

การติดตั้ง GUARD RAIL กรณีมีทางเชื่อม
 มาตรฐาน 1:250

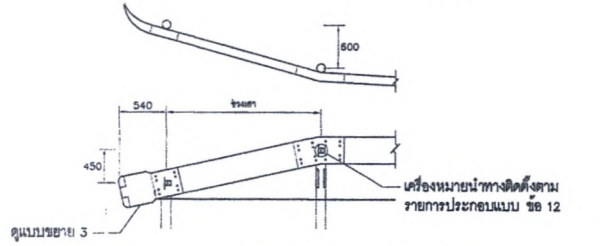

แบบขยาย 1 แสดงการติดตั้งและพับปลาย GUARD RAIL
 มาตรฐาน 1:30

การติดตั้ง GUARD RAIL สะพาน
 มาตรฐาน 1:200

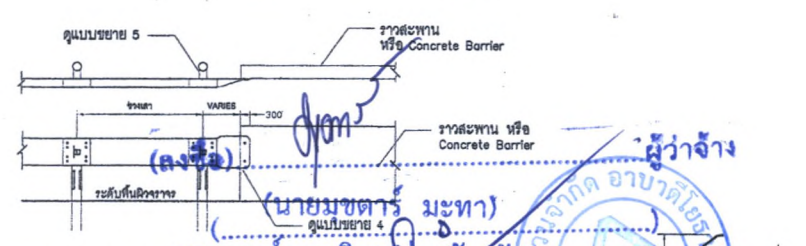

แบบขยาย 2 แสดงการติดตั้งราวสะพานหรือ CONCRETE BARRIER
 มาตรฐาน 1:30

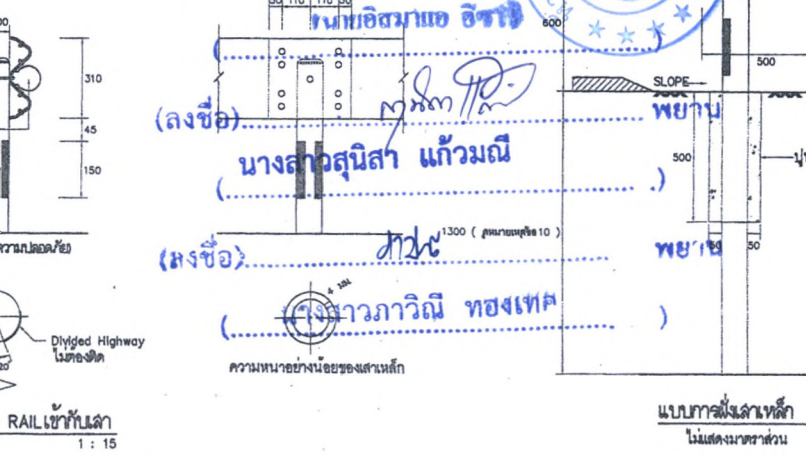
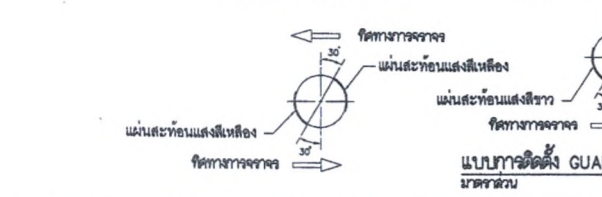
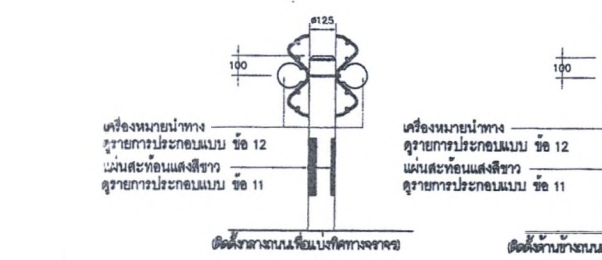

1. มิติทั้งหมดเป็นมิลลิเมตร นอกจากที่ระบุไว้เป็นอย่างอื่น
2. GUARD RAIL จะต้องติดตั้งดังนี้
 - 2.1 คุณสมบัติทางกล

ชนิด	ชั้น	MIN. TENSILE STRENGTH กก./ มม	ELONGATION ไม่น้อยกว่า (ร้อยละ)	ระยะโก่ง (MAX. DEFLECTION)	
				MAX. LOAD TRAFFIC FACE UP กก. ระยะโก่ง(มม)	MAX. LOAD TRAFFIC FACE DOWN กก. ระยะโก่ง(มม)
2	1	41	21	880	545
2	2	41	21	910	720

- 2.2 ชั้นของ GUARD RAIL ใช้ชั้นที่ 2. โดยมีความหนาของแผ่นเหล็กที่ใช้ในการผลิต ไม่น้อยกว่า 2.5 มิลลิเมตร
- 2.3 ชนิดของ GUARD RAIL แบ่งเป็น 2 ชนิด ดังนี้
 - ชนิดที่ 1. ยานั่งกะสี อย่างน้อย 550 กรัม/ม²
 - ชนิดที่ 2. ยานั่งกะสี อย่างน้อย 1,100 กรัม/ม²
 GUARD RAIL ชนิดที่ 2. ใช้ในกรณีที่ต้องการให้ความต้านทานการสึกกร่อนเป็นพิเศษ เช่น เส้นทางที่ขรุขระ
- 2.4 ในกรณีที่ใช้ GUARD RAIL ยาว 25 ม. ให้มี BACK UP PLATE ชั้นและชนิดเดียวกัน กับ GUARD RAIL ยาว 300 มม. ที่สากกลาง
3. เสาเหล็กกลุ่มชุบสังกะสี (GALVANIZED STANDARD STEEL PIPE)
 - ติดตามข้าง ขนาดเส้นผ่าศูนย์กลาง ไม่น้อยกว่า 100 มม. หนาไม่น้อยกว่า 4 มม.
 - ติดกลาง ขนาดเส้นผ่าศูนย์กลาง ไม่น้อยกว่า 125 มม. หนาไม่น้อยกว่า 4 มม.
4. ช่องห่างระหว่างเสา (S) ให้เป็นไปตามข้อกำหนด ดังนี้

R = RADIUS OF CURVE (M)	S (M)
ON TANGENT OR R > 50	4.00
R ≤ 50	2.00

5. บนทางโค้งซึ่งมีรัศมีค่าน้อยกว่า 6.00 ม. โค้งราบมีรัศมีค่าน้อยกว่า 150 ม. หรือ ค่าน TOE SLOPE ที่น้อยกว่า 1.50 ม. หรือเป็นแนวราบเป็นต้น ควรได้ GUARD RAIL แทนเหล็กนำโค้ง (GUIDE POST) ซึ่งอยู่ก่อนและระหว่างเสาตามยาวไว้ในแบบแปลน
6. GUARD RAIL ในทางโค้ง R < 50 ม. ให้ตัดโค้งจากโรงงาน หาก R > 50 ม. สามารถตัดโค้งหน้างานได้
7. GUARD RAIL ติดตั้งอยู่ขอบไหล่ทาง ด้านข้างถนนเพื่อความปลอดภัยและกลางถนนเพื่อแบ่งทิศทางจราจร
8. รายละเอียดคุณสมบัติ และวิธีการทดสอบที่ไม่ได้กำหนดไว้ในแบบนี้ให้เป็นไปตาม มอก.248
9. สำหรับโครงการก่อสร้างทางหลวงชนบทโดยทั่วไปให้ใช้ GUARD RAIL ชั้นที่ 2. ชนิดที่ 1. เว้นแต่ผู้ออกแบบจะกำหนดเป็นอย่างอื่น
10. ในกรณีที่ไม่สามารถขุดดินได้ตามระยะที่กำหนด ให้ฝังเสาหลักลงลงดินไม่น้อยกว่า 0.50 ม. และห้ามขุดจนกึ่งให้มั่นคงแข็งแรงซึ่งจะต้องได้รับความเห็นชอบจากวิศวกรงาน
11. แผ่นสะท้อนแสง มีค่าสัมประสิทธิ์การสะท้อนแสงไม่น้อยกว่า ระดับที่ 2. ตาม มอก. 806 ติดบนสะท้อนแสงสีขาวสำหรับด้านข้างถนนและให้เหลือสำหรับกลางถนน
12. ระยะการติดตั้งเครื่องหมายนำทางบน GUARD RAIL บริเวณคอสะพานติดตั้งทุกระยะ 4.00 ม. บริเวณแนวโค้งราบให้ติดตั้งระยะห่างของเสาหลักโค้งตอนที่อยู่ในโค้ง บริเวณโค้งเชิงหรือทางตรง ให้ติดตั้ง 24.00 ม. บริเวณทางแยกให้ติดตั้งห่างกัน 12.00 ม. หรือตามผู้ออกแบบระบุ



นายมนตรี มงศา
 (ลงชื่อ) นายมนตรี มงศา
 นายกองจัดการบริหารงานจังหวัดยะลา
 (ลงชื่อ) นายกองจัดการบริหารงานจังหวัดยะลา
 นายอัสมาแอ อีฮา
 (ลงชื่อ) นายอัสมาแอ อีฮา
 นางสาวสุนิสรา แก้วมณี
 (ลงชื่อ) นางสาวสุนิสรา แก้วมณี
 นางสาวภาวิณี ทองเทศ
 (ลงชื่อ) นางสาวภาวิณี ทองเทศ

กรมทางหลวงชนบท	
แบบมาตรฐานงานทาง	
สำหรับองค์การปกครองส่วนท้องถิ่น	
GUARD RAIL และการติดตั้ง	แบบครั้งที่ ทอ-3-201

ลงวันที่ 7 9 20 ซี. ก. 2566

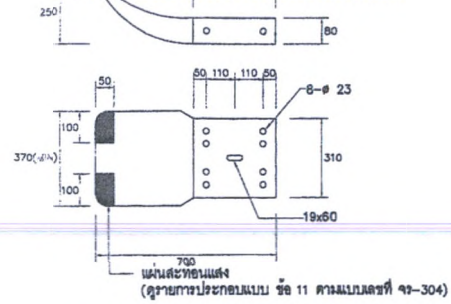

แบบขยาย 3 แผ่นปลาย GUARD RAIL
มาตราส่วน 1 : 10

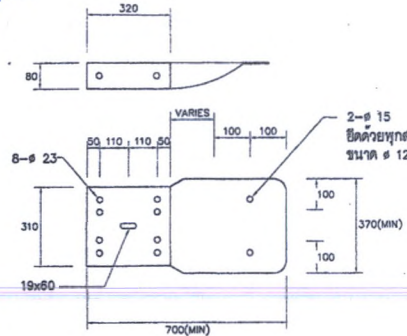

แบบขยาย 4 แผ่นปลาย GUARD RAIL
มาตราส่วน 1 : 10

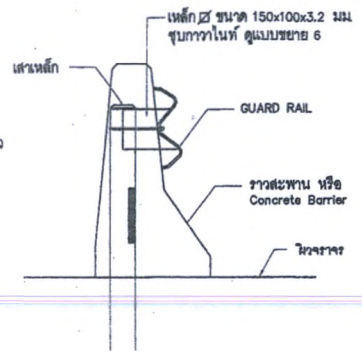

แบบขยาย 5
มาตราส่วน 1 : 10

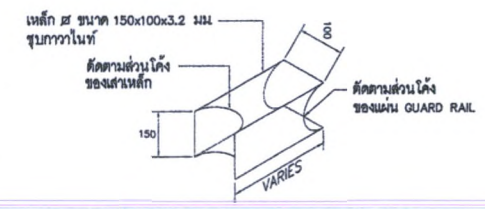

แบบขยาย 6 เหล็กกลึงสำหรับปรับระยะ
ไม่แสดงมาตราส่วน

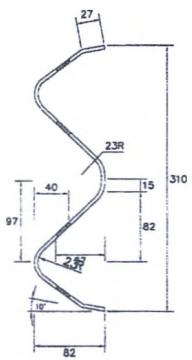

รูปตัด GUARD RAIL
มาตราส่วน 1 : 3

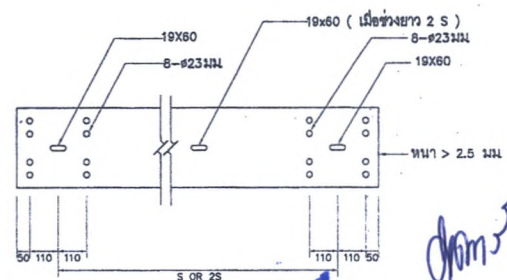

รูปด้านหน้า GUARD RAIL
มาตราส่วน 1 : 3

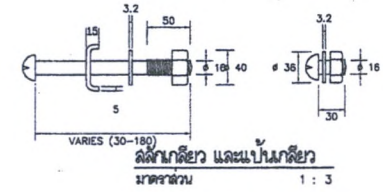

สลักเกลียว และแม่เกลียว
มาตราส่วน 1 : 3

(ลงชื่อ) นาย मुखตาร์ มะทา ผู้ว่าจ้าง

(ลงชื่อ) นาย กงศักดิ์ บริหาริ ส่วนงาน วิศวกรฯ

(ลงชื่อ) วิศวกรฯ ผู้รับจ้าง

(ลงชื่อ) วิศวกรฯ ผู้รับจ้าง

(ลงชื่อ) นางสาว สุนิสา แก้วมณี พยาน

(ลงชื่อ) นางสาว สุนิสา แก้วมณี (ผู้รายงานโครงการ)

(ลงชื่อ) นางสาว สุนิสา แก้วมณี (ผู้รายงานโครงการ)

(ลงชื่อ) นางสาว ภาวิณี ทองเทคนิก พยาน

(ลงชื่อ) นางสาว ภาวิณี ทองเทคนิก

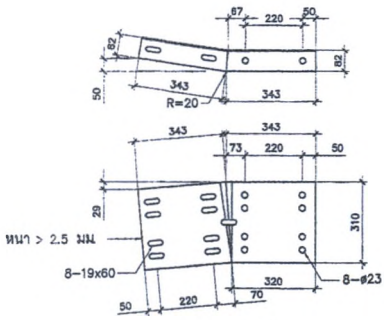

แผ่นปะกับทั้งหมด
มาตราส่วน 1 : 10

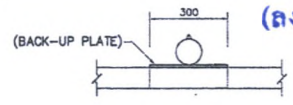

แผ่นเสริมกำลังแบบคอนกรีตเสริมเหล็กในส่วนกลางแผ่น ไม่แสดงมาตราส่วน

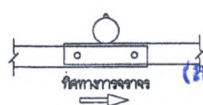

แบบแสดงการต่อทาบแผ่น GUARD RAIL
ไม่แสดงมาตราส่วน

รายการประกอบแบบ

- มีติทั้งหมดเป็นมิลลิเมตร นอกจากที่ระบุไว้เป็นอย่างอื่น
- สลักเกลียว (BOLT & NUT) รวมทั้งแฉกรวมจะต้องอาบสังกะสี ตาม มอก.171 ขึ้นคุณสมบัติ 5.8
- เครื่องมือช่างเป็นทงเป็นลักษณะวงกลม มีเส้นผ่าศูนย์กลาง 10 ซม. สลักจากแผ่นเหล็กคือปลิงจะตีหนาไม่น้อยกว่า 1 มม. คัดตามส่วนโค้งของเสานเหล็กที่มีประสิทธิภาพสะท้อนแสงระดับที่ ๑. (TYPE ๑.) ตามมาตรฐาน มอก. ๑๐๖ หรือเทียบเท่า โดยคำนวณการหักเหของแสงและเจาะรูขนาด φ 20 มม. เพื่อใช้ในการร้อยกับสลักเกลียวสำหรับกรัดติดกับราวกันชนสายดินแผ่นสะท้อนแสงสีขาวสำหรับด้านข้างถนนและใช้ให้แสงสว่างแก่รถที่วิ่งบนถนน
- รูปแบบทางเทคนิคของแผ่นสะท้อนแสงสามารถเปลี่ยนแปลงได้แต่ต้องมีพื้นที่การสะท้อนแสงไม่น้อยกว่า 75 ตารางเซนติเมตร
- เครื่องมือช่างสำหรับทางหลวงชนบททั่วไปใช้ชนิดคัดตามส่วนโค้งด้านเดียว
- แผ่นปลาย GUARD RAIL บริเวณที่จะยึดติดกับราวสะพานหรือ CONCRETE BARRIER ให้มีความยาวปลายแผ่น GUARD RAIL ให้เรียบที่สามารถยึดปลายแผ่นได้
- กรณีที่ไม่สามารถยึดติดกับเสานเหล็ก ตามรูปแบบปกติได้ เนื่องจากสภาพพื้นที่ ให้ใช้เหล็กค้ำในแบบขยาย 6 ในการปรับระยะแผ่น GUARD RAIL สำหรับยึดติดกับเสานเหล็ก

กรมทางหลวงชนบท	
แบบมาตรฐานงานทางสำหรับองค์การปกครองส่วนท้องถิ่น	
GUARD RAIL และการติดตั้ง	แบบเลขที่ ทอ-3-201

ป้ายหลังก่อสร้างแล้วเสร็จ

1.20 เมตร

องค์การบริหารส่วนจังหวัดยะลา

ถนนวงเวียน 2 อำเภอเมืองยะลา จังหวัดยะลา โทร. 0-7320-3610 ต่อ 1441

โครงการ : ปรับปรุงและซ่อมบำรุงรักษาทาง รหัสทางหลวงท้องถิ่น ยล.ถ 1-0054 บ้านกาบัง - บ้านบายอ
ตำบลกาบัง อำเภอกาบัง จังหวัดยะลา

ปริมาณงาน : ผิวจราจรกว้าง 6.00 เมตร ยาว 1.600 กิโลเมตร ไหล่ทางกว้างข้างละ 0.00 - 1.00 เมตร
หรือมีพื้นที่ไม่น้อยกว่า 9,600.00 ตารางเมตร (ตามแบบ อบจ.ที่กำหนด)

0.60 เมตร

ปีงบประมาณที่ทำการก่อสร้าง : ปี 2566

วงเงินค่าก่อสร้าง : 7,550,000.-บาท

แหล่งเงินที่ก่อสร้าง : เงินรายได้ และ เงินอุดหนุน

ระยะเวลารับประกันความชำรุดบกพร่องตามสัญญา : 2 ปี

(ลงชื่อ)..... ผู้ว่าจ้าง

(นาย मुखตาร์ มะทา)

(ลงชื่อ)..... ผู้รับจ้าง

(นางสาว สุวิภาณี ทองเทศ)

(นางสาว สุวิภาณี ทองเทศ)

(นางสาว สุวิภาณี ทองเทศ)

(นางสาว สุวิภาณี ทองเทศ)

(นางสาว สุวิภาณี ทองเทศ)

(นางสาว สุวิภาณี ทองเทศ)

(นางสาว สุวิภาณี ทองเทศ)

(นางสาว สุวิภาณี ทองเทศ)

(นางสาว สุวิภาณี ทองเทศ)

2.40 เมตร

องค์การบริหารส่วนจังหวัดยะลา

ถนนวงเวียน 2 อำเภอเมืองยะลา จังหวัดยะลา โทร. 0-7320-3610 ต่อ 1441

โครงการ : งานก่อสร้างโครงการปรับปรุงและซ่อมบำรุงรักษาทาง รหัสทางหลวงท้องถิ่น ยล.ถ 1-0054 บ้านกาบัง – บ้านบายอ
ตำบลกาบัง อำเภอกาบัง จังหวัดยะลา

ปริมาณงาน : ผิวจราจรกว้าง 6.00 เมตร ยาว 1.600 กิโลเมตร ไหล่ทางกว้างข้างละ 0.00 – 1.00 เมตร
หรือมีพื้นที่ไม่น้อยกว่า 9,600.00 ตารางเมตร (ตามแบบ อบจ.ที่กำหนด)

ผู้รับจ้าง ห้างหุ้นส่วนจำกัด อามาติโยธากิจ ที่อยู่ 52 ถนนพิทักษ์ธานี ตำบลยะหา อำเภอยะหา จังหวัดยะลา โดย นายแหวงมะ ปิ๊ดแน๊แป โทร. 0-7329-1207
ระยะเวลาเริ่มต้นสัญญา 30 มีนาคม 2566 และระยะเวลาสิ้นสุดสัญญา 11 สิงหาคม 2566 รวมเป็นระยะเวลา 135 วัน

วงเงินงบประมาณที่ได้ตั้ง 7,563,000.-บาท

ราคากลางค่าก่อสร้าง 7,563,060.72 บาท

วงเงินค่าก่อสร้างตามที่ได้ลงนามในสัญญาจ้าง 7,550,000.-บาท

ผู้ควบคุมงาน

- นายเดชฯ ไชยอ่อน วิศวกรโยธาปฏิบัติการ โทร. 0-7320-3625
- นายอิทธิชัย ชุนทอง นายช่างโยธาปฏิบัติงาน โทร. 0-7320-3625

คณะกรรมการตรวจรับพัสดุ

- นายจรัส สีทองชื่น ปลัดองค์การบริหารส่วนจังหวัดยะลา โทร.0-7320-3625
- นายนันต์ เพ็ชรากการ ผู้อำนวยการกองช่าง โทร.0-7320-3625
- นายศศิณ บุญรักษ์ นายช่างโยธาชำนาญงาน โทร.0-7320-3625

“ กำลังก่อสร้างด้วยเงินภาษีอากรของประชาชน ”

หมายเหตุ : ผู้รับจ้างเป็นผู้รับผิดชอบในการดำเนินการจัดทำและติดตั้งแผ่นป้ายดังกล่าว โดยทำการติดตั้ง จำนวน 2 จุด ณ จุดเริ่มต้นและจุดสิ้นสุดโครงการ
ภายใน 7 วัน นับตั้งแต่ลงนามในสัญญาจ้าง

1.20 เมตร

เงื่อนไขรายละเอียดการใช้พัสดุในงานก่อสร้าง

..... ผนวก..... 7 หน้า..... 1

๑. ผู้รับจ้างจะต้องใช้พัสดุประเภทวัสดุหรือครุภัณฑ์ที่จะใช้ในงานก่อสร้างเป็นพัสดุที่ผลิตภายในประเทศโดยต้องใช้ไม่น้อยกว่าร้อยละ ๖๐ ของมูลค่าพัสดุที่จะใช้ในงานก่อสร้างทั้งหมดตามสัญญา และจะต้องแจ้งคณะกรรมการตรวจรับพัสดุทราบภายใน ๖๐ วัน นับถัดจากวันที่ ที่ได้ลงนามในสัญญา ตามแบบตารางการจัดทำแผนการใช้พัสดุที่ผลิตภายในประเทศแนบท้ายนี้

๒. ผู้รับจ้างต้องใช้เหล็กที่ผลิตในประเทศ โดยต้องใช้ไม่น้อยกว่าร้อยละ ๙๐ ของมูลค่าพัสดุที่จะใช้ในงานก่อสร้างทั้งหมดตามสัญญา และจะต้องแจ้งคณะกรรมการตรวจรับพัสดุทราบภายใน ๖๐ วัน นับถัดจากวันที่ ที่ได้ลงนามในสัญญา ตามแบบตารางการจัดทำแผนการใช้เหล็กที่ผลิตภายในประเทศแนบท้ายนี้

๓. ในกรณีที่ เป็นพัสดุที่ผลิตภายในประเทศที่ได้รับการรับรองจากสภาอุตสาหกรรมแห่งประเทศไทย ผู้รับจ้างต้องแสดงหลักฐานรายการพัสดุที่ได้รับรองและออกเครื่องหมายสินค้าที่ผลิตในประเทศไทย (Made in Thailand) จากสภาอุตสาหกรรม

๔. กรณีที่เป็นพัสดุที่ไม่ใช่รายการพัสดุตามข้อ ๓ และเป็นสินค้าที่มีการบรรจุภัณฑ์หรือมีหีบห่อก่อนที่ผู้รับจ้างจะดำเนินงานก่อสร้างต้องแจ้งให้คณะกรรมการตรวจรับพัสดุทราบ เพื่อทำการตรวจสอบฉลากที่ติดบนบรรจุภัณฑ์สินค้าว่ามีการผลิตภายในประเทศหรือไม่

๕. คณะกรรมการตรวจรับพัสดุสามารถขอตรวจสอบเอกสารใด ๑ เพิ่มเติมได้ในกรณีมีข้อสงสัยเรื่องการใช้พัสดุภายในประเทศ และในกรณีที่ผู้รับจ้างมิได้ใช้พัสดุที่ผลิตภายในประเทศตามรายละเอียดที่แจ้งไว้ในตารางการจัดทำแผนการใช้พัสดุที่ผลิตภายในประเทศและตามแบบตารางการจัดทำแผนการใช้เหล็กที่ผลิตภายในประเทศ

หากสัดส่วนร้อยละยังอยู่ในหลักเกณฑ์ตามข้อ ๑ และข้อ ๒ คณะกรรมการตรวจรับพัสดุมีอำนาจวินิจฉัยที่จะรับพัสดุที่ใช้ในการก่อสร้างหรือไม่รับพัสดุที่ใช้ในการก่อสร้างดังกล่าวหรือไม่ก็ได้ โดยผู้รับจ้างต้องดำเนินการตามคำวินิจฉัยของคณะกรรมการตรวจรับพัสดุและเปลี่ยนแปลงพัสดุดังกล่าวให้เป็นไปตามรายละเอียดที่แจ้งไว้

(ลงชื่อ)..... ผู้ว่าจ้าง
(นาย मुखตาร์ มะทา)
นายกองค์การบริหารส่วนจังหวัดยะลา

(ลงชื่อ)..... ผู้รับจ้าง
(นายอิสมาแอ อีซอ)

(ลงชื่อ)..... พยาน
นางสาวสุนิสา แก้วมณี

(ลงชื่อ)..... พยาน
(นางสาวภาวิณี ทองเทศ)

ภาคผนวก ๑

ตารางการจัดทำแผนการใช้วัสดุที่ผลิตภายในประเทศ

โครงการ

รายการวัสดุหรือครุภัณฑ์ที่ใช้ในโครงการ
แผนการใช้วัสดุที่ผลิตภายในประเทศ

ลำดับ	รายการ	หน่วย	ปริมาณ	ราคาต่อหน่วย (บาท)	เป็นเงิน (รวม)	วัสดุ ในประเทศ	วัสดุ ต่างประเทศ
๑	ปูนซีเมนต์						
๒	กระเบื้อง						
๓	ฝ้าเพดาน						
๔	หลอดไฟ						
๕	โคมไฟ						
รวม					xxx	xxx	xxx
อัตรา (ร้อยละ)					๑๐๐	๗๐	๓๐

ลงชื่อ (คู่สัญญาฝ่ายผู้รับจ้าง)

()

(ลงชื่อ).....ผู้ว่าจ้าง

(นาย मुखตาร์ มะทา)

(นายกองค์การบริหารส่วนจังหวัดยะลา)

(ลงชื่อ).....ผู้รับจ้าง

(นาย อิศรมา แอ อิศรา)

(ลงชื่อ)..... พยาน

(นางสาว สุนิสา แก้วมณี)

(ลงชื่อ)..... พยาน

(นางสาว ภาวิณี ทองเทศ)

ภาคผนวก ๒

ตารางการจัดทำแผนการใช้เหล็กที่ผลิตภายในประเทศ

โครงการ

รายการวัสดุหรือครุภัณฑ์ที่ใช้ในโครงการ
แผนการใช้เหล็กที่ผลิตภายในประเทศ
ปริมาณเหล็กทั้งโครงการ xxx (ตัน)

ลำดับ	รายการ	หน่วย	ปริมาณ	เหล็ก ในประเทศ	เหล็ก ต่างประเทศ
๑	เหล็กเส้น	ตัน			
๒	เหล็กข้ออ	ตัน			
๓	เหล็กเส้นกรม	ตัน			
๔					
๕					
รวม			xxx	xxx	xxx
อัตรา (ร้อยละ)			๑๐๐	๙๐	๑๐

ลงชื่อ (คู่สัญญาฝ่ายผู้รับจ้าง)

(ลงชื่อ) ผู้ว่าจ้าง

(นาย मुखตาร์ มะทา)

นายกองค์การบริหารส่วนจังหวัดยะลา

(ลงชื่อ) ผู้รับจ้าง

วิชัยอิสมาแอ อีซาว

(ลงชื่อ) พยาน

(นางสาวสุนิสา แก้วมณี)

(ลงชื่อ) พยาน

(นางสาวภาวิณี ทองเทศ)



ห้างหุ้นส่วนจำกัด อบาตชีโยชากิจ

52 ถนนพิทักษ์ธานี ตำบลชะหา อำเภอชะหา จังหวัดยะลา 95120 โทร. 073-291207 แฟกซ์. 073291269

ทะเบียนเลขที่ ๒๑.๑๐๔ เลขประจำตัวผู้เสียภาษีอากร 0953542000096

หนังสือมอบอำนาจ

หนังสือมอบอำนาจฉบับนี้ทำที่ ห้างหุ้นส่วนจำกัด อบาตชีโยชากิจ

เลขที่ 52 ถนน พิทักษ์ธานี ตำบล ชะหา อำเภอ ชะหา จังหวัด ยะลา

เมื่อวันที่ 23 กุมภาพันธ์ 2566

โดยหนังสือนี้ ข้าพเจ้า ห้างหุ้นส่วนจำกัด อบาตชีโยชากิจ

โดย นายแหวนะ บือเนปีแน หุ้นส่วนผู้จัดการ ขอมอบอำนาจให้ นายอสมแอ อชา ผู้รับจ้าง เป็นผู้รับมอบอำนาจของข้าพเจ้า โดยให้ผู้รับมอบอำนาจ มีอำนาจในการดำเนินงานกับ สำนักงานเขตชะหา แผนกช่างและช่างเทคนิคช่างทางเดินสายเคเบิลท้องถิ่น พ.ศ. ๑-๑๐54 นำพนักงาน-ช่างช่าง จำนวนหกสิบห้า คน อำเภอชะหา จังหวัดยะลา.

(ลงชื่อ) คังนี่ ผู้ว่าจ้าง
(นายมุขตาร์ มะทา)

- 1. ซื้อแบบ และคุณสมบัติ
- 2. ลงนามในหนังสือเสนอราคา ซื้อขาย รับจ้างเหมาและยื่นซองประกวดราคา สอบราคา ตลอดจนต่อรองราคา (นายอสมแอ อชา)
- 3. ลงนามในสัญญา ซื้อขาย รับจ้างเหมา
- 4. วางเงินหรือหลักฐานค้ำประกัน เงินมัดจำของ มัดจำประกันสัญญา นางสาวภาวิณี ทองเทศ พยาน
- 5. ในการติดต่อประสานงาน และดำเนินงานตามสัญญา (นางสาวภาวิณี ทองเทศ)
- 6. รับเงินค่างานสิ่งของ ค่าจ้างเหมา ตามสัญญาที่กระทำไว้ (นางสาวภาวิณี ทองเทศ)

การใดที่ผู้รับมอบอำนาจได้กระทำไปนอกขอบเขตแห่งหนังสือมอบอำนาจนี้ ข้าพเจ้าขอรับผิดชอบการนั้นทุกประการ

เพื่อเป็นหลักฐาน จึงลงลายมือชื่อและประทับตราไว้ คังนี่

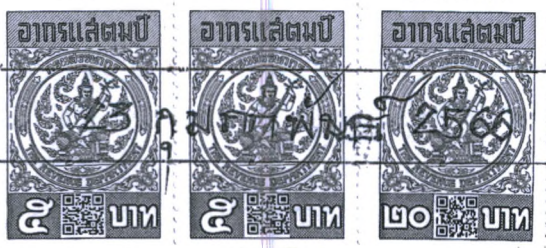

ลงชื่อ คังนี่ ผู้มอบอำนาจ
(นายแหวนะ บือเนปีแน)
ลงชื่อ นายอสมแอ อชา ผู้รับมอบอำนาจ
(นายอสมแอ อชา)
ลงชื่อ นางสาวภาวิณี ทองเทศ พยาน
ลงชื่อ นางสาวภาวิณี ทองเทศ พยาน

คังนี่ ประธานกรรมการ
คังนี่ กรรมการ
คังนี่ กรรมการ

บัตรประจำตัวประชาชน Thai National ID Card
 เลขประจำตัวประชาชน: 3 9599 00422 40 2
 Identification Number

ชื่อและชื่อสกุล นาย แวหามะ บือแนป็น
 Name Mr Waehama
 เลขประจำตัวประชาชน 3 9599 00422 40 2
 เลขบัตร 3 9599 00422 40 2
 วันที่ 3 Aug 2017
 Date of Birth 3 Aug 1965

อายุ 52 ปี พักที่ บ้าน ต. พญา
 ต. พญา อ. พญา
 3 ต. พ. 2500
 3 Aug 2017
 Date of Issue

ชื่อและชื่อสกุล นาย แวหามะ บือแนป็น
 ชื่อและชื่อสกุล นาย แวหามะ บือแนป็น
 ชื่อและชื่อสกุล นาย แวหามะ บือแนป็น



(นายแวหามะ บือแนป็น)
 พิมพ์ชื่อและนามสกุล

.....ประธานกรรมการ
กรรมการ
กรรมการ

(ลงชื่อ) ผู้ว่าจ้าง
 (นาย मुखตาร์ มะทา)
 นายกองค้การบริหารส่วนจังหวัดยะลา

(ลงชื่อ) ผู้รับจ้าง
 (นายอิสมาแอ อีซอ)

(ลงชื่อ) พยาน
 (นางสาวสุนิสา แก้วมณี)

(ลงชื่อ) พยาน
 (นางสาวภาวิณี ทองเทศ)



ราชการเชื่อมกับบ้าน		เลขที่	1
เลขรหัสประจำบ้าน	9505-005105-3	สำนักงาน	กิ่งกึ่งแยกศาลาด้วยสะพาน
ราชการที่อยู่	57 ถนนพิทักษ์ ๑ ปี ตำบลสะพาน อำเภอสะพาน จังหวัดสะพาน		
ชื่อหมู่บ้าน	ชื่อบ้าน		
ประเภทบ้าน	ลักษณะบ้าน		
วันเดือนปีที่กำหนดบ้านเลขที่			
ลงชื่อ 		นายทะเบียน	
(นายสมพล กล่าไม่ทอง)			
วันเดือนปีที่พิมพ์ทะเบียนบ้าน		29 มีนาคม 2547	

สำเนาถูกต้อง

๒-

(นายสมพล บิณเบ็ญ)

กิ่งกึ่งแยกศาลา

เลขที่	1	รายการผูกคอกใบกำกับเงินตราประจำบ้าน	9505-005105-3	เลขที่	1
นาย	นาย นวต บิณเบ็ญ	ชื่อคนเขียน	ไทย	เลข	ชาย
เลขประจำตัวประชาชน	3-9599-00422-40-2	สถานะภาพ	เจ้าบ้าน	เกิดเมื่อ	4 ค.ศ. 2508
เลขหมายโทรศัพท์บ้าน	๒๖๕๒			สัญชาติ	ไทย
(ลงชื่อ) 	นางสาวเอม	ผู้ว่าจ้าง		สัญชาติ	ไทย
(ลงชื่อ) 	(นายสมพล บิณเบ็ญ) (นายทะเบียน)				
(ลงชื่อ) 	นายกองสวัสดิการจังหวัดสะพาน			(นายสมพล กล่าไม่ทอง)	นายทะเบียน
(ลงชื่อ) 	นายอิสมาแอล อารี	ผู้รับจ้าง			นายทะเบียน
(ลงชื่อ) 	พยาน				ประธานกรรมการ
(ลงชื่อ) 	นางสาวสุนิสา แก้วมณี				กรรมการ
(ลงชื่อ) 	พยาน				กรรมการ
(ลงชื่อ) 	นางสาวสุนิสา แก้วมณี ทองเทค				



บัตรประจำตัวประชาชน Thai National ID Card

เลขประจำตัวประชาชน 3 9599 00430 03 1
Identification Number

ชื่อตัวและชื่อสกุล นาย อิศมาแอ อีชา

Name Mr. Aismaae

Last name Isa

เกิดวันที่ 2 พ.ค. 2504

Date of Birth 2 May 1961

ศาสนา อิสลาม

ที่อยู่ 10/47 หมู่ที่ 3 ต.สะเตงนอก

อ.เมืองยะลา จ.ยะลา

28 เม.ย. 2559

วันออกบัตร 28 Apr 2016

Date of Issue

เจ้าพนักงานออกบัตร

1 พ.ค. 2567

วันบัตรหมดอายุ 1 May 2024

Date of Expiry



สำเนาต้อง

นาย อิศมาแอ อีชา

ผู้พิมพ์และเผยแพร่บัตร

BORA-7.2-02-2559



ประเทศไทย
THAILAND

JT3-1011095-29

(ลงชื่อ) ผู้ทำบัตร
(นาย मुखตาร์ มะทา)

นายกองค์การบริหารส่วนจังหวัดยะลา ประธานกรรมการ

(ลงชื่อ) กรรมการ

(ลงชื่อ) กรรมการ

(นางสาว สุนิสา แก้วมณี)

(นางสาว ภาวิณี ทองเทศ)



รายการเกี่ยวกับบ้าน

110 (4.2)

เล่มที่ 1

เลขรหัสประจำบ้าน 9501-027905-3

สำนักทะเบียน อำเภอเมืองยะลา

รายการที่อยู่ 10/47 หมู่ที่ 3 90142

ตำบลสะเตงนอก อำเภอเมืองยะลา จังหวัดยะลา

ชื่อหมู่บ้าน

ชื่อบ้าน

ประเภทบ้าน บ้าน

ลักษณะบ้าน ตึกแถว 1 ชั้น 1 ห้อง

วันเดือนปีที่กำหนดบ้านเลขที่ 14 กุมภาพันธ์ 2549

ลงชื่อ

นายทะเบียน

(นายจักรพงษ์ พันธุ์โชติ)

วันเดือนปีที่พิมพ์ทะเบียนบ้าน 14 กุมภาพันธ์ 2549

พ.ท.น.บ.ก.พ.ท.ทะเบียนบ้าน 14 กุมภาพันธ์ 2549

เล่มที่ 1

รายการบุคคลในบ้านของเลขรหัสประจำบ้าน

9501-027905-3

ลำดับที่ 1

ชื่อ นายอิสมาแอ อีฮา

นายอิสมาแอ อีฮา

สัญชาติ ไทย

เพศ ชาย

เลขประจำตัวประชาชน

3-9599-00430-03-1

สถานภาพ เจ้าบ้าน

เกิดเมื่อ 2 พ.ค. 2504

การคาดหมายเกิดชื่อ

กะฮัลลีเยาะ

3-9599-00430-02-2 สัญชาติ ไทย

บิดามารดาเกิดชื่อ

เร็ง

3-9599-00430-01-4 สัญชาติ ไทย

มาจาก

22 อ.สิโรต 5 ต.สะเตง

นายทะเบียน

อ.เมืองยะลา จ.ยะลา เมื่อ 5 พ.ค. 2550

(นางอรทัย นวลิกานต์)

** ไม้

(ลงชื่อ)

[Signature]

ผู้ว่าจ้าง

นายทะเบียน

(นายมุขตาริ มะทา)

นายกองค์การบริหารส่วนจังหวัดยะลา

(ลงชื่อ)

[Signature]

ผู้รับแจ้งประธานกรรมการ

(นายอิสมาแอ อีฮา) กรรมการ

(ลงชื่อ)

[Signature]

กรรมการ

นางสาวสุนิสา แก้วมณี

(ลงชื่อ)

[Signature]

พยาน

นางสาวภาวิณี ทองเทศ





ทะเบียนเลขที่ บต. 904

แบบ ทธ. 0401

กรมทะเบียนการค้า ใบสำคัญแสดงการจดทะเบียนห้างหุ้นส่วนบริษัท

ใบสำคัญนี้ออกให้เพื่อแสดงว่า

ห้างหุ้นส่วนจำกัด อวาทิโยธากิจ
ใช้สำหรับยื่นจดทะเบียน

ได้จดทะเบียนเป็นนิติบุคคลตามประมวลกฎหมายแพ่งและพาณิชย์

ณ สำนักงานทะเบียนหุ้นส่วนบริษัท จังหวัดยะลา

เมื่อวันที่ 10 มีนาคม พ.ศ. 2542

ออกให้ ณ วันที่ 10 มีนาคม พ.ศ. 2542

สำเนาถูกคัดลง

(ลงชื่อ)

(นาย मुखตาร์ มะทา)

นายกองค์การบริหารส่วนจังหวัดยะลา

(ลงชื่อ)

วิชัย อธิมาเดช อธิการบดี

(ลงชื่อ)

นางสาวสุนิสา แก้วมณี

พยาน

นายทะเบียน

(ลงชื่อ)

นางสาวภาวิณี ทองเทศ

พยาน



(นายแหวมะ บือแกบ)

หุ้นส่วนผู้จัดการ

ประธานกรรมการ

กรรมการ

กรรมการ

ที่ ยล. 000134



สำนักงานทะเบียนหุ้นส่วนบริษัทจังหวัดยะลา
กรมพัฒนาธุรกิจการค้า กระทรวงพาณิชย์

หนังสือรับรอง

ขอรับรองว่าห้างหุ้นส่วนนี้ ได้จดทะเบียนเป็นนิติบุคคล ตามประมวลกฎหมายแพ่งและพาณิชย์
เมื่อวันที่ 10 มีนาคม 2542 ทะเบียนนิติบุคคลเลขที่ 0953542000096

ปรากฏข้อความในรายการตามเอกสารทะเบียนนิติบุคคล ณ วันออกหนังสือนี้ ดังนี้

- ชื่อห้างหุ้นส่วน ห้างหุ้นส่วนจำกัด อาบาติโยธากิจ /
- ผู้เป็นหุ้นส่วนของห้างหุ้นส่วน มี 2 คน ตามรายชื่อดังนี้

1. นายแหวหามะ บือแนบิแน

จำนวน

ลงทุนด้วย เงิน

16,000,000.00 บาท

2. นางสาวฮัสซานี บือแนบิแน

จำนวน

ลงทุนด้วย เงิน

4,000,000.00 บาท

- หุ้นส่วนผู้จัดการของห้างหุ้นส่วนนี้มี 1 คน ตามรายชื่อดังนี้

1. นายแหวหามะ บือแนบิแน /

- ชื่อจำกัดอำนาจหุ้นส่วนผู้จัดการ มีดังนี้ ไม่มี /

5. สำนักงานแห่งใหญ่ ตั้งอยู่เลขที่ 52 ถนนพิทักษ์ธานี ตำบลยะหา อำเภอยะหา จังหวัดยะลา /

6. วัตถุประสงค์ของห้างหุ้นส่วนนี้มี 26 ข้อ ดังปรากฏในสำเนาเอกสารแนบท้ายหนังสือรับรองนี้ จำนวน 2 แผ่น โดยมี
ลายมือชื่อนายทะเบียนซึ่งรับรองเอกสารเป็นสำคัญ

(ลงชื่อ).....ผู้ว่าจ้าง
(นาย मुखตาร์ มะทา)

นายกองค์การบริหารส่วนจังหวัดยะลา **สำเนาถูกต้อง**

(ลงชื่อ).....ผู้รับจ้าง
นาย อิศมาแอ อิศมาแอ

(ลงชื่อ).....
นางสาว สุนิสา แก้วมณี

(ลงชื่อ).....
(นายแหวหามะ บือแนบิแน)

(ลงชื่อ).....
นางสาวภาวิณี ทองเทศ

(ลงชื่อ).....
(นางสาวภาวิณี ทองเทศ)

ออกให้ ณ วันที่ 25 เดือน มกราคม พ.ศ. 2566

(นางเปรมวดี สันหนุ)

นายทะเบียน

ประธานกรรมการ

กรรมการ

กรรมการ

คำเตือน : ผู้ใช้ควรตรวจสอบข้อความตราบท้ายหนังสือรับรองฉบับนี้ทุกครั้ง



กรมพัฒนาธุรกิจการค้า กระทรวงพาณิชย์
Department of Business Development
Ministry of Commerce

ก้าวสู่ธุรกิจ
เปลี่ยนวิถี

Leading Business
Transformation





ภ.พ.20

ใบทะเบียนภาษีมูลค่าเพิ่ม

ชื่อผู้ประกอบการ ห้างหุ้นส่วนจำกัด อาณาดีรอยตาสกิจ

ชื่อสถานประกอบการ ห้างหุ้นส่วนจำกัด อาณาดีรอยตาสกิจ

เป็น สำนักงานใหญ่ สาขาที่
(ลงชื่อ) ผู้รับจ้าง

ตั้งอยู่ : อาคาร (นายมนตรี กระจุก) ห้องเลขที่ ชั้นที่

หมู่บ้าน (นางอสมนธ์ อิศรา) เลขที่ 52

หมู่ที่ ตรอก/ซอย พยาน ถนน พัทธกษธานี

ตำบล/แขวง บะหลา (นางสาวสุนิสา แก้วมณี) อำเภอ/เขต บะหลา

จังหวัด บะหลา (ลงชื่อ) พยาน รหัสไปรษณีย์ 95120 โทรศัพท์

วันที่ให้เป็นผู้ประกอบการจดทะเบียน 18 มีนาคม 2542

ออกให้เมื่อวันที่ 23 ธันวาคม พ.ศ. 2556

ผู้ออกทะเบียน

ตำแหน่ง

ประธานกรรมการ
กรรมการ
กรรมการ

นายเกรียงศักดิ์
นายประจักษ์



สำนักงาน

คำเตือน

THAI
SME-GP

ที่ 32984/2565

สสว. 

หนังสือรับรองการขึ้นทะเบียนผู้ประกอบการ SME
เพื่อการจัดซื้อจัดจ้างภาครัฐ (THAI SME-GP)

สำนักงานส่งเสริมวิสาหกิจ
ขนาดกลางและขนาดย่อม
21 ถนนวิภาวดีรังสิต
แขวงจอมพล เขตจตุจักร
กรุงเทพฯ 10900

สำนักงานส่งเสริมวิสาหกิจขนาดกลางและขนาดย่อม (สสว.) ขอรับรองว่า

นาย แวหามะ บิอแนบิแน

ชื่อสถานประกอบการ ห้างหุ้นส่วนจำกัด อาบาติโยธากิจ

ผู้ประกอบการ	เลขทะเบียน	
นิติบุคคล	เลขทะเบียนพาณิชย์	0953542000096
	หรือเลขประจำตัวผู้เสียภาษีอากร	
	วันที่อนุมัติ	18 เมษายน 2565

ใช้สำหรับยื่นขอท่าน

เป็นผู้ประกอบการวิสาหกิจขนาดกลางและขนาดย่อม (SME) ที่ได้ขึ้นบัญชีรายการ
พัสดุ และบัญชีรายชื่อไว้กับสำนักงานส่งเสริมวิสาหกิจขนาดกลางและขนาดย่อม (สสว.) ตาม
ข้อกำหนดในกฎกระทรวงกำหนดพัสดุและวิธีการจัดซื้อจัดจ้างพัสดุที่รัฐต้องการส่งเสริมหรือ
สนับสนุน (ฉบับที่ 2) พ.ศ. 2563 เมื่อวันที่ 18 เมษายน พ.ศ. 2565 และมีผลจนถึงวันที่ 30
มิถุนายน พ.ศ. 2566

สำเนาถูกต้อง

.....ประธานกรรมการ
.....กรรมการ
.....กรรมการ

นายชวันย์ สวัสดิ์-ชูโต

รองผู้อำนวยการ

สำนักงานส่งเสริมวิสาหกิจขนาดกลางและขนาดย่อม

นายทะเบียน

(ลงชื่อ).....

(นายมนตรี มฤต)

นายกองค์การบริหารส่วนจังหวัดยะลา

(นายแวหามะ บิอแนบิแน)

(ลงชื่อ).....

หมายเหตุ: กรณีผู้ประกอบการเป็นนิติบุคคล สสว. ได้พิจารณาการเป็นวิสาหกิจขนาดกลางและขนาด
ย่อม ตามกฎกระทรวงกำหนดลักษณะของวิสาหกิจขนาดกลางและขนาดย่อม พ.ศ. 2562 ตามที่ระบุไว้ใน
การเงินของผู้ประกอบการ ปี 2564

(ลงชื่อ).....

นางสาวสุนิสา แก้วมณี

(ลงชื่อ).....

นางสาวภาวิณี ทองเทก



สแกน QR Code เพื่อตรวจสอบข้อมูลหนังสือรับรองการขึ้นทะเบียนผู้ประกอบการ SME



คำสั่ง องค์การบริหารส่วนจังหวัดยะลา

ที่ ๑๐๑/ร.๕๖๖

เรื่อง แต่งตั้ง คณะกรรมการซื้อหรือจ้างโดยวิธีคัดเลือก คณะกรรมการตรวจรับพัสดุ และผู้ควบคุมงาน สำหรับการ
จ้างก่อสร้างโครงการปรับปรุงและซ่อมบำรุงรักษาทาง รหัสทางหลวงท้องถิ่น ยล.ถ ๑-๐๐๕๔ บ้านกาบัง - บ้าน
บายอ ตำบลกาบัง อำเภอกาบัง จังหวัดยะลา โดยวิธีคัดเลือก

ด้วย องค์การบริหารส่วนจังหวัดยะลา มีความประสงค์จะ จ้างก่อสร้างโครงการปรับปรุงและซ่อมบำรุง
รักษาทาง รหัสทางหลวงท้องถิ่น ยล.ถ ๑-๐๐๕๔ บ้านกาบัง - บ้านบายอ ตำบลกาบัง อำเภอกาบัง จังหวัดยะลา โดย
วิธีคัดเลือก และเพื่อให้เป็นไปตามระเบียบกระทรวงการคลังว่าด้วยการจัดซื้อจัดจ้างและการบริหารพัสดุภาครัฐ พ.ศ.
๒๕๖๐ จึงแต่งตั้งรายชื่อต่อไปนี้เป็น คณะกรรมการซื้อหรือจ้างโดยวิธีคัดเลือก คณะกรรมการตรวจรับพัสดุ และผู้
ควบคุมงาน สำหรับการจ้างก่อสร้างโครงการปรับปรุงและซ่อมบำรุงรักษาทาง รหัสทางหลวงท้องถิ่น ยล.ถ ๑-๐๐๕๔
บ้านกาบัง - บ้านบายอ ตำบลกาบัง อำเภอกาบัง จังหวัดยะลา โดยวิธีคัดเลือก

คณะกรรมการซื้อหรือจ้างโดยวิธีคัดเลือก

๑. นางชูไฉดา มะแซ ประธานกรรมการฯ

ผู้อำนวยการกองการศึกษา ศาสนาและวัฒนธรรม

๒. นางยุพาวรรณ บุญอินทร์ กรรมการ

หัวหน้าฝ่ายระเบียบการคลัง

๓. นายโยธิน แก้วทอน กรรมการ

ผู้ช่วยนายช่างโยธา

อำนาจและหน้าที่

๑. พิจารณาคุณสมบัติของผู้ประกอบการที่มายื่นข้อเสนอให้เป็นไปตามเงื่อนไขที่กำหนดในหนังสือ
เชิญชวน

๒. พิจารณาคัดเลือกผู้ประกอบการตามหลักเกณฑ์การพิจารณาข้อเสนอที่กำหนดไว้ในหนังสือเชิญ
ชวน

๓. รายงานผลการพิจารณาและเสนอความเห็น ต่อหัวหน้าหน่วยงานของรัฐ

การกำหนดระยะเวลาในการพิจารณาผลการเสนอราคา

กำหนดระยะเวลาในการพิจารณาผลการเสนอราคาให้แล้วเสร็จภายใน ๗ วัน นับถัดจากวันเสนอ
ราคา

คณะกรรมการตรวจรับพัสดุ

๑. นายจำรัส สีทองชื่น

ประธานกรรมการฯ

ปลัดองค์การบริหารส่วนจังหวัดยะลา

๒. นายนันต์ เพ็ชราการ

กรรมการ

ผู้อำนวยการกองช่าง

๓. นายศศิน บุญรักษ์

กรรมการ

นายช่างโยธาชำนาญงาน

อำนาจและหน้าที่

ทำการตรวจรับพัสดุให้เป็นไปตามเงื่อนไขของสัญญาหรือข้อตกลงนั้น และถือปฏิบัติตามหนังสือคณะกรรมการวินิจฉัยปัญหาการจัดซื้อจัดจ้างและการบริหารพัสดุภาครัฐ กรณับัญชีกลาง ส่วนที่ ๒ ที่ กค (กวจ) ๐๔๐๕.๒/ว ๗๘ ลงวันที่ ๓๑ มกราคม ๒๕๖๕ เรื่อง อนุมัติยกเว้นและกำหนดแนวทางปฏิบัติตามกฎกระทรวงกำหนดพัสดุและวิธีการจัดซื้อจัดจ้างพัสดุที่รัฐต้องการส่งเสริมหรือสนับสนุน (ฉบับที่ ๒)

พ.ศ. ๒๕๖๓

ผู้ควบคุมงาน

๑. นายเดชา ไชยอ่อน

หัวหน้าผู้ควบคุมงาน

วิศวกรโยธาปฏิบัติการ

๒. นายอิทธิภูมิ ขุนทอง

ผู้ควบคุมงาน

นายช่างโยธาปฏิบัติงาน

อำนาจและหน้าที่

ควบคุมงาน และรับผิดชอบคำนวณขอค่าชดเชยงานก่อสร้างตามสัญญาแบบปรับราคาได้ (ค่า K) รวมถึงกำหนดให้หัวหน้าผู้ควบคุมงานมีหน้าที่ในการตรวจสอบความชำรุดบกพร่องของงาน พร้อมรายงานผลผ่านเจ้าหน้าที่พัสดุทุก ๓ เดือน จนกว่าจะสิ้นภาระผูกพันตามสัญญาให้ทราบด้วย

สั่ง ณ วันที่ ๑๐ กุมภาพันธ์ พ.ศ. ๒๕๖๖

(นายมุขตารี่ มะทา)

นายกองค์การบริหารส่วนจังหวัดยะลา