

สัญญาจ้างก่อสร้าง

สัญญาเลขที่ ๐๐๑๕๑/๒๕๖๖

สัญญานี้ทำขึ้น ณ องค์การบริหารส่วนจังหวัดยะลา ตำบล/แขวง สะเตง อำเภอ/เขต เมืองยะลา จังหวัดยะลา เมื่อวันที่ ๒๔ กุมภาพันธ์ ๒๕๖๖ ระหว่าง องค์การบริหารส่วนจังหวัดยะลา โดย นายระเด่น สะมะแอ ตำแหน่ง รองนายกองค์การบริหารส่วนจังหวัดยะลา ปฏิบัติราชการแทน นายกองค้การบริหารส่วนจังหวัดยะลา ซึ่งต่อไปในสัญญานี้เรียกว่า "ผู้ว่าจ้าง" ฝ่ายหนึ่ง กับ ห้างหุ้นส่วนจำกัด ทรัพย์สุโขทัย ซึ่งจดทะเบียนเป็นนิติบุคคล ณ สำนักงานทะเบียนหุ้นส่วนบริษัท จังหวัดยะลา กรมพัฒนาธุรกิจการค้า กระทรวงพาณิชย์ มีสำนักงานใหญ่ตั้งอยู่ เลขที่ ๕๐ ถนนสิโรรสสาย ๒ ตำบล/แขวง สะเตง อำเภอ/เขต เมืองยะลา จังหวัด ยะลา โดย นายนาอ็พ หะมี หุ้นส่วนผู้จัดการ ผู้มีอำนาจลงนามผูกพันนิติบุคคลปรากฏตามหนังสือรับรองของสำนักงานทะเบียนหุ้นส่วนบริษัท จังหวัดยะลา กรมพัฒนาธุรกิจการค้า กระทรวงพาณิชย์ ที่ ยล. ๐๐๐๐๕๐ ลงวันที่ ๑๐ มกราคม ๒๕๖๖ แนบท้ายสัญญานี้ ซึ่งต่อไปในสัญญานี้เรียกว่า "ผู้รับจ้าง" อีกฝ่ายหนึ่ง

คู่สัญญาได้ตกลงกันมีข้อความดังต่อไปนี้

ข้อ ๑. ข้อตกลงว่าจ้าง

ผู้ว่าจ้างตกลงจ้างและผู้รับจ้างตกลงรับจ้างทำงาน ก่อสร้างถนนแอสฟัลท์ติกคอนกรีต สายหน้าสวนทดลอง เขตเทศบาลนครยะลา - บ้านมาลาบูบางกอก หมู่ที่ ๒ ตำบลสะเตงนอก อำเภอเมืองยะลา จังหวัดยะลา ผิวจราจรกว้าง ๕.๐๐ เมตร ยาว ๒๐๐.๐๐ เมตร หนา ๐.๐๕ เมตร หรือพื้นที่ผิวจราจร ไม่น้อยกว่า ๑,๐๐๐.๐๐ ตารางเมตร (ตามแบบ อบจ.ที่กำหนด) ณ หมู่ที่ ๒ ตำบลสะเตงนอก อำเภอเมืองยะลา จังหวัดยะลา ตำบล/แขวง สะเตงนอก อำเภอ/เขต เมืองยะลา จังหวัดยะลา ตามข้อกำหนดและเงื่อนไขแห่งสัญญานี้รวมทั้งเอกสารแนบท้ายสัญญา

ผู้รับจ้างตกลงที่จะจัดหาแรงงานและวัสดุ เครื่องมือเครื่องใช้ ตลอดจนอุปกรณ์ต่างๆ ชนิดดีเพื่อใช้ในการจ้างตามสัญญานี้

ข้อ ๒. เอกสารอันเป็นส่วนหนึ่งของสัญญา

เอกสารแนบท้ายสัญญาดังต่อไปนี้ให้ถือเป็นส่วนหนึ่งของสัญญานี้

๒.๑ ผนวก ๑ รายละเอียดแบ่งงวดงาน จำนวน ๑ (หนึ่ง) หน้า

๒.๒ ผนวก ๒ ใบเสนอราคา+บันทึกการต่อรองราคา จำนวน ๓ (สาม) หน้า

๒.๓ ผนวก ๓ รายละเอียดปริมาณงานและราคา จำนวน ๒ (สอง) หน้า

๒.๔ ผนวก ๔ รายละเอียดสัญญาแบบปรับราคาได้ (ค่า K) จำนวน ๒ (สอง) หน้า

๒.๕ ผนวก ๕ รายละเอียดหนังสือรับรองผู้ประกอบการวิชาชีพควบคุมงาน+หนังสือรับรองช่างควบคุมงาน

ก่อสร้าง จำนวน ๘ (แปด) หน้า

๒.๖ ผนวก ๖ รายละเอียดแบบป้าย+แบบแปลน จำนวน ๑๒ (สิบสอง) หน้า

(ลงชื่อ).....ผู้ว่าจ้าง
(นายระเด่น สะมะแอ)

(ลงชื่อ).....ผู้รับจ้าง
(.....)

รองนายกองค์การบริหารส่วนจังหวัดยะลา ปฏิบัติราชการแทน
นายกองค์การบริหารส่วนจังหวัดยะลา



๒.๗ ผนวก ๗ เงื่อนไขรายละเอียดการใช้พัสดุในงานก่อสร้าง จำนวน ๓ (สาม) หน้า

ความใดในเอกสารแนบท้ายสัญญาที่ขัดหรือแย้งกับข้อความในสัญญานี้ ให้ใช้ข้อความในสัญญานี้ บังคับ และในกรณีที่เอกสารแนบท้ายสัญญาขัดแย้งกันเอง ผู้รับจ้างจะต้องปฏิบัติตามคำวินิจฉัยของผู้ว่าจ้าง คำวินิจฉัยของผู้ว่าจ้างให้ถือเป็นที่สุด และผู้รับจ้างไม่มีสิทธิเรียกร้องค่าจ้าง ค่าเสียหายหรือค่าใช้จ่ายใดๆ เพิ่มเติมจากผู้ว่าจ้างทั้งสิ้น

ข้อ ๓. หลักประกันการปฏิบัติตามสัญญา

ในขณะที่ทำสัญญานี้ผู้รับจ้างได้นำหลักประกันเป็น หนังสือค้ำประกันของบริษัท ธนาคารกสิกรไทย จำกัด (มหาชน) สาขา ยะลา เลขที่ ๑๐๐๐๖๐๐๔๗๖๕ ลงวันที่ ๒๔ กุมภาพันธ์ ๒๕๖๖ เป็นจำนวนเงิน ๗๓,๒๕๐.๐๐ บาท (เจ็ดหมื่นสามพันสองร้อยห้าสิบบาทถ้วน) ซึ่งเท่ากับร้อยละ ๕ (ห้า) ของราคาค่าจ้างตามสัญญา มามอบให้แก่ผู้ว่าจ้างเพื่อเป็นหลักประกันการปฏิบัติตามสัญญานี้

กรณีผู้รับจ้างใช้หนังสือค้ำประกันมาเป็นหลักประกันการปฏิบัติตามสัญญา หนังสือค้ำประกันดังกล่าว จะต้องออกโดยธนาคารที่ประกอบกิจการในประเทศไทย หรือโดยบริษัทเงินทุนหรือบริษัทเงินทุนหลักทรัพย์ที่ได้รับอนุญาตให้ประกอบกิจการเงินทุนเพื่อการพาณิชย์และประกอบธุรกิจ ค้ำประกันตามประกาศของธนาคารแห่งประเทศไทย ตามรายชื่อ บริษัทเงินทุนที่ธนาคารแห่งประเทศไทยแจ้งเวียนให้ทราบตามแบบที่คณะกรรมการนโยบายการจัดซื้อจัดจ้างและการบริหารพัสดุภาครัฐกำหนดหรืออาจเป็นหนังสือค้ำประกันอิเล็กทรอนิกส์ตามวิธีการที่กรมบัญชีกลางกำหนดก็ได้ และจะต้องมีอายุการค้ำประกันตลอดไปจนกว่าผู้รับจ้างพ้นข้อผูกพันตามสัญญานี้

หลักประกันที่ผู้รับจ้างนำมามอบให้ตามวรรคหนึ่ง จะต้องมีอายุครอบคลุมความรับผิดชอบของผู้รับจ้างตลอดอายุสัญญา ถ้าหลักประกันที่ผู้รับจ้างนำมามอบให้ดังกล่าวลดลงหรือเสื่อมค่าลง หรือมีอายุไม่ครอบคลุมถึงความรับผิดชอบของผู้รับจ้างตลอดอายุสัญญา ไม่ว่าจะด้วยเหตุใดๆ ก็ตาม รวมถึงกรณี ผู้รับจ้างส่งมอบงานล่าช้าเป็นเหตุให้ระยะเวลาแล้วเสร็จหรือวันครบกำหนดความรับผิดชอบในความชำรุดบกพร่องตามสัญญาเปลี่ยนแปลงไป ไม่ว่าจะเกิดขึ้นคราวใด ผู้รับจ้างต้องหาหลักประกันใหม่หรือหลักประกันเพิ่มเติมให้มีจำนวนครบถ้วนตามวรรคหนึ่งมามอบให้แก่ผู้ว่าจ้างภายใน ๑๕ (สิบห้า) วัน นับถัดจากวันที่ได้รับแจ้งเป็นหนังสือจากผู้ว่าจ้าง

หลักประกันที่ผู้รับจ้างนำมามอบไว้ตามข้อนี้ ผู้ว่าจ้างจะคืนให้แก่ผู้รับจ้าง โดยไม่มีดอกเบี้ย เมื่อผู้รับจ้างพ้นจากข้อผูกพัน และความรับผิดชอบทั้งปวงตามสัญญานี้แล้ว

ข้อ ๔ (ข) ค่าจ้างและการจ่ายเงิน

ผู้ว่าจ้าง ตกลงจ่าย และผู้รับจ้างตกลงรับเงินค่าจ้างจำนวนเงิน ๑,๔๖๕,๐๐๐.๐๐ บาท (หนึ่งล้านสี่แสนหกหมื่นห้าพันบาทถ้วน) ซึ่งได้รวมภาษีมูลค่าเพิ่ม จำนวน ๙๕,๘๔๑.๑๒ บาท (เก้าหมื่นห้าพันแปดร้อยสี่สิบบาทสิบสองสตางค์) ตลอดจน ภาษีอากรอื่น ๆ และค่าใช้จ่ายทั้งปวงด้วยแล้ว โดยถือราคาเหมารวม เป็นเกณฑ์ และกำหนดการจ่ายเงิน เป็นงวด ๆ ดังนี้

งวดที่ ๑ เป็นจำนวนเงิน ๓๘๒,๙๕๑.๐๐ บาท (สามแสนแปดหมื่นสองพันเก้าร้อยห้าสิบบาทถ้วน) เมื่อผู้รับจ้างได้ปฏิบัติงาน ก่อสร้างถนนแอสฟัลท์ติกคอนกรีต สายหน้าสวนทดลอง เขตเทศบาลนครยะลา - บ้านมาลาบูบางกอก หมู่

(ลงชื่อ).....ผู้ว่าจ้าง
(นายระเด่น สมะแอ)

รองนายกองค์การบริหารส่วนจังหวัดยะลา ปฏิบัติราชการแทน
นายกองค์การบริหารส่วนจังหวัดยะลา

(ลงชื่อ).....ผู้รับจ้าง
(นาย.....)



ที่ ๒ ตำบลสะเตงนอก อำเภอเมืองยะลา จังหวัดยะลา เมื่อได้ดำเนินการส่งมอบงานงวดที่ ๑ ให้แล้วเสร็จภายในวันที่ ๒๕ พฤษภาคม ๒๕๖๖

งวดที่ ๒ (งวดสุดท้าย) เป็นจำนวนเงิน ๑,๐๘๒,๐๔๙.๐๐ บาท (หนึ่งล้านแปดหมื่นสองพันสี่สิบเก้าบาทถ้วน) เมื่อผู้รับจ้างได้ปฏิบัติงานทั้งหมด ให้แล้วเสร็จเรียบร้อย ตามสัญญา รวมทั้ง ทำสถานที่ก่อสร้าง ให้สะอาดเรียบร้อย ตามที่กำหนดไว้ในข้อ ๒๐ ให้แล้วเสร็จภายในวันที่ ๒๓ สิงหาคม ๒๕๖๖

ข้อ ๕. เงินค่าจ้างล่วงหน้า

ผู้ว่าจ้างตกลงจ่ายเงินค่าจ้างล่วงหน้าให้แก่ผู้รับจ้างเป็นจำนวนเงิน - บาท ซึ่งเท่ากับร้อยละ - ของราคาค่าจ้าง ตามสัญญาที่ระบุไว้ในข้อ ๔

เงินค่าจ้างล่วงหน้าดังกล่าวจะจ่ายให้ภายหลังจากที่ผู้รับจ้างได้วางหลักประกันการรับเงินค่าจ้างล่วงหน้าเป็นหนังสือค้ำประกันหรือหนังสือค้ำประกันอิเล็กทรอนิกส์ของธนาคารภายในประเทศ หรือพันธบัตรรัฐบาลไทย ตามจำนวนเงินค่าจ้างล่วงหน้านั้นให้แก่ผู้ว่าจ้าง ผู้รับจ้างจะต้องออกใบเสร็จรับเงินค่าจ้างล่วงหน้า ตามแบบที่ผู้ว่าจ้างกำหนดให้ และผู้รับจ้างตกลงที่จะกระทำตามเงื่อนไขอันเกี่ยวกับการใช้จ่ายและการใช้คืนเงินค่าจ้างล่วงหน้าดังกล่าวนี้

๕.๑ ผู้รับจ้างจะใช้เงินค่าจ้างล่วงหน้านั้นเพื่อเป็นค่าใช้จ่ายในการปฏิบัติงานตามสัญญาเท่านั้นหากผู้รับจ้างใช้จ่ายเงินค่าจ้างล่วงหน้า หรือส่วนใดส่วนหนึ่งของเงินค่าจ้างล่วงหน้าในทางอื่นผู้ว่าจ้างอาจจะเรียกเงินค่าจ้างล่วงหน้าคืนจากผู้รับจ้างหรือบังคับเอาจากหลักประกันการรับเงินค่าจ้างล่วงหน้าได้ทันที

๕.๒ เมื่อผู้ว่าจ้างเรียกร้อง ผู้รับจ้างต้องแสดงหลักฐานการใช้จ่ายเงินค่าจ้างล่วงหน้าเพื่อพิสูจน์ว่าได้เป็นไปตามข้อ ๕.๑ ภายในกำหนด ๑๕ (สิบห้า) วัน นับถัดจากวันได้รับแจ้งเป็นหนังสือจากผู้ว่าจ้างหากผู้รับจ้างไม่อาจแสดงหลักฐานดังกล่าวภายในกำหนด ๑๕ (สิบห้า) วัน ผู้ว่าจ้างอาจเรียกเงินค่าจ้างล่วงหน้าคืนจากผู้รับจ้าง หรือบังคับเอาจากหลักประกันการรับเงินค่าจ้างล่วงหน้าได้ทันที

๕.๓ (ข) (สำหรับสัญญาที่เป็นราคาเหมารวม)

ในการจ่ายเงินค่าจ้างให้แก่ผู้รับจ้างตามข้อ ๔ ผู้ว่าจ้างจะหักเงินค่าจ้างในแต่ละงวดเพื่อชดใช้คืนเงินค่าจ้างล่วงหน้าไว้จำนวนร้อยละ - ของจำนวนเงินค่าจ้างในแต่ละงวดจนกว่าจำนวนเงินไว้จะครบตามจำนวนเงินที่หักค่าจ้างล่วงหน้าจากผู้รับจ้างได้รับไปแล้ว ยกเว้นค่าจ้างงวดสุดท้ายจะหักไว้เป็นจำนวนเท่ากับจำนวนเงินค่าจ้างล่วงหน้าที่เหลือทั้งหมด

๕.๔ เงินจำนวนใด ๆ ก็ตามที่ผู้รับจ้างจะต้องจ่ายให้แก่ผู้ว่าจ้างเพื่อชำระหนี้หรือเพื่อชดใช้ความรับผิดต่างๆ ตามสัญญา ผู้ว่าจ้างจะหักเอาจากเงินค่าจ้างงวดที่จะจ่ายให้แก่ผู้รับจ้างก่อนที่จะหักชดใช้คืนเงินค่าจ้างล่วงหน้า

๕.๕ ในกรณีที่มีการบอกเลิกสัญญา หากเงินค่าจ้างล่วงหน้าที่เหลือเกินกว่าจำนวนเงินที่ผู้รับจ้างจะได้รับหลังจากหักชดใช้ในกรณีอื่นแล้ว ผู้รับจ้างจะต้องจ่ายคืนเงินจำนวนที่เหลือนั้นให้แก่ผู้ว่าจ้าง ภายใน ๗ (เจ็ด) วัน นับถัดจากวันได้รับแจ้งเป็นหนังสือจากผู้ว่าจ้าง

๕.๖ (ข) (สำหรับสัญญาที่เป็นราคาเหมารวม)

ผู้ว่าจ้างจะคืนหลักประกันการรับเงินค่าจ้างล่วงหน้าให้แก่ผู้รับจ้าง ต่อเมื่อผู้ว่าจ้างได้หักเงินค่าจ้างไว้ครบจำนวนเงินค่าจ้างล่วงหน้าตามข้อ ๕.๓ (ข) แล้ว เว้นแต่ในกรณีดังต่อไปนี้ ผู้รับจ้างมีสิทธิขอคืนหลักประกันการรับเงินค่าจ้างล่วงหน้าบางส่วนก่อนได้

(ลงชื่อ).....ผู้ว่าจ้าง
(นายระเด่น สมะแอ)

(ลงชื่อ).....ผู้รับจ้าง
(นาย.....)
SS
SANGAI LIMITED PARTNER

(๑) กรณีผู้รับจ้างวางหลักประกันการรับเงินค่าจ้างล่วงหน้าไว้ฉบับเดียว หากผู้ว่าจ้างได้หักเงินค่าจ้างล่วงหน้าไปแล้ว ผู้รับจ้างมีสิทธิขอคืนหลักประกันการรับเงินค่าจ้างล่วงหน้าในส่วนที่ผู้ว่าจ้างได้หักเงินค่าจ้างล่วงหน้าไปแล้วนั้น โดยผู้รับจ้างจะต้องนำหลักประกันการรับเงินค่าจ้างล่วงหน้าฉบับใหม่ที่มีมูลค่าเท่ากับเงินค่าจ้างล่วงหน้าที่เหลืออยู่มาวางให้แก่ผู้ว่าจ้าง

(๒) กรณีผู้รับจ้างได้วางหลักประกันการรับเงินค่าจ้างล่วงหน้าไว้หลายฉบับ ซึ่งแต่ละฉบับมีมูลค่าเท่ากับจำนวนเงินค่าจ้างล่วงหน้าที่ผู้ว่าจ้างจะต้องหักไว้ในแต่ละงวด หากผู้ว่าจ้างได้หักเงินค่าจ้างล่วงหน้าในงวดใดแล้ว ผู้รับจ้างมีสิทธิขอคืนหลักประกันการรับเงินค่าจ้างล่วงหน้าในงวดนั้นได้

ข้อ ๖. การหักเงินประกันผลงาน

ในการจ่ายเงินค่าจ้างให้แก่ผู้รับจ้างแต่ละงวด ผู้ว่าจ้างจะหักเงินจำนวนร้อยละ - ของเงินที่ต้องจ่ายในงวดนั้นเพื่อเป็นประกันผลงาน ในกรณีที่เงินประกันผลงานถูกหักไว้แล้วเป็นจำนวนเงินไม่ต่ำกว่า - บาท ผู้รับจ้างมีสิทธิที่จะขอเงินประกันผลงานคืน โดยนำหนังสือคำประกันของธนาคารหรือหนังสือคำประกันอิเล็กทรอนิกส์ซึ่งออกโดยธนาคารภายในประเทศมามอบให้ผู้ว่าจ้างเพื่อเป็นหลักประกันแทนก็ได้

ผู้ว่าจ้างจะคืนเงินประกันผลงาน และ/หรือหนังสือคำประกันของธนาคารดังกล่าวตามวรรคหนึ่งโดยไม่มีดอกเบี้ยให้แก่ผู้รับจ้างพร้อมกับการจ่ายเงินค่าจ้างงวดสุดท้าย

ข้อ ๗ (ข) กำหนดเวลาแล้วเสร็จและสิทธิของผู้ว่าจ้างในการบอกเลิกสัญญา

ผู้รับจ้างต้องเริ่มทำงานที่รับจ้างภายในวันที่ ๒๕ กุมภาพันธ์ ๒๕๖๖ และจะต้องทำงานให้แล้วเสร็จเรียบร้อยภายในวันที่ ๒๓ สิงหาคม ๒๕๖๖ ถ้าผู้รับจ้างมิได้ลงมือทำงานภายในกำหนดเวลา หรือไม่สามารทำงานให้แล้วเสร็จตามกำหนดเวลา หรือมีเหตุให้เชื่อได้ว่าผู้รับจ้างไม่สามารถทำงานให้แล้วเสร็จภายในกำหนดเวลา หรือจะแล้วเสร็จล่าช้าเกินกว่ากำหนดเวลา หรือผู้รับจ้างทำผิดสัญญาข้อใดข้อหนึ่ง หรือตกเป็นผู้ถูกพิทักษ์ทรัพย์เด็ดขาด หรือตกเป็นผู้ล้มละลาย หรือเพิกเฉยไม่ปฏิบัติตามคำสั่งของคณะกรรมการตรวจรับพัสดุหรือผู้ควบคุมงานหรือบริษัทที่ปรึกษาซึ่งได้รับมอบอำนาจจากผู้ว่าจ้าง ผู้ว่าจ้างมีสิทธิที่จะบอกเลิกสัญญานี้ได้ และมีสิทธิจ้างผู้รับจ้างรายใหม่เข้าทำงานของผู้รับจ้างให้ลุล่วงไปด้วย การใช้สิทธิบอกเลิกสัญญานั้นไม่กระทบสิทธิของผู้ว่าจ้างที่จะเรียกร้องค่าเสียหายจากผู้รับจ้าง

การที่ผู้ว่าจ้างไม่ใช้สิทธิเลิกสัญญาดังกล่าวข้างต้นไม่เป็นเหตุให้ผู้รับจ้างพ้นจากความรับผิดชอบตามสัญญา

ข้อ ๘ ความรับผิดชอบในความชำรุดบกพร่องของงานจ้าง

เมื่องานแล้วเสร็จเรียบร้อย และผู้ว่าจ้างได้รับมอบงานจากผู้รับจ้างหรือจากผู้รับจ้างรายใหม่ ในกรณีที่มีการบอกเลิกสัญญาตามข้อ ๗ หากมีเหตุชำรุดบกพร่องหรือเสียหายเกิดขึ้นจากการจ้างนี้ ภายในกำหนด ๒ (สอง) ปี นับถัดจากวันที่ได้รับมอบงานดังกล่าว ซึ่งความชำรุดบกพร่องหรือเสียหายนั้นเกิดจากความบกพร่องของผู้รับจ้างอันเกิดจากการใช้วัสดุที่ไม่ถูกต้องหรือทำไว้มันเรียบร้อย หรือทำไม่ถูกต้องตามมาตรฐานแห่งหลักวิชา ผู้รับจ้างจะต้องรีบทำการแก้ไข ให้เป็นที่เรียบร้อยโดยไม่มีชักช้า โดยผู้ว่าจ้างไม่ต้องออกเงินใดๆ ในการนี้ทั้งสิ้น หากผู้รับจ้างไม่กระทำการดังกล่าวภายในกำหนด ๑๕ (สิบห้า) วัน นับถัด

(ลงชื่อ).....ผู้ว่าจ้าง

(นายระเด่น สมะแอะ)

รองนายกองค์การบริหารส่วนจังหวัดยะลา ปฏิบัติราชการแทน
นายกองค์การบริหารส่วนจังหวัดยะลา

(ลงชื่อ).....ผู้รับจ้าง

(.....)



จากวันที่ได้รับแจ้งเป็นหนังสือจากผู้ว่าจ้างหรือไม่ทำการแก้ไขให้ถูกต้องเรียบร้อยภายในเวลาที่ผู้ว่าจ้างกำหนด ให้ผู้ว่าจ้างมีสิทธิที่จะทำการนั้นเองหรือจ้างผู้อื่นให้ทำงานนั้น โดยผู้รับจ้างต้องเป็นผู้ออกค่าใช้จ่ายเองทั้งสิ้น

ในกรณีเร่งด่วนจำเป็นต้องรีบแก้ไขเหตุชำรุดบกพร่องหรือเสียหายโดยเร็ว และไม่อาจรอให้ผู้รับจ้างแก้ไข ในระยะเวลาที่กำหนดได้ตามวรรคหนึ่งได้ ผู้ว่าจ้างมีสิทธิเข้าจัดการแก้ไขเหตุชำรุดบกพร่องหรือเสียหายนั้นเอง หรือจ้างผู้อื่นให้ซ่อมแซมความชำรุดบกพร่องหรือเสียหาย โดยผู้รับจ้าง ต้องรับผิดชอบชำระค่าใช้จ่ายทั้งหมด

การที่ผู้ว่าจ้างทำการนั้นเอง หรือจ้างผู้อื่นให้ทำงานนั้นแทนผู้รับจ้าง ไม่ทำให้ผู้รับจ้าง หลุดพ้นจากความรับผิดชอบตามสัญญา หากผู้รับจ้างไม่ชดใช้ค่าใช้จ่ายหรือค่าเสียหายตามที่ผู้ว่าจ้างเรียกร้องผู้ว่าจ้างมีสิทธิบังคับจากหลักประกันการปฏิบัติตามสัญญาได้

ข้อ ๙ การจ้างช่วง

ผู้รับจ้างจะต้องไม่เอางานทั้งหมดหรือแต่บางส่วนแห่งสัญญานี้ไปจ้างช่วงอีกทอดหนึ่ง เว้นแต่การจ้างช่วงงานแต่บางส่วนที่ได้รับอนุญาตเป็นหนังสือจากผู้ว่าจ้างแล้ว การที่ผู้ว่าจ้างได้อนุญาตให้จ้างช่วงงานแต่บางส่วนดังกล่าวนี้ ไม่เป็นเหตุให้ผู้รับจ้างหลุดพ้นจากความรับผิดชอบหรือพันธะหน้าที่ตามสัญญานี้ และผู้รับจ้างจะยังคงต้องรับผิดชอบในความผิดและความประมาทเลินเล่อของผู้รับจ้างช่วง หรือของตัวแทนหรือลูกจ้างของผู้รับจ้างช่วงนั้นทุกประการ

กรณีผู้รับจ้างไปจ้างช่วงงานแต่บางส่วนโดยฝ่าฝืนความในวรรคหนึ่ง ผู้รับจ้างต้องชำระค่าปรับให้แก่ผู้ว่าจ้างเป็นจำนวนเงินในอัตราร้อยละ ๑๐ (สิบ) ของวงเงินของงานที่จ้างช่วงตามสัญญา ทั้งนี้ ไม่ตัดสิทธิผู้ว่าจ้างในการบอกเลิกสัญญา

ข้อ ๑๐ การควบคุมงานของผู้รับจ้าง

ผู้รับจ้างจะต้องควบคุมงานที่รับจ้างอย่างเอาใจใส่ ด้วยประสิทธิภาพและความชำนาญ และในระหว่างทำงานที่รับจ้างจะต้องจัดให้มีผู้แทนซึ่งทำงานเต็มเวลาเป็นผู้รับผิดชอบควบคุมงานของ ผู้รับจ้าง ผู้แทนดังกล่าวจะต้องได้รับมอบอำนาจจากผู้รับจ้าง คำสั่งหรือคำแนะนำต่างๆ ที่ผู้ว่าจ้าง คณะกรรมการตรวจรับพัสดุ ผู้ควบคุมงาน หรือบริษัทที่ปรึกษาที่ผู้ว่าจ้างแต่งตั้ง ได้แจ้งแก่ผู้แทนเช่นนั้น ให้ถือว่าเป็นคำสั่งหรือคำแนะนำที่ได้แจ้งแก่ผู้รับจ้าง การแต่งตั้งผู้แทนตามข้อนี้จะต้องทำเป็นหนังสือและต้องได้รับความเห็นชอบเป็นหนังสือ จากผู้ว่าจ้าง การเปลี่ยนตัวหรือแต่งตั้งผู้แทนใหม่จะทำได้หากไม่ได้รับความเห็นชอบ เป็นหนังสือจากผู้ว่าจ้างก่อน

ผู้ว่าจ้างมีสิทธิที่จะขอให้เปลี่ยนตัวผู้แทนตามวรรคหนึ่ง โดยแจ้งเป็นหนังสือไปยังผู้รับจ้าง และผู้รับจ้างจะต้องทำการเปลี่ยนตัวผู้แทนนั้นโดยพลัน โดยไม่คิดค่าจ้างหรือราคาเพิ่มหรืออ้างเป็นเหตุเพื่อขยายอายุสัญญาอันเนื่องมาจากเหตุนี้

ข้อ ๑๑ ความรับผิดของผู้รับจ้าง

ผู้รับจ้างจะต้องรับผิดชอบต่ออุบัติเหตุ ความเสียหาย หรือภัยอันตรายใดๆ อันเกิดจากการปฏิบัติงานของผู้รับจ้าง และจะต้องรับผิดชอบต่อความเสียหายจากการกระทำของลูกจ้างหรือตัวแทน ของผู้รับจ้าง และจากการปฏิบัติงานของผู้รับจ้างช่วงด้วย (ถ้ามี)

ความเสียหายใดๆ อันเกิดแก่งานที่ผู้รับจ้างได้ทำขึ้น แม้จะเกิดขึ้นเพราะเหตุสุดวิสัย ก็ตาม ผู้รับจ้างจะต้อง

(ลงชื่อ).....ผู้ว่าจ้าง
(นายระเด่น สมะแอ)

(ลงชื่อ).....ผู้รับจ้าง
(นายนาถ ส.จ.)

รองนายกองค์การบริหารส่วนจังหวัดยะลา ปฏิบัติราชการแทน
นายกองค์การบริหารส่วนจังหวัดยะลา



รับผิดชอบโดยซ่อมแซมให้คืนดีหรือ เปลี่ยนให้ใหม่โดยค่าใช้จ่ายของผู้รับจ้างเอง เว้นแต่ความเสียหายนั้นเกิดจากความผิดของผู้ว่าจ้าง ทั้งนี้ ความรับผิดชอบของผู้รับจ้างดังกล่าวในข้อนี้จะสิ้นสุดลงเมื่อผู้ว่าจ้างได้รับมอบงานครั้งสุดท้าย ซึ่งหลังจากนั้นผู้รับจ้างจะต้องรับผิดชอบในกรณีชำรุดบกพร่อง หรือความเสียหายดังกล่าวในข้อ ๘ เท่านั้น

ผู้รับจ้างจะต้องรับผิดชอบต่อบุคคลภายนอกในความเสียหายใดๆ อันเกิดจาก การปฏิบัติงานของผู้รับจ้าง หรือ ลูกจ้างหรือตัวแทนของผู้รับจ้าง รวมถึงผู้รับจ้างช่วง (ถ้ามี) ตามสัญญาฯ หากผู้ว่าจ้างถูกเรียกร้องหรือฟ้องร้องหรือต้องชดใช้ค่าเสียหายให้แก่บุคคลภายนอกไปแล้ว ผู้รับจ้างจะต้อง ดำเนินการใดๆ เพื่อให้มีการว่าต่างแก่ต่างให้แก่ผู้ว่าจ้างโดยค่าใช้จ่ายของผู้รับจ้างเอง รวมทั้งผู้รับจ้างจะต้องชดใช้ค่าเสียหายนั้นๆ ตลอดจนค่าใช้จ่ายใดๆ อันเกิดจากการถูกเรียกร้องหรือถูกฟ้องร้องให้แก่ผู้ว่าจ้างทันที

ข้อ ๑๒ การจ่ายเงินแก่ลูกจ้าง

ผู้รับจ้างจะต้องจ่ายเงินแก่ลูกจ้างที่ผู้รับจ้างได้จ้างมาในอัตราและตามกำหนดเวลา ที่ผู้รับจ้างได้ตกลงหรือทำสัญญาไว้ต่อลูกจ้างดังกล่าว

ถ้าผู้รับจ้างไม่จ่ายเงินค่าจ้างหรือค่าทดแทนอื่นใดแก่ลูกจ้างดังกล่าวในวาระหนึ่ง ผู้ว่าจ้างมีสิทธิที่จะเอาเงินค่าจ้างที่จะต้องจ่ายแก่ผู้รับจ้างมาจ่ายให้แก่ลูกจ้างของผู้รับจ้างดังกล่าว และให้ถือว่าผู้ว่าจ้างได้จ่ายเงินจำนวนนั้นเป็นค่าจ้างให้แก่ผู้รับจ้างตามสัญญาแล้ว

ผู้รับจ้างจะต้องจัดให้มีประกันภัยสำหรับลูกจ้างทุกคนที่จ้างมาทำงาน โดยให้ครอบคลุมถึงความรับผิดชอบทั้งปวงของผู้รับจ้าง รวมทั้งผู้รับจ้างช่วง (ถ้ามี) ในกรณีความเสียหายที่คิดค่าสินไหมทดแทนได้ตามกฎหมาย ซึ่งเกิดจากอุบัติเหตุหรือภัยอันตรายใดๆ ต่อลูกจ้างหรือบุคคลอื่น ที่ผู้รับจ้างหรือผู้รับจ้างช่วงจ้างมาทำงาน ผู้รับจ้างจะต้องส่งมอบกรมธรรม์ประกันภัยดังกล่าว พร้อมทั้งหลักฐานการชำระเบี้ยประกันให้แก่ผู้ว่าจ้างเมื่อผู้ว่าจ้างเรียกร้อง

ข้อ ๑๓ การตรวจงานจ้าง

ถ้าผู้ว่าจ้างแต่งตั้งคณะกรรมการตรวจรับพัสดุ ผู้ควบคุมงาน หรือบริษัท ที่ปรึกษา เพื่อควบคุมการทำงานของ ผู้รับจ้าง คณะกรรมการตรวจ รับพัสดุ ผู้ควบคุมงาน หรือบริษัทที่ปรึกษานั้น มีอำนาจเข้าไปตรวจการงานในโรงงานและสถานที่ก่อสร้างได้ตลอดเวลา และผู้รับจ้างจะต้องอำนวยความสะดวกและให้ความช่วยเหลือในการนั้นตามสมควร

การที่มีคณะกรรมการตรวจรับพัสดุ ผู้ควบคุมงาน หรือบริษัทที่ปรึกษานั้น หากทำให้ผู้รับจ้างพ้นความรับผิดชอบตามสัญญาข้อใดข้อหนึ่งไม่

ข้อ ๑๔ แบบรูปและรายการละเอียดคลาดเคลื่อน

ผู้รับจ้างรับรองว่าได้ตรวจสอบและทำความเข้าใจในแบบรูปและรายการละเอียดโดยถี่ถ้วนแล้ว หากปรากฏว่าแบบรูปและรายการละเอียดนั้นผิดพลาดหรือคลาดเคลื่อน ไปจากหลักการทางวิศวกรรมหรือทางเทคนิค ผู้รับจ้างตกลงที่จะปฏิบัติตามคำวินิจฉัยของผู้ว่าจ้าง คณะกรรมการตรวจรับพัสดุ ผู้ควบคุมงาน หรือบริษัทที่ปรึกษาที่ผู้ว่าจ้างแต่งตั้ง เพื่อให้ งานแล้วเสร็จบริบูรณ์ คำวินิจฉัยดังกล่าวให้ถือเป็นที่สุด โดยผู้รับจ้างจะคิดค่าจ้าง ค่าเสียหาย หรือค่าใช้จ่ายใดๆ เพิ่มขึ้น จากผู้ว่า

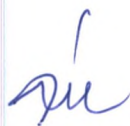

(ลงชื่อ).....ผู้ว่าจ้าง

(นายระเด่น สมะแอะ)

รองนายกองค์การบริหารส่วนจังหวัดยะลา ปฏิบัติราชการแทน
นายกองค์การบริหารส่วนจังหวัดยะลา

(ลงชื่อ)ผู้รับจ้าง

(นายอนุชิต น.ร.)

(นายอนุชิต น.ร.)

ห้างหุ้นส่วน จำกัด ตรีชัยสุโข

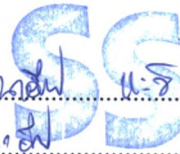

TRISAIYASUKHO LIMITED PARTNER

จ้างหรือขอขยายอายุสัญญาไม่ได้

ข้อ ๑๕ การควบคุมงานโดยผู้ว่าจ้าง

ผู้รับจ้างตกลงว่าคณะกรรมการตรวจรับพัสดุ ผู้ควบคุมงาน หรือบริษัท ที่ปรึกษาที่ผู้ว่าจ้างแต่งตั้ง มีอำนาจที่จะตรวจสอบและควบคุมงานเพื่อให้เป็นไปตาม สัญญานี้ และมีอำนาจที่จะสั่งให้แก้ไขเปลี่ยนแปลงเพิ่มเติม หรือตัดทอน ซึ่งงานตามสัญญานี้ หากผู้รับจ้างขัดขืน ไม่ปฏิบัติตาม ผู้ว่าจ้าง คณะกรรมการตรวจ รับพัสดุ ผู้ควบคุมงาน หรือบริษัทที่ปรึกษา มีอำนาจ ที่จะสั่งให้หยุดการนั้นชั่วคราวได้ ความล่าช้าในกรณีเช่นนี้ ผู้รับจ้างจะถือเป็นเหตุขอขยายระยะเวลา การปฏิบัติงาน ตามสัญญาหรือเรียกชดเชยค่าเสียหายใดๆ ไม่ได้ทั้งสิ้น

ข้อ ๑๖ งานพิเศษและการแก้ไขงาน

ผู้ว่าจ้างมีสิทธิที่จะสั่งเป็นหนังสือให้ผู้รับจ้างทำงานพิเศษซึ่งไม่ได้แสดงไว้หรือรวมอยู่ในเอกสารสัญญานี้ หากงานพิเศษนั้นๆ อยู่ในขอบข่ายทั่วไปแห่งวัตถุประสงค์ของสัญญานี้ นอกจากนี้ ผู้ว่าจ้างยังมีสิทธิสั่งให้เปลี่ยนแปลงหรือแก้ไข แบบรูปและข้อกำหนดต่างๆ ในเอกสารสัญญานี้ด้วย

อัตราค่าจ้างหรือราคาที่กำหนดใช้ในสัญญานี้ ให้กำหนดใช้สำหรับงานพิเศษ หรืองานที่เพิ่มเติมขึ้น หรือตัด ทอนลงทั้งปวงตามคำสั่งของผู้ว่าจ้าง หากในสัญญาไม่ได้กำหนดไว้ถึงอัตราค่าจ้าง หรือราคาใดๆ ที่จะนำมาใช้สำหรับงานพิเศษ หรืองานที่เพิ่มขึ้นหรือลดลงดังกล่าว ผู้ว่าจ้าง และผู้รับจ้างจะได้ตกลงกันที่จะกำหนดอัตราค่าจ้างหรือราคาที่จะเพิ่มขึ้นหรือลดลง รวมทั้งการขยายระยะเวลา (ถ้ามี) กันใหม่เพื่อความเหมาะสม ในกรณีที่ตกลงกันไม่ได้ ผู้ว่าจ้างจะกำหนดอัตราค่าจ้าง หรือราคาตาม แต่ผู้ว่าจ้างจะเห็นว่าเหมาะสมและถูกต้อง ซึ่งผู้รับจ้างจะต้องปฏิบัติงานตามคำสั่งของผู้ว่าจ้างไปก่อนเพื่อมิให้เกิดความเสียหาย แก่งานที่จ้าง

ข้อ ๑๗ ค่าปรับ

หากผู้รับจ้างไม่สามารถทำงานให้แล้วเสร็จภายในเวลาที่กำหนดไว้ในสัญญาและผู้ว่าจ้างยังมีได้บอกเลิก สัญญา ผู้รับจ้างจะต้องชำระค่าปรับให้แก่ผู้ว่าจ้างเป็น จำนวนเงินวันละ ๓,๖๖๓.๐๐ บาท (สามพันหกร้อยหกสิบสามบาทถ้วน) และจะต้องชำระค่าใช้จ่ายในการควบคุมงาน (ถ้ามี) ในเมื่อผู้ว่าจ้าง ต้องจ้างผู้ควบคุมงานอีกต่อหนึ่งเป็นจำนวนเงินวันละ ๔๕๐.๐๐ บาท (สี่ร้อยห้าสิบบาทถ้วน) นับถัดจากวันที่ครบกำหนดเวลาแล้วเสร็จของงานตามสัญญาหรือวันที่ผู้ว่าจ้างได้ขยาย เวลาทำงานให้ จนถึงวันที่ทำงานแล้วเสร็จจริง นอกจากนี้ ผู้รับจ้างยอมให้ผู้ว่าจ้างเรียกค่าเสียหายอันเกิดขึ้นจากการที่ผู้รับจ้าง ทำงานล่าช้าเฉพาะส่วนที่เกินกว่าจำนวนค่าปรับและค่าใช้จ่ายดังกล่าวได้อีกด้วย

ในระหว่างที่ผู้ว่าจ้างยังมีได้บอกเลิกสัญญานั้น หากผู้ว่าจ้างเห็นว่าผู้รับจ้าง จะไม่สามารถปฏิบัติตามสัญญา ต่อไปได้ ผู้ว่าจ้างจะใช้สิทธิบอกเลิกสัญญาและใช้สิทธิตามข้อ ๑๘ ก็ได้ และถ้าผู้ว่าจ้างได้แจ้งข้อเรียกร้องไปยังผู้รับจ้างเมื่อครบ กำหนดเวลาแล้วเสร็จของงานขอให้ชำระค่าปรับแล้ว ผู้ว่าจ้างมีสิทธิที่จะปรับผู้รับจ้างจนถึงวันบอกเลิกสัญญาได้อีกด้วย

ข้อ ๑๘ สิทธิของผู้ว่าจ้างภายหลังบอกเลิกสัญญา

ในกรณีที่ผู้ว่าจ้างบอกเลิกสัญญา ผู้ว่าจ้างอาจทำงานนั้นเองหรือว่าจ้างผู้อื่นให้ทำงานนั้นต่อจนแล้วเสร็จ

(ลงชื่อ).....ผู้ว่าจ้าง
(นายระเด่น สะมะแอ)

(ลงชื่อ).....ผู้รับจ้าง
(๑๙ ธันวาคม ๒๕๖๓)

ก็ได้ ผู้ว่าจ้างหรือผู้ที่รับจ้างทำงานนั้นต่อมามีสิทธิใช้เครื่องใช้ในการก่อสร้าง สิ่งที่สร้างขึ้นชั่วคราวสำหรับงานก่อสร้าง และวัสดุต่างๆ ซึ่งเห็นว่าจะต้องสงวนเอาไว้เพื่อการปฏิบัติงานตามสัญญา ตามที่จะเห็นสมควร

ในกรณีดังกล่าว ผู้ว่าจ้างมีสิทธิริบหรือบังคับจากหลักประกันการปฏิบัติตามสัญญาทั้งหมด หรือบางส่วน ตามแต่จะเห็นสมควร นอกจากนี้ ผู้รับจ้างจะต้องรับผิดชอบในค่าเสียหายซึ่งเป็นจำนวน เกินกว่าหลักประกันการปฏิบัติตามสัญญา รวมทั้งค่าใช้จ่ายที่เพิ่มขึ้น ในการทำงานนั้นต่อให้แล้วเสร็จตามสัญญา ตลอดจนค่าใช้จ่ายในการควบคุมงานเพิ่ม (ถ้ามี) ซึ่งผู้ว่าจ้างจะหัก เอาจากเงินประกันผลงานหรือจำนวนเงินใดๆ ที่จะจ่ายให้แก่ผู้รับจ้างก็ได้

ข้อ ๑๙. การบังคับค่าปรับ ค่าเสียหาย และค่าใช้จ่าย

ในกรณีที่ผู้รับจ้างไม่ปฏิบัติตามสัญญาข้อหนึ่งข้อใดด้วยเหตุใดๆ ก็ตาม จนเป็นเหตุให้เกิดค่าปรับ ค่าเสียหาย หรือค่าใช้จ่ายแก่ผู้ว่าจ้าง ผู้รับจ้างต้องชดใช้ค่าปรับ ค่าเสียหาย หรือค่าใช้จ่ายดังกล่าวให้แก่ผู้ว่าจ้างโดยสิ้นเชิงภายใน กำหนด ๓๐ (สามสิบ) วัน นับถัดจากวันที่ได้รับแจ้งเป็นหนังสือจากผู้ว่าจ้าง หากผู้รับจ้างไม่ชดใช้ให้ถูกต้องครบถ้วนภายในระยะเวลา ดังกล่าวให้ผู้ว่าจ้างมีสิทธิที่จะหักเอาจากจำนวนเงินค่าจ้างที่ต้องชำระ หรือจากเงินประกันผลงาน ของผู้รับจ้าง หรือบังคับ จากหลักประกันการปฏิบัติตามสัญญาได้ทันที

หากค่าปรับ ค่าเสียหาย หรือค่าใช้จ่ายที่บังคับจากเงินค่าจ้างที่ต้องชำระ เงินประกันผลงาน หรือหลัก ประกันการปฏิบัติตามสัญญาแล้วยังไม่เพียงพอ ผู้รับจ้างยินยอมชำระส่วนที่เหลือ ที่ยังขาดอยู่จนครบถ้วนตามจำนวนค่าปรับ ค่าเสียหาย หรือค่าใช้จ่ายนั้น ภายในกำหนด ๓๐ (สามสิบ) วัน นับถัดจากวันที่ได้รับแจ้งเป็นหนังสือจากผู้ว่าจ้าง

หากมีเงินค่าจ้างตามสัญญาที่หักไว้จ่ายเป็นค่าปรับ ค่าเสียหาย หรือค่าใช้จ่ายแล้วยังเหลืออยู่ยกเท่าใด ผู้ ว่าจ้างจะคืนให้แก่ผู้รับจ้างทั้งหมด

ข้อ ๒๐ การทำบริเวณก่อสร้างให้เรียบร้อย

ผู้รับจ้างจะต้องรักษาบริเวณสถานที่ปฏิบัติงานตามสัญญานี้ รวมทั้งโรงงานหรือ สิ่งอำนวยความสะดวกใน การทำงานของผู้รับจ้าง ลูกจ้าง ตัวแทน หรือผู้รับจ้างช่วง (ถ้ามี) ให้สะอาด ปลอดภัย และมีประสิทธิภาพในการใช้งานตลอด ระยะเวลาการจ้าง และเมื่อทำงานเสร็จสิ้นแล้วจะต้องขนย้ายบรรดาเครื่องใช้ในการทำงานจ้างรวมทั้งวัสดุ ขยะมูลฝอย และสิ่ง ก่อสร้างชั่วคราวต่างๆ (ถ้ามี) ทั้งจะต้องกลับเกลี่ยพื้นดินให้เรียบร้อยเพื่อให้บริเวณทั้งหมดอยู่ในสภาพที่สะอาดและใช้การได้ทันที

ข้อ ๒๑ การงดหรือลดค่าปรับ หรือการขยายเวลาปฏิบัติงานตามสัญญา

ในกรณีที่มีเหตุเกิดจากความผิดหรือความบกพร่องของฝ่ายผู้ว่าจ้าง หรือเหตุสุดวิสัย หรือเกิดจาก พฤติการณ์อันหนึ่งอันใดที่ผู้รับจ้างไม่ต้องรับผิดชอบตามกฎหมาย หรือเหตุอื่นตามที่กำหนด ในกฎกระทรวง ซึ่งออกตามความใน กฎหมายว่าด้วยการจัดซื้อจัดจ้างและการบริหารพัสดุภาครัฐ ทำให้ผู้รับจ้างไม่สามารถทำงานให้แล้วเสร็จตามเงื่อนไขและกำหนด เวลาแห่งสัญญานี้ได้ ผู้รับจ้างจะต้องแจ้งเหตุหรือพฤติกรรมดังกล่าวพร้อมหลักฐานเป็นหนังสือให้ผู้ว่าจ้างทราบ เพื่อของดหรือ ลดค่าปรับ หรือขยายเวลาทำงานออกไปภายใน ๑๕ (สิบห้า) วันนับถัดจากวันที่เหตุอันสิ้นสุดลง หรือตามที่กำหนดในกฎ กระทรวงดังกล่าว แล้วแต่กรณี

ถ้าผู้รับจ้างไม่ปฏิบัติให้เป็นไปตามความในวรรคหนึ่ง ให้ถือว่าผู้รับจ้างได้สละสิทธิเรียกร้อง ในการที่จะขอ

(ลงชื่อ).....ผู้ว่าจ้าง
(นายระเด่น สมะแอ)

(ลงชื่อ).....ผู้รับจ้าง
(.....)

รองนายกองค์การบริหารส่วนจังหวัดยะลา ปฏิบัติราชการแทน
นายกองค์การบริหารส่วนจังหวัดยะลา



งดหรือลดค่าปรับ หรือขยายเวลาทำงานออกไปโดยไม่มีเงื่อนไขใดๆ ทั้งสิ้น เว้นแต่ กรณีเหตุเกิดจากความผิดหรือความบกพร่องของฝ่ายผู้ว่าจ้าง ซึ่งมีหลักฐานชัดเจน หรือผู้ว่าจ้างทราบดี อยู่แล้วตั้งแต่ต้น

การงดหรือลดค่าปรับ หรือขยายกำหนดเวลาทำงานตามวรรคหนึ่ง อยู่ในดุลพินิจของผู้ว่าจ้างที่จะพิจารณาตามที่เห็นสมควร

ข้อ ๒๒. การใช้เรือไทย

ในการปฏิบัติตามสัญญาฯ หากผู้รับจ้างจะต้องส่งหรือนำของเข้ามาจากต่างประเทศรวมทั้งเครื่องมือและอุปกรณ์ที่ต้องนำเข้ามาเพื่อปฏิบัติงานตามสัญญา ไม่ว่าผู้รับจ้างจะเป็นผู้นำของเข้ามาเองหรือนำเข้ามาโดยผ่านตัวแทนหรือบุคคลอื่นใด ถ้าสิ่งของนั้นต้องนำเข้ามาโดยทางเรือในเส้นทางเดินเรือที่มีเรือไทยเดินอยู่และสามารถให้บริการรับขนได้ตามที่รัฐมนตรีว่าการกระทรวงคมนาคมประกาศกำหนด ผู้รับจ้างต้องจัดการให้สิ่งของดังกล่าวบรรทุกโดยเรือไทยหรือเรือที่มีสิทธิเช่นเดียวกับเรือไทยจากต่างประเทศมายังประเทศไทยวันแต่จะได้รับอนุญาตจากกรมเจ้าท่าก่อนบรรทุกของนั้นลงเรืออื่นที่มีชื่อเรือไทยหรือเป็นของที่รัฐมนตรีว่าการกระทรวงคมนาคมประกาศยกเว้นให้บรรทุกโดยเรืออื่นได้ ทั้งนี้ ไม่ว่าการส่งหรือนำเข้าสิ่งของดังกล่าวจากต่างประเทศจะเป็นแบบใด

ในการส่งมอบงานตามสัญญาฯ ให้แก่ผู้ว่าจ้าง ถ้างานนั้นมีสิ่งของตามวรรคหนึ่ง ผู้รับจ้างจะต้องส่งมอบใบตราส่ง (Bill of lading) หรือสำเนาใบตราส่งสำหรับของนั้น ซึ่งแสดงว่าได้บรรทุกมาโดยเรือไทยหรือเรือที่มีสิทธิเช่นเดียวกับเรือไทยให้แก่ผู้ว่าจ้างพร้อมกับการส่งมอบงานด้วย

ในกรณีที่สิ่งของดังกล่าวไม่ได้บรรทุกจากต่างประเทศมายังประเทศไทยโดยเรือไทยหรือเรือที่มีสิทธิเช่นเดียวกับเรือไทย ผู้รับจ้างต้องส่งมอบหลักฐานซึ่งแสดงว่าได้รับอนุญาตจากกรมเจ้าท่า ให้บรรทุกของโดยเรืออื่นได้หรือหลักฐานซึ่งแสดงว่าได้ชำระค่าธรรมเนียมพิเศษ เนื่องจากการไม่บรรทุกของโดยเรือไทยตามกฎหมาย ว่าด้วยการส่งเสริมการพาณิชย์แล้วอย่างใดอย่างหนึ่งแก่ผู้ว่าจ้างด้วย

ในกรณีที่ผู้รับจ้างไม่ส่งมอบหลักฐานอย่างใดอย่างหนึ่งดังกล่าวในวรรคสองและวรรคสามให้แก่ผู้ว่าจ้างแต่จะขอส่งมอบงานดังกล่าวให้ผู้ว่าจ้างก่อนโดยยังไม่รับชำระเงินค่าจ้าง ผู้ว่าจ้างมีสิทธิรับงานดังกล่าวไว้ก่อน และชำระเงินค่าจ้างเมื่อผู้รับจ้างได้ปฏิบัติถูกต้องครบถ้วนดังกล่าวแล้วได้

ข้อ ๒๓. มาตรฐานฝีมือช่าง

ผู้รับจ้างตกลงเป็นเงื่อนไขสำคัญว่า ผู้รับจ้างจะต้องมีและใช้ผู้ผ่านการทดสอบมาตรฐานฝีมือช่างจากกระทรวงแรงงานและสวัสดิการสังคม หรือผู้มีวุฒิปริญญา ปวช. ปวส. และปวท. หรือเทียบเท่าจากสถาบันการศึกษาที่ ก.พ. รับรองให้เข้ารับราชการได้ ในอัตราไม่ต่ำกว่าร้อยละ ๑๐ (สิบ) ของแต่ละสาขาช่าง และจะต้องมีช่างจำนวนอย่างน้อย ๑ (หนึ่ง) คน ในแต่ละสาขาช่างดังต่อไปนี้

๒๓.๑ ก่อสร้าง

๒๓.๒ โยธา

ผู้รับจ้างจะต้องจัดทำบัญชีแสดงจำนวนช่างทั้งหมดโดยจำแนกตามแต่ละสาขาช่างและ ระดับช่าง พร้อมกับระบุรายชื่อช่างผู้ผ่านการทดสอบมาตรฐานฝีมือช่างหรือผู้มีวุฒิปริญญาดังกล่าวในวรรคหนึ่งนำมาแสดงพร้อมหลักฐาน

(ลงชื่อ).....ผู้ว่าจ้าง
(นายระเด่น สมะแอ)

(ลงชื่อ).....ผู้รับจ้าง
(นาย..... น.อ.อ.)

รองนายกองค์การบริหารส่วนจังหวัดยะลา ปฏิบัติราชการแทน
นายกองค์การบริหารส่วนจังหวัดยะลา



ต่างๆ ต่อคณะกรรมการตรวจรับพัสดุหรือผู้ควบคุมงาน ก่อนเริ่มลงมือทำงาน และพร้อมที่จะให้ผู้ว่าจ้างหรือเจ้าหน้าที่ของผู้ว่าจ้างตรวจสอบได้ตลอด เวลาการทำงานตามสัญญาของผู้รับจ้าง

ข้อ ๒๔. การปรับราคาค่าจ้าง

ผู้ว่าจ้างและผู้รับจ้าง ตกลงกันให้ใช้สัญญาปรับราคาได้ สำหรับราคางานก่อสร้างตามสัญญานี้ โดยการนำสูตร Escalation Factor (K) มาใช้คำนวณราคาค่างานที่เปลี่ยนแปลงไป โดยวิธีการต่อไปนี้ ตามเงื่อนไข หลักเกณฑ์ สูตร และวิธีคำนวณที่ใช้กับสัญญาแบบปรับราคาได้ตามมติคณะรัฐมนตรีเมื่อวันที่ ๒๒ สิงหาคม ๒๕๓๒ เรื่องการพิจารณาช่วยเหลือผู้ประกอบการอาชีพงานก่อสร้าง ตามหนังสือสำนักเลขาธิการคณะรัฐมนตรี ที่ นร ๐๒๐๓/ว ๑๐๙ ลงวันที่ ๒๔ สิงหาคม ๒๕๓๒

สูตรการปรับราคา (สูตรค่า K) จะต้องคงที่ที่ระดับที่กำหนดไว้ในวันแล้วเสร็จตามที่กำหนดไว้ในสัญญา หรือภายในระยะเวลาที่ผู้ว่าจ้าง ได้ขยายออกไป โดยจะใช้สูตรของทางราชการที่ได้ระบุตามภาคผนวก ๔

สัญญานี้ทำขึ้นเป็นสองฉบับ มีข้อความถูกต้องตรงกัน คู่สัญญาได้อ่านและเข้าใจข้อความ โดยละเอียด ตลอดแล้ว จึงได้ลงลายมือชื่อ พร้อมทั้งประทับตรา (ถ้ามี) ไว้เป็นสำคัญต่อหน้าพยาน และคู่สัญญาต่างยึดถือไว้ฝ่ายละหนึ่งฉบับ

(ลงชื่อ).....ผู้ว่าจ้าง

(นายระเด่น สมะแอ)

รองนายกองค์การบริหารส่วนจังหวัดยะลา ปฏิบัติราชการแทน
นายกองค์การบริหารส่วนจังหวัดยะลา

(ลงชื่อ).....ผู้รับจ้าง

(นายนาอ็ฟ หะมิ)

(ลงชื่อ).....พยาน

(นางสาวสุนิสา แก้วมณี)

(ลงชื่อ).....พยาน

(นางสาวธนพร ปานเกิด)

เลขที่โครงการ ๖๕๑๑๗๕๑๗๕๓๕

เลขคู่มือสัญญา ๖๖๐๒๒๒๐๑๑๔๘๒



อ.ส.5 ใบสลิปหลังตราสาร

เลขที่ 01198
วันที่ 28 กุมภาพันธ์ 2566

เลขประจำตัว 0953557000143 เลขที่สาขา
ชื่อผู้เสียภาษีอากร ห้างหุ้นส่วนจำกัด หรรษ์สุโขทัย

ในฐานะ ผู้มีหน้าที่เสียภาษีอากร

ที่อยู่ : เลขรหัสประจำบ้าน	ชื่ออาคาร -
ห้องเลขที่ -	ชั้นที่ -
หมู่บ้าน -	
เลขที่ 50	หมู่ที่ -
ต.รอก/ซอย -	แยก -
ถนน สีโระส สาย 2	แขวง/ตำบล สะเตง
เขต/อำเภอ เมืองยะลา	จังหวัด ยะลา
รหัสไปรษณีย์ 95000	

คู่สัญญา
เลขประจำตัวผู้เสียภาษีอากร 0994000604238 เลขที่สาขา
ชื่อ องค์การบริษัทยาสูบจังหวัด ยะลา

ใบเสียภาษีอากรแสดงมี เป็นตัว เงินสำรับตราสารตามบัญชีอัตราภาษีอากรแสดงมี ปี 4
ลักษณะตราสาร สัญญาจ้าง ดังนี้ :

	บาท	สต.
มูลค่าตราสาร	0	00
ค่าอากรแสดงมี	1,370	00
เงินเพิ่ม	0	00
รวมเงิน	1,370	00

จำนวนเงิน เป็นตัวอักษร (หนึ่งพันสามร้อย เจ็ดสิบบาทถ้วน)

ตามใบเสร็จ เลขที่ 004837 ลงวันที่ 28 กุมภาพันธ์ 2566
เลขระบุเอกสาร อ.ส.4 คือ 12950010-25660228-1-02-000052

ลงชื่อ

(นางสาวยามิตร ระสิมทะมี)

ตำแหน่ง

เจ้าพนักงานสรรพากรชำนาญงาน

ใบสลิปหลังตราสารนี้จะสมบูรณ์ก็ต่อเมื่อพนักงาน เจ้าหน้าที่อากรแสดงมีของหน่วยงาน เก็บภาษีอากร
ไว้ลงชื่อและออกใบเสร็จรับเงินเรียบร้อยแล้ว



ธนาคารกสิกรไทย
开泰银行 KASIKORNBANK



หนังสือค้ำประกัน

(หลักประกันสัญญาจ้าง)

เลขที่ 100060047965

วันที่ 24 เดือน กุมภาพันธ์ พ.ศ. 2566

ข้าพเจ้า บริษัท ธนาคารกสิกรไทย จำกัด (มหาชน) สาขายะลา สำนักงานตั้งอยู่เลขที่ 1 ถนนปราจิณ ตำบลสะเตง อำเภอเมืองยะลา จังหวัดยะลา โดย นายพนพร กาศสุวรรณ และ นางสาวสุดารัตน์ แซ่ลิ้ว ผู้มีอำนาจลงนามผูกพันธนาคาร ขอทำหนังสือค้ำประกันฉบับนี้ไว้ต่อ องค์การบริหารส่วนจังหวัดยะลา ซึ่งต่อไปนี้เรียกว่า "ผู้ว่าจ้าง" ดังมีข้อความต่อไปนี้

1. ตามที่ ห้างหุ้นส่วนจำกัด ทรัพย์สุโขทัย ซึ่งต่อไปนี้เรียกว่า "ผู้รับจ้าง" ได้ทำสัญญาจ้างก่อสร้างถนนแอสฟัลท์ติก คอนกรีต สายหน้าสวนทดลอง เขตเทศบาลนครยะลา - บ้านมาลาเยบังกอก หมู่ที่ 2 ตำบลสะเตงนอก อำเภอเมืองยะลา จังหวัดยะลา กับผู้ว่าจ้าง ตามสัญญาเลขที่ 00151/2566 ลงวันที่ 24 กุมภาพันธ์ 2566 ซึ่งผู้รับจ้างต้องวางหลักประกันการปฏิบัติตามสัญญาต่อผู้ว่าจ้าง เป็นจำนวนเงิน 73,250.00 บาท (เจ็ดหมื่นสามพันสองร้อยห้าสิบบาทถ้วน) ซึ่งเท่ากับร้อยละห้า (5%) ของมูลค่าทั้งหมดของสัญญา

ข้าพเจ้ายินยอมผูกพันตนโดยไม่มีเงื่อนไขที่จะค้ำประกันในการชำระเงินให้ตามสิทธิเรียกร้องของผู้ว่าจ้าง จำนวนไม่เกิน 73,250.00 บาท (เจ็ดหมื่นสามพันสองร้อยห้าสิบบาทถ้วน) ในฐานะเป็นลูกหนี้ร่วม ในกรณีที่ผู้รับจ้างก่อให้เกิดความเสียหายใดๆ หรือต้องชำระค่าปรับ หรือค่าใช้จ่ายใดๆ หรือผู้รับจ้างมิได้ปฏิบัติตามภาระหน้าที่ใด ๆ ที่กำหนดในสัญญาดังกล่าวข้างต้น ทั้งนี้ โดยผู้ว่าจ้างไม่จำเป็นต้องเรียกร้องให้ผู้รับจ้างชำระหนี้ดังกล่าวก่อน

2. หนังสือค้ำประกันนี้มีผลใช้บังคับตั้งแต่วันที่ 24 เดือน กุมภาพันธ์ พ.ศ. 2566 ถึงวันที่ 30 เดือน กันยายน พ.ศ. 2568 และข้าพเจ้าจะไม่เพิกถอนการค้ำประกันนี้ภายในระยะเวลาที่กำหนดไว้

3. หากผู้ว่าจ้างได้ขยายระยะเวลาให้แก่ผู้รับจ้าง ให้ถือว่าข้าพเจ้ายินยอมในกรณีนั้นๆ ด้วย โดยให้ขยายระยะเวลาการค้ำประกันนี้ออกไปตลอดระยะเวลาที่ผู้ว่าจ้างได้ขยายระยะเวลาให้แก่ผู้รับจ้างดังกล่าวข้างต้น

ข้าพเจ้าได้ลงนามและประทับตราไว้ต่อหน้าพยานเป็นสำคัญ

บมจ.ธนาคารกสิกรไทย

ลงลายมือชื่อ

(นายพนพร กาศสุวรรณ)

(นางสาวสุดารัตน์ แซ่ลิ้ว) 2220 ผู้ค้ำประกัน

ลงลายมือชื่อ

(นางสาวศิริลักษณ์ ห่มดทิบุรีณ์) พยาน

พยาน ลงลายมือชื่อ

(นายธนพัฒน์ ทองอยู่) พยาน

การขอคืนหนังสือค้ำประกัน ทาง EMAIL ได้ที่ : LG_SERVICE@KASIKORNBANK.COM เมื่อหนังสือค้ำประกันฉบับนี้หมดอายุบังคับ หรือหมดภาระผูกพันแล้ว โปรดส่งคืนธนาคาร

กรณีประสงค์ขอให้ธนาคารจ่ายเงินแทนตามภาระหนังสือค้ำประกันฉบับนี้ ขอให้จัดส่งมาในช่องทาง (1) สาขาที่อยู่หนังสือค้ำประกัน โดยการส่งมอบให้แก่เจ้าหน้าที่สาขา (by hand) หรือ (2) ส่งไปรษณีย์และลงทะเบียนตอบรับไปยัง งานหนังสือค้ำประกัน สำนักงานใหญ่ อาคารแจ้งวัฒนะ ชั้น 5 เลขที่ 27/7 หมู่ 3 ตำบลบ้านใหม่ อำเภอปากเกร็ด จังหวัดนนทบุรี 11120

SR-27068995-1-2507068

EFF_C_1_NN_PLUS

รายละเอียดการแบ่งงวดงาน

การจ้างก่อสร้างถนนแอสฟัลท์ติกคอนกรีต สายหน้าสวนทดลอง

เขตเทศบาลนครยะลา - บ้านมาลาญบางกอก หมู่ที่ ๒ ตำบลสะเตงนอก อำเภอเมืองยะลา จังหวัดยะลา

.....ผนวก.....1.....หน้า.....1.....

กำหนดส่งมอบงานภายใน ๑๘๐ วัน และ เบิกจ่ายเงินค่าจ้าง เป็นจำนวน ๒ งวด ดังนี้

งวดที่ ๑ เป็นจำนวนเงิน ๓๘๒,๙๕๑.-บาท (สามแสนแปดหมื่นสองพันเก้าร้อยห้าสิบบาทถ้วน) จ่ายให้เมื่อผู้รับจ้างได้ปฏิบัติงาน ดังนี้

- งานติดตั้งป้ายประชาสัมพันธ์
- งานรื้อย้ายสาธารณูปโภค
- งานวางระบายน้ำ คสล. ขนาดกว้าง ๐.๓๐ เมตร สูง ๐.๕๐ เมตร
- งานวางระบายน้ำ คสล. ขนาดกว้าง ๐.๕๐ เมตร สูง ๐.๕๐ เมตร

ระยะเวลาการปฏิบัติงาน ให้แล้วเสร็จภายใน ๙๐ วัน พร้อมส่งมอบงานจ้างและคณะกรรมการตรวจรับเรียบร้อยแล้ว ภายในวันที่ ๒๕ พฤษภาคม ๒๕๖๖

งวดที่ ๒ (งวดสุดท้าย) เป็นจำนวนเงิน ๑,๐๘๒,๐๔๙.-บาท (หนึ่งล้านแปดหมื่นสองพันสี่สิบบาทถ้วน) จ่ายให้เมื่อผู้รับจ้างได้ปฏิบัติงานดังนี้

- งานรื้อผิวลาดยางเดิม
- งานพื้น คสล. ปิดคูระบายน้ำ ขนาดกว้าง ๐.๕๐ เมตร
- งานฝาตะแกรงเหล็ก ขนาด ๐.๓๙ x ๐.๓๙ เมตร
- งานพื้นปิดคูระบายน้ำ ขนาดกว้าง ๐.๗๐ เมตร
- งานฝาตะแกรงเหล็ก ขนาด ๐.๕๙ x ๐.๕๙ เมตร
- งานลานคอนกรีตปอร์ตแลนด์ซีเมนต์
- งานรองพื้นทางลูกรัง
- งานพื้นทางหินคลุก
- งานไพรมิโค้ด
- งานแอสฟัลท์ติกคอนกรีต ปูบนไพรมิโค้ด หนา ๕.๐๐ เซนติเมตร
- งานเทคโค้ด
- งานแอสฟัลท์ติกคอนกรีต ปูบนเทคโค้ด หนา ๕.๐๐ เซนติเมตร
- งานตีเส้นจราจรสีเทอร์โมพลาสติก
- งานติดตั้งป้ายแสดงรายละเอียดของงาน และงานที่บอรายละเอียดที่เหลือทั้งหมดของ

โครงการจนแล้วเสร็จเรียบร้อย

(ลงชื่อ).....ผู้ว่าจ้าง

ระยะเวลาการปฏิบัติงาน ให้แล้วเสร็จภายใน ๙๐ วัน พร้อมส่งมอบงานจ้าง และคณะกรรมการตรวจรับเรียบร้อยแล้ว ภายในวันที่ ๒๓ สิงหาคม ๒๕๖๖

(ลงชื่อ).....ผู้รับจ้าง

(.....)

(ลงชื่อ).....พยาน

(นางสาวสุนิสา แก้วมณี)

(ลงชื่อ).....พยาน

(นางสาวธนพร ปานเกิด)

เรียน ประธานคณะกรรมการพิจารณาผลการคัดเลือก

ผนวก..... 2 หน้า..... 1

1. ข้าพเจ้า หจก.ทรัพย์สุโขทัย อยู่เลขที่ 50 หมู่ที่ - ถนน สีโรต สาย 2 ตำบล/แขวง สะเตง อำเภอ เมืองยะลา จังหวัด ยะลา โทรศัพท์ 081-711-1585 โดย นายอาทิตย์ ทัฬหะ ผู้ลงนามข้างทำยนี้ได้พิจารณาเงื่อนไขต่างๆ ในรายละเอียดพัสดุ และการยื่นขอเสนอ โดยวิธีคัดเลือก ตามหนังสือเชิญร่วมเสนอราคา ที่ ยล.5.1004/37 ลงวันที่ 11 มกราคม 2566 โดยตลอดและยอมรับข้อกำหนดและเงื่อนไขนั้นแล้ว รวมทั้งรับรองว่า ข้าพเจ้าเป็นผู้มีคุณสมบัติครบถ้วนตามที่กำหนด และไม่เป็นผู้ทำงานของทางราชการหรือของหน่วยการบริหารราชการส่วนท้องถิ่น

2. ข้าพเจ้าขอเสนอที่จะทำงาน ก่อสร้างถนนแอสฟัลท์ติกคอนกรีต สายหน้าสวนทดลอง เขตเทศบาลนครยะลา-บ้านมาลาญบางกอก หมู่ที่ 2 ตำบลสะเตงนอก อำเภอเมืองยะลา จังหวัดยะลา ผิวจราจรกว้าง 5.00 ม. ยาว 200.00 ม. หนา 0.05 ม. หรือมีพื้นที่ผิวจราจรไม่น้อยกว่า 1,000.00 ตรม.(ตามแบบอบจ.ที่กำหนด)

ตามข้อกำหนดเงื่อนไข แบบรูป ที่กำหนดในเงื่อนไขเอกสารโดยวิธีคัดเลือก ตามราคาที่ได้ระบุไว้แนบท้ายใบเสนอราคานี้ เป็นเงินทั้งสิ้น 1,470,000 บาท (หนึ่งล้านสี่แสนเจ็ดหมื่นบาทถ้วน)

ซึ่งได้รวมภาษีมูลค่าเพิ่ม จำนวน 96,168.22 บาท ตลอดจนภาษีอากรนั้น ๆ และค่าใช้จ่ายทั้งปวงไว้ด้วยแล้ว

3. คำเสนอนี้จะยื่นอยู่เป็นระยะเวลา 180 วัน นับแต่วันเปิดซองโดยวิธีคัดเลือกและองค์การบริหารส่วนจังหวัดยะลา อาจรับคำเสนอนี้ ณ เวลาใดก็ได้ก่อนที่จะครบกำหนดระยะเวลาดังกล่าวหรือระยะเวลาที่ยืดออกไปตามเหตุผลอันสมควรที่ องค์การบริหารส่วนจังหวัดยะลา ร้องขอ

4. กำหนดเวลาส่งมอบ ข้าพเจ้ารับรองที่จะเริ่มทำงานตามสัญญาทันที หรือทันทีที่ได้รับแจ้งจาก องค์การบริหารส่วนจังหวัดยะลาว่าให้เริ่มทำงานตามสัญญาและจะส่งมอบงานตามเอกสารโดยวิธีคัดเลือกโดยครบถ้วน ถูกต้อง ภายใน 180 วัน นับถัดจากวันที่ลงนามในสัญญาจ้าง

(ลงชื่อ)  ผู้ว่าจ้าง (นายระดมเดช สะมะแอ)

5. ในกรณีที่ข้าพเจ้าได้รับการพิจารณาให้ชนะโดยวิธีคัดเลือก ข้าพเจ้ารับรองที่จะ
5.1 ทำสัญญาตามแบบสัญญาจ้างแนบท้ายเอกสารโดยวิธีคัดเลือกกับองค์การบริหารส่วนจังหวัดยะลา ภายใน 7 วัน นับถัดจากวันที่ได้รับหนังสือแจ้งให้ไปทำสัญญา หรือวันที่องค์การบริหารส่วนจังหวัดยะลา กำหนดไว้ในหนังสือแจ้งให้ไปทำสัญญา

(ลงชื่อ)  ผู้รับจ้าง (นายประพนธ์ นามะ)

5.2 มอบหลักประกันการปฏิบัติตามสัญญาตามที่ระบุไว้ในข้อ 6 ของเอกสารโดยวิธีคัดเลือก ให้แก่ "องค์การบริหารส่วนจังหวัดยะลา" ก่อนหรือในขณะที่ได้ลงนามในสัญญาเป็นจำนวนร้อยละ 5 ของราคาตามสัญญา ที่ได้ระบุไว้ในใบเสนอราคานี้ เพื่อเป็นหลักประกันการปฏิบัติตามสัญญาโดยถูกต้องแล้วนี้

(ลงชื่อ)  พยาน นางสาวสุวิสา แก้วมณี (นางสาวธนพร ปานเกิด)



ประธานกรรมการ
กรรมการ
กรรมการ

/หากข้าพเจ้า...

หากข้าพเจ้าไม่ปฏิบัติให้ครบถ้วนตามที่ระบุไว้ข้างต้นนี้ ข้าพเจ้ายอมให้องค์การบริหารส่วนจังหวัดยะลา ริกหรือเรียกร้องจากผู้ออกหนังสือคำประกันรวมทั้งยินดีชดใช้ค่าเสียหายใด ๆ ที่อาจมีแก่องค์การบริหารส่วนจังหวัดยะลา และองค์การบริหารส่วนจังหวัดยะลามีสิทธิที่จะให้ผู้เสนอราคารายอื่นเป็นผู้เสนอราคาได้หรือองค์การบริหารส่วนจังหวัดยะลาอาจเรียกเสนอราคาใหม่ก็ได้

- 6. ข้าพเจ้ายอมรับว่า องค์การบริหารส่วนจังหวัดยะลา ไม่มีความผูกพันที่จะรับคำเสนอนี้ หรือใบเสนอราคาใด ๆ รวมทั้งไม่ต้องรับผิดชอบในค่าใช้จ่ายใด ๆ อันอาจเกิดขึ้นในการที่ข้าพเจ้าได้เข้าเสนอราคา
- 7. ข้าพเจ้าได้ตรวจทานตัวเลขและตรวจสอบเอกสารต่าง ๆ ที่ได้ยื่นพร้อมใบเสนอราคานี้โดยละเอียดแล้ว และเข้าใจดีว่า องค์การบริหารส่วนจังหวัดยะลาไม่ต้องรับผิดชอบต่อใด ๆ ในความผิดพลาดหรือ ตกหล่น
- 8. ใบเสนอราคานี้ได้ยื่นเสนอโดยบริสุทธิ์ยุติธรรม และปราศจากกลฉ้อฉลหรือการสมรู้ร่วมคิดกันโดยไม่ชอบด้วยกฎหมายกับบุคคลใดบุคคลหนึ่ง หรือหลายบุคคล หรือกับห้างหุ้นส่วนบริษัทใด ๆ ที่ได้ยื่นเสนอราคาในคราวเดียวกัน

เสนอมา ณ วันที่..24.... เดือน..มกราคม พ.ศ.....2566.....

(ลงชื่อ).....

(นายนาอึฟ หะมี)

ตำแหน่ง..... หุ่นส่วนผู้จัดการ.....

ประทับตรา (ถ้ามี)

Handwritten signature

(ลงชื่อ).....ผู้ว่าจ้าง

(นายระเด็ง ฤมะแฉ)

รองนายกองค์การบริหารส่วนจังหวัดยะลา-ปฏิบัติราชการแทน

(ลงชื่อ) นายกองเอกการบริหารส่วนจังหวัดยะลา.....ผู้รับจ้าง

(นายเจเนล น.ธ)

(ลงชื่อ).....พยาน

(นางสาวสุนิสรา แก้วมณี)

(ลงชื่อ).....พยาน

(นางสาวนพร ปานเกิด)

Handwritten signature
ประธานกรรมการ
Handwritten signature
กรรมการ
Handwritten signature
กรรมการ

เอกสารแนบท้ายสัญญาจ้างเลขที่.....00151/2566

ลงวันที่..... 24 ก.พ. 2566

แบบสรุปราคางานก่อสร้าง

ผนวก..... 3 หน้า..... 2

ชื่อโครงการ/งานก่อสร้าง โครงการก่อสร้างถนนแอสฟัลต์ติกคอนกรีต สายหน้าสวนทดลอง

สถานที่ก่อสร้าง เขตเทศบาลนครยะลา - บ้านมาลาญบางกอก หมู่ที่2 ตำบลสะเตงนอก อำเภอเมืองยะลา จังหวัดยะลา

หน่วยงานเจ้าของโครงการ องค์การบริหารส่วนจังหวัดยะลา

แบบเลขที่

ประมาณราคาวันที่ 21 กุมภาพันธ์ 2566

คำนวณราคาโดย หจก.ทรัพย์สุโขทัย

ลำดับที่	รายการ	หน่วย	ปริมาณ	ราคาต่อหน่วย	ราคารวม
	7.งานตีเส้นจราจร (MARKINGS)				
16	THERMOPLASTIC PAINT ระดับ 1(YELLOW)	ตร.ม.	26.00	420.00	10,920.00
17	THERMOPLASTIC PAINT ระดับ 1(WHITE)	ตร.ม.	51.00	420.00	21,420.00
	8.งานป้ายจราจร (TRAFFIC SIGNS)				
18	แผ่นป้ายหลังการก่อสร้างแล้วเสร็จ	ตร.ม.	0.720	4,513.38	3,249.64
19	เสาป้ายคอนกรีตขนาด 0.12x0.12 ม.	ม.	3.00	624.12	1,872.36
	รวมเป็นเงินทั้งสิ้น				1,465,000.00

(หนึ่งล้านสี่แสนหกหมื่นห้าพันบาทถ้วน)

ลงชื่อ

ผู้เสนอราคา

(นายนาอ็ฟ หะมิ)

หุ้นส่วนผู้จัดการ หจก.ทรัพย์สุโขทัย

(ลงชื่อ).....ผู้ว่าจ้าง
(นายระเด่น สระมะแอ)

รองนายกองค์การบริหารส่วนจังหวัดยะลา ปฏิบัติราชการแทน
(ลงชื่อ) นายคุณศักดิ์การบริหารส่วนจังหวัดยะลา ผู้รับจ้าง

(นายคุณศักดิ์การบริหารส่วนจังหวัดยะลา)

(ลงชื่อ).....นางสาวสุนิสา แก้วมณี

(นางสาวสุนิสา แก้วมณี)

(ลงชื่อ).....นางสาวธนพร ปานเกิด

(นางสาวธนพร ปานเกิด)

รายละเอียดสัญญาแบบปรับราคาได้ (ค่า K)

การจ้างก่อสร้างถนนแอสฟัลท์ติกคอนกรีต สายหน้าสวนทดลอง
เขตเทศบาลนครยะลา - บ้านมาลาบูบางกอก หมู่ที่ ๒ ตำบลสะเตงนอก อำเภอเมืองยะลา จังหวัดยะลา

สัญญาแบบปรับราคาได้ (ค่า K)

๑. ประเภทงานก่อสร้าง สูตรและวิธีการคำนวณที่ใช้กับสัญญาแบบปรับราคาได้
ในการพิจารณาเพิ่มหรือลดราคาค่าจ้างเหมาก่อสร้างให้คำนวณตามสูตร ดังนี้

$P = (Po) \times (K)$

กำหนดให้ P = ราคาทำงานต่อหน่วยหรือราคาทำงานเป็นงวดที่จะต้องจ่ายให้ผู้รับจ้าง

Po = ราคาทำงานต่อหน่วยที่ผู้รับจ้างประมูลได้ หรือราคาทำงานเป็นงวด
ซึ่งระบุไว้ในสัญญาแล้วแต่กรณี

K = ESCALATION FACTOR ที่หักด้วย ๔% เมื่อต้องเพิ่มค่างานหรือ
บวกเพิ่ม ๔% เมื่อต้องเรียกค่างานคืน

๒. ค่า ESCALATION FACTOR หรือค่า K ได้แยกตามประเภทงานดังนี้

๒.๑ งานดิน หมายถึง การขุดดิน การตักดิน การบดอัดดิน การขุดเปิดหน้าดิน การเกลี่ยบด
อัดดิน การขุด - ถมบดอัดแน่นเขื่อน คลอง คันคลอง คันกันน้ำ คันทาง ซึ่งต้องใช้เครื่องจักรเครื่องมือกล
ปฏิบัติงาน

สำหรับการถมดินให้หมายความถึงการถมดินหรือทรายหรือวัสดุอื่นที่มีการควบคุมคุณสมบัติ
ของวัสดุนั้น และมีข้อกำหนดวิธีการถม รวมทั้งมีการบดอัดแน่นโดยใช้เครื่องจักรเครื่องมือกล เพื่อให้ได้
มาตรฐานตามที่กำหนดไว้ เช่นเดียวกับงานก่อสร้างถนนหรือเขื่อนชลประทาน

ทั้งนี้ ให้รวมถึงงานประเภท EMBANKMENT, EXCAVATION, SUBBASE, SELECTED
MATERIAL, UNTREATED BASE และ SHOULDER

ใช้สูตร $K = 0.30 + 0.10 It/Io + 0.40 Et/Eo + 0.20 Ft/Fo$

๒.๒ งานทาง งานผิวทาง PRIME COAT, TACK COAT, SEAI COAT

ใช้สูตร $K = 0.30 + 0.40 At/Ao + 0.20 Et/Eo + 0.10 Ft/Fo$

๒.๓ งานผิวทาง ASPHALTIC CONCRETE, PENETRATION MACADAM

ใช้สูตร $K = 0.30 + 0.10 Mt/Mo + 0.40 At/Ao + 0.10 Et/Eo + 0.10 Ft/Fo$

๒.๔ งานผิวถนนคอนกรีตเสริมเหล็กหมายถึง ผิวถนนคอนกรีตที่ใช้เหล็กเสริม ซึ่งประกอบ
ด้วยตะแกรงเหล็กเส้นหรือตะแกรงลวดเหล็กกล้าเชื่อมติด (WELDED STEEL WIRE FARRIC) เหล็กเดือย
(DOWEL BAR) เหล็กยึด (DEFORMED TIE BAR) และรอยต่อต่างๆ (JOINT) ทั้งนี้ ให้หมายความรวมถึง
แผ่นพื้นคอนกรีตเสริมเหล็กบริเวณคอสพาน (R.C. BRIDGE APPROACH) ด้วย

ใช้สูตร $K = 0.30 + 0.10 It/Io + 0.30 Ct/Co + 0.10 Mt/Mo + 0.15 St/So$

นางกุลภากร นุธิท ส่วนจังหวัดยะลา (ลงชื่อ).....

(นางสาว.....)

(ลงชื่อ)..... พยาน

(นางสาวสุนิสา แก้วมณี)

๒.๕ งาน...

(ลงชื่อ)..... พยาน

(นางสาวธนพร ปานเกิด)

๒.๕ งานท่อระบายน้ำคอนกรีตเสริมเหล็กและงานบ่อพัก หมายถึง ท่อคอนกรีตเสริมเหล็ก สำหรับงานระบายน้ำ (PRECAST REINFORCED CONCRETE DRAINAGE PIPE) งานวางระบายน้ำคอนกรีตเสริมเหล็ก งานลาดคอนกรีตเสริมเหล็กวางระบายน้ำและบริเวณลาดคอสะพาน รวมทั้งงานบ่อพักคอนกรีตเสริมเหล็กและงานคอนกรีตเสริมเหล็กอื่นที่มีรูปแบบและลักษณะงานคล้ายคลึงกัน เช่น งานบ่อพัก (MANHOLE) ท่อร้อยสายโทรศัพท์ ท่อร้อยสายไฟฟ้า เป็นต้น

ใช้สูตร $K = 0.35 + 0.20 It/lo + 0.15 Ct/Co + 0.15 Mt/Mo + 0.15 St/So$
ดัชนีราคาที่ใช้คำนวณตามสูตรที่ใช้กับสัญญาแบบปรับราคาได้ จัดทำขึ้นโดยกระทรวงพาณิชย์

K = ESCALATION FACTOR

It = ดัชนีราคาผู้บริโภคทั่วไปของประเทศ ในเดือนที่ส่งงานแต่ละงวด

lo = ดัชนีราคาผู้บริโภคทั่วไปของประเทศ ในเดือนที่เปิดของประกวดราคา

Ct = ดัชนีราคาซีเมนต์ในเดือนที่ส่งงานแต่ละงวด

Co = ดัชนีราคาซีเมนต์ ในเดือนที่เปิดของประกวดราคา

Mt = ดัชนีราคาวัสดุก่อสร้าง (ไม่รวมเหล็กและซีเมนต์) ในเดือนที่ส่งงานแต่ละงวด

Mo = ดัชนีราคาวัสดุก่อสร้าง (ไม่รวมเหล็กและซีเมนต์) ในเดือนที่เปิดของประกวดราคา

St = ดัชนีราคาเหล็ก ในเดือนที่ส่งงานแต่ละงวด

So = ดัชนีราคาวัสดุเหล็ก ในเดือนที่เปิดของประกวดราคา

At = ดัชนีราคาแอสฟัลท์ ในเดือนที่ส่งงานแต่ละงวด

Ao = ดัชนีราคาแอสฟัลท์ ในเดือนที่เปิดของประกวดราคา

Et = ดัชนีราคาเครื่องจักรกลและบริภัณฑ์ ในเดือนที่ส่งงานแต่ละงวด

Eo = ดัชนีราคาเครื่องจักรกลและบริภัณฑ์ ในเดือนที่เปิดของประกวดราคา

Ft = ดัชนีราคาน้ำมันดีเซลหมุนเร็ว ในเดือนที่ส่งงานแต่ละงวด

Fo = ดัชนีราคาน้ำมันดีเซลหมุนเร็ว ในเดือนที่เปิดของประกวดราคา

(ลงชื่อ)..... ผู้ว่าจ้าง
(นายระพีเตดี สุขมะแอ)

รองนายกองค์การบริหารส่วนจังหวัดยะลา ปฏิบัติราชการแทน
(ลงชื่อ)..... นายคุณศักดิ์การบริหารส่วนจังหวัดยะลา
ผู้รับจ้าง

(นางอนุรัตน์.....)
(ลงชื่อ)..... พยาน
นางสาวสุนิสา แก้วมณี

(ลงชื่อ)..... อนุพร..... พยาน
นางสาวธนพร ปานเกิด

เอกสารแนบท้ายสัญญาจ้างเลขที่.....00101/2566

ลงวันที่..... 24 ก.พ. 2566

ผนวก..... 5 มีหน้า..... 1 ถึง..... 8

หนังสือรับรอง จำนวน..... 8 ฉบับ

ผู้ประกอบการวิชาชีพวิศวกรรมควบคุม

ผนวก..... 5 หน้า..... 1

เขียนที่..... ๒๑๑. ทง.พ.ย. ๒๕๖๑

วันที่..... 24 เดือน..... กุมภาพันธ์ พ.ศ. 2566

โดยหนังสือฉบับนี้ ข้าพเจ้า..... นายวิชาญ พงษ์พริ้ง อายุ..... ๕๕ ปี

เชื้อชาติ..... ไทย สัญชาติ..... ไทย อยู่บ้านเลขที่..... 80 หมู่ที่..... - ถนน..... ถนนวิจิตร

ตรอก/ซอย..... ตำบล..... ตำบล..... อำเภอ..... อำเภอเมือง จังหวัด..... ยะลา

หมายเลขโทรศัพท์..... สถานที่ทำงาน.....

ได้รับอนุญาตให้ประกอบวิชาชีพวิศวกรรมควบคุม ประเภท..... วิศวกรรมโยธา

แขนง..... ตามใบอนุญาตเลขทะเบียน..... ๑๗/ ๒๕156

และขณะนี้ไม่ได้ถูกเพิกถอนใบอนุญาตให้ประกอบวิชาชีพ

ขอรับรองว่า ข้าพเจ้าเป็นผู้รับผิดชอบตามพระราชบัญญัติวิชาชีพวิศวกรรม พ.ศ. 2505 โดยข้าพเจ้าเป็นผู้ควบคุมการก่อสร้าง เป็นสิ่งปลูกสร้างชนิด..... ถนนวิจิตร

จำนวน..... 1..... โครงการ ขององค์การบริหารส่วนจังหวัดยะลา อำเภอเมือง จังหวัดยะลา ตามแผนผังบริเวณ, แบบก่อสร้าง และรายการก่อสร้างขององค์การบริหารส่วนจังหวัดยะลา

เพื่อเป็นหลักฐานได้ลงลายมือชื่อไว้เป็นสำคัญ

(ลงชื่อ)..... วิศวกร
(นายวิชาญ พงษ์พริ้ง)

(ลงชื่อ)..... ผู้มีอำนาจลงนามของบริษัท/ห้าง.
(นายวิชาญ พงษ์พริ้ง)

(ลงชื่อ)..... พยาน
(นางสาวสุนิสา แก้วมณี)

(ลงชื่อ)..... พยาน
(นายระเด่น สมะแอ) ผู้ว่าจ้าง

รองนายกองค์การบริหารส่วนจังหวัดยะลา ปลัดราชการแทน
นายกองค์การบริหารส่วนจังหวัดยะลา
(ลงชื่อ)..... ผู้รับจ้าง

(นางสุนิสา แก้วมณี)

คำเตือน

1. ให้ขีดฆ่าข้อความที่ไม่ใช่ออก
2. ให้วิศวกรแนบภาพถ่ายบัตรประจำตัวแสดงว่าได้รับอนุญาตให้ประกอบวิชาชีพและทำด้วยใบอนุญาตให้ประกอบวิชาชีพ
3. หากมีการเปลี่ยนแปลงวิศวกรตามหนังสือรับรองฉบับนี้ ให้วิศวกรรับแจ้งให้องค์การบริหารส่วนจังหวัดยะลา ทราบเป็นลายลักษณ์อักษร

(นางสุนิสา แก้วมณี) พยาน

นางสาวสุนิสา แก้วมณี

(ลงชื่อ)..... พยาน

นางสาวธนพร ปานเกิด

เอกสารแนบท้ายสัญญาจ้างเลขที่.....00151/2566

ลงวันที่..... 24 ก.พ. 2566

ผนวก..... 5 หน้า..... 2

ใบอนุญาตประกอบวิชาชีพวิศวกรรมควบคุม
ตามพระราชบัญญัติวิศวกร พ.ศ. ๒๕๕๒



ชื่อ-สกุล นายวีระวุฒิ พงศ์ทรัพย์
เลขประจำตัวประชาชน 3959900120560
ประกอบวิชาชีพวิศวกรรมควบคุมสาขา ๒๖7
ระดับ ภาควิศวกร เลขทะเบียน กย.24156
รับอนุญาต 18 ก.ย. 2561 วันหมดอายุ 17 ก.ย. 2566
ประเภทสมาชิกสามัญ (เลขที่) 100517
วันออกบัตร 17 ส.ค. 2561 บัตรหมดอายุ 17 ก.ย. 2566

ผู้ได้รับใบอนุญาต  นายทศวรรษกร
นามทศวรรษกร



สภาวิศวกร
ขอออกบัตร ๒๕๕๒

237974

9. บริษัท วิศวกรและโครงการ จำกัด (มหาชน) - บริษัท วิศวกรและโครงการ จำกัด (มหาชน) - บริษัท วิศวกรและโครงการ จำกัด (มหาชน)

(ลงชื่อ).....ผู้ว่าจ้าง
(นายระเด่น สมะแอ)

รองนายกองค์การบริหารส่วนจังหวัดยะลา ปฏิบัติราชการแทน
(ลงชื่อ) นายกลุ่มจังหวัดยะลา ผู้รับจ้าง

(นางยุนาอัส).....
(ลงชื่อ).....พยาน

นางสาวสุนิสา แก้วมณี

(ลงชื่อ).....พยาน
นางสาวธนพร ปานเกิด

สำเนาถูกต้อง

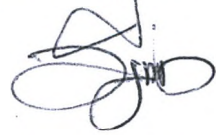

(วีระวุฒิ พงศ์ทรัพย์)

กย.24156



คณะกรรมการควบคุมการประกอบวิชาชีพวิศวกรรม

ตามพระราชบัญญัติวิชาชีพวิศวกรรม พ.ศ. ๒๕๐๕

ออกบัตรใหม่เพื่อแสดงว่า
นายวีรุฒิ แซ่อิง

มีสิทธิประกอบวิชาชีพวิศวกรรมควบคุม

ประเภท ภาควิศวกร สาขา วิศวกรรมโยธา

ตามใบอนุญาตเลขทะเบียน กย.๒๕๑๕๖

ตั้งแต่วันที่ ๑๘ กันยายน ๒๕๔๑

เลขบัตร ๑๐๐๙๒๖

สำเนาถูกต้อง

(วีรุฒิ พงศ์หริณ)

กย.24156

(นายปรัชญา สุตะบุตร)

ประธาน ก.ว.

นายสุทัศน์ สุตันนิชระ

(นายสุทัศน์ สุตันนิชระ)

นายทะเบียน ก.ว.

เอกสารแนบท้ายสัญญาจ้างเลขที่..... ๐๐๑๕๑/๒๕๒๕
ลงวันที่..... 24 ก.พ. ๒566

ผนวก..... ๕..... หน้า..... ๕

(ลงชื่อ) นางสาวอรนพร ปานเกิด
(ลงชื่อ) นางสาวศุภนิลา แก้วมณี
(ลงชื่อ) อ.เอ็งเอ็ง

(ลงชื่อ) นายทองดี นามประทีป
(ลงชื่อ) นายสมชาย นามประทีป
(ลงชื่อ) นายสมชาย นามประทีป

กรมการช่าง
สภาวิศวกร
สภาวิชาชีพวิศวกรรมควบคุม

รายการเกี่ยวกับบ้าน เล่มที่ 1

เลขรหัสประจำบ้าน 9599-012043-5 สำนักทะเบียน ท้องถิ่นเทศบาลนครยะลา

รายการที่อยู่ 80 ถนนชนวิถี 4 ตำบลสะเตง อำเภอเมืองยะลา จังหวัดยะลา

ชื่อหมู่บ้าน ชื่อบ้าน

ประเภทบ้าน บ้าน ลักษณะบ้าน

วันเดือนปีที่กำหนดบ้านเลขที่

ลงชื่อ นายทะเบียน (นายสารัช ลังซุ่ม)

วันเดือนปีที่พิมพ์ทะเบียนบ้าน 17 มีนาคม 2547

เล่มที่ 1 รายการบุคคลในบ้านของเลขรหัสประจำบ้าน

ชื่อ นายวีรุฒิ พงศ์หริณ 9599-012043-5 ลำดับที่ 4

สัญชาติ ไทย เพศ ชาย

เลขประจำตัวประชาชน 3-9599-00120-66-0 สถานภาพ ผู้อาศัย เกิดเมื่อ 22 มี.ค. 2500

มารดาผู้ให้กำเนิด ชื่อ กัมเหียง สัญชาติ ไทย

บิดาผู้ให้กำเนิด ชื่อ ไวฮ้อ สัญชาติ ไทย

* มาจาก ฐานข้อมูลการทะเบียนราษฎร นายทะเบียน

เข้ามาอยู่ในบ้านนี้เมื่อ 19 พ.ค. 2538 (นายสารัช ลังซุ่ม)

** ไม่เป็น นายทะเบียน

(ลงชื่อ) ผู้จ้าง

(นายระเด่น สะมะแอ)

รองนายกองค์การบริหารส่วนจังหวัดยะลา ปฏิบัติราชการแทน

(ลงชื่อ) นายองค์การบริหารส่วนจังหวัดยะลา

(ลงชื่อ) นาย..... พยาน

(ลงชื่อ) นางสาวสุนิสรา แก้วมณี พยาน

(ลงชื่อ) พยาน

(ลงชื่อ) นางสาวธนพร ปานเกิด พยาน

(ลงชื่อ) พยาน

ตำแหน่งผู้จ้าง

(วีรุฒิ พงศ์หริณ)

ภย.24156

เอกสารแนบท้ายสัญญาจ้างเลขที่ 0015/2566
ลงวันที่ 24 ก.พ. 2566

บัตรประชาชน Thai National ID Card
เลขประจำตัวประชาชน 3 9506 00154 06 4
Identification Number

ชื่อ นามสกุล นาย มุฮัมมัดดียาสัน นียามะ
Name Mr. Muhammdiyasun นียามะ
Last name Niyamae
เกิดวันที่ 15 เม.ย. 2521
Date of Birth 15 Apr. 1978
ศาสนา อิสลาม
อายุ 31 ปี 3 เดือน 3 วัน
31 เม.ย. 2559
วันครบอายุ
31 May 2014
Date of Issue

14 เม.ย. 2568
วันครบอายุ
14 Apr. 2025
Date of Expiry

9506-04-05210940



ถ้าหากทอ
ด้ายขึ้น

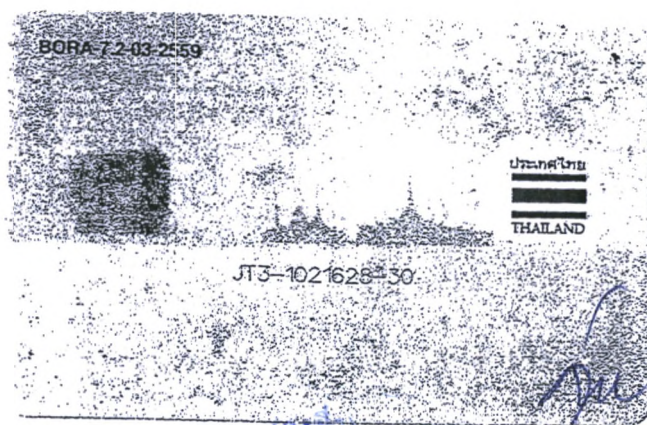

ผู้ว่าจ้าง
(นายระเด่น สมะแอ)
รองนายกองค์การบริหารส่วนจังหวัดยะลา ปฏิบัติราชการแทน
(ลงชื่อ) นายคุณุฎการบริหารส่วนจังหวัดยะลาผู้รับจ้าง
(๒๙ คนต่อ ๕...)
(ลงชื่อ) พยาน
(นางสาวสุนิสา แก้วมณี)
(ลงชื่อ) ๐๗๗
นางสาวธนพร ปานเกิด

ระเบียบแบบแผนของมหาวิทยาลัยรามคำแหง (ปวส.) พุทธศักราช 2546

รหัสสถานศึกษา 1394016401
 ชื่อ-ชื่อตึก นายส่งศักดิ์ธรรม นิยมาน
 สาขาวิชา การก่อสร้าง

ชื่อสถานศึกษา วิทยาลัยการอาชีวศึกษา
 รหัสประจำตัว 5531060004
 วันเดือนปีเกิด 15 เมษายน 2521
 ชื่อจริง ไทย ชื่อสกุล ไทย ตาตง อิศกาน

จังหวัด นนทบุรี
 รหัสประจำตัวประชาชน 3 9306 00134 06 4
 สถานศึกษาเดิม วิทยาลัยเทคนิคตา
 จังหวัด ยลดา
 ชั้นเรียนสุดท้ายจบ ประกาศนียบัตรวิชาชีพ
 ผลการเรียน 90 หนักการเรียน 2/48

ร.น. ปวส.46 เลขที่ 0640.014/55.0106
 หมายเลขที่รับโอน 110
 หมายเลขที่เข้า 110
 ระดับคะแนนเฉลี่ยสะสม 3.12
 สาขาการศึกษา ปวส. 5 ตุลาคม 2558

รหัสวิชา	ชื่อวิชา	หน่วย กิตติ คุณ (ก)	ผล คูณ (ข)	รหัสวิชา	ชื่อวิชา	หน่วย กิตติ คุณ (ก)	ผล คูณ (ข)	รหัสวิชา	ชื่อวิชา	หน่วย กิตติ คุณ (ก)	ผล คูณ (ข)	รหัสวิชา	ชื่อวิชา	หน่วย กิตติ คุณ (ก)	ผล คูณ (ข)
3106-0001	ปีการศึกษา 2555 ภาคเรียนที่ 1	2	3.5	3106-0107	ความเข้มแข็งของวัสดุ	3	4	3106-2006	การประมาณราคาต่อสร้าง 1	2	3	3000-2005	กิจกรรมอื่น ๆ (ตามประกอบกร)	2	4.0
3106-0002	รหัสต่อสร้าง	2	3.5	3106-2002	เครื่องจักรกลงานต่อสร้าง	2	4	3106-2010	ปฐกติกาคณะ	3	4	3106-2004	ปีการศึกษา 2557 ภาคเรียนที่ 4	2	2.566
3106-0003	เทคนิกลูกต่อสร้าง	2	6.0	3106-2004	เทคนิกลูกต่อสร้าง 1	2	3.5	3106-2012	การออกแบบโครงสร้างคอนกรีต...	3	3	3000-1202	ทักษะพัฒนาต่อสร้างต่อสร้าง	2	4.0
3106-0004	รหัสต่อสร้างใหม่	2	3	3106-2005	การเขียนแบบต่อสร้าง 1	3	3	3106-6001	โครงการ	4	4	3106-2001	จัดการเรียนการสอน	2	4.0
3106-0005	ปฏิบัติงานภาคต่อสร้าง	2	2.5	3106-2007	คอมพิวเตอร์กราฟิก	3	3.5	3000-2003	กิจกรรมส่งเสริมวิชาชีพ 7	4	4	3106-2001	ระบบปฏิบัติการ	2	4.0
3106-0006	ประมาณราคาต่อสร้าง	2	2.5	3106-2002	การติดตั้งภาคต่อสร้าง	2	3.5	3000-2003	กิจกรรมส่งเสริมวิชาชีพ 7	3	3	3106-2201	การอ่านแบบและแปลแบบ	2	3.5
3106-0007	เขียนแบบแปลนต่อสร้าง	2	2.5	3106-2003	เทคนิคการวางผังภาคต่อสร้าง	2	3	3000-0101	ปีการศึกษา 2557 ภาคเรียนที่ 3	3	3	3106-2204	การประเมินและระบุขนาด	2	4
3106-0008	การสำรวจ	3	6.0	3000-2002	กิจกรรมส่งเสริมวิชาชีพ 6	4	4	3000-1226	และที่เพิ่มเติม	1	2.5	3106-2209	กฎหมายควบคุมอาคารต่อสร้าง	2	3.5
3000-2001	จัดการเรียนการสอน	4	4	3000-1101	ปีการศึกษา 2556 ภาคเรียนฤดูร้อน	3	2	3000-1226	ทักษะพัฒนาต่อสร้างตามประกอบ	2	2.5	3106-2219	การประเมินและระบุขนาด	2	4
3000-1201	ปีการศึกษา 2556 ภาคเรียนที่ 2	4	8.0	3000-1235	ทักษะพัฒนาต่อสร้าง	1	3	3106-2210	การควบคุมต่อสร้าง	2	3.5	3000-0206	การประเมินและระบุขนาด	3	2.5
3000-1521	ทักษะพัฒนาต่อสร้างต่อสร้าง...	3	7.5	3000-1304	งานช่างเทคนิคไทย	3	3.0	3106-2211	การควบคุมต่อสร้าง	2	3.5	3000-1425	การออกแบบโปรแกรม	3	2.5
3000-1601	ทักษะพัฒนาต่อสร้างต่อสร้าง...	3	3.0	3000-1606	การเปิดการเรียนการสอนของไทย	2	3	3106-2212	โครงการควบคุมต่อสร้าง	2	3	3000-1525	คอมพิวเตอร์ 6	3	2.5
3106-0101	ภาคต่อสร้างต่อสร้าง 1	3	10.5	3106-2003	การสำรวจภาคต่อสร้าง	2	3.5	3106-2216	การสำรวจภาคต่อสร้าง	2	3.5	3000-2008	หลักสูตร 1	3	7.5
								3106-2217	ความโดดเด่นในงานต่อสร้าง	2	4			2	4.0

ระบุชื่อเรียน	ภาคเรียน	หน่วย กิตติ คุณ (ก)	ผล คูณ (ข)
หน่วยกิตที่เรียน		12.555	27.216
หน่วยกิตที่เรียน		16	35.2
หน่วยกิตที่เรียน		16	35.2
รวมหน่วยกิตที่เรียน		29.9	67.636

เกณฑ์การประเมินผล
 1. ประเมินให้รายวิชาตามโครงสร้าง
 2. ผ่านการสอบทุกภาคเรียน
 3. ระดับคะแนนเฉลี่ยสะสมไม่น้อยกว่า 2.00

หมายเหตุ: (นายธีระ อิศกาน) หัวหน้างาน
 (นายสุทธิ ดงอู่) หัวหน้างาน

การให้คะแนน
 8

เอกสารแนบท้ายสัญญาจ้างเลขที่.....001๕1/๒๕๖๖
ลงวันที่..... 24 ก.พ. 2566

ผนวก.....๖.....มีหน้า.....1.....ถึง.....12.....
จำนวน.....12.....ฉบับ

ผนวก.....๖.....หน้า.....1.....



องค์การบริหารส่วนจังหวัดยะลา

โครงการก่อสร้างถนนแอสฟัลท์ติกคอนกรีต สายหน้าสวนทดลอง - บ้านมาลาญบางกอก

หน้าสวนทดลอง เขตเทศบาลนครยะลา - บ้านมาลาญบางกอก หมู่ที่ 2 ตำบลสะเตงนอก อำเภอเมืองยะลา จังหวัดยะลา

งานผิวจราจรแอสฟัลท์ติกคอนกรีต กว้าง 5.00 เมตร ยาว 200.00 เมตร

หนา 0.05 เมตร รวมพื้นที่ผิวจราจรไม่น้อยกว่า 1,000.00 ตารางเมตร

(ลงชื่อ).....ผู้ว่าจ้าง

(นายระเด่น สะมะแอ) (นายกองค์การบริหารส่วนจังหวัดยะลา ปฏิบัติราชการแทน)

(ลงชื่อ).....ผู้รับจ้าง

(นาย.....) (บริษัท..... จำกัด)

(ลงชื่อ).....พยาน

(นางสาวสุนิสา แก้วมณี)

(ลงชื่อ).....พยาน

(นางสาวธนพร ปวงเกิด)

(ลงชื่อ).....พยาน

(นางสาวธนพร ปวงเกิด)

(ลงชื่อ).....พยาน

(นางสาวธนพร ปวงเกิด)

(นางสาวธนพร ปวงเกิด)

ลงวันที่... 24 ก.พ. 2566

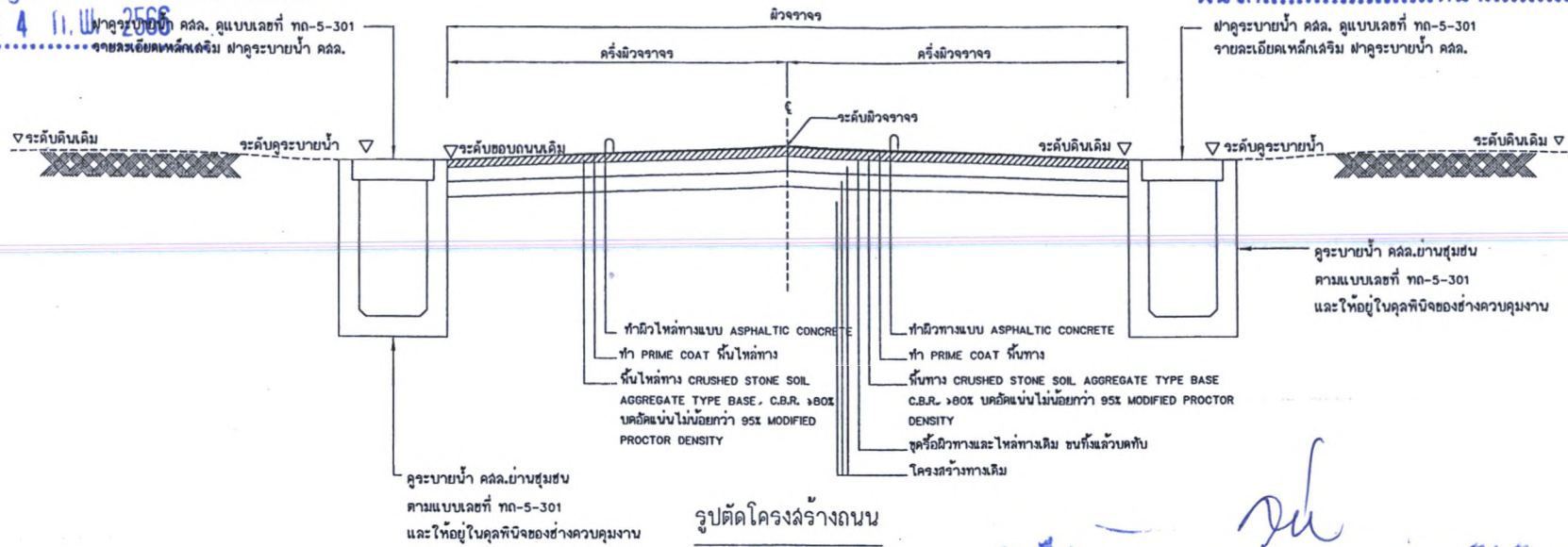

รูปตัดโครงการถนน

(ลงชื่อ)..... (นายระเด่น สะมะแอ) ผู้ว่าจ้าง

รองนายกองค์การบริหารส่วนจังหวัดยะลา ปฏิบัติราชการแทน

(ลงชื่อ)..... นายองค์การบริหารส่วนจังหวัดยะลา ผู้รับจ้าง

รายละเอียดยัดตำแหน่งก่อสร้าง

(ลงชื่อ)..... (นายระเด่น สะมะแอ) กว้าง 0.30 เมตร สูง 0.50 เมตร ยาว 96.00 เมตร

(ลงชื่อ)..... (นายระเด่น สะมะแอ) กว้าง 0.50 เมตร สูง 0.50 เมตร ยาว 75.00 เมตร

(ลงชื่อ)..... (นางสาวระเด่น แก้วมณี) พยาน

- จำนวนที่อื่นแต่ละแถวและตำแหน่งในการวางท่ออาจเปลี่ยนแปลงได้
- ตำแหน่งก่อสร้างสะพาน, ท่อลอดเหลี่ยมให้แจ้งให้หมายจรรยาจร, ระบายน้ำ
- เขตทาง ขึ้นอยู่กับสภาพพื้นที่จริง
- งานตัด ได้แก่ งานตัดดิน, งานตัดหินผุ, งานตัดหินแข็ง และงานตัดอื่น ๆ

องค์การบริหารส่วนจังหวัดยะลา				
เส้นทางสาย	สำรวจ	พิ	นายสุลมาน ญู	เก็บชอบ
สายบริเวณถนน: บ้านบาง...	สำรวจ	พิ	นายศรัทธา เจ๊ะ	
	ออกแบบ	พิ	นายอลมดี คาคะ	
แบบแสดง	เขียนแบบ	พิ	นายศรัทธา เจ๊ะ	ปกติองค์การบริหารส่วนจังหวัดยะลา
เปิดโครงการถนน	เขียนแบบ	พิ	นายสุไลม์ จูมมูตีร์	อนุมัติ
และ ระบายน้ำ	สำรวจ	พิ	นายสุไลม์ จูมมูตีร์	
แบบเสร็จที่ อบจ. ยะ	อนุมัติ	พิ	นายสุไลม์ จูมมูตีร์	
แก้ไขครั้งที่				

บัญชีปริมาณงาน				
ลำดับ	รายการแบบ	หน่วย	ปริมาณงาน	อ้างอิงแบบมาตรฐานงานทาง
1	งานรื้อผิวลาดยางเดิม	ตร.ม	430.00	
2	งานรองพื้นทางลูกรัง บดอัดแน่น ทน 20 ซม.	ลบ.ม.	60.00	แบบเลขที่ ทก-2-201 (2)
3	งานพื้นทางหินคลุก บดอัดแน่น ทน 20 ซม.	ลบ.ม.	69.00	แบบเลขที่ ทก-2-201 (2)
4	งานโพรมีโอด (Prime Coat)	ตร.ม	445.00	แบบเลขที่ ทก-7-401 (2)
5	งานแอสฟัลติกคอนกรีต (Asphaltic Concrete) ปูบนงานโพรมีโอด	ตร.ม	445.00	แบบเลขที่ ทก-7-401 (2)
6	งานแทคโคต (Tack Coat)	ตร.ม	785.00	แบบเลขที่ ทก-7-401 (2)
7	งานแอสฟัลติกคอนกรีต (Asphaltic Concrete) ปูบนงานแทคโคต	ตร.ม	785.00	แบบเลขที่ ทก-7-401 (2)
8	งานระบายน้ำ ค.ล.ล. ขนาด กว้าง 0.30 ม. สูง 0.50 ม.	ม.	96.00	แบบเลขที่ ทก-2-203
9	งานระบายน้ำ ค.ล.ล. ขนาด กว้าง 0.30 ม. สูง 0.50 ม. พร้อมฝาปิดรางระบายน้ำ คสล.	จุด	10.00	
10	งานพื้น คสล. ปิดรางระบายน้ำ	ม.	92.00	
11	งานระบายน้ำ ค.ล.ล. ขนาด กว้าง 0.50 ม. สูง 0.50 ม.	ม.	75.00	แบบเลขที่ ทก-2-203
12	งานระบายน้ำ ค.ล.ล. ขนาด กว้าง 0.30 ม. สูง 0.50 ม. พร้อมฝาปิดรางระบายน้ำ คสล.	จุด	10.00	
13	งานพื้น คสล. ปิดรางระบายน้ำ	ม.	69.00	
14	งานสวนคอนกรีต	ตร.ม.	50.00	
15	งานรื้อย้ายอาคารอุปโภค	แห่ง	1.00	
16	งานตีเส้น ThermoPlastic Paint (สีเหลือง)	ตร.ม.	26.00	แบบเลขที่ ทก-3-110 (1)
17	งานตีเส้น ThermoPlastic Paint (สีขาว)	ตร.ม.	51.00	แบบเลขที่ ทก-3-110 (1)
18	งานแผ่นป้ายหลังการก่อสร้างแล้วเสร็จ	ตร.ม.	0.72	แบบเลขที่ ทก-3-108
	งานเสาป้ายคอนกรีต ขนาด 0.12 x 0.12 ม.	ม.	3.00	แบบเลขที่ ทก-3-102

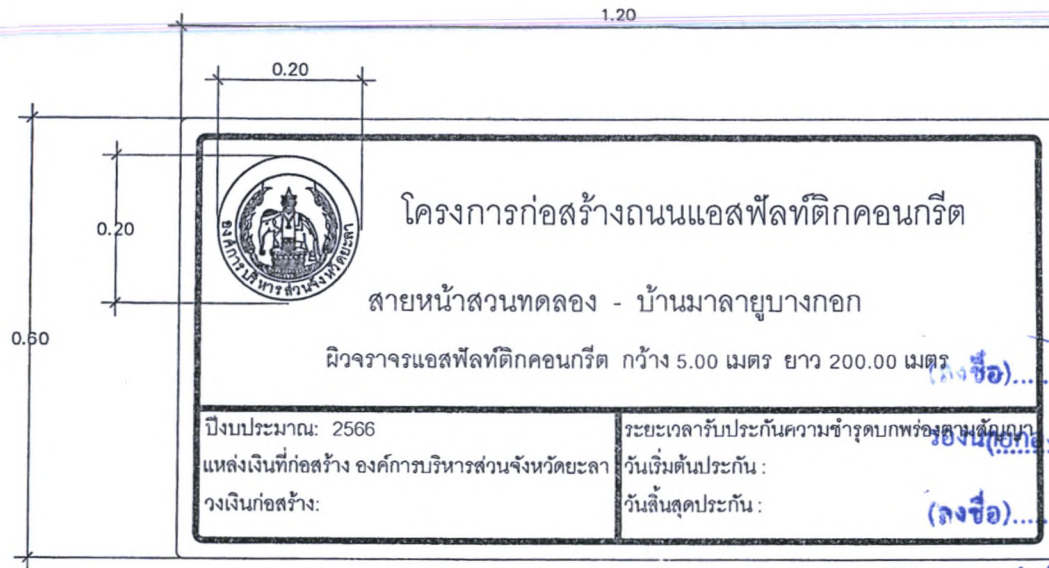

รายละเอียดด้านหน้าป้าย

(ลงชื่อ)..... ผู้ว่าจ้าง
 (นายระเด่น สะมะแอ)
 นายกองค์การบริหารส่วนจังหวัดยะลา ปฏิบัติราชการแทน
 นายกองค์การบริหารส่วนจังหวัดยะลา
 (ลงชื่อ)..... ผู้รับจ้าง
 (นางสาวสุนิสา แก้วมณี)
 นางสาวสุนิสา แก้วมณี
 (ลงชื่อ)..... พยาน
 นางสาวธนพร ปานเกิด

รายการประกอบแบบ

1. การติดตั้งป้ายให้ดูรายละเอียดในแบบเลขที่ ทด-3-107, ทด-3-108
2. กรณีชื่อลายทางในป้ายโครงการมีความยาวลายทางไม่เกิน 1 บรรทัดให้ใช้อักษรที่มีขนาดความสูงมากกว่า 7.5 ซม. ได้แก่ ไม่เกิน 10 ซม.
3. หมึกพิมพ์ให้ใช้หมึกพิมพ์ชนิดโปรแรง ที่มีอายุการรับประกันเทียบเท่าแผ่นสะท้อนแสง
4. เข็มบังคับ ป้ายเตือนและป้ายแนะนำให้ทำด้วยแผ่นเหล็กชุบสังกะสี หนาไม่น้อยกว่า 1.2 มม.
5. เล่า คลล. ให้ทาสีขาวและสีดำ อย่างน้อย 2 ครั้ง สีที่ใช้ตาม มอก.327

องค์การบริหารส่วนจังหวัดยะลา				
เส้นทางสาย	สำรวจ	สำรวจ	นายสุกมาน ยูนี	เห็นชอบ
สถานที่ตั้ง	สำรวจ	สำรวจ	นายนิกร เจริญ	เห็นชอบ
แบบแสดง	เขียนแบบ	เขียนแบบ	นายอลมิล ลาณะ	
แผ่นป้ายเร่งการก่อสร้างเร่งด่วน	เขียนแบบ	เขียนแบบ	นายนิกร เจริญ	ปลัดองค์การบริหารส่วนจังหวัดยะลา
ถนนเขตเทศบาล	สำรวจ	สำรวจ	นายสุกมาน ยูนี	เห็นชอบ
ถนนเขตเทศบาล	สำรวจ	สำรวจ	นายสุกมาน ยูนี	เห็นชอบ



องค์การบริหารส่วนจังหวัดยะลา

ถนนวงเวียน 2 อำเภอเมือง จังหวัดยะลา โทร. 073-203610 ต่อ 210

0.30

0.35

โครงการ ก่อสร้างถนนแอสฟัลต์ติกคอนกรีต สายหน้าสวนทดลอง - บ้านมาลาบายางกอก
ปริมาณงาน งานผิวจราจรแอสฟัลต์ติกคอนกรีต กว้าง 5.00 เมตร ยาว 200.00 เมตร

ผู้รับจ้างที่อยู่..... ผู้ควบคุมงานผู้รับจ้าง.....โทร.....

วันเริ่มต้นสัญญา.....วันสิ้นสุดสัญญา..... รวมระยะเวลา.....วัน

วงเงินงบประมาณ ค่าธรรมเนียมการตรวจการจ้าง (นายระเด่น สมะแอ) ผู้ว่าจ้าง

ราคากลางค่าก่อสร้าง 1.....ประมูล นายกองเอก กิ่งกร บริหาร ส่วนจังหวัดยะลา ปฏิบัติราชการแทน

วงเงินตามสัญญาจ้าง 2.....กรรมการ นายกองเอก กิ่งกร บริหาร ส่วนจังหวัดยะลา

ผู้ควบคุมงาน 1.....โทร..... 3.....กรรมการ (นางสาวสุนิสา แก้วมณี) ผู้รับจ้าง

2.....โทร..... 4.....กรรมการ โทร.....

5.....กรรมการ (นางอรุณพร ปานเกิด) (ลงชื่อ)..... พยาน

กำลังก่อสร้างด้วยเงินภาษีอากรของประชาชน

แบบแผ่นป้ายแสดงรายละเอียดงานก่อสร้าง
NOT TO SCALE

รายละเอียดป้าย

- 1.วัสดุที่ใช้ทำแผ่นป้ายให้ใช้แผ่นไม้อัด ขนาด 4 มม หรือ 6 มม
- 2.พื้นป้ายสีน้ำเงิน ตัวอักษรและเส้นขอบสีขาว
- 3.ตราสัญลักษณ์องค์การบริหารส่วนจังหวัดเป็นสีขาว ขนาดเส้นผ่าศูนย์กลาง 0.30 ม.
- 4.โครงเคาะไม้ขนาด 2 x 4"
- 5.ตัวป้ายติดตั้งสูงจากพื้นดิน 2.00 เมตร
- 6.มิติเป็นเมตรนอกจากระบุเป็นอย่างอื่น
- 7.ติดตั้งแผ่นป้ายรายละเอียดงานก่อสร้างไว้ ณ จุดเริ่มต้นและจุดสิ้นสุดงานก่อสร้างอย่างน้อย 2จุด

องค์การบริหารส่วนจังหวัดยะลา				
เส้นทางสาย	สำรวจ	PW	นายอุสมาน ญู	เห็นชอบ
	สำรวจ		นายนิกร เจ๊ะ	
	ออกแบบ		นายอสมิต คานะ	
แบบแสดง	เขียนแบบ		นายนิกร เจ๊ะ	ปิดองค์การบริหารส่วนจังหวัดยะลา
	แก้ไขแบบ		นายอุสมาน ญู	
ควบคุมงาน	ควบคุม		นายอุสมาน ญู	ผู้รับจ้าง
ควบคุมงาน	ควบคุม		นายอุสมาน ญู	ผู้รับจ้าง
ควบคุมงาน	ควบคุม		นายอุสมาน ญู	ผู้รับจ้าง

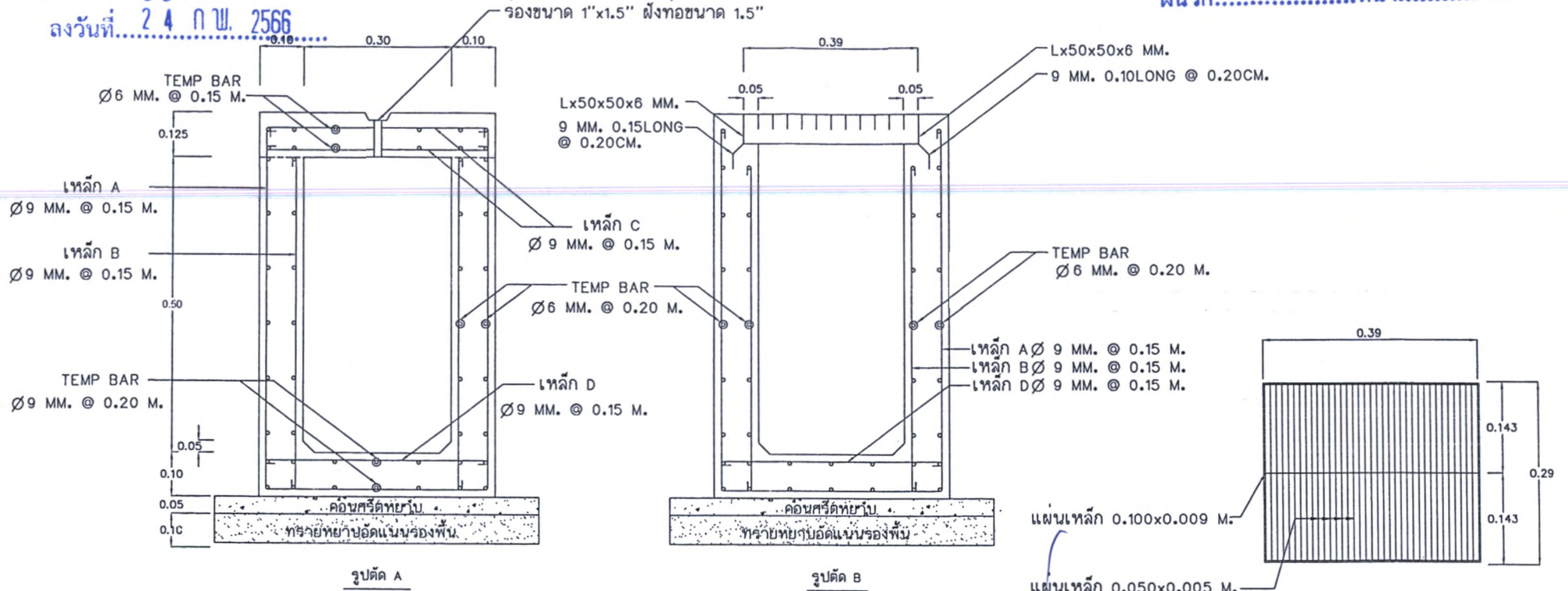

วางระบายน้ำขนาด กว้าง 0.30 เมตร ลึก 0.50 เมตร

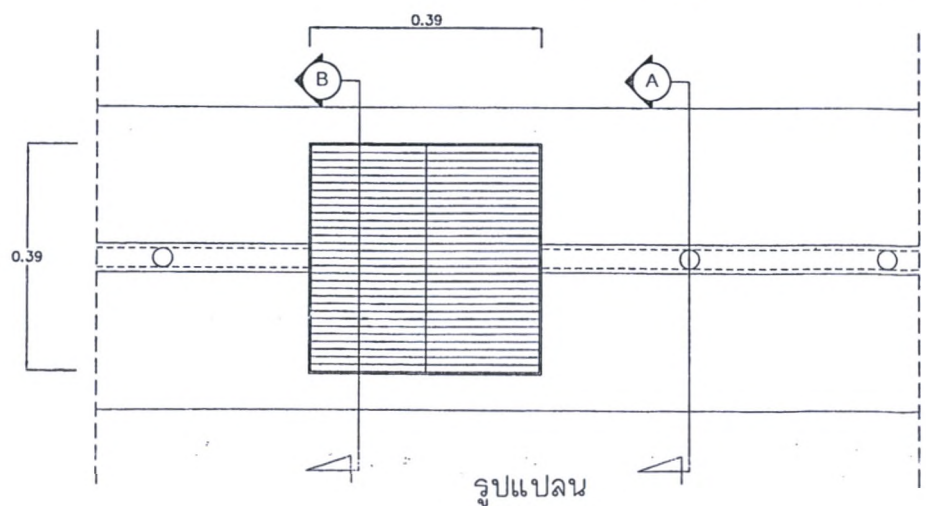

(ลงชื่อ) ผู้ว่าจ้าง

(ลงชื่อ) นางสาวสุนิสา มณีภูมิ

(ลงชื่อ) นางสาวธนพร ปานฤกษ์

1. ความกว้างและความลึกของบ่อน้ำสามารถเปลี่ยนแปลงได้โดยให้ถือเอาตามที่ระบุในแบบแปลนเป็นหลัก
2. ตำแหน่งในการก่อสร้างสามารถเปลี่ยนแปลงเคลื่อนย้ายได้ตามความเหมาะสมโดยให้ขึ้นอยู่กับมติของที่ประชุมคณะกรรมการตรวจรับพัสดุ แต่ปริมาณงานโดยรวมต้องเท่าเดิม
3. ให้ผู้รับจ้างปรับระดับดินที่ท้องคุ้งระบายน้ำ เพื่อระบายน้ำสามารถระบายน้ำได้ และกำหนดจุดเปิดช่องโหล่การระบายน้ำออกจากรางน้ำตามความเหมาะสม แต่ทั้งนี้ต้องได้รับคำสั่งให้ขยับจากคณะกรรมการตรวจรับพัสดุด้วย
4. วัสดุที่ใช้ผสมคอนกรีตส่วนผสมของคอนกรีตและเหล็กเสริมคอนกรีตให้ใช้ตามมาตรฐานกรมกลางหลวงชนบท มทช. 101 และ มทช. 103 ตามลำดับ
5. คอนกรีตที่ใช้ให้ใช้คอนกรีตชนิด ปะ-2 ตาม มทช. 101 กำหนดค่าแรงอัดประลัยของแท่งคอนกรีตมาตรฐานขนาด 15x15x15 ซม. ที่อายุ 28 วัน ต้องไม่น้อยกว่า 240 กก./ตร.ซม. หรือเทียบเท่า
6. เหล็กชนิด สอ ให้ใช้เป็นรูปตัวยู
7. ในกรณีที่เกิดปัญหาหรือมีการเปลี่ยนแปลงรายละเอียด ใดๆ ให้อยู่ในดุลยพินิจของผู้ควบคุมงานหรือเจ้าของแบบต้นสังกัด

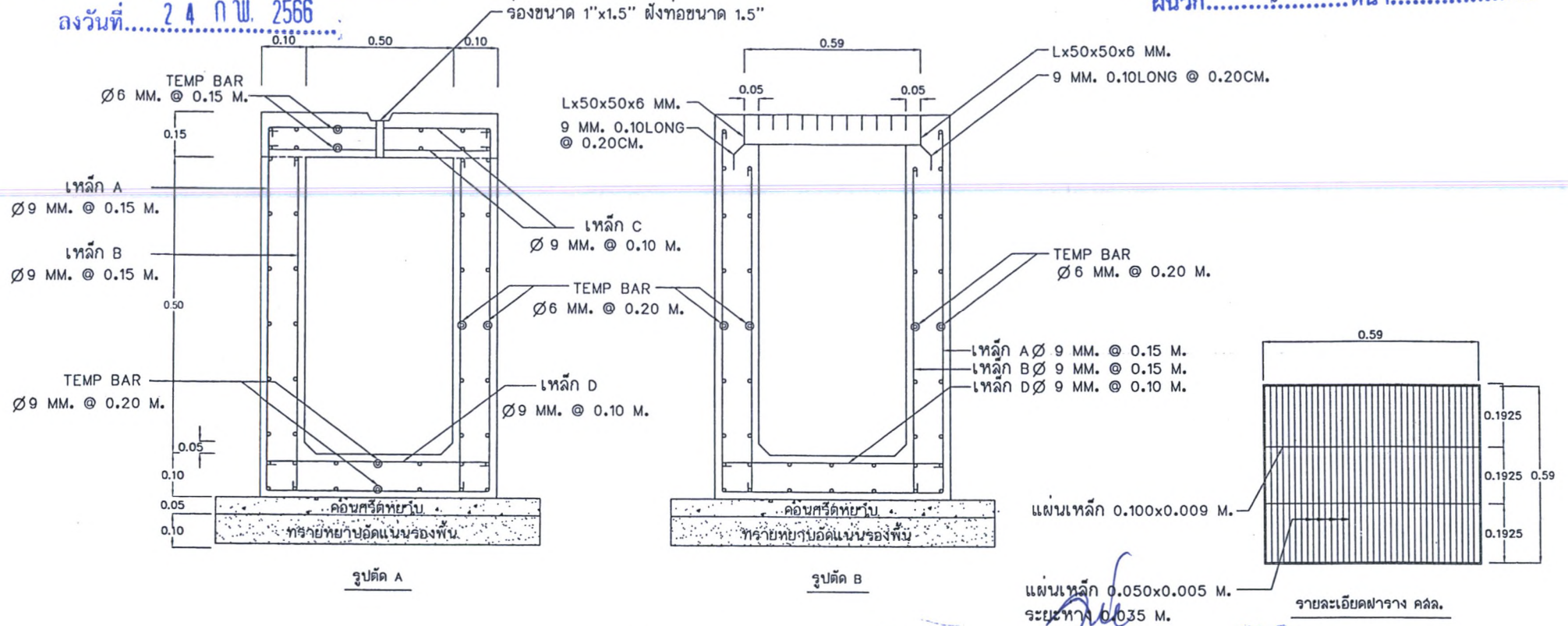

วางระบายน้ำขนาด กว้าง 0.50 เมตร สูง 0.50 เมตร

(นายระเด่น สะมะแอ)

ผู้จ้าง

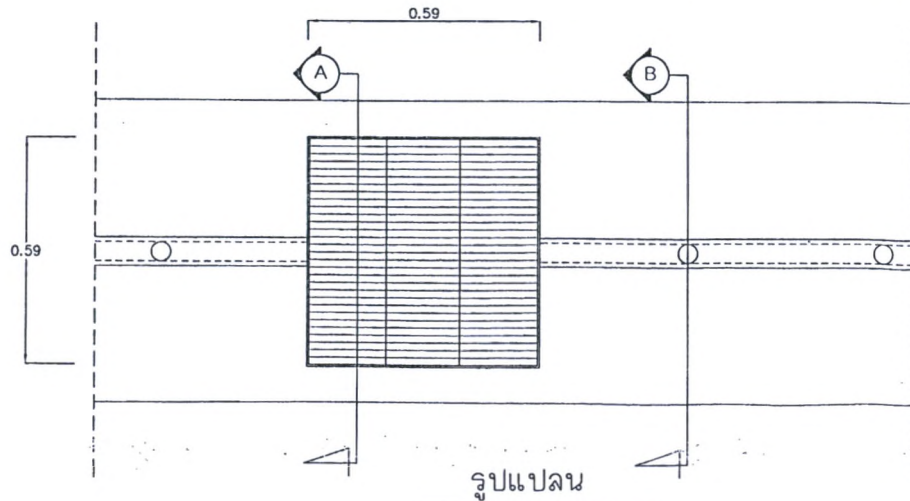

รองนาย (กองคลังกรมบริหารส่วนจังหวัดยะลา ปฏิบัติราชการแทน)

(ลงชื่อ) นายกองศักดิ์กรบริหารส่วนจังหวัดยะลา ปฏิบัติราชการแทน

- (ลงชื่อ) นายกองศักดิ์กรบริหารส่วนจังหวัดยะลา ปฏิบัติราชการแทน
- (ลงชื่อ) นางสาวสุนิสรา เกลอแก้ว
- (ลงชื่อ) นางสาวอรนพร วัฒนเกิด
1. ความกว้างและความลึกของนอตน้ำสามารถเปลี่ยนแปลงได้โดยให้ถือเอาตามที่ระบุในแบบแปลนเป็นหลัก
 2. ถ้าเห็นในการก่อสร้างสามารถเปลี่ยนแปลงเคลื่อนย้ายได้ตามความเหมาะสมโดยให้ขึ้นอยู่กับดุลยพินิจของคณะกรรมการตรวจรับพัสดุ แต่ปริมาณงานโดยรวมต้องเท่าเดิม
 3. ให้ผู้รับจ้างปรับระดับดินที่ท้องคุ้งระบายน้ำ เพื่อระบายน้ำสามารถระบายน้ำได้ และกำหนดจุดฝังท่อซึ่งไม่มีการระบายน้ำออกจากรางน้ำตามความเหมาะสม แต่ทั้งนี้ต้องได้รับสร้างแผ่นยึดขบงักคณะกรรมการตรวจรับพัสดุด้วย
 4. วัสดุที่ใช้ผสมคอนกรีตส่วนผสมของคอนกรีตและเหล็กเสริมคอนกรีตให้ใช้ตามมาตรฐานกรมทางหลวงชนบท มทช. 101 และ มทช. 103 ตามลำดับ
 5. คอนกรีตที่ใช้ให้ใช้คอนกรีตชนิด ค.2 ความมทช. 101 กำหนดค่าแรงอัดประลัยของแท่งคอนกรีตมาตรฐานขนาด 15x15x15 ซม. ที่อายุ 28 วัน ต้องไม่น้อยกว่า 240 กก./ตร.ซม. หรือเทียบเท่า
 6. เหล็กชนิด สอ. ให้ระบุเป็นรูปด้วย
 7. ในกรณีที่เกิดปัญหาหรือมีการเปลี่ยนแปลงรายละเอียดใด ๆ ให้อยู่ในดุลยพินิจของผู้ควบคุมงานหรือเจ้าของแบบต้นสังกัด

เอกสารแนบท้ายสัญญาจ้างเลขที่ 00151/2566
 ลงวันที่ 24 ก.พ. 2566

ผนวก..... 6 หน้า..... 10

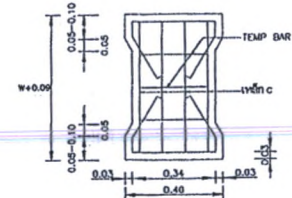
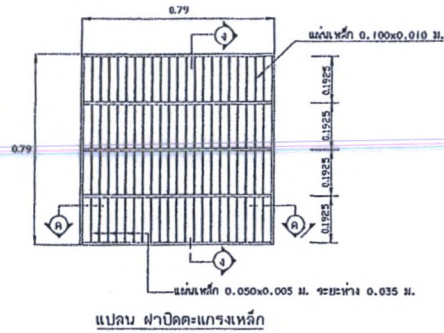
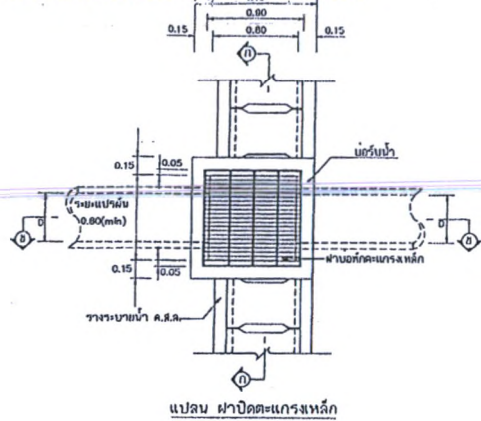

รายละเอียดเหล็กเสริมฝ้าราง คสล.

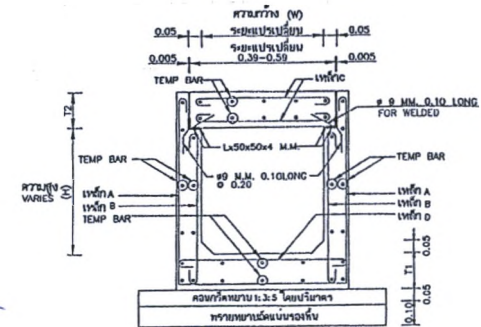
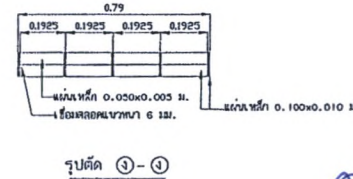
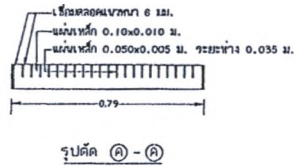
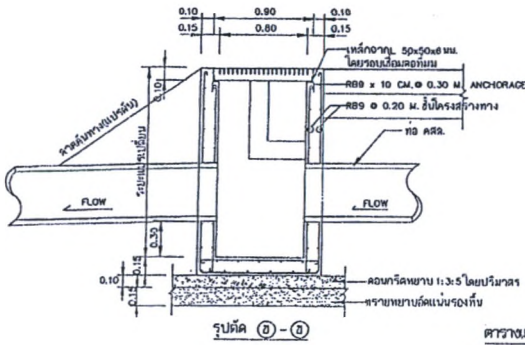

รายละเอียดเหล็กเสริมราง คสล.

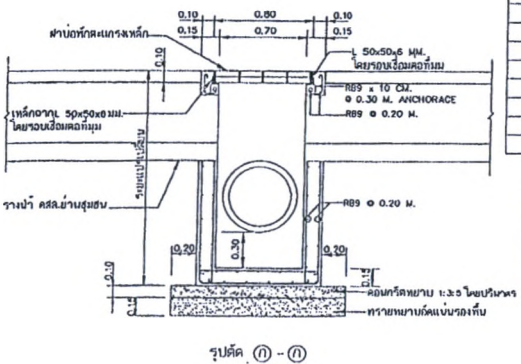

ตารางแสดงรายละเอียดตารางระบายน้ำ คสล.

ชนิด	ความกว้างระบายน้ำ (W) ซม.	ความสูงของระบายน้ำ (H) ซม.	ความหนาของระบายน้ำ (T1) ซม.	ความหนาของเหล็กเสริม	เหล็กเสริม							
					๑ ๑.๒L	๑ ๑.๒L	๑ ๑.๒L	๑ ๑.๒L	๑ ๑.๒L	๑ ๑.๒L		
ก-๑๐	30	30	10	12.5	9	20	9	10	9	15	9	15
ข-๑๐	30	50	10	12.5	9	15	9	10	9	15	9	15
ค-๑๐	30	70	12	12.5	9	10	9	10	9	15	9	15
ง-๑๐	30	100	15	12.5	12	10	12	10	9	15	9	15
ก-๕๐	50	30	10	15	9	20	9	20	9	10	9	10
ข-๕๐	50	50	10	15	9	15	9	10	9	10	9	10
ค-๕๐	50	70	12	15	9	10	9	10	9	10	9	10
ง-๕๐	50	100	15	15	12	10	12	10	9	10	9	10

ตารางแสดงเหล็กเสริมกันน้ำ (TEMP BAR)

ความหนาของคอนกรีต	รายละเอียดเหล็กเสริม
10	# ๑๒L @ 20 ซม.
12	# ๑๒L @ 20 ซม.
15	# ๑๒L @ 15 ซม.

- สัญญาประกอบแบบ
- ความถี่และความถี่ของตารางระบายน้ำเปลี่ยนแปลงโดยให้เฉพาะที่ระบุในแบบแปลนนี้
 - ตำแหน่งในการก่อสร้างสามารถปรับได้ตามความเหมาะสม โดยไม่ต้องแจ้งผู้ควบคุมงานก่อน
 - ให้ปรับพื้นที่ให้ตรงตามแบบไป ความลาดเอียง เพื่อให้สามารถระบายน้ำได้
 - กำหนดพื้นที่ของน้ำให้ตรงตามแบบไป ความลาดเอียง เพื่อให้สามารถระบายน้ำได้
 - ผู้ควบคุมงานต้องตรวจสอบและบันทึกผลการปฏิบัติงาน
 - ให้วันรับงานของงานนี้ภายใน 1 ชม. หลังจากการนัดหมาย
 - คอนกรีตที่ใช้ให้ใช้คอนกรีต ๒๒ ซม. มท. ๑๓
 - เหล็กเสริม A ให้ใช้เหล็กเสริม
 - เหล็กเสริม B ให้ใช้เหล็กเสริม
 - เหล็กเสริม C ให้ใช้เหล็กเสริม
 - เหล็กเสริม D ให้ใช้เหล็กเสริม
 - เหล็กเสริม E ให้ใช้เหล็กเสริม
 - เหล็กเสริม F ให้ใช้เหล็กเสริม
 - เหล็กเสริม G ให้ใช้เหล็กเสริม
 - เหล็กเสริม H ให้ใช้เหล็กเสริม
 - เหล็กเสริม I ให้ใช้เหล็กเสริม
 - เหล็กเสริม J ให้ใช้เหล็กเสริม
 - เหล็กเสริม K ให้ใช้เหล็กเสริม
 - เหล็กเสริม L ให้ใช้เหล็กเสริม
 - เหล็กเสริม M ให้ใช้เหล็กเสริม
 - เหล็กเสริม N ให้ใช้เหล็กเสริม
 - เหล็กเสริม O ให้ใช้เหล็กเสริม
 - เหล็กเสริม P ให้ใช้เหล็กเสริม
 - เหล็กเสริม Q ให้ใช้เหล็กเสริม
 - เหล็กเสริม R ให้ใช้เหล็กเสริม
 - เหล็กเสริม S ให้ใช้เหล็กเสริม
 - เหล็กเสริม T ให้ใช้เหล็กเสริม
 - เหล็กเสริม U ให้ใช้เหล็กเสริม
 - เหล็กเสริม V ให้ใช้เหล็กเสริม
 - เหล็กเสริม W ให้ใช้เหล็กเสริม
 - เหล็กเสริม X ให้ใช้เหล็กเสริม
 - เหล็กเสริม Y ให้ใช้เหล็กเสริม
 - เหล็กเสริม Z ให้ใช้เหล็กเสริม

(ลงชื่อ)..... (นายระเด่น ธรรมะแอ)
 วิศวกร
 (ลงชื่อ)..... (นางสาวธนพร ปานเกิด)
 วิศวกร

แบบมาตรฐานงานทาง
 สำหรับโครงการปกครองส่วนท้องถิ่น

วางระบายน้ำ คสล. สำหรับถนน

แบบเลขที่ กบ-5-301

แก้ไขที่ ๑๖

1.20 เมตร

องค์การบริหารส่วนจังหวัดยะลา

ถนนวงเวียน 2 อำเภอเมืองยะลา จังหวัดยะลา โทร. 0-7320-3610 ต่อ 1441

โครงการ : ก่อสร้างถนนแอสฟัลท์ติกคอนกรีต สายหน้าสวนทดลอง เขตเทศบาลนครยะลา - บ้านมาลาบูบางกอก หมู่ที่ ๒ ตำบลสะเตงนอก อำเภอเมืองยะลา จังหวัดยะลา

0.60 เมตร

ปริมาณงาน : ผิวจราจรกว้าง ๕.๐๐ เมตร ยาว ๒๐๐.๐๐ เมตร หน้า ๐.๐๕ เมตร

หรือพื้นที่ผิวจราจร ไม่น้อยกว่า ๑,๐๐๐.๐๐ ตารางเมตร (ตามแบบ อบจ.ที่กำหนด) (ตามแบบ อบจ.ที่กำหนด)

ปีงบประมาณที่ทำการก่อสร้าง : ปี 2566

วงเงินค่าก่อสร้าง : 1,465,000.-บาท

แหล่งเงินที่ก่อสร้าง : เงินรายได้

ระยะเวลารับประกันความชำรุดบกพร่องตามสัญญา : 2 ปี

วันเริ่มต้นประกันสัญญา :

วันสิ้นสุดการรับประกัน :

(ลงชื่อ)..... (นายระเด่น สะมะแอ) ผู้ว่าจ้าง
รองนายกองค์การบริหารส่วนจังหวัดยะลา ปฏิบัติราชการแทน
(ลงชื่อ)..... นายกองค์การบริหารส่วนจังหวัดยะลา ผู้รับจ้าง

(ลงชื่อ)..... พยาน
(นางสาวสุนิสรา แก้วมณี)

(ลงชื่อ)..... พยาน
(นางสาวธนพร ปานเกิด)

องค์การบริหารส่วนจังหวัดยะลา

ถนนวงเวียน 2 อำเภอเมืองยะลา จังหวัดยะลา โทร. 0-7320-3610 ต่อ 1441

โครงการ : ก่อสร้างถนนแอสฟัลท์ติกคอนกรีต สายหน้าสวนทดลอง เขตเทศบาลนครยะลา - บ้านมาลาญบางกอก

หมู่ที่ ๒ ตำบลสะเตงนอก อำเภอเมืองยะลา จังหวัดยะลา

ปริมาณงาน : ผิวจราจรกว้าง ๕.๐๐ เมตร ยาว ๒๐๐.๐๐ เมตร หน้า ๐.๐๕ เมตร หรือพื้นที่ผิวจราจร ไม่น้อยกว่า ๑,๐๐๐.๐๐ ตารางเมตร

(ตามแบบ อบจ.ที่กำหนด)

ผู้รับจ้าง ห้างหุ้นส่วนจำกัด ทรัพย์สุโขทัย ที่อยู่ 50 ถนนลิโรรส สาย 2 ตำบลสะเตง อำเภอเมือง จังหวัดยะลา โดย นายนาอีย หะมี โทร. 081-7111585

ระยะเวลาเริ่มต้นสัญญา 25 กุมภาพันธ์ 2566 และระยะเวลาสิ้นสุดสัญญา 23 สิงหาคม 2566 รวมเป็นระยะเวลา 180 วัน

วงเงินงบประมาณที่ได้ตั้ง 1,530,000.- บาท

ราคากลางค่าก่อสร้าง 1,480,121.43 บาท

วงเงินค่าก่อสร้างตามที่ได้ลงนามในสัญญาจ้าง 1,465,000.- บาท

ผู้ควบคุมงาน

1. นายอสมิต ตาละ นายช่างโยธาชำนาญงาน โทร. 0-7320-3625

2. นายนครุต เจ๊ะซูลู ผู้ช่วยนายช่างโยธา โทร. 0-7320-3625

คณะกรรมการตรวจรับพัสดุ

1. นายสมบุรณ์ เสนพงษ์ หัวหน้าฝ่ายสำรวจและออกแบบ โทร.0-7320-3625

2. นายชูไฮมี ชูมโนมพันธ์ นายช่างโยธาอาวุโส โทร.0-7320-3625

3. นายอับดุลฮาгим แมเราะ นายช่างโยธาปฏิบัติงาน โทร.0-7320-3625

“ กำลังก่อสร้างด้วยเงินภาษีอากรของประชาชน ”

หมายเหตุ : ผู้รับจ้างเป็นผู้รับผิดชอบในการดำเนินการจัดทำและติดตั้งแผ่นป้ายดังกล่าว โดยทำการติดตั้ง จำนวน 2 จุด ณ จุดเริ่มต้นและจุดสิ้นสุดโครงการ ภายใน 7 วัน นับตั้งแต่ลงนามในสัญญาจ้าง

1.20 เมตร

เงื่อนไขรายละเอียดการใช้วัสดุในงานก่อสร้าง

.....
ผนวก.....๗.....หน้า.....1.....

๑. ผู้รับจ้างจะต้องใช้วัสดุประเภทวัสดุหรือครุภัณฑ์ที่จะใช้ในงานก่อสร้างเป็นวัสดุที่ผลิตภายในประเทศโดยต้องใช้ไม่น้อยกว่าร้อยละ ๖๐ ของมูลค่าวัสดุที่จะใช้ในงานก่อสร้างทั้งหมดตามสัญญา และจะต้องแจ้งคณะกรรมการตรวจรับพัสดุทราบภายใน ๖๐ วัน นับถัดจากวันที่ ที่ได้ลงนามในสัญญา ตามแบบตารางการจัดทำแผนการใช้วัสดุที่ผลิตภายในประเทศแนบท้ายนี้

๒. ผู้รับจ้างต้องใช้เหล็กที่ผลิตในประเทศ โดยต้องใช้ไม่น้อยกว่าร้อยละ ๙๐ ของมูลค่าวัสดุที่จะใช้ในงานก่อสร้างทั้งหมดตามสัญญา และจะต้องแจ้งคณะกรรมการตรวจรับพัสดุทราบภายใน ๖๐ วัน นับถัดจากวันที่ ที่ได้ลงนามในสัญญา ตามแบบตารางการจัดทำแผนการใช้เหล็กที่ผลิตภายในประเทศแนบท้ายนี้

๓. ในกรณีที่ เป็นวัสดุที่ผลิตภายในประเทศที่ได้รับการรับรองจากสภาอุตสาหกรรมแห่งประเทศไทย ผู้รับจ้างต้องแสดงหลักฐานรายการพัสดุที่ได้รับการรับรองและออกเครื่องหมายสินค้าที่ผลิตในประเทศไทย (Made in Thailand) จากสภาอุตสาหกรรม

๔. กรณีที่เป็นวัสดุที่ไม่ใช่รายการพัสดุตามข้อ ๓ และเป็นสินค้าที่มีการบรรจุภัณฑ์หรือมีหีบห่อก่อนที่ผู้รับจ้างจะดำเนินงานก่อสร้างต้องแจ้งให้คณะกรรมการตรวจรับพัสดุทราบ เพื่อทำการตรวจสอบฉลากที่ติดบนบรรจุภัณฑ์สินค้าว่ามีการผลิตภายในประเทศหรือไม่

๕. คณะกรรมการตรวจรับพัสดุสามารถขอตรวจสอบเอกสารใด ๑ เพิ่มเติมได้ในกรณีมีข้อสงสัยเรื่องการใช้พัสดุภายในประเทศ และในกรณีที่ผู้รับจ้างมิได้ใช้พัสดุที่ผลิตภายในประเทศตามรายละเอียดที่แจ้งไว้ในตารางการจัดทำแผนการใช้วัสดุที่ผลิตภายในประเทศและตามแบบตารางการจัดทำแผนการใช้เหล็กที่ผลิตภายในประเทศ

หากสัดส่วนร้อยละยังอยู่ในหลักเกณฑ์ตามข้อ ๑ และข้อ ๒ คณะกรรมการตรวจรับพัสดุมิอำนาจวินิจฉัยที่จะรับพัสดุที่ใช้ในการก่อสร้างหรือไม่รับพัสดุที่ใช้ในการก่อสร้างดังกล่าวหรือไม่ก็ได้ โดยผู้รับจ้างต้องดำเนินการตามคำวินิจฉัยของคณะกรรมการตรวจรับพัสดุและเปลี่ยนแปลงพัสดุดังกล่าวให้เป็นไปตามรายละเอียดที่แจ้งไว้

.....
(นายระเด่น สะมะแอ).....ผู้ว่าจ้าง
รองนายกองค์การบริหารส่วนจังหวัดยะลา ปฏิบัติราชการแทน
นายกองค์การบริหารส่วนจังหวัดยะลา
(ลงชื่อ).....ผู้รับจ้าง
(นางสาวสุวิมล แก้วมณี)
(ลงชื่อ).....พยาน
นางสาวสุวิมล แก้วมณี
(ลงชื่อ).....พยาน
นางสาวธนพร ปานเกิด
(.....)

ภาคผนวก ๑

ตารางการจัดทำแผนการใช้วัสดุที่ผลิตภายในประเทศ

โครงการ

**รายการวัสดุหรือครุภัณฑ์ที่ใช้ในโครงการ
 แผนการใช้วัสดุที่ผลิตภายในประเทศ**

ลำดับ	รายการ	หน่วย	ปริมาณ	ราคาต่อหน่วย (บาท)	เป็นเงิน (รวม)	วัสดุ ในประเทศ	วัสดุ ต่างประเทศ
๑	ปูนซีเมนต์						
๒	กระเบื้อง						
๓	ฝ้าเพดาน						
๔	หลอดไฟ						
๕	โคมไฟ						
รวม					xxx	xxx	xxx
อัตรา (ร้อยละ)					๑๐๐	๗๐	๓๐

ลงชื่อ (คู่สัญญาฝ่ายผู้รับจ้าง)

()

(ลงชื่อ).....
 (นายระเด่น สระมะแอ) ผู้ว่าจ้าง

รองนายกองค์การบริหารส่วนจังหวัดยะลา ปฏิบัติราชการแทน

(ลงชื่อ).....
 นายกองดีการบริหารส่วนจังหวัดยะลา ผู้รับจ้าง

(นายพงษ์.....)

(ลงชื่อ).....
 นางสาวสุนิสา แก้วมณี

(.....)

(ลงชื่อ).....
 นางสาวธนพร ปานเกิด

(.....)

ภาคผนวก ๒

ตารางการจัดทำแผนการใช้เหล็กที่ผลิตภายในประเทศ

โครงการ

รายการวัสดุหรือครุภัณฑ์ที่ใช้ในโครงการ
แผนการใช้เหล็กที่ผลิตภายในประเทศ
ปริมาณเหล็กทั้งโครงการ xxx (ตัน)

ลำดับ	รายการ	หน่วย	ปริมาณ	เหล็ก ในประเทศ	เหล็ก ต่างประเทศ
๑	เหล็กเส้น	ตัน			
๒	เหล็กข้ออ	ตัน			
๓	เหล็กเส้นกรม	ตัน			
๔					
๕					
รวม			xxx	xxx	xxx
อัตรา (ร้อยละ)			๑๐๐	๙๐	๑๐

ลงชื่อ (คู่สัญญาฝ่ายผู้รับจ้าง)

(ลงชื่อ) ผู้ว่าจ้าง
(นายระเดิน สละมะแอ)

รองนายกองค์การบริหารส่วนจังหวัดยะลา-ปฏิบัติราชการแทน
(ลงชื่อ) นายกุลสุภะพรบริหารควมจังหวัดยะลา

(ลงชื่อ)

(ลงชื่อ)

นางสาวสุนิสา แก้วมณี

(ลงชื่อ)

นางสาวธนพร ปานเกิด

ที่ ยล. 000050



สำนักงานทะเบียนหุ้นส่วนบริษัทจังหวัดยะลา
กรมพัฒนาธุรกิจการค้า กระทรวงพาณิชย์

หนังสือรับรอง

ขอรับรองว่าห้างหุ้นส่วนนี้ ได้จดทะเบียนเป็นนิติบุคคล ตามประมวลกฎหมายแพ่งและพาณิชย์

เมื่อวันที่ 14 มีนาคม 2557 ทะเบียนนิติบุคคลเลขที่ 0953557000143

ปรากฏข้อความในรายการตามเอกสารทะเบียนนิติบุคคล ณ วันออกหนังสือนี้ ดังนี้

- ชื่อห้างหุ้นส่วน ห้างหุ้นส่วนจำกัด ทรัพย์สุโข
- ผู้เป็นหุ้นส่วนของห้างหุ้นส่วน มี 2 คน ตามรายชื่อดังนี้

1. นายนาอึฟ หะมี

จำนวน

ลงหุ้นด้วย เงิน

700,000.00 บาท

ผู้ว่าจ้าง

2. นายมนูธรรม มะเซ็ง

จำนวน

ลงหุ้นด้วย เงิน

300,000.00 บาท

ผู้รับจ้าง

- หุ้นส่วนผู้จัดการของห้างหุ้นส่วนนี้มี 1 คน ตามรายชื่อดังนี้

1. นายนาอึฟ หะมี/

- ข้อจำกัดอำนาจหุ้นส่วนผู้จัดการ มีดังนี้ ไม่มี/

- สำนักงานใหญ่ ตั้งอยู่เลขที่ 50 ถนนสิโรธร สาย 2 ตำบลสะเตง อำเภอเมืองยะลา จังหวัดยะลา

- วัตถุประสงค์ของห้างหุ้นส่วนนี้มี 26 ข้อ ดังปรากฏในสำเนาเอกสารแนบท้ายหนังสือรับรองนี้ จำนวน 3 แผ่น โดยมี

ลายมือชื่อนายทะเบียนซึ่งรับรองเอกสารเป็นสำคัญ

ออกให้ ณ วันที่ 10 เดือน มกราคม พ.ศ. 2566

..... ประธานกรรมการ
..... กรรมการ
..... กรรมการ

..... (นางสาวพรรณน พวยทอง)
..... ห้างหุ้นส่วน จำกัด ทรัพย์สุโข
..... นายทะเบียน



คำเตือน : ผู้ใช้ควรตรวจสอบข้อควรทราบท้ายหนังสือรับรองฉบับนี้ทุกครั้ง



กรมพัฒนาธุรกิจการค้า กระทรวงพาณิชย์
Department of Business Development
Ministry of Commerce

ก้าวสู่อนาคต
สู่ยุคดิจิทัล

Leading Business
Towards Digital
Transformation



ทะเบียนเลขที่ 0953557000143



แบบ พค. 0401

กรมพัฒนาธุรกิจการค้า ใบสำคัญแสดงการจดทะเบียนห้างหุ้นส่วนบริษัท

ใบสำคัญนี้ออกให้เพื่อแสดงว่า
ห้างหุ้นส่วนจำกัด ทรัพย์สุโขทัย

ได้จดทะเบียนเป็นนิติบุคคลตามประมวลกฎหมายแพ่งและพาณิชย์

ณ สำนักงานทะเบียนหุ้นส่วนบริษัท จังหวัด ยะลา

เมื่อวันที่ 14 มีนาคม พ.ศ. 2557

(ลงชื่อ)  ผู้ว่าจ้าง
(นายระเด่น สมะแอ)

รองนายกองค์การบริหารส่วนจังหวัดยะลา ออกให้เมื่อวันที่ 9 กันยายน พ.ศ. 2559

(ลงชื่อ) นายกองศักดิ์ บริหารส่วนจังหวัดยะลา ผู้รับจ้าง
(นายชวรงค์ ใสศรี)

(ลงชื่อ)  (นายสุดใจ ทองแก้ว)
นางสาวสุวิสา แก้วมณี
นางทะเบียน

(ลงชื่อ)  พยาน
นางสาวธนพร ปานเกิด



ประธานกรรมการ



กรรมการ



กรรมการ



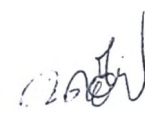



บัตรประจำตัวประชาชน Thai National ID Card
 เลขประจำตัวประชาชน Identification Number 1 9599 00303 64 4

ชื่อและนามสกุล นาย นาอ์พ หะมี
 Name Mr. Naif
 Last name Hami
 เกิดวันที่ 22 ม.ค. 2535
 Date of Birth 22 Jan. 1992
 (นาม) นามาน

ชาย 138 ซม. 3 ต. ย. 180
 อ. รามณ จ. ยะลา
 30 ม.ค. 2562
 วันออกบัตร 30 Dec 2019 (น. ย. 138 ซม. 3 ต. ย. 180)
 Date of Issue 30 Dec 2019 (น. ย. 138 ซม. 3 ต. ย. 180)

21 ม.ค. 2571
 วันหมดอายุ 21 Jan. 2028
 Date of Expiry 21 Jan. 2028

8561-02-12301149

copy & send

สม

(ลงชื่อ) ผู้ว่าจ้าง

(นายระเด่น สะมะแอ)
 รองนายกองค์การบริหารส่วนจังหวัดยะลา ปฏิบัติราชการแทน

(ลงชื่อ) นายก่อศักดิ์ บริหาร ส่วนจังหวัดยะลา ผู้รับจ้าง

(นายก่อศักดิ์ บริหาร ส่วนจังหวัดยะลา)

(ลงชื่อ) พยาน

(นางสาวสุนิสา แก้วมณี)

(ลงชื่อ) พยาน

(นางสาวธนพร ปานเกิด)

..... ประธานกรรมการ
 กรรมการ
 กรรมการ

SME-GP

สสว

สำนักงานส่งเสริมวิสาหกิจ
ขนาดกลางและขนาดย่อม
21 ถนนวิภาวดีรังสิต
แขวงจอมพล เขตจตุจักร
กรุงเทพฯ 10900

ที่ 44596/2565

สำนักงานส่งเสริมวิสาหกิจขนาดกลางและขนาดย่อม (สสว.) ขอรับรองว่า

นาย นาอึฟ หะมิ

ชื่อสถานประกอบการ ห้างหุ้นส่วนจำกัด ทรัพย์สุโขทัย

ผู้ว่าจ้าง

(นายริตตัน สะมะแอ)

รองนายกองค์การบริหารส่วนจังหวัดยะลา ปฏิบัติราชการแทน

ผู้ประกอบการ	เลขทะเบียนผู้ประกอบการจังหวัดยะลา	
นิติบุคคล	เลขทะเบียนพาณิชย์	(.....) 0953557000143 (.....)
	หรือเลขประจำตัวผู้เสียภาษีอากร พยาน
	วันที่อนุมัติ	(.....) 11 สิงหาคม 2565 (.....) นางสาวกนิษฐา แก้วมณี

(นางสาวกนิษฐา แก้วมณี) ผู้รับจ้าง

(นางสาวกนิษฐา แก้วมณี) พยาน

(นางสาวกนิษฐา แก้วมณี) พยาน

(นางสาวกนิษฐา แก้วมณี) พยาน

(นางสาวกนิษฐา แก้วมณี) พยาน

(นางสาวกนิษฐา แก้วมณี) พยาน

เป็นผู้ประกอบการวิสาหกิจขนาดกลางและขนาดย่อม (SME) ที่เคยยื่นบัญชีรายการ

พัสดุ และบัญชีรายชื่อไว้กับสำนักงานส่งเสริมวิสาหกิจขนาดกลางและขนาดย่อม (สสว.) ตาม
ข้อกำหนดในกฎกระทรวงกำหนดพัสดุและวิธีการจัดซื้อจัดจ้างพัสดุที่รัฐต้องการส่งเสริมหรือ
สนับสนุน (ฉบับที่ 2) พ.ศ.2563 เมื่อวันที่ 11 สิงหาคม พ.ศ. 2565 และมีผลจนถึงวันที่ 30
มิถุนายน พ.ศ. 2566

นางสาวธนพร มาบสีด

.....ประธานกรรมการ

.....กรรมการ

.....กรรมการ

นายชวันย์ สวัสดิ์-ชูโต

รองผู้อำนวยการ

สำนักงานส่งเสริมวิสาหกิจขนาดกลางและขนาดย่อม

นายทะเบียน



หมายเหตุ: กรณีผู้ประกอบการเป็นนิติบุคคล สสว. ได้พิจารณาการเป็นวิสาหกิจขนาดกลางและขนาด
ย่อม ตามกฎกระทรวงกำหนดลักษณะของวิสาหกิจขนาดกลางและขนาดย่อม พ.ศ. 2562 ตามที่ระบุไว้ใน
งบการเงินของผู้ประกอบการ ปี 2564



สแกน QR Code เพื่อตรวจสอบข้อมูลหนังสือรับรองการขึ้นทะเบียนผู้ประกอบการ SME

ภ.พ.20

ใบทะเบียนภาษีมูลค่าเพิ่ม



กรมสรรพากร

เลขประจำตัวผู้เสียภาษีอากร

0 - 9838 - 57000 - 14 - 3

ชื่อผู้ประกอบการ: ห้างหุ้นส่วนจำกัด ทรัพย์สโง

ชื่อสถานประกอบการ: ห้างหุ้นส่วนจำกัด ทรัพย์สโง

เป็น สำนักงานใหญ่ สาขาที่

ตั้งอยู่: อาคาร ห้องเลขที่ ชั้นที่

หมู่บ้าน เลขที่ 50

หมู่ที่ ตรอก/ซอย

ตำบล/แขวง อำเภอ/เขต เมืองมธลา

จังหวัด รหัสไปรษณีย์ 95000

วันที่ให้เป็นผู้ประกอบการจดทะเบียน 31 กรกฎาคม 2562

ออกให้เมื่อวันที่ ๒๘ ส.ค. ๒๕๖๒

ผู้ออกทะเบียน (นางสาววิภาดา ลับแสง)

ตำแหน่ง สรรพากรพื้นที่ยะลา

ถนน (ลงชื่อ) นาย 2 (นายระเด่น สมะแอ) ผู้ว่าจ้าง

รองนายกองค์การบริหารส่วนจังหวัดยะลา ปฏิบัติราชการแทน นายกองค์การบริหารส่วนจังหวัดยะลาผู้รับจ้าง (ลงชื่อ) นาย

โทรศัพท์ (นางสาว) พยาน

(ลงชื่อ) พยาน

(นางสาวสุนิสา แก้วมณี)

(ลงชื่อ) พยาน

(นางสาวรณพร ปานเกิด)



คำสั่ง องค์การบริหารส่วนจังหวัดยะลา

ที่ ๘/๒๕๖๖

เรื่อง แต่งตั้ง คณะกรรมการซื้อหรือจ้างโดยวิธีคัดเลือก คณะกรรมการตรวจรับพัสดุ และผู้ควบคุมงาน สำหรับการจ้างก่อสร้างถนนแอสฟัลท์ติกคอนกรีต สายหน้าสวนทดลอง เขตเทศบาลนครยะลา - บ้านมาลาญบางกอก หมู่ที่ ๒ ตำบลสะเตงนอก อำเภอเมืองยะลา จังหวัดยะลา โดยวิธีคัดเลือก

ด้วย องค์การบริหารส่วนจังหวัดยะลา มีความประสงค์จะ จ้างก่อสร้างถนนแอสฟัลท์ติกคอนกรีต สายหน้าสวนทดลอง เขตเทศบาลนครยะลา - บ้านมาลาญบางกอก หมู่ที่ ๒ ตำบลสะเตงนอก อำเภอเมืองยะลา จังหวัดยะลา โดยวิธีคัดเลือก และเพื่อให้เป็นไปตามระเบียบกระทรวงการคลังว่าด้วยการจัดซื้อจัดจ้างและการบริหารพัสดุภาครัฐ พ.ศ. ๒๕๖๐ จึงแต่งตั้งรายชื่อต่อไปนี้เป็น คณะกรรมการซื้อหรือจ้างโดยวิธีคัดเลือก คณะกรรมการตรวจรับพัสดุ และผู้ควบคุมงาน สำหรับการจ้างก่อสร้างถนนแอสฟัลท์ติกคอนกรีต สายหน้าสวนทดลอง เขตเทศบาลนครยะลา - บ้านมาลาญบางกอก หมู่ที่ ๒ ตำบลสะเตงนอก อำเภอเมืองยะลา จังหวัดยะลา โดยวิธีคัดเลือก

คณะกรรมการซื้อหรือจ้างโดยวิธีคัดเลือก

๑. นางซูไวดา มะแซ ประธานกรรมการฯ

ผู้อำนวยการกองการศึกษา ศาสนาและวัฒนธรรม

๒. นางดารุณี สองแก้ว กรรมการ

หัวหน้าฝ่ายเร่งรัดและจัดเก็บรายได้

๓. นายอุสมาน ยูนี กรรมการ

ผู้ช่วยนายช่างสำรวจ

อำนาจและหน้าที่

๑, พิจารณาคุณสมบัติของผู้ประกอบการที่มายื่นข้อเสนอให้เป็นไปตามเงื่อนไขที่กำหนดในหนังสือเชิญชวน

๒, พิจารณาคัดเลือกผู้ประกอบการตามหลักเกณฑ์การพิจารณาข้อเสนอที่กำหนดไว้ในหนังสือเชิญชวน

๓, รายงานผลการพิจารณาและเสนอความเห็น ต่อหัวหน้าหน่วยงานของรัฐ
การกำหนดระยะเวลาในการพิจารณาผลการเสนอราคา

กำหนดระยะเวลาในการพิจารณาผลการเสนอราคาให้แล้วเสร็จภายใน ๗ วัน นับถัดจากวันเสนอราคา

คณะกรรมการตรวจรับพัสดุ

- | | |
|---------------------------|----------------|
| ๑. นายสมบูรณ์ เสนพงษ์ | ประธานกรรมการฯ |
| หัวหน้าฝ่ายสำรวจและออกแบบ | |
| ๒. นายชูโฮมี ชุมนุมพันธ์ | กรรมการ |
| นายช่างโยธาอาวุโส | |
| ๓. นายอัปเดตฐากิม แมเราะ | กรรมการ |
| นายช่างโยธาปฏิบัติงาน | |

อำนาจและหน้าที่

ทำการตรวจรับพัสดุให้เป็นไปตามเงื่อนไขของสัญญาหรือข้อตกลงนั้น และถือปฏิบัติตามหนังสือคณะกรรมการวินิจฉัยปัญหาการจัดซื้อจัดจ้างและการบริหารพัสดุภาครัฐ กรมบัญชีกลาง ด่วนที่สุด ที่ กค (กวจ) ๐๔๐๕.๒/ว ๗๘ ลงวันที่ ๓๑ มกราคม ๒๕๖๕ เรื่อง อนุมัติยกเว้นและกำหนดแนวทางปฏิบัติตามกฎกระทรวงกำหนดพัสดุและวิธีการจัดซื้อจัดจ้างพัสดุที่รัฐต้องการส่งเสริมหรือสนับสนุน (ฉบับที่ ๒) พ.ศ. ๒๕๖๓

ผู้ควบคุมงาน

- | | |
|---------------------|---------------------|
| ๑. นายอสมิต ตาละ | หัวหน้าผู้ควบคุมงาน |
| นายช่างโยธาชำนาญงาน | |
| ๒. นายนัศรุล เจ๊ะชู | ผู้ควบคุมงาน |
| ผู้ช่วยนายช่างโยธา | |

อำนาจและหน้าที่

ควบคุมงาน และรับผิดชอบคำนวณขอค่าชดเชยงานก่อสร้างตามสัญญาแบบปรับราคาได้ (ค่า K) รวมถึงกำหนดให้หัวหน้าผู้ควบคุมงานมีหน้าที่ในการตรวจสอบความชำรุดบกพร่องของงาน พร้อมรายงานผลผ่านเจ้าหน้าที่พัสดุทุก ๓ เดือน จนกว่าจะสิ้นภาระผูกพันตามสัญญาให้ทราบด้วย

สั่ง ณ วันที่ ๔ มกราคม พ.ศ. ๒๕๖๖

(นายระเด่น สมะแอ)

รองนายกองค์การบริหารส่วนจังหวัดยะลา ปฏิบัติราชการแทน
นายกองค์การบริหารส่วนจังหวัดยะลา