

สัญญาจ้างก่อสร้าง

สัญญาเลขที่ ๒๘๑ /๒๕๖๕

สัญญาฉบับนี้ทำขึ้น ณ องค์การบริหารส่วนจังหวัดยะลา ตำบล/แขวง สะเตง อำเภอ/เขต เมืองยะลา จังหวัด ยะลา เมื่อวันที่ ๒๖ เมษายน ๒๕๖๕ ระหว่าง องค์การบริหารส่วนจังหวัดยะลา โดย นายระเด่น สมะแอ ตำแหน่ง รองนายกองค์การบริหารส่วนจังหวัดยะลา ปฏิบัติราชการแทน นายกองคการบริหารส่วนจังหวัดยะลา ซึ่งต่อไปในสัญญานี้ เรียกว่า "ผู้ว่าจ้าง" ฝ่ายหนึ่ง กับ ห้างหุ้นส่วนจำกัด ยะลาทรัพย์สุวรรณ ซึ่งจดทะเบียนเป็นนิติบุคคลณ สำนักงานทะเบียนหุ้นส่วน บริษัท จังหวัดยะลา กรมพัฒนาธุรกิจการค้า กระทรวงพาณิชย์ มีสำนักงานใหญ่อยู่ เลขที่ ๑๔๔/๙๓ หมู่ ๑๒ ตำบล/แขวง สะเตงนอก อำเภอ/เขต เมืองยะลา จังหวัด ยะลา โดยนางสาวณปภัช ไชยแสง ผู้มีอำนาจลงนามผูกพันนิติบุคคลปรากฏ ตามหนังสือรับรองของ สำนักงานทะเบียนหุ้นส่วนบริษัท จังหวัดยะลา กรมพัฒนาธุรกิจการค้า กระทรวงพาณิชย์ ที่ E๑๐๐๙๑๒๒๐๑๓๓๘๙๐ ลงวันที่ ๑๕ มีนาคม ๒๕๖๕ และหนังสือมอบอำนาจลงวันที่ ๒๕ มีนาคม ๒๕๖๕ แนบท้ายสัญญานี้ ซึ่งต่อไปในสัญญานี้เรียกว่า "ผู้รับจ้าง" อีกฝ่ายหนึ่ง

คู่สัญญาได้ตกลงกันมีข้อความดังต่อไปนี้

ข้อ ๑. ข้อตกลงว่าจ้าง

ผู้ว่าจ้างตกลงจ้างและผู้รับจ้างตกลงรับจ้างทำงาน โครงการก่อสร้างคูระบายน้ำพร้อมผิวจราจรเขตรอย ต่อเทศบาลนครยะลา กับเทศบาลเมืองสะเตงนอก ฝั่งเมือง ๔ ซอย ๑๔ เทศบาลนครยะลา - เทศบาลเมืองสะเตงนอก หมู่ที่ ๑๐ ตำบลสะเตงนอก อำเภอเมืองยะลา จังหวัดยะลา โดยวิธีคัดเลือก ขนาดกว้าง ๐.๕๐ เมตร ลึก ๑.๐๐ เมตร ท่อกลม คสล.ขนาดเส้นผ่าศูนย์กลาง ๐.๖๐ เมตร ยาว ๖.๐๐ เมตร พร้อมบ่อพักคสล.และงานผิวจราจรแอสฟัลท์ติก คอนกรีต ขนาดกว้าง ๖.๐๐ เมตร ยาว ๒๕๓.๐๐ เมตร หนา ๐.๐๕ เมตร หรือมีพื้นที่ไม่น้อยกว่า ๑,๕๑๘ ตารางเมตร (ตามแบบ อบจ.ที่กำหนด) ตามข้อกำหนดและเงื่อนไขแห่งสัญญานี้รวมทั้งเอกสารแนบท้ายสัญญา

ผู้รับจ้างตกลงที่จะจัดหาแรงงานและวัสดุ เครื่องมือเครื่องใช้ ตลอดจนอุปกรณ์ต่างๆ ชนิดดีเพื่อใช้ในการ งานจ้างตามสัญญานี้

ข้อ ๒. เอกสารอันเป็นส่วนหนึ่งของสัญญา

เอกสารแนบท้ายสัญญาดังต่อไปนี้ให้ถือเป็นส่วนหนึ่งของสัญญานี้
เอกสารแนบท้ายสัญญาดังต่อไปนี้ให้ถือเป็นส่วนหนึ่งของสัญญานี้

| | | |
|---|-------|--------|
| ๒.๑ ผนวก ๑ ใบเสนอราคา + บันทึกการต่อรองราคา | จำนวน | ๓ หน้า |
| ๒.๒ ผนวก ๒ รายละเอียดปริมาณงาน | จำนวน | ๒ หน้า |
| ๒.๓ ผนวก ๓ รายละเอียดแบ่งงวดงาน | จำนวน | ๑ หน้า |
| ๒.๔ ผนวก ๔ รายละเอียดสัญญาแบบปรับราคาได้ (ค่า K) | จำนวน | ๒ หน้า |
| ๒.๕ ผนวก ๕ รายละเอียดหนังสือรับรองผู้ประกอบการวิชาชีพ | จำนวน | ๑ หน้า |

ควบคุมงาน + หนังสือรับรองช่างผู้ควบคุมงานก่อสร้าง



(ลงชื่อ).....(นายระเด่น สมะแอ).....ผู้ว่าจ้าง
รองนายกองค์การบริหารส่วนจังหวัดยะลา ปฏิบัติราชการแทน
นายกองค์การบริหารส่วนจังหวัดยะลา

(ลงชื่อ).....ผู้รับจ้าง
(นางสาวณปภัช ไชยแสง)

๒.๖ ผนวก ๖ รายละเอียดแบบป้าย + แบบแปลน จำนวน ๑๖ หน้า

๒.๗ ผนวก ๗ เงื่อนไขรายละเอียดการใช้พัสดุในงานก่อสร้าง จำนวน ๓ หน้า

ความใดในเอกสารแนบท้ายสัญญาที่ขัดหรือแย้งกับข้อความในสัญญานี้ ให้ใช้ข้อความในสัญญานี้บังคับ และในกรณีที่เอกสารแนบท้ายสัญญาขัดแย้งกันเอง ผู้รับจ้างจะต้องปฏิบัติตามคำวินิจฉัยของผู้ว่าจ้าง คำวินิจฉัยของผู้ว่าจ้างให้ถือเป็นที่สุด และผู้รับจ้างไม่มีสิทธิเรียกร้องค่าจ้าง ค่าเสียหายหรือค่าใช้จ่ายใดๆ เพิ่มเติมจากผู้ว่าจ้างทั้งสิ้น

ข้อ ๓. หลักประกันการปฏิบัติตามสัญญา

ในขณะที่ทำสัญญานี้ผู้รับจ้างได้นำหลักประกันเป็นหนังสือค้ำประกันสัญญาของธนาคารกรุงไทย จำกัด (มหาชน) สาขาศูนย์ปฏิบัติยะลา เลขที่ ๐๐๐๑๙/๒๐๐๙๓๒/๐๐๓๒/๖๕ ลงวันที่ ๒๖ เมษายน ๒๕๖๕ เป็นจำนวนเงิน ๒๑๐,๒๕๐.-บาท (สองแสนหนึ่งหมื่นสองร้อยห้าสิบบาทถ้วน) ซึ่งเท่ากับร้อยละ ๕ (ห้า) ของราคาค่าจ้างตามสัญญา มามอบให้แก่ผู้ว่าจ้างเพื่อเป็นหลักประกันการปฏิบัติตามสัญญานี้

กรณีผู้รับจ้างใช้หนังสือค้ำประกันมาเป็นหลักประกันการปฏิบัติตามสัญญา หนังสือค้ำประกันดังกล่าวจะต้องออกโดยธนาคารที่ประกอบกิจการในประเทศไทย หรือโดยบริษัทเงินทุนหรือบริษัทเงินทุนหลักทรัพย์ที่ได้รับอนุญาตให้ประกอบกิจการเงินทุนเพื่อการพาณิชย์และประกอบธุรกิจ ค้ำประกันตามประกาศของธนาคารแห่งประเทศไทย ตามรายชื่อบริษัทเงินทุนที่ธนาคารแห่งประเทศไทยแจ้งเวียนให้ทราบตามแบบที่คณะกรรมการนโยบายการจัดซื้อจัดจ้างและการบริหารพัสดุภาครัฐกำหนดหรืออาจเป็นหนังสือค้ำประกันอิเล็กทรอนิกส์ตามวิธีการที่กรมบัญชีกลางกำหนดก็ได้ และจะต้องมีอายุการค้ำประกันตลอดไปจนกว่าผู้รับจ้างพ้นข้อผูกพันตามสัญญานี้

หลักประกันที่ผู้รับจ้างนำมามอบให้ตามวรรคหนึ่ง จะต้องมีอายุครอบคลุมความรับผิดชอบที่พึงปวงของผู้รับจ้างตลอดอายุสัญญา ถ้าหลักประกันที่ผู้รับจ้างนำมามอบให้ดังกล่าวลดลงหรือเสื่อมค่าลง หรือมีอายุไม่ครอบคลุมถึงความรับผิดชอบของผู้รับจ้างตลอดอายุสัญญา ไม่ว่าจะด้วยเหตุใดๆ ก็ตาม รวมถึงกรณี ผู้รับจ้างส่งมอบงานล่าช้าเป็นเหตุให้ระยะเวลาแล้วเสร็จหรือวันครบกำหนดความรับผิดชอบในความชำรุดบกพร่องตามสัญญาเปลี่ยนแปลงไป ไม่ว่าจะเกิดขึ้นคราวใด ผู้รับจ้างต้องหาหลักประกันใหม่หรือหลักประกันเพิ่มเติมให้มีจำนวนครบถ้วนตามวรรคหนึ่งมามอบให้แก่ผู้ว่าจ้างภายใน ๑๕ (สิบห้า) วัน นับถัดจากวันที่ได้รับแจ้งเป็นหนังสือจากผู้ว่าจ้าง

หลักประกันที่ผู้รับจ้างนำมามอบไว้ตามข้อนี้ ผู้ว่าจ้างจะคืนให้แก่ผู้รับจ้าง โดยไม่มีดอกเบี้ย เมื่อผู้รับจ้างพ้นจากข้อผูกพัน และความรับผิดชอบที่พึงปวงตามสัญญานี้แล้ว

ข้อ ๔ (ข) ค่าจ้างและการจ่ายเงิน

ผู้ว่าจ้าง ตกลงจ่าย และผู้รับจ้างตกลงรับเงินค่าจ้างจำนวนเงิน ๔,๒๐๕,๐๐๐.๐๐ บาท (สี่ล้านสองแสนห้าพันบาทถ้วน) ซึ่งได้รวมภาษีมูลค่าเพิ่ม จำนวน ๒๗๕,๐๙๓.๔๖ บาท (สองแสนเจ็ดหมื่นห้าพันเก้าสิบบาทสี่สิบกสตางค์) ตลอดจน ภาษีอากรอื่น ๆ และค่าใช้จ่ายทั้งปวงด้วยแล้ว โดยถือราคาเหมารวม เป็นเกณฑ์ และกำหนดค่าจ้างเป็นงวด ๆ จำนวน ๓ งวดงาน (ตามรายละเอียดภาคผนวก ๓) ดังนี้

(ลงชื่อ)..... (นายระเด่น สมะแอ) ผู้ว่าจ้าง
รองนายกองค์การบริหารส่วนจังหวัดยะลา ปฏิบัติราชการแทน
นายกองค์การบริหารส่วนจังหวัดยะลา

(ลงชื่อ)..... (นางสาวณภัช ไชยแสง) ผู้รับจ้าง



งวดที่ ๑ เป็นจำนวนเงิน ๘๗๙,๖๘๖.๐๐ บาท (แปดแสนเจ็ดหมื่นเก้าพันหกร้อยแปดสิบหกบาทถ้วน)

เมื่อผู้รับจ้างได้ปฏิบัติงาน โครงการก่อสร้างคูระบายน้ำพร้อมผิวจราจรเขตรอยต่อเทศบาลนครยะลา กับเทศบาลเมืองสะเตงนอก
ฝั่งเมือง ๔ ซอย ๑๔ เทศบาลนครยะลา-เทศบาลเมืองสะเตงนอก หมู่ที่ ๑๐ ตำบลสะเตงนอก อำเภอเมืองยะลา จังหวัด
ยะลา(๗๒.๑๔.๑๐.๐๑) เมื่อได้ดำเนินการส่งมอบงานงวดที่ ๑ ให้แล้วเสร็จภายใน ๑๐ กรกฎาคม ๒๕๖๕

งวดที่ ๒ เป็นจำนวนเงิน ๑,๓๑๙,๙๔๙.๕๐ บาท (หนึ่งล้านสามแสนหนึ่งหมื่นเก้าพันเก้าร้อยสี่สิบเก้าบาท

ห้าสิบบาท) เมื่อผู้รับจ้างได้ปฏิบัติงาน โครงการก่อสร้างคูระบายน้ำพร้อมผิวจราจรเขตรอยต่อเทศบาลนครยะลา กับเทศบาล
เมืองสะเตงนอก ฝั่งเมือง ๔ ซอย ๑๔ เทศบาลนครยะลา-เทศบาลเมืองสะเตงนอก หมู่ที่ ๑๐ ตำบลสะเตงนอก อำเภอเมืองยะลา
จังหวัดยะลา(๗๒.๑๔.๑๐.๐๑) เมื่อได้ดำเนินการส่งมอบงานงวดที่ ๒ ให้แล้วเสร็จภายใน ๒๔ สิงหาคม ๒๕๖๕

งวดสุดท้ายเป็นจำนวนเงิน ๒,๐๐๕,๓๖๔.๕๐ บาท (สองล้านห้าพันสามร้อยหกสิบบาทห้าสิบบาท)

เมื่อผู้รับจ้างได้ปฏิบัติงานทั้งหมด ให้แล้วเสร็จเรียบร้อย ตามสัญญา รวมทั้ง ทำสถานที่ก่อสร้าง ให้สะอาดเรียบร้อย ตามที่
กำหนดไว้ในข้อ ๒๐ ให้แล้วเสร็จภายในวันที่ ๗ พฤศจิกายน ๒๕๖๕

ข้อ ๕. เงินค่าจ้างล่วงหน้า

ผู้ว่าจ้างตกลงจ่ายเงินค่าจ้างล่วงหน้าให้แก่ผู้รับจ้างเป็นจำนวนเงิน - บาท ซึ่งเท่ากับร้อยละ - ของราคาค่า
จ้าง ตามสัญญาที่ระบุไว้ในข้อ ๔

เงินค่าจ้างล่วงหน้างกล่าวจะจ่ายให้ภายหลังจากที่ผู้รับจ้างได้วางหลักประกันการรับเงินค่าจ้างล่วงหน้า
เป็นหนังสือค้ำประกันหรือหนังสือค้ำประกันอิเล็กทรอนิกส์ของธนาคารภายในประเทศ หรือพันธบัตรรัฐบาลไทย ตามจำนวน
เงินค่าจ้างล่วงหน้างนั้นให้แก่ผู้ว่าจ้าง ผู้รับจ้างจะต้องออกใบเสร็จรับเงินค่าจ้างล่วงหน้า ตามแบบที่ผู้ว่าจ้างกำหนดให้ และผู้รับ
จ้างตกลงที่จะกระทำตามเงื่อนไขอันเกี่ยวกับการใช้จ่ายและการใช้คืนเงินค่าจ้างล่วงหน้างนั้นดังต่อไปนี้

๕.๑ ผู้รับจ้างจะใช้เงินค่าจ้างล่วงหน้างนั้นเพื่อเป็นค่าใช้จ่ายในการปฏิบัติงานตามสัญญาเท่านั้นหากผู้รับ
จ้างใช้จ่ายเงินค่าจ้างล่วงหน้าง หรือส่วนใดส่วนหนึ่งของเงินค่าจ้างล่วงหน้างนั้นในทางอื่นผู้ว่าจ้างอาจจะเรียกเงินค่าจ้างล่วงหน้างนั้น
คืนจากผู้รับจ้างหรือบังคับเอาจากหลักประกันการรับเงินค่าจ้างล่วงหน้างได้ทันที

๕.๒ เมื่อผู้ว่าจ้างเรียกร้อง ผู้รับจ้างต้องแสดงหลักฐานการใช้จ่ายเงินค่าจ้างล่วงหน้างเพื่อพิสูจน์ว่าได้เป็นไป
ตามข้อ ๕.๑ ภายในกำหนด ๑๕ (สิบห้า) วัน นับถัดจากวันได้รับแจ้งเป็นหนังสือจากผู้ว่าจ้างหากผู้รับจ้างไม่อาจแสดงหลักฐานดัง
กล่าวภายในกำหนด ๑๕ (สิบห้า) วัน ผู้ว่าจ้างอาจเรียกเงินค่าจ้างล่วงหน้างนั้นคืนจากผู้รับจ้าง หรือบังคับเอาจากหลักประกันการ
รับเงินค่าจ้างล่วงหน้างได้ทันที

๕.๓ (ข) (สำหรับสัญญาที่เป็นราคาเหมารวม)

ในการจ่ายเงินค่าจ้างให้แก่ผู้รับจ้างตามข้อ ๔ ผู้ว่าจ้างจะหักเงินค่าจ้างในแต่ละงวดเพื่อชดใช้คืน
เงินค่าจ้างล่วงหน้างไว้จำนวนร้อยละ - ของจำนวนเงินค่าจ้างในแต่ละงวดจนกว่าจำนวนเงินไว้จะครบตามจำนวนเงินที่หักค่าจ้าง
ล่วงหน้างที่ผู้รับจ้างได้รับไปแล้ว ยกเว้นค่าจ้างงวดสุดท้ายจะหักไว้เป็นจำนวนเท่ากับจำนวนเงินค่าจ้างล่วงหน้างที่เหลือทั้งหมด

๕.๔ เงินจำนวนใด ๆ ก็ตามที่ผู้รับจ้างจะต้องจ่ายให้แก่ผู้ว่าจ้างเพื่อชำระหนี้หรือเพื่อชดใช้ความรับผิด
ต่างๆ ตามสัญญา ผู้ว่าจ้างจะหักเอาจากเงินค่าจ้างงวดที่จะจ่ายให้แก่ผู้รับจ้างงวดที่จะหักชดใช้คืนเงินค่าจ้างล่วงหน้าง



(ลงชื่อ).....(นายระเด่น สมะแอ).....ผู้ว่าจ้าง
รองนายกองค์การบริหารส่วนจังหวัดยะลา ปฏิบัติราชการแทน
นายกองค์การบริหารส่วนจังหวัดยะลา

(ลงชื่อ).....(นางสาวณปภัช ไชยแสง).....ผู้รับจ้าง
(นางสาวณปภัช ไชยแสง)

๕.๕ ในกรณีที่มีการบอกเลิกสัญญา หากเงินค่าจ้างล่วงหน้าที่เหลือเกินกว่าจำนวนเงินที่ผู้รับจ้างจะได้รับ หลังจากหักค่าใช้จ่ายในกรณีอื่นแล้ว ผู้รับจ้างจะต้องจ่ายเงินจำนวนที่เหลือนั้นให้แก่ผู้ว่าจ้าง ภายใน ๗ (เจ็ด) วัน นับถัดจากวันได้รับแจ้งเป็นหนังสือจากผู้ว่าจ้าง

๕.๖ (ข) (สำหรับสัญญาที่เป็นราคาเหมารวม)

ผู้ว่าจ้างจะคืนหลักประกันการรับเงินค่าจ้างล่วงหน้าให้แก่ผู้รับจ้าง ต่อเมื่อผู้ว่าจ้างได้หักเงินค่าจ้างไว้ครบจำนวนเงินค่าจ้างล่วงหน้าตามข้อ ๕.๓ (ข) แล้ว เว้นแต่ในกรณีดังต่อไปนี้ ผู้รับจ้างมีสิทธิขอคืนหลักประกันการรับเงินค่าจ้างล่วงหน้าบางส่วนก่อนได้

(๑) กรณีผู้รับจ้างวางหลักประกันการรับเงินค่าจ้างล่วงหน้าไว้ฉบับเดียว หากผู้ว่าจ้างได้หักเงินค่าจ้างล่วงหน้าไปแล้ว ผู้รับจ้างมีสิทธิขอคืนหลักประกันการรับเงินค่าจ้างล่วงหน้าในส่วนที่ผู้ว่าจ้างได้หักเงินค่าจ้างล่วงหน้าไปแล้วนั้น โดยผู้รับจ้างจะต้องนำหลักประกันการรับเงินค่าจ้างล่วงหน้าฉบับใหม่ที่มีมูลค่าเท่ากับเงินค่าจ้างล่วงหน้าที่เหลืออยู่มาวางให้แก่ผู้ว่าจ้าง

(๒) กรณีผู้รับจ้างได้วางหลักประกันการรับเงินค่าจ้างล่วงหน้าไว้หลายฉบับ ซึ่งแต่ละฉบับมีมูลค่าเท่ากับจำนวนเงินค่าจ้างล่วงหน้าที่ผู้ว่าจ้างจะต้องหักไว้ในแต่ละงวด หากผู้ว่าจ้างได้หักเงินค่าจ้างล่วงหน้าในงวดใดแล้ว ผู้รับจ้างมีสิทธิขอคืนหลักประกันการรับเงินค่าจ้างล่วงหน้าในงวดนั้นได้

ข้อ ๖. การหักเงินประกันผลงาน

ในการจ่ายเงินค่าจ้างให้แก่ผู้รับจ้างแต่ละงวด ผู้ว่าจ้างจะหักเงินจำนวนร้อยละ - ของเงินที่ต้องจ่ายในงวดนั้นเพื่อเป็นประกันผลงาน ในกรณีที่เงินประกันผลงานถูกหักไว้แล้วเป็นจำนวนเงินไม่ต่ำกว่า - บาท ผู้รับจ้างมีสิทธิที่จะขอเงินประกันผลงานคืน โดยนำหนังสือคำประกันของธนาคารหรือหนังสือคำประกันอิเล็กทรอนิกส์ซึ่งออกโดยธนาคารภายในประเทศ มามอบให้ผู้ว่าจ้างเพื่อเป็นหลักประกันแทนก็ได้

ผู้ว่าจ้างจะคืนเงินประกันผลงาน และ/หรือหนังสือคำประกันของธนาคารดังกล่าวตามวรรคหนึ่งโดยไม่มีดอกเบี้ยให้แก่ผู้รับจ้างพร้อมกับการจ่ายเงินค่าจ้างงวดสุดท้าย

ข้อ ๗ (ข) กำหนดเวลาแล้วเสร็จและสิทธิของผู้ว่าจ้างในการบอกเลิกสัญญา

ผู้รับจ้างต้องเริ่มทำงานที่รับจ้างภายในวันที่ ๒๗ เมษายน ๒๕๖๕ และจะต้องทำงานให้แล้วเสร็จบริบูรณ์ภายในวันที่ ๗ พฤศจิกายน ๒๕๖๕ ถ้าผู้รับจ้างมิได้ลงมือทำงานภายในกำหนดเวลา หรือไม่สามารทำงานให้แล้วเสร็จตามกำหนดเวลา หรือมีเหตุให้เชื่อได้ว่าผู้รับจ้างไม่สามารถทำงานให้แล้วเสร็จภายในกำหนดเวลา หรือจะแล้วเสร็จล่าช้าเกินกว่ากำหนดเวลา หรือผู้รับจ้างทำผิดสัญญาข้อใดข้อหนึ่ง หรือตกเป็นผู้ถูกพิทักษ์ทรัพย์เด็ดขาด หรือตกเป็นผู้ล้มละลาย หรือเพิกเฉย ไม่ปฏิบัติตามคำสั่งของคณะกรรมการตรวจรับพัสดุหรือผู้ควบคุมงานหรือบริษัทที่ปรึกษาซึ่งได้รับมอบอำนาจจากผู้ว่าจ้าง ผู้ว่าจ้างมีสิทธิที่จะบอกเลิกสัญญานี้ได้ และมีสิทธิจ้างผู้รับจ้างรายใหม่เข้าทำงานของผู้รับจ้างให้ลุล่วงไปด้วย การใช้สิทธิบอกเลิกสัญญานั้นไม่กระทบสิทธิของผู้ว่าจ้างที่จะเรียกร้องค่าเสียหายจากผู้รับจ้าง

การที่ผู้ว่าจ้างไม่ใช้สิทธิเลิกสัญญาดังกล่าวข้างต้นไม่เป็นเหตุให้ผู้รับจ้างมีความรับผิดชอบตามสัญญา

(ลงชื่อ).....ผู้ว่าจ้าง
(นายระเด่น สมะแอ)

(ลงชื่อ).....ผู้รับจ้าง
(นางสาวณปภัช ไชยแสง)



ข้อ ๘ ความรับผิดชอบในความชำรุดบกพร่องของงานจ้าง

เมื่องานแล้วเสร็จบริบูรณ์ และผู้ว่าจ้างได้รับมอบงานจากผู้รับจ้างหรือจากผู้รับจ้างรายใหม่ ในกรณีที่มีการบอกเลิกสัญญาตามข้อ ๗ หากมีเหตุชำรุดบกพร่องหรือเสียหายเกิดขึ้นจากการจ้างนี้ ภายในกำหนด ๒ (สอง) ปี นับถัดจากวันที่ได้รับมอบงานดังกล่าว ซึ่งความชำรุดบกพร่องหรือเสียหายนั้นเกิดจากความบกพร่องของผู้รับจ้างอันเกิดจากการใช้วัสดุที่ไม่ถูกต้องหรือทำไว้ไม่เรียบร้อย หรือทำไม่ถูกต้องตามมาตรฐานแห่งหลักวิชา ผู้รับจ้างจะต้องรีบทำการแก้ไข ให้เป็นที่เรียบร้อยโดยไม่ชักช้า โดยผู้ว่าจ้างไม่ต้องออกเงินใดๆ ในการนี้ทั้งสิ้น หากผู้รับจ้างไม่กระทำการดังกล่าวภายในกำหนด ๑๕ (สิบห้า) วัน นับถัดจากวันที่ได้รับแจ้งเป็นหนังสือจาก ผู้ว่าจ้างหรือไม่ทำการแก้ไขให้ถูกต้องเรียบร้อยภายในเวลาที่ผู้ว่าจ้างกำหนด ให้ผู้ว่าจ้างมีสิทธิที่จะทำการนั้นเองหรือจ้างผู้อื่นให้ทำงานนั้น โดยผู้รับจ้างต้องเป็นผู้ออกค่าใช้จ่ายเองทั้งสิ้น

ในกรณีเร่งด่วนจำเป็นต้องรีบแก้ไขเหตุชำรุดบกพร่องหรือเสียหายโดยเร็ว และไม่อาจรอให้ผู้รับจ้างแก้ไข ในระยะเวลาที่กำหนดไว้ตามวรรคหนึ่งได้ ผู้ว่าจ้างมีสิทธิเข้าจัดการแก้ไขเหตุชำรุดบกพร่องหรือเสียหายนั้นเอง หรือจ้างผู้อื่นให้ซ่อมแซมความชำรุดบกพร่องหรือเสียหาย โดยผู้รับจ้าง ต้องรับผิดชอบชำระค่าใช้จ่ายทั้งหมด

การที่ผู้ว่าจ้างทำการนั้นเอง หรือจ้างผู้อื่นให้ทำงานนั้นแทนผู้รับจ้าง ไม่ทำให้ผู้รับจ้าง หลุดพ้นจากความรับผิดตามสัญญา หากผู้รับจ้างไม่ชดใช้ค่าใช้จ่ายหรือค่าเสียหายตามที่ผู้ว่าจ้างเรียกร้องผู้ว่าจ้างมีสิทธิบังคับจากหลักประกันการปฏิบัติตามสัญญาได้

ข้อ ๙ การจ้างช่วง

ผู้รับจ้างจะต้องไม่เอางานทั้งหมดหรือแต่บางส่วนแห่งสัญญานี้ไปจ้างช่วงอีกทอดหนึ่ง เว้นแต่การจ้างช่วงงานแต่บางส่วนที่ได้รับอนุญาตเป็นหนังสือจากผู้ว่าจ้างแล้ว การที่ผู้ว่าจ้างได้อนุญาตให้จ้างช่วงงานแต่บางส่วนดังกล่าวนี้ ไม่เป็นเหตุให้ผู้รับจ้างหลุดพ้นจาก ความรับผิดชอบหรือพันธะหน้าที่ตามสัญญานี้ และผู้รับจ้างจะยังคงต้องรับผิดชอบในความผิดและความประมาทเลินเล่อของผู้รับจ้างช่วง หรือของตัวแทนหรือลูกจ้างของผู้รับจ้างช่วงนั้นทุกประการ

กรณีผู้รับจ้างไปจ้างช่วงงานแต่บางส่วนโดยฝ่าฝืนความในวรรคหนึ่ง ผู้รับจ้างต้องชำระค่าปรับให้แก่ผู้ว่าจ้างเป็นจำนวนเงินในอัตราร้อยละ ๑๐ (สิบ) ของวงเงินของงานที่จ้างช่วงตามสัญญา ทั้งนี้ ไม่ตัดสิทธิผู้ว่าจ้างในการบอกเลิกสัญญา

ข้อ ๑๐ การควบคุมงานของผู้รับจ้าง

ผู้รับจ้างจะต้องควบคุมงานที่รับจ้างอย่างเอาใจใส่ ด้วยประสิทธิภาพและความชำนาญ และในระหว่างทำงานที่รับจ้างจะต้องจัดให้มีผู้แทนซึ่งทำงานเต็มเวลาเป็นผู้รับผิดชอบควบคุมงานของ ผู้รับจ้าง ผู้แทนดังกล่าวจะต้องได้รับมอบอำนาจจากผู้รับจ้าง คำสั่งหรือคำแนะนำต่างๆ ที่ผู้ว่าจ้าง คณะกรรมการตรวจรับพัสดุ ผู้ควบคุมงาน หรือบริษัทที่ปรึกษาที่ผู้ว่าจ้างแต่งตั้ง ได้แจ้งแก่ผู้แทนเช่นนั้น ให้ถือว่าเป็นคำสั่งหรือคำแนะนำที่ได้แจ้งแก่ผู้รับจ้าง การแต่งตั้งผู้แทนตามข้อนี้จะต้องทำเป็นหนังสือและต้องได้รับความเห็นชอบเป็นหนังสือ จากผู้ว่าจ้าง การเปลี่ยนตัวหรือแต่งตั้งผู้แทนใหม่จะทำได้หากไม่ได้รับความเห็นชอบ เป็นหนังสือจากผู้ว่าจ้างก่อน

ผู้ว่าจ้างมีสิทธิที่จะขอให้เปลี่ยนตัวผู้แทนตามวรรคหนึ่ง โดยแจ้งเป็นหนังสือไปยังผู้รับจ้าง และผู้รับจ้างจะต้องทำการเปลี่ยนตัวผู้แทนนั้นโดยพลัน โดยไม่คิดค่าจ้างหรือราคาเพิ่มหรือค่าธรรมเนียมเพิ่มเติมเพื่อขอยกเลิกสัญญาอันเนื่องมาจากเหตุนี้



(นายระเด่น สมะเอ)

(ลงชื่อ).....ผู้ว่าจ้าง

รองนายกองค์การบริหารส่วนจังหวัดยะลา ปฏิบัติราชการแทน

นายกองค์การบริหารส่วนจังหวัดยะลา



(ลงชื่อ).....ผู้รับจ้าง

(นางสาวณปภัช ไชยแสง)

ข้อ ๑๑ ความรับผิดชอบของผู้รับจ้าง

ผู้รับจ้างจะต้องรับผิดชอบต่ออุบัติเหตุ ความเสียหาย หรือภัยอันตรายใดๆ อันเกิดจาก การปฏิบัติงานของผู้รับจ้าง และจะต้องรับผิดชอบต่อความเสียหายจากการกระทำของลูกจ้างหรือตัวแทน ของผู้รับจ้าง และจากการปฏิบัติงานของผู้รับจ้าง ช่วงด้วย (ถ้ามี)

ความเสียหายใดๆ อันเกิดแก่งานที่ผู้รับจ้างได้ทำขึ้น แม้จะเกิดขึ้นเพราะเหตุสุดวิสัย ก็ตาม ผู้รับจ้างจะต้องรับผิดชอบโดยซ่อมแซมให้คืนดีหรือ เปลี่ยนใหม่โดยค่าใช้จ่ายของผู้รับจ้างเอง เว้นแต่ความเสียหายนั้นเกิดจากความผิดของผู้ว่าจ้าง ทั้งนี้ ความรับผิดชอบของผู้รับจ้างดังกล่าวในข้อนี้จะสิ้นสุดลงเมื่อผู้ว่าจ้างได้รับมอบงานครั้งสุดท้าย ซึ่งหลังจากนั้นผู้รับจ้างคงต้องรับผิดชอบเพียงในกรณีชำรุดบกพร่อง หรือความเสียหายดังกล่าวในข้อ ๘ เท่านั้น

ผู้รับจ้างจะต้องรับผิดชอบต่อบุคคลภายนอกในความเสียหายใดๆ อันเกิดจาก การปฏิบัติงานของผู้รับจ้าง หรือลูกจ้างหรือตัวแทนของผู้รับจ้าง รวมถึงผู้รับจ้างช่วง (ถ้ามี) ตามสัญญาฯ นี้ หากผู้ว่าจ้างถูกเรียกร้องหรือฟ้องร้องหรือต้องชดใช้ค่าเสียหายให้แก่บุคคลภายนอกไปแล้ว ผู้รับจ้างจะต้อง ดำเนินการใดๆ เพื่อให้มีการว่าต่างแก่ต่างให้แก่ผู้ว่าจ้างโดยค่าใช้จ่ายของผู้รับจ้างเอง รวมทั้งผู้รับจ้างจะต้องชดใช้ค่าเสียหายนั้นๆ ตลอดจนค่าใช้จ่ายใดๆ อันเกิดจากการถูกเรียกร้องหรือถูกฟ้องร้องให้แก่ผู้ว่าจ้างทันที

ข้อ ๑๒ การจ่ายเงินแก่ลูกจ้าง

ผู้รับจ้างจะต้องจ่ายเงินแก่ลูกจ้างที่ผู้รับจ้างได้จ้างมาในอัตราและตามกำหนดเวลา ที่ผู้รับจ้างได้ตกลงหรือทำสัญญาไว้ต่อลูกจ้างดังกล่าว

ถ้าผู้รับจ้างไม่จ่ายเงินค่าจ้างหรือค่าทดแทนอื่นใดแก่ลูกจ้างดังกล่าวในวรรคหนึ่ง ผู้ว่าจ้างมีสิทธิที่จะเอาเงินค่าจ้างที่จะต้องจ่ายแก่ผู้รับจ้างมาจ่ายให้แก่ลูกจ้างของผู้รับจ้างดังกล่าว และให้ถือว่าผู้ว่าจ้างได้จ่ายเงินจำนวนนั้นเป็นค่าจ้างให้แก่ผู้รับจ้างตามสัญญาแล้ว

ผู้รับจ้างจะต้องจัดให้มีประกันภัยสำหรับลูกจ้างทุกคนที่จ้างมาทำงาน โดยให้ครอบคลุมถึงความรับผิดชอบทั้งปวงของผู้รับจ้าง รวมทั้งผู้รับจ้างช่วง (ถ้ามี) ในกรณีความเสียหายที่คิดค่าสินไหมทดแทนได้ตามกฎหมาย ซึ่งเกิดจากอุบัติเหตุหรือภัยอันตรายใดๆ ต่อลูกจ้างหรือบุคคลอื่น ที่ผู้รับจ้างหรือผู้รับจ้างช่วงจ้างมาทำงาน ผู้รับจ้างจะต้องส่งมอบกรมธรรม์ประกันภัยดังกล่าว พร้อมทั้งหลักฐานการชำระเบี้ยประกันให้แก่ผู้ว่าจ้างเมื่อผู้ว่าจ้างเรียกร้อง

ข้อ ๑๓ การตรวจงานจ้าง

ถ้าผู้ว่าจ้างแต่งตั้งคณะกรรมการตรวจรับพัสดุ ผู้ควบคุมงาน หรือบริษัท ที่ปรึกษา เพื่อควบคุมการทำงานของ ผู้รับจ้าง คณะกรรมการตรวจ รับพัสดุ ผู้ควบคุมงาน หรือบริษัทที่ปรึกษานั้น มีอำนาจเข้าไปตรวจการงานในโรงงานและสถานที่ก่อสร้างได้ตลอดเวลา และผู้รับจ้างจะต้องอำนวยความสะดวกและให้ความช่วยเหลือในการนั้นตามสมควร

การที่มีคณะกรรมการตรวจรับพัสดุ ผู้ควบคุมงาน หรือบริษัทที่ปรึกษานั้น หวทำให้ผู้รับจ้างพ้นความรับผิดชอบตามสัญญาข้อใดข้อหนึ่งไม่



(ลงชื่อ)..... (นายระเด่น สมะแอะ) ผู้ว่าจ้าง
รองนายกองค์การบริหารส่วนจังหวัดยะลา ปฏิบัติราชการแทน
นายกองค์การบริหารส่วนจังหวัดยะลา



(ลงชื่อ)..... ผู้รับจ้าง
(นางสาวณปภัช ไชยเนสง)

ข้อ ๑๔ แบบรูปและรายการละเอียดคลาดเคลื่อน

ผู้รับจ้างรับรองว่าได้ตรวจสอบและทำความเข้าใจในแบบรูปและรายการละเอียดโดยถี่ถ้วนแล้ว หากปรากฏว่าแบบรูปและรายการละเอียดนั้นผิดพลาดหรือคลาดเคลื่อน ไปจากหลักการทางวิศวกรรมหรือทางเทคนิค ผู้รับจ้างตกลงที่จะปฏิบัติตามคำวินิจฉัยของผู้ว่าจ้าง คณะกรรมการตรวจรับพัสดุ ผู้ควบคุมงาน หรือบริษัทที่ปรึกษาที่ผู้ว่าจ้างแต่งตั้ง เพื่อให้ งานแล้วเสร็จบริบูรณ์ คำวินิจฉัยดังกล่าวให้ถือเป็นที่สุด โดยผู้รับจ้างจะคิดค่าจ้าง ค่าเสียหาย หรือค่าใช้จ่ายใดๆ เพิ่มขึ้น จากผู้ว่าจ้างหรือขอขยายอายุสัญญาไม่ได้

ข้อ ๑๕ การควบคุมงานโดยผู้ว่าจ้าง

ผู้รับจ้างตกลงว่าคณะกรรมการตรวจรับพัสดุ ผู้ควบคุมงาน หรือบริษัท ที่ปรึกษาที่ผู้ว่าจ้างแต่งตั้ง มีอำนาจที่จะตรวจสอบและควบคุมงานเพื่อให้เป็นไปตาม สัญญานี้ และมีอำนาจที่จะสั่งให้แก้ไขเปลี่ยนแปลงเพิ่มเติม หรือตัดทอน ซึ่งงานตามสัญญานี้ หากผู้รับจ้างขัดขืน ไม่ปฏิบัติตาม ผู้ว่าจ้าง คณะกรรมการตรวจรับพัสดุ ผู้ควบคุมงาน หรือบริษัทที่ปรึกษา มีอำนาจ ที่จะสั่งให้หยุดการนั้นชั่วคราวได้ ความล่าช้าในกรณีเช่นนี้ ผู้รับจ้างจะถือเป็นเหตุขอขยายระยะเวลา การปฏิบัติงานตามสัญญาหรือเรียกร้องค่าเสียหายใดๆ ไม่ได้ทั้งสิ้น

ข้อ ๑๖ งานพิเศษและการแก้ไขงาน

ผู้ว่าจ้างมีสิทธิที่จะสั่งเป็นหนังสือให้ผู้รับจ้างทำงานพิเศษซึ่งไม่ได้แสดงไว้หรือรวมอยู่ในเอกสารสัญญานี้ หากงานพิเศษนั้นๆ อยู่ในขอบข่ายทั่วไปแห่งวัตถุประสงค์ของสัญญานี้ นอกจากนี้ ผู้ว่าจ้างยังมีสิทธิสั่งให้เปลี่ยนแปลงหรือแก้ไขแบบรูปและข้อกำหนดต่างๆ ในเอกสารสัญญานี้ด้วย

อัตราค่าจ้างหรือราคาที่กำหนดใช้ในสัญญานี้ ให้กำหนดใช้สำหรับงานพิเศษ หรืองานที่เพิ่มเติมขึ้น หรือตัดทอนลงทั้งปวงตามคำสั่งของผู้ว่าจ้าง หากในสัญญาไม่ได้กำหนดไว้ถึงอัตราค่าจ้าง หรือราคาใดๆ ที่จะนำมาใช้สำหรับงานพิเศษ หรืองานที่เพิ่มขึ้นหรือลดลงดังกล่าว ผู้ว่าจ้าง และผู้รับจ้างจะได้ตกลงกันที่จะกำหนดอัตราค่าจ้างหรือราคาที่เพิ่มขึ้นหรือลดลง รวมทั้งการขยายระยะเวลา (ถ้ามี) กันใหม่เพื่อความเหมาะสม ในกรณีที่ตกลงกันไม่ได้ ผู้ว่าจ้างจะกำหนดอัตราจ้าง หรือราคาตามแต่ผู้ว่าจ้างจะเห็นว่าเหมาะสมและถูกต้อง ซึ่งผู้รับจ้างจะต้องปฏิบัติตามคำสั่งของผู้ว่าจ้างไปก่อนเพื่อมิให้เกิดความเสียหายแก่งานที่จ้าง

ข้อ ๑๗ ค่าปรับ

หากผู้รับจ้างไม่สามารถทำงานให้แล้วเสร็จภายในเวลาที่กำหนดไว้ ในสัญญาและผู้ว่าจ้างยังมิได้บอกเลิกสัญญา ผู้รับจ้างจะต้องชำระค่าปรับให้แก่ผู้ว่าจ้างเป็น จำนวนเงินวันละ ๑๐,๕๑๓.๐๐ - บาท (หนึ่งหมื่นห้าร้อยสิบสามบาทถ้วน) และจะต้องชำระค่าใช้จ่ายในการควบคุมงาน (ถ้ามี) ในเมื่อผู้ว่าจ้าง ต้องจ้างผู้ควบคุมงานอีกต่อหนึ่งเป็นจำนวนเงินวันละ ๔๕๐.๐๐ บาท (สี่ร้อยห้าสิบบาทถ้วน) นับถัดจากวันที่ครบกำหนดเวลาแล้วเสร็จของงานตามสัญญาหรือวันที่ผู้ว่าจ้างได้ขยายเวลาทำงานให้ จนถึงวันที่ทำงานแล้วเสร็จจริง นอกจากนี้ ผู้รับจ้างยอมให้ผู้ว่าจ้างเรียกค่าเสียหายอันเกิดขึ้นจากการที่ผู้รับจ้างทำงานล่าช้าเฉพาะส่วนที่เกินกว่าจำนวนค่าปรับและค่าใช้จ่ายดังกล่าวได้อีกด้วย

(ลงชื่อ).....(นายระเด่น สมะแอก).....ผู้ว่าจ้าง

รองนายกองค์การบริหารส่วนจังหวัดยะลา ปฏิบัติราชการแทน
นายกองค์การบริหารส่วนจังหวัดยะลา

(ลงชื่อ).....ผู้รับจ้าง

(นางสาวณปภัช ไชยแสง)



ในระหว่างที่ผู้ว่าจ้างยังมีได้บอกเลิกสัญญา นั้น หากผู้ว่าจ้างเห็นว่าผู้รับจ้าง จะไม่สามารถปฏิบัติตามสัญญาต่อไปได้ ผู้ว่าจ้างจะใช้สิทธิบอกเลิกสัญญาและใช้สิทธิตามข้อ ๑๘ ก็ได้ และถ้าผู้ว่าจ้างได้แจ้งข้อเรียกร้องไปยังผู้รับจ้างเมื่อครบกำหนดเวลาแล้วเสร็จของงานขอให้ชำระค่าปรับแล้ว ผู้ว่าจ้างมีสิทธิที่จะปรับผู้รับจ้างจนถึงวันบอกเลิกสัญญาได้อีกด้วย

ข้อ ๑๘ สิทธิของผู้ว่าจ้างภายหลังบอกเลิกสัญญา

ในกรณีที่ผู้ว่าจ้างบอกเลิกสัญญา ผู้ว่าจ้างอาจทำงานนั้นเองหรือว่าจ้างผู้อื่นให้ทำงานนั้นต่อจนแล้วเสร็จก็ได้ ผู้ว่าจ้างหรือผู้รับจ้างทำงานนั้นต่อมีสิทธิใช้เครื่องใช้ในการก่อสร้าง สิ่งที่สร้างขึ้นชั่วคราวสำหรับงานก่อสร้าง และวัสดุต่างๆ ซึ่งเห็นว่าจะต้องสงวนเอาไว้เพื่อการปฏิบัติงานตามสัญญา ตามที่จะเห็นสมควร

ในกรณีดังกล่าว ผู้ว่าจ้างมีสิทธิริบหรือบังคับจากหลักประกันการปฏิบัติตามสัญญาทั้งหมด หรือบางส่วนตามแต่จะเห็นสมควร นอกจากนั้น ผู้รับจ้างจะต้องรับผิดชอบในค่าเสียหายซึ่งเป็นจำนวน เกินกว่าหลักประกันการปฏิบัติตามสัญญา รวมทั้งค่าใช้จ่ายที่เพิ่มขึ้น ในการทำงานนั้นต่อให้แล้วเสร็จตามสัญญา ตลอดจนค่าใช้จ่ายในการควบคุมงานเพิ่ม (ถ้ามี) ซึ่งผู้ว่าจ้างจะหัก เอาจากเงินประกันผลงานหรือจำนวนเงินใดๆ ที่จะจ่ายให้แก่ผู้รับจ้างก็ได้

ข้อ ๑๙. การบังคับค่าปรับ ค่าเสียหาย และค่าใช้จ่าย

ในกรณีที่ผู้รับจ้างไม่ปฏิบัติตามสัญญาข้อหนึ่งข้อใดด้วยเหตุใดๆ ก็ตาม จนเป็นเหตุให้เกิดค่าปรับ ค่าเสียหาย หรือค่าใช้จ่ายแก่ผู้ว่าจ้าง ผู้รับจ้างต้องชดใช้ค่าปรับ ค่าเสียหาย หรือค่าใช้จ่ายดังกล่าวให้แก่ผู้ว่าจ้างโดยสิ้นเชิงภายในกำหนด ๓๐ (สามสิบ) วัน นับถัดจากวันที่ได้รับแจ้งเป็นหนังสือจากผู้ว่าจ้าง หากผู้รับจ้างไม่ชดใช้ให้ถูกต้องครบถ้วนภายในระยะเวลาดังกล่าวให้ผู้ว่าจ้างมีสิทธิที่จะหักเอาจากจำนวนเงินค่าจ้างที่ต้องชำระ หรือจากเงินประกันผลงาน ของผู้รับจ้าง หรือบังคับจากหลักประกันการปฏิบัติตามสัญญาได้ทันที

หากค่าปรับ ค่าเสียหาย หรือค่าใช้จ่ายที่บังคับจากเงินค่าจ้างที่ต้องชำระ เงินประกันผลงาน หรือหลักประกันการปฏิบัติตามสัญญาแล้วยังไม่เพียงพอ ผู้รับจ้างยินยอมชำระส่วนที่เหลือ ที่ยังขาดอยู่จนครบถ้วนตามจำนวนค่าปรับ ค่าเสียหาย หรือค่าใช้จ่ายนั้น ภายในกำหนด ๓๐ (สามสิบ) วัน นับถัดจากวันที่ได้รับแจ้งเป็นหนังสือจากผู้ว่าจ้าง

หากมีเงินค่าจ้างตามสัญญาที่หักไว้จ่ายเป็นค่าปรับ ค่าเสียหาย หรือค่าใช้จ่ายแล้วยังเหลืออยู่อีกเท่าใด ผู้ว่าจ้างจะคืนให้แก่ผู้รับจ้างทั้งหมด

ข้อ ๒๐ การทำบริเวณก่อสร้างให้เรียบร้อย

ผู้รับจ้างจะต้องรักษาบริเวณสถานที่ปฏิบัติงานตามสัญญา นี้ รวมทั้งโรงงานหรือ สิ่งอำนวยความสะดวกในการทำงานของผู้รับจ้าง ลูกจ้าง ตัวแทน หรือผู้รับจ้างช่วง (ถ้ามี) ให้สะอาด ปลอดภัย และมีประสิทธิภาพในการใช้งานตลอดระยะเวลาการจ้าง และเมื่อทำงานเสร็จสิ้นแล้วจะต้องขนย้ายบรรดาเครื่องใช้ในการทำงาน วัสดุ วัสดุ ขยะมูลฝอย และสิ่งก่อสร้างชั่วคราวต่างๆ (ถ้ามี) ทั้งจะต้องกลบเกลี่ยพื้นดินให้เรียบร้อยเพื่อให้บริเวณทั้งหมดอยู่ในสภาพสะอาดและใช้การได้ทันที

(ลงชื่อ).....ผู้ว่าจ้าง

(นายระเด่น สมะแอ)

(ลงชื่อ).....ผู้รับจ้าง

รองนายกองค์การบริหารส่วนจังหวัดยะลา ปฏิบัติราชการแทน
นายกองค์การบริหารส่วนจังหวัดยะลา

(นางสาวณปภัช ไชยแสง)



ข้อ ๒๑ การงดหรือลดค่าปรับ หรือการขยายเวลาปฏิบัติงานตามสัญญา

ในกรณีที่มีเหตุเกิดจากความผิดหรือความบกพร่องของฝ่ายผู้ว่าจ้าง หรือเหตุสุดวิสัย หรือเกิดจากพฤติการณ์อันหนึ่งอันใดที่ผู้รับจ้างไม่ต้องรับผิดชอบตามกฎหมาย หรือเหตุอื่นตามที่กำหนด ในกฎกระทรวง ซึ่งออกตามความในกฎหมายว่าด้วยการจัดซื้อจัดจ้างและการบริหารพัสดุภาครัฐ ทำให้ผู้รับจ้างไม่สามารถทำงานให้แล้วเสร็จตามเงื่อนไขและกำหนดเวลาแห่งสัญญานี้ได้ ผู้รับจ้างจะต้องแจ้งเหตุหรือพฤติการณ์ดังกล่าวพร้อมหลักฐานเป็นหนังสือให้ผู้ว่าจ้างทราบ เพื่อของดหรือลดค่าปรับ หรือขยายเวลาทำงานออกไปภายใน ๑๕ (สิบห้า) วันนับถัดจากวันที่เหตุนั้นสิ้นสุดลง หรือตามที่กำหนดในกฎกระทรวงดังกล่าว แล้วแต่กรณี

ถ้าผู้รับจ้างไม่ปฏิบัติให้เป็นไปตามความในวรรคหนึ่ง ให้ถือว่าผู้รับจ้างได้สละสิทธิเรียกร้อง ในการที่จะของดหรือลดค่าปรับ หรือขยายเวลาทำงานออกไปโดยไม่มีเงื่อนไขใดๆ ทั้งสิ้น เว้นแต่ กรณีเกิดจากความผิดหรือความบกพร่องของฝ่ายผู้ว่าจ้าง ซึ่งมีหลักฐานชัดเจน หรือผู้ว่าจ้างทราบดี อยู่แล้วตั้งแต่ต้น

การงดหรือลดค่าปรับ หรือขยายกำหนดเวลาทำงานตามวรรคหนึ่ง อยู่ในดุลพินิจของผู้ว่าจ้างที่จะพิจารณาตามที่เห็นสมควร

ข้อ ๒๒. มาตรฐานฝีมือช่าง

ผู้รับจ้างตกลงเป็นเงื่อนไขสำคัญว่า ผู้รับจ้างจะต้องมีและใช้ผู้ผ่านการทดสอบมาตรฐานฝีมือช่างจากสำนักงานพัฒนาฝีมือแรงงานจังหวัด หรือผู้มีวุฒิปริญญาตรี ปวช. ปวส. และปวท. หรือเทียบเท่าจากสถาบันการศึกษาที่ ก.พ. รับรองให้เข้ารับราชการได้ ในอัตราไม่ต่ำกว่าร้อยละ ๑๐ (สิบ) ของแต่ละสาขาช่าง แต่จะต้องมีช่างจำนวนอย่างน้อย ๑ (หนึ่ง) คน ในแต่ละสาขาช่างดังต่อไปนี้

๒๒.๑ ก่อสร้าง

๒๒.๒ โยธา

ผู้รับจ้างจะต้องจัดทำบัญชีแสดงจำนวนช่างทั้งหมดโดยจำแนกตามแต่ละสาขาช่างและ ระดับช่าง พร้อมกับระบุรายชื่อช่างผู้ผ่านการทดสอบมาตรฐานฝีมือช่างหรือผู้มีวุฒิปริญญาตรีดังกล่าวในวรรคหนึ่งนำมาแสดงพร้อมหลักฐานต่างๆ ต่อคณะกรรมการตรวจรับพัสดุหรือผู้ควบคุมงาน ก่อนเริ่มลงมือทำงาน และพร้อมที่จะให้ผู้ว่าจ้างหรือเจ้าหน้าที่ของผู้ว่าจ้างตรวจสอบดูได้ตลอด เวลาการทำงานตามสัญญานี้ของผู้รับจ้าง

ข้อ ๒๓. การปรับราคาค่าจ้าง

ผู้ว่าจ้างและผู้รับจ้าง ตกลงกันให้ใช้สัญญาปรับราคาได้ สำหรับราคางานก่อสร้างตามสัญญานี้ โดยการนำสูตร Escalation Factor (K) มาใช้คำนวณราคาค่างานที่เปลี่ยนแปลงไป โดยวิธีการต่อไปนี้ ตามเงื่อนไข หลักเกณฑ์ สูตร และวิธีคำนวณที่ใช้กับสัญญาแบบปรับราคาได้ตามมติคณะรัฐมนตรีเมื่อวันที่ ๒๒ สิงหาคม ๒๕๓๒ เรื่องการพิจารณาช่วยเหลือผู้ประกอบการอาชีพงานก่อสร้าง ตามหนังสือสำนักเลขาธิการคณะรัฐมนตรี ที่ นร ๐๒๐๓/ว ๑๐๙ ลงวันที่ ๒๔ สิงหาคม ๒๕๓๒

สูตรการปรับราคา (สูตรค่า K) จะต้องคงที่ที่ระดับที่กำหนดไว้ในสัญญา หรือตามที่กำหนดไว้ในสัญญา หรือภายในระยะเวลาที่ ผู้ว่าจ้าง ได้ขยายออกไป โดยจะใช้สูตรของทางราชการที่ได้รับความภาคภูมิใจ ๕



(ลงชื่อ).....ผู้ว่าจ้าง

(นายระเด่น สมะมะเอ)

(ลงชื่อ).....ผู้รับจ้าง

(นางสาวณปภัช ไชยแสง)

รองนายกองค์การบริหารส่วนจังหวัดยะลา ปฏิบัติราชการแทน
นายกองค์การบริหารส่วนจังหวัดยะลา

สัญญานี้ทำขึ้นเป็นสองฉบับ มีข้อความถูกต้องตรงกัน คู่สัญญาได้อ่านและเข้าใจข้อความ โดยละเอียด
ตลอดแล้ว จึงได้ลงลายมือชื่อ พร้อมทั้งประทับตรา (ถ้ามี) ไว้เป็นสำคัญต่อหน้าพยาน และคู่สัญญาต่างยึดถือไว้ฝ่ายละหนึ่งฉบับ



(ลงชื่อ).....ผู้ว่าจ้าง
(นายระเด่น สมะแอ)

(ลงชื่อ).....ผู้รับจ้าง
(นางสาวณปภัช ไชยแสง)

(ลงชื่อ).....พยาน
(นางดารุณี สองแก้ว)

(ลงชื่อ).....พยาน
(นางบุณธิรา วรรณพัฒน์)

เลขที่โครงการ ๖๕๐๒๗๑๑๔๒๙๒

เลขคู่สัญญา ๖๕๐๔๒๒๐๐๘๒๖๐



ธนาคารกรุงไทย
KRUNGTHAI BANK



2 6

565

หนังสือค้ำประกัน
(หลักประกันสัญญาจ้าง)

เลขที่ 00019/200932/0032/65

วันที่ 26 เมษายน 2565

ข้าพเจ้า บมจ.ธนาคารกรุงไทย ศูนย์ปฏิบัติการยะลา

สำนักงานตั้งอยู่เลขที่ อาคารสาขาสิโรธร 176 ถนนสิโรธร ตำบลสะเตง อำเภอเมืองยะลา จังหวัดยะลา 95000

โดย นาย ชนันทร ศรีนุรักษ์

ผู้มีอำนาจลงนามผูกพันธนาคาร ขอทำหนังสือค้ำประกันฉบับนี้ไว้ต่อ องค์การบริหารส่วนจังหวัดยะลา

ซึ่งต่อไปนี้เรียกว่า "ผู้ว่าจ้าง" ดังมีข้อความต่อไปนี้

๑. ตามที่ ห้างหุ้นส่วนจำกัด ยะลาทรัพย์สุวรรณ

ซึ่งต่อไปนี้เรียกว่า "ผู้รับจ้าง" ได้ทำสัญญาจ้าง โครงการก่อสร้างคูระบายน้ำพร้อมผิวจราจรเขตรอยต่อเทศบาลนครยะลา

กับเทศบาลเมืองสะเตงนอก หมู่ที่ 4 ซอย 14 เทศบาลนครยะลา - เทศบาลเมืองสะเตงนอก หมู่ที่ 10 ตำบลสะเตงนอก

อำเภอเมืองยะลา จังหวัดยะลา

กับผู้ว่าจ้าง

ตามสัญญาเลขที่ 281/2565 ลงวันที่ 26 เดือน เมษายน พ.ศ. 2565 ซึ่งผู้รับจ้าง

ต้องวางหลักประกันการปฏิบัติตามสัญญาต่อผู้ว่าจ้าง เป็นจำนวนเงิน - 210,250.00 บาท -

(-สองแสนหนึ่งหมื่นสองร้อยห้าสิบบาทถ้วน -)

ซึ่งเท่ากับร้อยละ 5 (ห้า) ของมูลค่าทั้งหมดของสัญญา

ข้าพเจ้ายินยอมผูกพันตน โดย ไม่มีเงื่อนไขที่จะค้ำประกัน ในการชำระเงิน ให้ตามสิทธิเรียกร้องของผู้ว่าจ้าง

จำนวนไม่เกิน - 210,250.00 บาท -

(-สองแสนหนึ่งหมื่นสองร้อยห้าสิบบาทถ้วน -)

ในฐานะเป็นลูกหนี้ร่วม ในกรณีที่ผู้รับจ้างก่อให้เกิดความเสียหายใด ๆ หรือต้องชำระค่าปรับ หรือค่าใช้จ่ายใด ๆ หรือผู้รับจ้างมิได้ปฏิบัติตามภาระหน้าที่ใด ๆ ที่กำหนดในสัญญาดังกล่าวข้างต้น ทั้งนี้ โดยผู้ว่าจ้างไม่จำเป็นต้องเรียกร้องให้ผู้รับจ้างชำระหนี้ก่อน

๒. หนังสือค้ำประกันนี้มีผลใช้บังคับตั้งแต่วันที่ 26 เดือน เมษายน พ.ศ. 2565

ถึงวันที่ 7 เดือน พฤศจิกายน พ.ศ. 2567 และข้าพเจ้าจะไม่เพิกถอนการค้ำประกันนี้ภายในระยะเวลาที่กำหนดไว้

๓. หากผู้ว่าจ้างได้ขยายระยะเวลาให้แก่ผู้รับจ้าง ให้ถือว่าข้าพเจ้ายินยอมในกรณีนั้น ๆ ด้วย โดยให้ขยายระยะเวลาการค้ำประกันนี้ออกไปตลอดระยะเวลาที่ผู้ว่าจ้างได้ขยายระยะเวลาให้แก่ผู้รับจ้างดังกล่าวข้างต้น -

ข้าพเจ้าได้ลงนามและประทับตราไว้ต่อหน้าพยานเป็นสำคัญ

ลงชื่อ  490489

(นาย ชนันทร ศรีนุรักษ์)

ตำแหน่ง รองผู้อำนวยการฝ่าย ผู้บริหารศูนย์ปฏิบัติการ



ลงชื่อ  พยาน

ลงชื่อ  พยาน

(นางนิตยา อาจหาญณรงค์) (นางสาวจันทวี ปรีดากร)

ทะเบียนเลขที่ 0107537000882 35 ถนนสุขุมวิท กรุงเทพฯ 10110 ตู้ ป.ณ.44 ต.ป.ท. 10000 โทร. 0-2255-2222 www.ktb.co.th

Registration No. 0107537000882 35 Sukhumvit Rd., Bangkok 10110 Thailand PO Box 44 BMC.10000 Tel.+66 (0) 2255-2222 www.ktb.co.th

เพื่อธนาคารธนาคารค้ำประกัน หรือหนังสือค้ำประกัน
ฉบับนี้หากมีข้อสงสัย โปรดส่งคืนฉบับหนังสือค้ำประกันคืนธนาคาร

ที่ E10091220133890



สำนักงานทะเบียนหุ้นส่วนบริษัทกลาง
กรมพัฒนาธุรกิจการค้า กระทรวงพาณิชย์

หนังสือรับรอง

ขอรับรองว่าห้างหุ้นส่วนนี้ ได้จดทะเบียนเป็นนิติบุคคล ตามประมวลกฎหมายแพ่งและพาณิชย์

เมื่อวันที่ 27 สิงหาคม 2550 ทะเบียนนิติบุคคลเลขที่ 0953550000440

ปรากฏข้อความในรายการตามเอกสารทะเบียนนิติบุคคล ณ วันออกหนังสือนี้ ดังนี้

- ชื่อห้างหุ้นส่วน ห้างหุ้นส่วนจำกัด ยะลาทรัพย์สุวรรณ
- ผู้เป็นหุ้นส่วนของห้างหุ้นส่วน มี 2 คน ตามรายชื่อดังนี้

1. นายเฉลิม สุวรรณชาติ

จำนวน

ลงหุ้นด้วย เงิน

4,600,000.00 บาท

2. นางนัตยา มุกดาหาร

จำนวน

ลงหุ้นด้วย เงิน

400,000.00 บาท

- หุ้นส่วนผู้จัดการของห้างหุ้นส่วนนี้ มี 1 คน ตามรายชื่อดังนี้

1. นายเฉลิม สุวรรณชาติ/

- ข้อจำกัดอำนาจหุ้นส่วนผู้จัดการ มีดังนี้ ไม่มี/

- สำนักงานใหญ่ ตั้งอยู่เลขที่ 144/93 หมู่ที่ 12 ตำบลสะเตงนอก อำเภอเมืองยะลา จังหวัดยะลา

- วัตถุประสงค์ของห้างหุ้นส่วนนี้มี 44 ข้อ ดังปรากฏในสำเนาเอกสารแนบท้ายหนังสือรับรองนี้ จำนวน 3 แผ่น โดยมี

ลายมือชื่อนายทะเบียนซึ่งรับรองเอกสารเป็นสำคัญ

(ลงชื่อ).....ผู้ว่าจ้าง

(นายระเด่น สมะแอ)

รองนายกองค์การบริหารส่วนจังหวัดยะลา ปฏิบัติราชการแทน

(ลงชื่อ).....ผู้รับจ้าง

(นางสาวณัฏฐา ไชยแสง)

(ลงชื่อ).....พยาน

(นางศุภมาส หงษ์แก้ว)

(ลงชื่อ).....พยาน

(นางบุณธิดา วรรณพัฒน์)



(นางสาวทิพย์สุคนธ์ ระเบียบ)

นายทะเบียน

คำเตือน : หนังสือรับรองฉบับนี้พิมพ์ออกจากต้นฉบับที่เป็นไฟล์อิเล็กทรอนิกส์ การสั่งพิมพ์ถือเป็นสำเนาเอกสาร



กรมพัฒนาธุรกิจการค้า กระทรวงพาณิชย์
Department of Business Development
Ministry of Commerce

ก้าวล้ำนำธุรกิจ

Leading Business

Transformation



หนังสือรับรองฉบับนี้สร้างในรูปแบบไฟล์อิเล็กทรอนิกส์ ผู้ใช้ควรตรวจสอบข้อความที่ปรากฏในหนังสือรับรองฉบับนี้ทุกครั้ง
สามารถตรวจสอบภายในระบบผ่านทาง QR Code และเว็บไซต์กรม (www.dbd.go.th) ได้ไม่เกิน 90 วัน
นับจากวันที่ออกหนังสือรับรอง

Ref:E6510091220133890

ออกให้ ณ วันที่ 2022-03-15 T15:45:22+0700



ที่ E10091220133890

สำนักงานทะเบียนหุ้นส่วนบริษัทกลาง
กรมพัฒนาธุรกิจการค้า กระทรวงพาณิชย์

หนังสือรับรอง

ข้อควรทราบ ประกอบหนังสือรับรอง ฉบับที่ E10091220133890

- นิติบุคคลนี้ขาดส่งงบการเงินปี 2564
- หนังสือรับรองเฉพาะข้อความที่ห้าง/บริษัทได้นำมาจดทะเบียนไว้เพื่อผลทางกฎหมายเท่านั้น ข้อเท็จจริงเป็นสิ่งที่ควรหาไว้พิจารณาฐานะ
- นายทะเบียนอาจเพิกถอนการจดทะเบียน ถ้าปรากฏว่าข้อความอันเป็นสาระสำคัญที่จดทะเบียนไม่ถูกต้อง หรือเป็นเท็จ



[Handwritten signature]

.....
(นายระเด่น สมะแอ)

รองนายกองค์การบริหารส่วนจังหวัดยะลา ปฏิบัติราชการแทน

(ลงชื่อ) นายกองค้ำการบริหารส่วนจังหวัดยะลาผู้รับจ้าง

(.....
(นางสาวณปภัช ไชยแสง)

(ลงชื่อ)พยาน

(.....
นางดารุณี สองแก้ว

(ลงชื่อ)พยาน

(.....
นางบุณิรดา วรรณพัฒน์



ว.2 (ว.พิเศษ)

รายละเอียดวัตถุประสงค์

วัตถุประสงค์ทั่วไป

- (1) ซื้อ จัดหา รับ เช่า เช่าซื้อ ถูกรวมสิทธิ์ ครอบครอง ปรับปรุง ใช้อุปโภคบริโภค และการจัดการโดยประการอื่น ซึ่งทรัพย์สินใดๆ ตลอดจน ดอกผลของทรัพย์สินนั้น
- (2) ขาย โอน จำนอง จำนำ แลกเปลี่ยน และจำหน่ายทรัพย์สินโดยประการอื่น
- (3) เป็นนายหน้า ตัวแทน ตัวแทนค้าต่างในกิจการและธุรกิจทุกประเภท เว้นแต่ในธุรกิจประกันภัย การหาสมาชิกให้สมาคม และการค้าหลักทรัพย์
- (4) กู้ยืมเงิน เบิกเงินเกินบัญชีจากธนาคาร นิติบุคคล หรือสถาบันการเงินอื่น และให้กู้ยืมเงินหรือให้เครดิตด้วยวิธีการอื่น โดยจะมีหลักประกันหรือไม่ก็ตาม รวมทั้งการรับ ออก โอน และสลับหลังตัวเงิน หรือตราสารที่เปลี่ยนมือได้อื่นๆ เว้นแต่ในธุรกิจธนาคาร ธุรกิจเงินทุน และธุรกิจ เครดิตฟองซิเอร์
- (5) ทำการจัดตั้งสำนักงานสาขาหรือแต่งตั้งตัวแทน ทั้งภายในและภายนอกประเทศ
- (6) เข้าเป็นหุ้นส่วนจำกัดความรับผิดชอบในห้างหุ้นส่วนจำกัด เป็นผู้ถือหุ้นในบริษัทจำกัด และบริษัทมหาชนจำกัด

วัตถุประสงค์ประกอบธุรกิจบริการ

- (7) ประกอบกิจการรับเหมาก่อสร้างอาคาร อาคารพาณิชย์ อาคารที่พักอาศัย สถานที่ทำการ ถนน สะพาน เขื่อน อุโมงค์ และงานก่อสร้างอย่างอื่นทุกชนิด รวมทั้งรับทำงานโยธาทุกประเภท
- (8) ประกอบกิจการโรงแรม ภัตตาคาร บาร์ ไนท์คลับ
- (9) ประกอบกิจการขนส่งและขนถ่ายสินค้า และคนโดยสารทั้งทางบก ทางน้ำ ทางอากาศ ทั้งภายในประเทศ และระหว่างประเทศ รวมทั้งรับบริการนำของออกจากท่าเรือตามพิธีศุลกากรและการจัดระวางการขนส่งทุกชนิด
- (10) ประกอบกิจการนำเที่ยว รวมทั้งธุรกิจที่เกี่ยวข้องกับการนำเที่ยวทุกชนิด
- (11) ประกอบกิจการบริการจัดเก็บ รวบรวม จัดทำ จัดพิมพ์และเผยแพร่สถิติ ข้อมูลในทางเกษตรกรรม อุตสาหกรรม พาณิชยกรรม การเงิน การตลาด รวมทั้งวิเคราะห์และประเมินผลในการดำเนินธุรกิจ
- (12) ประกอบกิจการบริการทางด้านกฎหมาย ทางบัญชี ทางวิศวกรรม ทางสถาปัตยกรรม ทางวิศวกรรมโยธา วิศวกรรมโยธา วิศวกรรมโยธา วิศวกรรมโยธา วิศวกรรมโยธา วิศวกรรมโยธา
- (13) ประกอบธุรกิจบริการรับค้าประกันหนี้สิน ความรับผิด และการปฏิบัติตามสัญญาของบุคคลอื่น รวมทั้งรับบริการค้ำประกันบุคคล ซึ่งเดินทางเข้ามาในประเทศไทยหรือเดินทางออกไปต่างประเทศตามกฎหมายว่าด้วย คนเข้าเมือง กฎหมายว่าด้วยภาคการค้า และกฎหมายอื่น
- (14) ประกอบธุรกิจบริการรับเป็นที่ปรึกษาและให้คำแนะนำปัญหาเกี่ยวกับด้านบริหารงานพาณิชยกรรม อุตสาหกรรม รวมทั้งปัญหาการผลิต การตลาดและจัดจำหน่าย
- (15) ประกอบธุรกิจบริการรับเป็นผู้จัดการและดูแลผลประโยชน์ เก็บผลประโยชน์และจัดการทรัพย์สินให้บุคคลอื่น
- (16) ประกอบกิจการโรงพยาบาลเอกชน สถานพยาบาล รับรักษาคนไข้และผู้ป่วยเจ็บ รับทำการฝึกสอนและอบรมทางด้านวิชาการเกี่ยวกับการแพทย์ การอนามัย
- (17) ประกอบกิจการจัดสร้างและจัดจำหน่ายภาพยนตร์ โรงภาพยนตร์ และโรงมหรสพอื่น สถานที่ตากอากาศ สวนสาธารณะ สระว่ายน้ำ โบว์ลิ่ง
- (18) ประกอบกิจการให้บริการซ่อมแซม บำรุงรักษา ตรวจสอบ อัดฉีด พ่นน้ำยาแก๊สสำหรับยานพาหนะทุกประเภท รวมทั้งบริการติดตั้ง ตรวจสอบ และแก้ไขอุปกรณ์ ป้องกันวินาศภัยทุกประเภท
- (19) ประกอบกิจการซักย้อมเสื้อผ้า ตัดผม แต่งผม เสริมสวย
- (20) ประกอบกิจการรับจ้างถ่ายรูป ล้างอัดขยายรูป รวมทั้งเอกสาร
- (21) ประกอบกิจการสถานบริการอาบอบนวด
- (22) ประกอบกิจการประมูลเพื่อรับจ้างทำของ ตามวัตถุประสงค์ทั้งหมด ให้แก่บุคคล คณะบุคคล นิติบุคคล ส่วนราชการ และองค์การของรัฐ



วัตถุประสงค์ของ ห้างหุ้นส่วน/บริษัท นี้ มี..... 44..... ข้อ ดังนี้

(23) ประกอบกิจการค้ายางแอสฟัลท์ และผลิตภัณฑ์ปิโตรเลียมอื่น

(24) ประกอบกิจการระเบิดหินและย่อยหิน

(25) ประกอบกิจการค้าเครื่องคอมพิวเตอร์ อุปกรณ์และสิ่งต่อพ่วง ละครวมภัณฑ์

โปรแกรมสำเร็จรูป วัสดุอุปกรณ์ เครื่องมือเครื่องใช้เกี่ยวกับกล้องวงจรปิด กล้องถ่ายและบันทึกภาพระบบรักษาความปลอดภัย ทุกชนิด

(26) จำหน่ายเครื่องกีฬา อุปกรณ์กีฬา ผลิตภัณฑ์เครื่องกีฬา เครื่องออกกำลังกาย อุปกรณ์ประกอบสนามกีฬา และรับเหมาก่อสร้างสนามกีฬา

(27) ประกอบกิจการบริการบริหารจัดการแหล่งการเรียนรู้ให้บริการทรัพยากรสารสนเทศและเทคโนโลยีสารสนเทศ

(28) ประกอบกิจการค้าวัสดุครุภัณฑ์สำนักงานทุกชนิด เครื่องเขียน แบบเรียน วิทยุ สื่อสาร ระบบการสื่อสาร อะไหล่ และสิ่งต่อพ่วงทุกชนิด

(29) บริการซ่อมแซมดูแลรักษา ระบบความปลอดภัย ระบบการสื่อสาร ระบบคอมพิวเตอร์ทุกชนิด

(30) ประกอบกิจการค้ากระดาษ เครื่องเขียน แบบเรียน แบบพิมพ์ หนังสือ อุปกรณ์การเรียน เครื่องคำนวณ เครื่องพิมพ์ อุปกรณ์การพิมพ์ หนังสือพิมพ์ ดุ๊กเก็บเอกสาร และเครื่องใช้สำนักงานทุกชนิด

(31) ประกอบกิจการค้าวัสดุก่อสร้าง อุปกรณ์และเครื่องมือเครื่องใช้ในการก่อสร้าง เครื่องมือช่างทุกประเภท สี เครื่องมือทาสี เครื่องตกแต่งอาคารทุกชนิด

(32) ประกอบกิจการค้าพลาสติกหรือสิ่งอื่นซึ่งมีลักษณะคล้ายคลึงกัน ทั้งที่อยู่ในสภาพวัตถุดิบหรือสำเร็จรูป

(33) ประกอบกิจการประมง แพปลา สะพานปลา

(34) ประกอบกิจการโรงพิมพ์ รับพิมพ์หนังสือ พิมพ์หนังสือจำหน่ายและออกหนังสือพิมพ์

(35) จำหน่ายไม้แปรรูป สิ่งประดิษฐ์ที่เกี่ยวข้องกับไม้ รวมทั้งธุรกิจที่เกี่ยวข้องกับไม้ทุกชนิด

ลงชื่อ..... (นายระเด่น สมะแอ) (นายระเด่น สมะแอ) (นายระเด่น สมะแอ)

รองนายกองค์การบริหารส่วนจังหวัดยะลา ปฏิบัติราชการแทน

(ลงชื่อ) นายกองดีการบริษัท ส่วนจังหวัดยะลา รับจ้าง

(นางสาวณปภัช ไชยแสง)

(ลงชื่อ)..... พยาน

นางดารุณี สองแก้ว

(ลงชื่อ)..... พยาน

นางบุณธิดา วรรณพัฒน์



วัตถุประสงค์ของ ห้างหุ้นส่วน/บริษัท นี้ มี..... 44..... ข้อ ดังนี้

(36) ประกอบกิจการสถานีน้ำมันเชื้อเพลิงและให้บริการซ่อมแซม บำรุงรักษา ตรวจสอบ อัปเดตพ่นน้ำยากันสนิม สำหรับยานพาหนะทุกประเภท รวมทั้งบริการติดตั้ง ตรวจสอบและแก้ไขอุปกรณ์ป้องกันวินาศภัยทุกประเภท

(37) ประกอบกิจการค้าและประมูลงานเกี่ยวกับการไฟฟ้า กล่องบิลของไฟฟ้า เดินสายไฟฟ้า อุปกรณ์ไฟฟ้ารวมทั้งอะไหล่และอุปกรณ์ของสินค้าดังกล่าว

(38) ประกอบกิจการรับจ้าง ถม ดัก ขุด ถ่ายเท เคลื่อนย้าย กรวด หิน ดิน ทรายน และแร่ธาตุทุกชนิด

(39) ให้มีอำนาจขอให้ธนาคารออกหนังสือค้ำประกัน

(40) บริการรักษาความปลอดภัย

(41) บริการประกอบกิจการดูแลและบำรุงรักษาต้นไม้ สนามหญ้า จัดสวน ตลอดจนรับจ้างตกแต่งทั้งภายในและภายนอกอาคารสถานที่

(42) บริการรักษาความสะอาด

(43) ประกอบกิจการบริการทางด้านสถาปัตยกรรม วิศวกรรมก่อสร้างทุกชนิด

(44) ประกอบกิจการค้าเครื่องเล่นสำหรับเด็ก



Signature

(ลงชื่อ).....ผู้ว่าจ้าง
(นายระเด่น สมะแอ)

รองนายกองค์การบริหารส่วนจังหวัดยะลา ปฏิบัติราชการแทน

(ลงชื่อ) นายกองดีการบริหารส่วนจังหวัดยะลาผู้รับจ้าง

(.....นางสาวณปภัช ไชยแสง.....)

(ลงชื่อ).....พยาน

(.....นางดาสุณี สองแก้ว.....)

(ลงชื่อ).....พยาน

(.....นางบุณยธิดา วรรณพัฒน์.....)





บัตรประจำตัวประชาชน Thai National ID Card

เลขประจำตัวประชาชน 3 9410 00610 34 5

Identification Number

ชื่อตัวและชื่อสกุล นาย เฉลิม สุวรรณชาติ

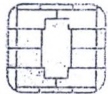

Name Mr. Cha-learn

Last name Suvanchatree

เกิดวันที่ 24 ก.ค. 2506

Date of Birth 24 Jul. 1963

ศาสนา พุทธ

ที่อยู่ 30/2 หมู่ที่ 5 ต.กอลำ

อ.ยะรัง จ.ปัตตานี

5 ส.ค. 2558

วันออกบัตร

5 Aug. 2015

Date of Issue



(นายเกษรา บุญราช)
เจ้าพนักงานออกบัตร

23 ก.ค. 2567

วันบัตรหมดอายุ

23 Jul. 2024

Date of Expiry

9501-03-06050948



(ลงชื่อ).....ผู้ว่าจ้าง
(นายระเด่น สมะแอ)

รองนายกองค์การบริหารส่วนจังหวัดยะลา ปฏิบัติราชการแทน

(ลงชื่อ).....นายกองดีการบริหารส่วนจังหวัดยะลา

(นางสาวณปภัช ไชยแสง)

(ลงชื่อ).....พยาน

(นางดารุณี สองแก้ว)

(ลงชื่อ).....พยาน

(นางบุณฉิรา วรรณพัฒน์)



บัตรประจำตัวประชาชน Thai National ID Card
 เลขประจำตัวประชาชน 5 9501 00030 12 5
 Identification Number

ชื่อตัวและชื่อสกุล น.ส. นภาพัท ไชยแสง
 Name Miss Napapat
 Last name Chaisang
 เกิดวันที่ 9 เม.ย. 2525
 Date of Birth 9 Apr. 1982
 ศาสนา พุทธ

ที่อยู่ 46/22 หมู่ที่ 9 ต.สะเตงนอก
 อ.เมืองยะลา จ.ยะลา
 15 ส.ค. 2560
 วันออกบัตร 15 Aug. 2017
 Date of Issue

รศ.ดร.ทพ.
 (วุฒิยศ ชุมชนแพทย์)
 เจ้าพนักงานออกบัตร

8 เม.ย. 2569
 วันบัตรหมดอายุ 8 Apr. 2026
 Date of Expiry

9501-06-08150941



(ลงชื่อ)  ผู้ว่าจ้าง
 (นายระเด่น สมะแอ)

รองนายกองค์การบริหารส่วนจังหวัดยะลา ปฏิบัติราชการแทน
 (ลงชื่อ) นายองค์การบริหารส่วนจังหวัดยะลา ผู้รับจ้าง
 (นางสาวณภาพัท ไชยแสง)

(ลงชื่อ)  พยาน
 นางดารณี สONGแก้ว

(ลงชื่อ)  พยาน
 นางบุณธิรา วรรณพัฒน์

 (นางสาวณภาพัท ไชยแสง)



 ประธานกรรมการ
 กรรมการ
 กรรมการ

เอกสารแนบท้ายสัญญาซื้อเลขที่..... 281/2565

ลงวันที่ 2.6.17 พ.ศ. 2565

แบบใบเสนอราคา ผนวก..... หน้า.....

เรียน ประธานคณะกรรมการพิจารณาผลการคัดเลือก

1. ข้าพเจ้า น.ค. ยะลากรทรัพย์สุวรรณ อยู่เลขที่ 121/93 หมู่ที่ 12 ถนน.....
ตำบล/แขวง สะเตงนอก อำเภอ เมือง จังหวัด ยะลา โทรศัพท์ 073-299670

โดย นายเสริม สุวรรณ ชาตรี ผู้ลงนามข้างท้ายนี้ได้พิจารณาเงื่อนไขต่างๆ ในรายละเอียดที่สุด และการยื่นขอเสนอโดยวิธีคัดเลือกตามหนังสือเชิญร่วมเสนอราคา ที่ ยล.51004/ว. 597 ลงวันที่ 18 ธันวาคม 2565 โดยตลอดและยอมรับข้อกำหนดและเงื่อนไขนั้นแล้ว รวมทั้งรับรองว่า ข้าพเจ้าเป็นผู้มีคุณสมบัติครบถ้วนตามที่กำหนด และไม่เป็นผู้ทำงานของทางราชการหรือของหน่วยการบริหารราชการส่วนท้องถิ่น

2. ข้าพเจ้าขอเสนอที่จะทำงาน โครงการก่อสร้างอาคารวิทยุหอดูดาววิทยุหอดูดาวสะเตงนอก เทศบาลนครยะลา กับเทศบาลเมืองสะเตงนอก ลว.เมือง A หอย 1A เทศบาลนครยะลา-เทศบาลเมืองสะเตงนอก หมู่ที่ 10 ตำบลสะเตงนอก อำเภอเมือง จังหวัดยะลา

ตามข้อกำหนดเงื่อนไข แบบรูป ที่กำหนดในเงื่อนไขเอกสารโดยวิธีคัดเลือก ตามราคาค่างที่ได้ระบุไว้ในแบบท้ายใบเสนอราคานี้ เป็นเงินทั้งสิ้น 4,218,000 บาท (เงินสี่ล้านสองหมื่นหนึ่งพันแปดสิบบาทถ้วน) ซึ่งได้รวมภาษีมูลค่าเพิ่ม จำนวน 245,913.93 บาท ตลอดจนภาษีอากรนั้น ๆ และค่าใช้จ่ายที่ส่งไปเรียบร้อยแล้ว

3. คำเสนอนี้จะยื่นอยู่เป็นระยะเวลา 180 วัน นับแต่วันเปิดซองโดยวิธีคัดเลือกและองค์การบริหารส่วนจังหวัดยะลา อาจรับคำเสนอนี้ ณ เวลาใดก็ได้ก่อนที่จะครบกำหนดระยะเวลาดังกล่าวหรือระยะเวลาที่ได้ยื่นออกไปตามเหตุผลอันสมควรที่ องค์การบริหารส่วนจังหวัดยะลา ร้องขอ

4. กำหนดเวลาส่งมอบ ข้าพเจ้ารับรองที่จะเริ่มทำงานตามสัญญาทันที หรือทันทีที่ได้รับแจ้งจากองค์การบริหารส่วนจังหวัดยะลา ให้เริ่มทำงานโดยสัญญาและจะส่งมอบงานตามเอกสารโดยวิธีคัดเลือกโดยทันที ถูกต้อง ภายใน 190 วัน นับถัดจากวันที่ลงนามในสัญญาจ้าง (นายระเด่น สมะแอ)



5. ในกรณีที่ข้าพเจ้าได้รับพิจารณาให้ชนะโดยวิธีคัดเลือก ข้าพเจ้าได้รับแจ้งให้ไปทำสัญญา (นางสาวระเด่น สมะแอ) 5.1 ทำสัญญาตามแบบสัญญาจ้างแนบท้ายเอกสารโดยวิธีคัดเลือกกับองค์การบริหารส่วนจังหวัดยะลา ภายใน 7 วัน นับถัดจากวันที่ได้รับหนังสือแจ้งให้ไปทำสัญญา หรือวันที่องค์การบริหารส่วนจังหวัดยะลา กำหนดไว้ในหนังสือแจ้งให้ไปทำสัญญา (นางสาวระเด่น สมะแอ) (ลงชื่อ)..... พยาน

5.2 มอบหลักประกันการปฏิบัติตามสัญญาตามที่ระบุไว้ในข้อ 6 ของเอกสารโดยวิธีคัดเลือก ให้แก่ "องค์การบริหารส่วนจังหวัดยะลา" ก่อนหรือในขณะที่ได้ลงนามในสัญญาเป็นจำนวนร้อยละ 5 ของราคาตามสัญญาที่ได้รับไว้ในใบเสนอราคานี้ เพื่อเป็นหลักประกันการปฏิบัติตามสัญญาโดยถูกต้อง ครบถ้วน (นางสาวระเด่น สมะแอ) (ลงชื่อ)..... พยาน

..... ประธานกรรมการ
..... กรรมการ
..... กรรมการ



/หากข้าพเจ้า...

หากข้าพเจ้าไม่ปฏิบัติให้ครบถ้วนตามที่ระบุไว้ข้างต้นนี้ ข้าพเจ้ายอมให้องค์การบริหารส่วนจังหวัดยะลาเรียกปรับค่าเสียหาย หรือเรียกปรับค่าเสียหายจากผู้ออกหนังสือคำประกันรวมทั้งยินดีชดใช้ค่าเสียหายใด ๆ ที่อาจมีแก่องค์การบริหารส่วนจังหวัดยะลา และองค์การบริหารส่วนจังหวัดยะลามีสิทธิที่จะให้ผู้เสนอราคารายอื่นเป็นผู้เสนอราคาได้ หรือองค์การบริหารส่วนจังหวัดยะลาอาจเรียกเสนอราคาใหม่ก็ได้

6. ข้าพเจ้ายอมรับว่า องค์การบริหารส่วนจังหวัดยะลา ไม่มีความผูกพันที่จะรับคำเสนอนี้ หรือใบเสนอราคาใด ๆ รวมทั้งไม่ต้องรับผิดชอบในค่าใช้จ่ายใด ๆ อันอาจเกิดขึ้นในการที่ข้าพเจ้าได้เข้าเสนอราคา

7. ข้าพเจ้าได้ตรวจทานตัวเลขและตรวจสอบเอกสารต่าง ๆ ที่ได้ยื่นพร้อมใบเสนอราคานี้โดยละเอียดแล้ว และเข้าใจดีว่า องค์การบริหารส่วนจังหวัดยะลาไม่ต้องรับผิดชอบใด ๆ ในความผิดพลาดหรือ ตกหล่น

8. ใบเสนอราคานี้ได้ยื่นเสนอโดยบริสุทธิ์ยุติธรรม และปราศจากกลฉ้อฉลหรือการสมรู้ร่วมคิดกัน โดยไม่ชอบด้วยกฎหมายกับบุคคลใดบุคคลหนึ่ง หรือหลายบุคคล หรือกับห้างหุ้นส่วนบริษัทใด ๆ ที่ได้ยื่นเสนอราคาในคราวเดียวกัน

เสนอมา ณ วันที่ 25 / เดือน มีนาคม พ.ศ. 2565



(ลงชื่อ).....
นายเฉลิม สุวรรณชาติ
ตำแหน่ง.....
ผู้อำนวยการ
ประทับตรา (ถ้ามี)



(ลงชื่อ).....ผู้ว่าจ้าง
(นายระเด่น สมะแอ)

รองนายกองค์การบริหารส่วนจังหวัดยะลา ปฏิบัติราชการแทน

(ลงชื่อ).....นายกองค์การบริหารส่วนจังหวัดยะลาผู้รับจ้าง

(นางสาวณภักษ์ โชติแสง)

(ลงชื่อ).....พยาน

(นางดารุณี สองแก้ว)

(ลงชื่อ).....พยาน

(นางบุณธิดา วรรณพัฒน์)

.....ประธานกรรมการ
.....กรรมการ
.....กรรมการ

บันทึกการต่อรองราคา

หน้า 3

การเสนอราคางานก่อสร้างคูระบายน้ำพร้อมผิวจราจรเขตรอยต่อเทศบาลนครยะลา กับเทศบาลเมืองสะเตงนอก
ฝั่งเมือง ๔ ซอย ๑๔ เทศบาลนครยะลา - เทศบาลเมืองสะเตงนอก หมู่ที่ ๑๐ ตำบลสะเตงนอก อำเภอเมืองยะลา
จังหวัดยะลา โดยวิธีคัดเลือก

เอกสารแนบท้ายสัญญาซื้อเลขที่ ๒๕๖๕

ลงวันที่ 26 มี.ค. 2565

เขียนที่ องค์การบริหารส่วนจังหวัดยะลา

วันที่ ๒๙ เดือน มีนาคม พ.ศ. ๒๕๖๕

ตามหนังสือเชิญและรายละเอียดพัสดุฯ ที่ ยล ๕๑๐๐๔/๐๕๙๗ - ๐๖๐๒ ลงวันที่ ๑๘
มีนาคม ๒๕๖๕ คณะกรรมการซื้อหรือจ้างโดยวิธีคัดเลือก ได้เชิญผู้ประกอบการเข้าร่วมยื่นข้อเสนอราคา
การจ้างก่อสร้างคูระบายน้ำพร้อมผิวจราจรเขตรอยต่อเทศบาลนครยะลา กับเทศบาลเมืองสะเตงนอก ฝั่งเมือง ๔
ซอย ๑๔ เทศบาลนครยะลา - เทศบาลเมืองสะเตงนอก หมู่ที่ ๑๐ ตำบลสะเตงนอก อำเภอเมืองยะลา จังหวัดยะลา
โดยวิธีคัดเลือก ในวงเงินงบประมาณ ๔,๒๒๕,๐๐๐.- บาท ราคากลาง ๔,๕๙๖,๕๐๙.๒๑ บาท จำนวน ๖ ราย
โดยกำหนดยื่นข้อเสนอ ในวันที่ ๒๕ มีนาคม ๒๕๖๕ เวลา ๐๙.๐๐ น. ถึง ๑๒.๐๐ น. และได้เปิดซอง ในวันที่ ๒๙
มีนาคม ๒๕๖๕ ตั้งแต่เวลา ๑๐.๐๐ น. เป็นต้นไป ณ ห้องประชุมกองคลัง องค์การบริหารส่วนจังหวัดยะลา
สำหรับเกณฑ์การพิจารณาผลการยื่นข้อเสนอครั้งนี้ พิจารณาตัดสินโดยใช้หลักเกณฑ์ราคา ซึ่งในวันเวลาดังกล่าว
มีผู้ยื่นข้อเสนอ จำนวน ๓ ราย ประกอบด้วย

- | | |
|-------------------------------------|--------------------------|
| ๑. บจก. อาร์.เอส.ซีวิลเอ็นจิเนียริง | เสนอราคา ๔,๒๒๑,๐๐๐.- บาท |
| ๒. หจก. ยะลาทรัพย์สุวรรณ | เสนอราคา ๔,๒๑๘,๐๐๐.- บาท |
| ๓. หจก. ยะลา ว.วิจิตรก่อสร้าง | เสนอราคา ๔,๒๒๓,๕๐๐.- บาท |

คณะกรรมการซื้อหรือจ้างโดยวิธีคัดเลือก ได้ทำการตรวจสอบเอกสารและพิจารณาคุณสมบัติ
ของผู้ยื่นข้อเสนอทั้ง ๓ รายแล้ว ปรากฏว่าผู้ยื่นข้อเสนอราคาทั้ง ๓ ราย เป็นผู้ประกอบการวิสาหกิจขนาด
กลางและขนาดย่อม (SMEs) ที่ขึ้นบัญชีรายชื่อกับสสว. ไม่มีผลประโยชน์ร่วมกัน และมีคุณสมบัติถูกต้องตามเงื่อนไข
ที่องค์การบริหารส่วนจังหวัดยะลา กำหนด โดย หจก. ยะลาทรัพย์สุวรรณ เป็นผู้เสนอราคาต่ำสุด เป็นเงิน
๔,๒๑๘,๐๐๐.- บาท (สี่ล้านสองแสนหนึ่งหมื่นแปดพันบาทถ้วน) ซึ่งเป็นราคาต่ำกว่าราคากลางและวงเงิน
งบประมาณที่ตั้งไว้

(ลงชื่อ).....ผู้ว่าจ้าง
(นายระเด่น สมะแอ)

ในกรณี คณะกรรมการซื้อหรือจ้างโดยวิธีคัดเลือก พิจารณาแล้วเพื่อประโยชน์ของทางราชการ
จึงได้ต่อรองราคาให้บริษัทฯ ลดวงเงินลงอีก ทางบริษัทฯ ยินดีลดวงเงินให้อีก จำนวนเงิน ๑๘๐,๐๐๐.- บาท
(หนึ่งหมื่นสามพันบาทถ้วน) คงเหลือวงเงิน ๔,๐๓๘,๐๐๐.- บาท (สี่ล้านสามพันแปดพันบาทถ้วน) และยินดี
ปฏิบัติตามเงื่อนไขที่องค์การบริหารส่วนจังหวัดยะลา กำหนดทุกประการ โดยยื่นราคา ๑๘๐ วัน และส่งมอบงานภายใน
๑๙๕ วัน

จึงลงลายมือชื่อไว้เป็นหลักฐาน

(ลงชื่อ).....พยาน
(นางสาวณภัช ไชยแสง)
(นางสาวสุธัญญา สุขรมย์)

(ลงชื่อ).....กรรมการ
(นางสุปราณี อินสมภักขร)

(ลงชื่อ).....กรรมการ
(นายเจ๊ะฮาซัน ทะยี่เจะและ)

โครงการก่อสร้างระบายน้ำพร้อมผิวจราจรเขตรอยต่อเทศบาลนครยะลา กับเทศบาลเมืองสะเตงนอก พังเมือง 4 ซอย 14 เทศบาลนครยะลา - เทศบาลเมืองสะเตงนอก

เอกสารแนบท้ายสัญญาซื้อเลขที่ 281/2565

หมู่ที่ 10 ตำบลสะเตงนอก อำเภอเมือง จังหวัดยะลา

ลงวันที่ 26/11/2565

ของ ห้างหุ้นส่วนจำกัด ยะลาทรัพย์สินสุวรรณ

| ที่ | รายการ | หน่วย | ปริมาณ | ราคาต่อหน่วย | ราคาทุน | FN | ราคาต่อหน่วย X FN | ราคากลาง |
|-----|---|-------|-----------|--------------|---------------|----------------------------------|-------------------|---------------|
| 1 | งานก่อสร้างระบายน้ำ | | | | | | | |
| | 1.1 งานรื้อโครงสร้างถนนเดิม | | | | | | | |
| | 1.1.1 งานรื้อผิวลาดยางเดิม | ตร.ม. | 747.000 | 15.77 | 11,780.19 | 1.3795 | 21.75 | 16,250.77 |
| | 1.2 งานรองพื้นทางและพื้นทาง | | | | | | | |
| | 1.2.1 งานพื้นทาง | | | | | | | |
| | 1.2.1.1 งานพื้นทางหินคลุก | ลบ.ม. | 263.720 | 727.09 | 191,748.17 | 1.3795 | 1,003.02 | 264,516.61 |
| | 1.3 งานผิวทาง | | | | | | | |
| | 1.3.1 งานไพรอมโค้ด และแตกโค้ด | | | | (ลงชื่อ)..... | (นายระเด่น สมะแอ) | ผู้ว่าจ้าง | |
| | 1.3.1.1 งานลาดแอสฟัลต์ไพรอมโค้ด | ตร.ม. | 51.78 | 917.80 | 48,242.04 | 1.3795 | 43.84 | 68,549.88 |
| | 1.3.2 งานแอสฟัลต์คอนกรีต | | | | (ลงชื่อ)..... | นายกองค์การบริหารส่วนจังหวัดยะลา | ปฏิบัติราชการแทน | |
| | 1.3.2.1 งานชั้นผิวทางแอสฟัลต์คอนกรีต หนา....ซม. | ตร.ม. | 1,518.000 | 267.60 | 406,216.80 | (นางสาวสิริมา ปัทมา) | ผู้รับจ้าง | 560,376.08 |
| | 1.4 งานโครงสร้าง | | | | | | | |
| | 1.4.1 งานท่อกลมคอนกรีตเสริมเหล็ก ขนาด 0.60 ม. | ม. | 6.000 | 1,010.29 | (6,061)72 | 1.3795 | 1,393.69 | พยาน 8,362.14 |
| | 1.5 งานเบ็ดเตล็ด | | | | | | | |
| | 1.5.1 งานโครงสร้างเบ็ดเตล็ด | | | | | | | |
| | 1.5.1.1 รางระบายน้ำคอนกรีตเสริมเหล็ก | | | | (ลงชื่อ)..... | นางดารณี สองแก้ว | | พยาน |
| | 1.5.1.1.1 รางระบายน้ำ ค.ส.ล.ย่านชุมชน แบบตัวยู | ม. | 453.000 | 4,050.00 | 1,834,650.00 | นางบุศริตา วรรณพิทักษ์ | 5,388.98 | 2,530,899.68 |
| | พร้อมฝาปิดแบบ ง-50 (รณ-301/56) H = 1.00 M. | | | | | | | |
| | 1.5.1.1.2 ฝาระบายน้ำ คสล. | จุด | 45.000 | 814.70 | 36,661.50 | 1.3795 | 1,123.88 | 50,574.54 |
| | 1.5.1.1.3 งานพื้น คสล. ปิดระบายน้ำ | | 421.000 | 814.58 | 342,938.18 | 1.3795 | 1,123.71 | 473,083.22 |



แบบฟอร์มรายงานหรือสรุปราคากลางงานก่อสร้างทาง สะพาน และท่อเหลี่ยม

โครงการก่อสร้างคูระบายน้ำพร้อมผิวจราจรเขตรอยต่อเทศบาลนครยะลา กับเทศบาลเมืองสะเตงนอก ฝั่งเมือง 4 ซอย 14 เทศบาลนครยะลา - เทศบาลเมืองสะเตงนอก

เอกสารแนบท้ายสัญญาซื้อเลขที่..... ๒๘๑/๒๕๖๕
 ลงวันที่..... ๒๖ มี.ย. ๒๕๖๕

หมู่ที่ 10 ตำบลสะเตงนอก อำเภอเมือง จังหวัดยะลา
 ของ ห้างหุ้นส่วนจำกัด ยะลาทรัพย์สินสุวรรณ

| ที่ | รายการ | หน่วย | ปริมาณ | ราคาต่อหน่วย | ราคาทุน | FN | ราคาต่อหน่วย X FN | ราคากลาง |
|-----------|---|-------|--------|--------------|-----------|--------|-------------------|--------------|
| 1.5.2 | งานตีเส้นจราจร | | | | | | | |
| 1.5.2.1 | THERMOPLASTIC PAINT ระดับ 1 (YELLOW) | ตร.ม. | 6.300 | 300.00 | 1,890.00 | 1.3795 | 413.85 | 2,607.26 |
| 1.5.2.2 | THERMOPLASTIC PAINT ระดับ 1 (WHITE) | ตร.ม. | 64.800 | 300.00 | 19,440.00 | 1.3795 | 413.85 | 26,817.48 |
| 1.5.3 | งานป้ายจราจร | | | | | | | |
| 1.5.3.1 | แผ่นป้ายหลังการก่อสร้างแล้วเสร็จ | ตร.ม. | 0.720 | 3,093.07 | 2,227.01 | 1.3795 | 4,266.89 | 3,072.16 |
| 1.5.3.2 | เสาป้าย | ม. | 3.000 | 399.20 | 1,197.60 | 1.3795 | 550.70 | 1,652.09 |
| 1.5.3.2.1 | เสาป้ายคอนกรีตขนาด 0.12x0.12 ม. | | | | | | | |
| | ผลรวมค่างานต้นทุนงานก่อสร้างทาง | | | | | | | 4,004,761.90 |
| | ผลรวมค่างานต้นทุนงานก่อสร้างสะพานและท่อเหลี่ยม | | | | | | | - |
| | ผลรวมค่าใช้จ่ายพิเศษตามข้อกำหนดและค่าใช้จ่ายอื่น ๆ | | | | | | | - |
| | ค่า Factor F งานก่อสร้างทาง | | | | | | | 1.3795 |
| | ค่า Factor F งานก่อสร้างสะพานและท่อเหลี่ยม | | | | | | | - |
| | บวกเพิ่ม 5% ของราคากลาง (เฉพาะ 3 จังหวัดชายแดนภาคใต้) | | | | | | | 200,238.10 |
| | ตัวอักษร | | | | | | | 4,205,000.00 |

หมายเหตุ ความถูกต้องของตัวเลขปริมาณให้เป็นความรับผิดชอบของผู้เสนอราคา



(ลงชื่อ)..... พยาน
 (นางบุณริรา วรรณพัฒน์)
 นางบุณริรา วรรณพัฒน์

ลงชื่อ..... หุ้นส่วนผู้จัดการ
 (นายเฉลิม สุวรรณชาติ)
 ห้างหุ้นส่วนจำกัด ยะลาทรัพย์สินสุวรรณ

เอกสารแนบท้ายสัญญาซื้อเลขที่ 281/2065

ลงวันที่ 26 เม.ย. 2565

รายละเอียดการแบ่งงวดงาน

ผนวก..... 3 มีหน้า..... 1 ถึง..... 1
จำนวน..... (ฉบับ)

งานก่อสร้างระบายน้ำพร้อมผิวจราจรเขตรอยต่อเทศบาลนครยะลา กับเทศบาลเมืองสะเตงนอก

ผังเมือง ๔ ซอย ๑๔ เทศบาลนครยะลา-เทศบาลเมืองสะเตงนอก หมู่ที่ ๑๐

ตำบลสะเตงนอก อำเภอเมืองยะลา จังหวัดยะลา

ผนวก..... 3 มีหน้า..... 1

งวดที่ ๑ เป็นจำนวนเงิน ๘๗๙,๖๘๖.-บาท (แปดแสนเจ็ดหมื่นเก้าพันหกกร้อยแปดสิบบาทถ้วน)

จะจ่ายให้เมื่อผู้รับจ้างได้ทำการก่อสร้าง ดังนี้

- งานติดตั้งป้ายประชาสัมพันธ์
- งานระบายน้ำ คสล. ปริมาณงาน ๑๗๐.๐๐ เมตร

ระยะเวลาการปฏิบัติงาน ให้แล้วเสร็จภายในวันที่ ๑๐ กรกฎาคม ๒๕๖๕ จำนวน ๗๕ วัน

งวดที่ ๒ เป็นจำนวนเงิน ๑,๓๑๙,๙๔๙.๕๐ บาท (หนึ่งล้านสามแสนหนึ่งหมื่นเก้าพันเก้าร้อยสี่สิบบาทห้าสิบบาทถ้วน) จะจ่ายให้เมื่อผู้รับจ้างได้ทำการก่อสร้าง ดังนี้

- งานระบายน้ำ คสล. ปริมาณงาน ๒๑๐.๐๐ เมตร
- งานพื้น คสล. ปิดระบายน้ำ ปริมาณงาน ๑๓๐.๐๐ เมตร



ระยะเวลาการปฏิบัติงาน ให้แล้วเสร็จภายในวันที่ ๒๔ สิงหาคม ๒๕๖๕ จำนวน ๔๕ วัน

(ลงชื่อ).....ผู้ว่าจ้าง
(นายระเด่น สมะแอ)
รองนายกองค์การบริหารส่วนจังหวัดยะลา ปฏิบัติราชการแทน

งวดที่ ๓ (งวดสุดท้าย) เป็นจำนวนเงิน ๒,๐๐๕,๓๖๔.๕๐ บาท (สองล้านห้าพันสามร้อยหกสิบบาทห้าสิบบาทถ้วน) จะจ่ายให้เมื่อผู้รับจ้างได้ทำการก่อสร้าง ดังนี้ (นางสาวณภักข์ ไชยแสง)

- งานระบายน้ำ คสล. แล้วเสร็จ
- งานพื้น คสล. ปิดระบายน้ำ แล้วเสร็จ
- งานฝาดระบายน้ำ คสล. แล้วเสร็จ
- งานท่อลอดทกลม คสล.
- งานรื้อผิวลาดยางเดิม
- งานพื้นทางหินคลุก
- งานไพร้มโค้ต (Prime Coat)
- งานแอสฟัลท์ติกคอนกรีต
- งานตีเส้นจราจร
- งานติดตั้งป้ายแสดงรายละเอียดของงาน และงานเก็บรายละเอียดที่เหลือทั้งหมดของโครงการจนแล้วเสร็จเรียบร้อย

(ลงชื่อ).....พยาน
นางดารุณี สองแก้ว

(ลงชื่อ).....พยาน
นางบุณธิดา วรรณพัฒน์

ระยะเวลาการปฏิบัติงาน ให้แล้วเสร็จภายในวันที่ ๗ พฤศจิกายน ๒๕๖๕ จำนวน ๗๕ วัน

1. ประเภทงานก่อสร้าง สูตรและวิธีการคำนวณที่ใช้กับสัญญาแบบปรับราคาได้

ในการพิจารณาเพิ่มหรือลดราคาจ้างเหมาก่อสร้างให้คำนวณตามสูตร ดังนี้

$$P = (Po) \times (K)$$

ผนวก 4 หน้า 1

กำหนดให้ P = ราคาจ้างต่อหน่วยหรือราคาจ้างเป็นงวดที่จะต้องจ่ายให้ผู้รับจ้าง

Po = ราคาจ้างต่อหน่วยที่ผู้รับจ้างประมูลได้ หรือราคาจ้างเป็นงวด
ซึ่งระบุไว้ในสัญญาแล้วแต่กรณี

K = ESCALATION FACTOR ที่หักด้วย 4% เมื่อต้องเพิ่มค่าจ้างหรือ
บวกเพิ่ม 4% เมื่อต้องเรียกค่าจ้างคืน

2. ค่า ESCALATION FACTOR หรือค่า K ได้แยกตามประเภทงานดังนี้

2.1 งานดิน หมายถึง การขุดดิน การตักดิน การบดอัดดิน การขุดเปิดหน้าดิน การเกลี่ยบด
อัดดิน การขุด ถมบดอัดแน่นเขื่อน คลอง คันคลอง คันกันน้ำ คันทาง ซึ่งต้องใช้เครื่องจักรเครื่องมือกล
ปฏิบัติงาน

สำหรับการถมดินให้หมายความถึงการถมดินหรือทรายหรือวัสดุอื่นที่มีการควบคุมคุณสมบัติ
ของวัสดุนั้น และมีข้อกำหนดวิธีการถม รวมทั้งมีการบดอัดแน่นโดยใช้เครื่องจักรเครื่องมือกล เพื่อให้ได้
มาตรฐานตามที่กำหนดไว้ เช่นเดียวกับงานก่อสร้างถนนหรือเขื่อนชลประทาน

ทั้งนี้ ให้รวมถึงงานประเภท EMBANKMENT, EXCAVATION, SUBBASE, SELECTED MATERIAL, UNTREATED
BASE และ SHOULDER

$$\text{ใช้สูตร } K = 0.30 + 0.10 It/Io + 0.40 Et/Eo + 0.20 Ft/Fo$$

2.2 งานผิวถนนคอนกรีตเสริมเหล็กหมายถึง ผิวถนนคอนกรีตที่ใช้เหล็กเสริม ซึ่งประกอบ ด้วย
ตะแกรงเหล็กเส้นหรือตะแกรงลวดเหล็กกล้าเชื่อมติด (WELDED STEEL WIRE FARRIC) เหล็กเดือย (DOWEL
BAR) เหล็กยึด (DEFORMED TIE BAR) และรอยต่อต่างๆ (JOINT) ทั้งนี้ ให้หมายความรวมถึงแผ่นพื้นคอนกรีต
เสริมเหล็กบริเวณคอสะพาน (R.C. BRIDGE APPROACH) ด้วย

$$\text{ใช้สูตร } K = 0.30 + 0.10 It/Io + 0.35 Ct/Co + 0.10 Mt/Mo + 0.15 St/So$$

2.3 งานท่อระบายน้ำคอนกรีตเสริมเหล็กและงานบ่อพัก หมายถึง ท่อคอนกรีตเสริมเหล็ก
สำหรับงานระบายน้ำ (PRECAST REINFORCED CONCRETE DRAINAGE PIPE) งานวางระบายน้ำคอนกรีต
เสริมเหล็ก งานลาดคอนกรีตเสริมเหล็กวางระบายน้ำและบริเวณลาดคอสะพาน รวมทั้งงานบ่อพักคอนกรีต
เสริมเหล็กและงานคอนกรีตเสริมเหล็กอื่นที่มีรูปแบบและลักษณะดังกล่าวยกเว้น งานบ่อพัก
(MANHOLE) ที่ร้อยสายโทรศัพท์ หรือร้อยสายไฟฟ้า เป็นต้น

$$\text{ใช้สูตร } K = 0.35 + 0.20 It/Io + 0.15 Ct/Co + 0.15 Mt/Mo + 0.15 St/So$$

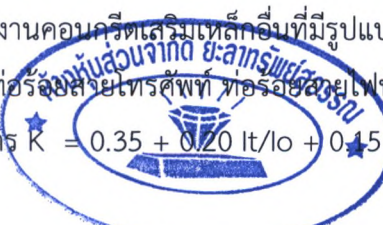

(ลงชื่อ).....พยาน
.....นางดารณี ส่องแก้ว
(ลงชื่อ).....พยาน
.....นางบุณธิรา วรรณพัฒน์

ดัชนีราคาที่ใช้คำนวณตามสูตรที่ใช้กับสัญญาแบบปรับราคาได้ จัดทำขึ้นโดยกระทรวงพาณิชย์

- K = ESCALATION FACTOR
It = ดัชนีราคาผู้บริโภคทั่วไปของประเทศ ในเดือนที่ส่งงานแต่ละงวด
Io = ดัชนีราคาผู้บริโภคทั่วไปของประเทศ ในเดือนที่เปิดซองประกวดราคา
Ct = ดัชนีราคาซีเมนต์ในเดือนที่ส่งงานแต่ละงวด
Co = ดัชนีราคาซีเมนต์ ในเดือนที่เปิดซองประกวดราคา
Mt = ดัชนีราคาวัสดุก่อสร้าง (ไม่รวมเหล็กและซีเมนต์) ในเดือนที่ส่งงานแต่ละงวด
Mo = ดัชนีราคาวัสดุก่อสร้าง (ไม่รวมเหล็กและซีเมนต์) ในเดือนที่เปิดซองประกวดราคา
St = ดัชนีราคาเหล็ก ในเดือนที่ส่งงานแต่ละงวด
So = ดัชนีราคาวัสดุเหล็ก ในเดือนที่เปิดซองประกวดราคา
Et = ดัชนีราคาเครื่องจักรกลและบริภัณฑ์ ในเดือนที่ส่งงานแต่ละงวด
Eo = ดัชนีราคาเครื่องจักรกลและบริภัณฑ์ ในเดือนที่เปิดซองประกวดราคา
Ft = ดัชนีราคาน้ำมันดีเซลหมุนเร็ว ในเดือนที่ส่งงานแต่ละงวด
Fo = ดัชนีราคาน้ำมันดีเซลหมุนเร็ว ในเดือนที่เปิดซองประกวดราคา



นางสาว..... ผู้ว่าจ้าง
(นายระเด่น สมะแอ)
รองนายกองค์การบริหารส่วนจังหวัดยะลา ปฏิบัติราชการแทน
(ลงชื่อ) นายกองศักดิ์การประเสริฐ ส่วนจังหวัดยะลา ผู้รับจ้าง
(นางสาวณปภัช ไชยแสง)
(ลงชื่อ) พยาน
นางดารุณี สองแก้ว
(นางบุณธิรา วรรณพัฒน์)
(ลงชื่อ) พยาน
นางบุณธิรา วรรณพัฒน์

เอกสารแนบท้ายสัญญาซื้อเลขที่.....๒๘๑/๒๕๖๕.....

หนังสือรับรอง

ลงวันที่ 26 มิ.ย. ๒๕๖๕

ผู้ประกอบวิชาชีพวิศวกรรมควบคุม

เขียนที่ ๑๓๓. ขะลาทศพรสุวรรณ

วันที่ ๒๖ เดือน ๖๖๖๖ พ.ศ. ๒๕๖๕

โดยหนังสือฉบับนี้ ข้าพเจ้า.....นายสมเกียรติ รุทธทรัพย์.....อายุ.....๕๘ ปี
เชื้อชาติ.....ไทย.....สัญชาติ.....ไทย.....อยู่บ้านเลขที่.....๕๐/๕ หมู่ที่.....๑๐ ถนน.....
ตรอก/ซอย.....-.....ตำบล.....สำโรง.....อำเภอ.....สำโรง.....จังหวัด.....ยะลา
หมายเลขโทรศัพท์.....๐๘๖-๘๘๘-๑๖๘๑.....สถานที่ทำงาน.....๑๓๓. ขะลาทศพรสุวรรณ
ได้รับอนุญาตให้ประกอบวิชาชีพวิศวกรรมควบคุม ประเภท.....ภาคีวิศวกร.....สาขา.....โยธา
แขนง.....วิศวกรรมโยธา.....ตามใบอนุญาตเลขทะเบียน.....ภข. ๓๑๑๔๗

และขณะนี้ไม่ได้ถูกเพิกถอนใบอนุญาตให้ประกอบวิชาชีพ

ขอรับรองว่า ข้าพเจ้าเป็นผู้รับผิดชอบตามพระราชบัญญัติวิชาชีพวิศวกรรม พ.ศ. ๒๕๐๕ โดยข้าพเจ้า
เป็นผู้ควบคุมการก่อสร้าง เป็นสิ่งปลูกสร้างชนิด.....คูระทางน้ำพร้อมฝาย.....
จำนวน.....!.....โครงการ ขององค์การบริหารส่วนจังหวัดยะลา อำเภอเมือง จังหวัดยะลา ตามแผนผังบริเวณ,
แบบก่อสร้าง และรายการก่อสร้างขององค์การบริหารส่วนจังหวัดยะลา
เพื่อเป็นหลักฐานได้ลงลายมือชื่อไว้เป็นสำคัญ



(ลงชื่อ).....นายสมเกียรติ รุทธทรัพย์.....วิศวกร
(นายสมเกียรติ รุทธทรัพย์)

(ลงชื่อ).....นายสมเกียรติ รุทธทรัพย์.....ผู้มีอำนาจลงนามของบริษัท/หจก.
(นายสมเกียรติ รุทธทรัพย์)

(ลงชื่อ).....นายระเด่น สมะแอ.....ผู้ว่าจ้าง
(นายระเด่น สมะแอ)

รองนายกองค์การบริหารส่วนจังหวัดยะลา ปฏิบัติราชการแทน (ลงชื่อ).....นายสมเกียรติ รุทธทรัพย์.....พยาน
(ลงชื่อ).....นายสมเกียรติ รุทธทรัพย์.....ผู้รับจ้าง (นายสมเกียรติ รุทธทรัพย์)

(.....นางสาวณปภัช ไชยแสง.....)

(ลงชื่อ).....นางดารุณี สองแก้ว.....พยาน (ลงชื่อ).....นายสมเกียรติ รุทธทรัพย์.....พยาน
(นางดารุณี สองแก้ว) (นายสมเกียรติ รุทธทรัพย์)

(ลงชื่อ).....นางสมใจ.....พยาน
(นางสมใจ) (นางสมใจ)

1. ให้วิศวกรแนบภาพถ่ายบัตรประจำตัวแสดงว่าได้รับอนุญาตให้ประกอบวิชาชีพและภาพถ่ายใบอนุญาตให้ประกอบวิชาชีพ
2. หากมีการเปลี่ยนแปลงวิศวกรตามหนังสือรับรองฉบับนี้ ให้วิศวกรรับแจ้งให้องค์การบริหารส่วนจังหวัดยะลาทราบเป็นลายลักษณ์อักษร

เอกสารแนบท้ายสัญญาซื้อเลขที่ ๒๘๑/๒๕๖๕
ลงวันที่ ๒๖ ธ.ย. ๒๕๖๕

ผนวก..... ๕ หน้า ๒

ใบอนุญาตประกอบวิชาชีพวิศวกรรมควบคุม
Thai Professional Engineering License

เลขประจำตัวประชาชน (ID) 3-9501-00446-60-1

ชื่อตัวและชื่อสกุล **นาย สมเกียรติ ขุนทรัพย์**
Title/Name Surname **Mr. Somkiad Khunsap**

เลขทะเบียน **ภย.31147** เลขที่สมาชิกสามัญ **129504**
License No. Member No.

ระดับ **ภาควิศวกร** สาขา **โยธา**
Level Associate Eng. Discipline Civil Eng.

วันอนุญาต **20 ธ.ค. 2564** วันบัตรหมดอายุ **19 ธ.ค. 2569**
Date of Issue 20 Dec 2021 Date of Expiry 19 Dec 2026

นาย สมเกียรติ ขุนทรัพย์ (Signature)
นายกสภาวิศวกร President

สำเนา
นายสมเกียรติ ขุนทรัพย์



สภาวิศวกร
COUNCIL OF ENGINEERS
www.coe.or.th

ผู้ว่าจ้าง (นาย สมะแอ)

นางก้องกมล การบริหาร ส่วนจังหวัดยะลา ปฏิบัติราชการแทน
(ลงชื่อ) นายกองศลการ บริหาร ส่วนจังหวัดยะลา ผู้รับจ้าง

(นางสารณปักษ์ ไชยแสง)

(ลงชื่อ) พยาน

(นางดารุณี สองแก้ว)

(ลงชื่อ) พยาน

(นางบุณิธรา วรรณพัฒน์)

ลงวันที่ 2.6.๒๕๖๕

บัตรประจำตัวประชาชน Thai National ID Card
 เลขประจำตัวประชาชน 3 9501 00446 60 1
 Identification Number

ชื่อและชื่อสกุล นาย สมเกียรติ ขุนทรัพย์
 Name Mr. Somkiad
 Last name Khunsap

เกิดวันที่ 16 ก.พ. 2507
 Date of Birth 16 Feb. 1964

ศาสนา พุทธ

ที่อยู่ 50/5 หมู่ที่ 10 ต.สะเตงนอก
 อ.เมืองยะลา จ.ยะลา
 31 มี.ค. 2565
 วันออกบัตร 31 Mar. 2022
 Date of Issue

นายสมเกียรติ ขุนทรัพย์
 (นายสมเกียรติ ขุนทรัพย์)
 เจ้าพนักงานออกบัตร

15 ก.พ. 2574
 วันหมดอายุ 15 Feb. 2031
 Date of Expiry

9501-03-03311100



*สำเนาบัตร
 (นายสมเกียรติ ขุนทรัพย์)*

BORA-10.7-02-2564



ประเทศไทย
 THAILAND

(ลงชื่อ) 3๑๔๐๕.....ผู้ว่าจ้าง
 (นายระเด่น สมะแอ)

รองนายกองค์การบริหารส่วนจังหวัดยะลา ปฏิบัติราชการแทน

(ลงชื่อ) นายกองดีการบริหารส่วนจังหวัดยะลา ผู้รับจ้าง
 (นางสาวณปภัช ไชยแสง)

(ลงชื่อ).....พยาน
 (นางดารุณี สองแก้ว)

(ลงชื่อ).....พยาน
 (นางบุณธิดา วรรณพัฒน์)

เอกสารแนบท้ายสัญญาซื้อเลขที่ 981/2865
ลงวันที่ 26 เม.ย. 2565

ป้ายประชาสัมพันธ์

2.40 เมตร

ผนวก..... 6 มีหน้า..... 16 ถึง..... 16
จำนวน..... 16 (ฉบับ)

องค์การบริหารส่วนจังหวัดยะลา

ผนวก..... 6 หน้า..... 1

ถนน วงเวียน 2 อำเภอเมืองยะลา จังหวัดยะลา โทร. 0-7320-3610 ต่อ 1441

โครงการ : งานก่อสร้างคูระบายน้ำพร้อมผิวจราจรเขตรอยต่อเทศบาลนครยะลา กับเทศบาลเมืองสะเตงนอก พังเมือง 4 ซอย 14 เทศบาลนครยะลา-
เทศบาลเมืองสะเตงนอก หมู่ที่ 10 ตำบลสะเตงนอก อำเภอเมืองยะลา จังหวัดยะลา

ปริมาณงาน: ขนาดกว้าง 0.50 เมตร ลึก 1.00 เมตร ท่อกลมคสล. ขนาดเส้นผ่าศูนย์กลาง 0.60 เมตร ยาว 6.00 เมตร พร้อมบ่อพักคสล. และงานผิวจราจรแอสฟัลต์ติกคอนกรีต
ขนาดกว้าง 6.00 เมตร ยาว 253.00 เมตร หนา 0.05 เมตร หรือมีพื้นที่น้อยกว่า 1,518 ตารางเมตร (ตามแบบองค์การบริหารส่วนจังหวัดยะลา ปฏิบัติราชการแทน

ผู้รับจ้าง ห้างหุ้นส่วนจำกัด ยะลาทรัพย์สุวรรณ ที่อยู่ 144/93 หมู่ที่ 12 ตำบลสะเตงนอก อำเภอเมืองยะลา จังหวัดยะลา โดย นายสมลี สุวรรณชาติ โทร. 073-299570
ระยะเวลาเริ่มต้นสัญญา 27 เมษายน 2565 และระยะเวลาสิ้นสุดสัญญา 7 พฤศจิกายน 2565 รวมเป็นระยะเวลา 195 วัน (ยกเว้น 15 วัน)

วงเงินงบประมาณที่ได้ตั้ง 4,225,000.- บาท

ราคากลางค่าก่อสร้าง 4,596,509.21 บาท

วงเงินค่าก่อสร้างตามที่ได้ลงนามในสัญญาจ้าง 4,205,000.- บาท

ผู้ควบคุมงาน

คณะกรรมการตรวจรับพัสดุ (ลงชื่อ)..... พยาน

- | | |
|--|--|
| 1. นายอัสมี ยาบี่ นายช่างโยธาชำนาญงาน โทร. 0-7320-3625 | 1. นายสมบูรณ์ เสนพงษ์ นักบริหารงานระดับต้นพิเศษ โทร. 0-7320-3625 |
| 2. นายอามัน ตาและ นายช่างโยธาชำนาญงาน โทร. 0-7320-3625 | 2. นายชูไฮมี ชุมนุมนพันธ์ นายช่างโยธาอาวุโส โทร. 0-7320-3625 |
| | 3. นายอลสมิล ตาและ นายช่างโยธาชำนาญงาน โทร. 0-7320-3625 |

“ กำลังก่อสร้างด้วยเงินภาษีอากรของประชาชน ”

หมายเหตุ : ผู้รับจ้างเป็นผู้รับผิดชอบในการดำเนินการจัดทำและติดตั้งแผ่นป้ายดังกล่าว โดยทำการติดตั้ง จำนวน 2 จุด ณ จุดเริ่มต้นและจุดสิ้นสุดโครงการ ภายใน 7 วัน นับตั้งแต่ลงนามในสัญญาจ้าง

1.20 เมตร

เอกสารแนบท้ายสัญญาซื้อเลขที่.....
ลงวันที่ 26 มี.ย. 2565

ป้ายหลังก่อสร้างแล้วเสร็จ

ผนวก.....หน้า.....

2.40 เมตร

องค์การบริหารส่วนจังหวัดยะลา

ถนนวงเวียน 2 อำเภอเมืองยะลา จังหวัดยะลา โทร. 073-203610 ต่อ 1441

โครงการ : งานก่อสร้างคูระบายน้ำพร้อมฝิวจราจรเขตรอยต่อเทศบาลนครยะลา กับเทศบาลเมืองสะเตงนอก ฟังเมือง 4

ซอย 14 เทศบาลนครยะลา-เทศบาลเมืองสะเตงนอก หมู่ที่ 10 ตำบลสะเตงนอก อำเภอเมืองยะลา จังหวัดยะลา

ปริมาณงาน: ขนาดกว้าง 0.50 เมตร ลึก 1.00 เมตร ท่อกลมคสล. ขนาดเส้นผ่าศูนย์กลาง 0.60 เมตร ยาว 6.00 เมตร พร้อมท่อฝิวคสล.

และงานฝิวจราจรแอสฟัลท์ติกคอนกรีต ขนาดกว้าง 6.00 เมตร ยาว 253.00 เมตร หนา 0.05 เมตร หรือมีพื้นที่ไม่น้อยกว่า

1,518 ตารางเมตร (ตามแบบอบจ.ที่กำหนด)

ปีงบประมาณที่ทำการก่อสร้าง : ปี 2565

วงเงินค่าก่อสร้าง : 4,205,000.- บาท

แหล่งเงินที่ก่อสร้าง : เงินรายได้

ระยะเวลารับประกันความชำรุดบกพร่องตามสัญญา : 2 ปี

วันเริ่มต้นประกันสัญญา :

วันสิ้นสุดการรับประกัน :

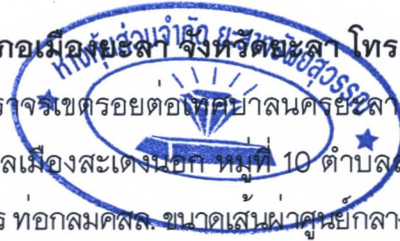

(ลงชื่อ).....
(นายระเด่น สะมะแอ)
รองนายกองค์การบริหารส่วนจังหวัดยะลา ปฏิบัติราชการแทน
นายกองค์การบริหารส่วนจังหวัดยะลา
(ลงชื่อ).....
(นางสาวณปภัช ไชยไฉง)
(ลงชื่อ).....
นางดารณี สองแก้ว
(ลงชื่อ).....
นางบุณรีธา วรรณพัฒน์

เอกสารแนบท้ายสัญญาข้อที่ 281/2565
ลงวันที่ 2...ร. 121 2565

ผนวก.....6.....หน้า.....3.....



องค์การบริหารส่วนจังหวัดยะลา



(ลงชื่อ).....ผู้ว่าจ้าง
(นายระเด่น สมะแอ)

รองนายกองค์การบริหารส่วนจังหวัดยะลา-ปฏิบัติราชการแทน
นายกองค์การบริหารส่วนจังหวัดยะลา
(ลงชื่อ).....ผู้รับจ้าง

(นางสาวณปภัช ไชยแสง)

โครงการก่อสร้างคูระบายน้ำคอนกรีตเสริมเหล็กพร้อมฝิวจรรยาจรเขตรอยต่อเทศบาลนครยะลากับเทศบาลเมืองสะเตงนอก
ฝั่งเมือง 4 ซอย 14 เทศบาลนครยะลา - เทศบาลเมืองสะเตงนอก หมู่ที่ 10 ตำบลสะเตงนอก อำเภอเมืองยะลา จังหวัดยะลา
คูระบายน้ำคสล.ขนาดกว้าง 0.50 ลึก 1.00 เมตร ยาว 453.00 เมตร
ถนนแอสฟัลท์ติกคอนกรีต พื้นที่ฝิวจรรยาจร ยาว 253.00 เมตร หนา 0.05 เมตร รวมพื้นที่ฝิวจรรยาจร 1,518.00 ตารางเมตร

(ลงชื่อ).....พยาน
นางดารุณี สองแก้ว

(ลงชื่อ).....พยาน

(นางอินริรา วรรณพัฒน์)

ฝ่ายสำรวจและออกแบบ / กองช่าง

ตั้งจ่ายเป็นรายการใหม่ประจำปีงบประมาณ พ.ศ.2564 กองช่าง แผนงานอุตสาหกรรมและโยธา
งานก่อสร้าง งบลงทุน ค่าที่ดินและสิ่งก่อสร้างประเภทรายจ่ายค่าก่อสร้างสิ่งสาธารณูปโภค
โครงการก่อสร้างคูระบายน้ำคอนกรีตเสริมเหล็กพร้อมฝิวจรรยาจร เขตรอยต่อเทศบาลนครยะลา
กับเทศบาลเมืองสะเตงนอก ฝั่งเมือง 4 ซอย 14 เทศบาลนครยะลา - เทศบาลเมืองสะเตงนอก
หมู่ที่ 10 ตำบลสะเตงนอก อำเภอเมืองยะลา จังหวัดยะลา

เอกสารแนบท้ายสัญญาซื้อเลขที่ 281/2565
 ลงวันที่ 26 มี ค 2565

ที่ตั้งโครงการก่อสร้างถนน พร้อมคูระบายน้ำ
 ถนนพืงเมือง 4 ซอย 14
 N6.538365,E101.287678



แผนที่ประเทศไทย

- สัญลักษณ์
- ทางหลวงแผ่นดิน (กรมทางหลวง)
 - ทางโครงการฯ ที่จะทำการก่อสร้าง (กรมทางหลวงชนบท)
 - แม่น้ำ, ลำคลอง
 - หนองน้ำ, ห้วย
 - หมู่บ้าน
 - วัด, สุเหร่า, โรงเรียน
 - ที่ตั้ง จังหวัด, อำเภอ

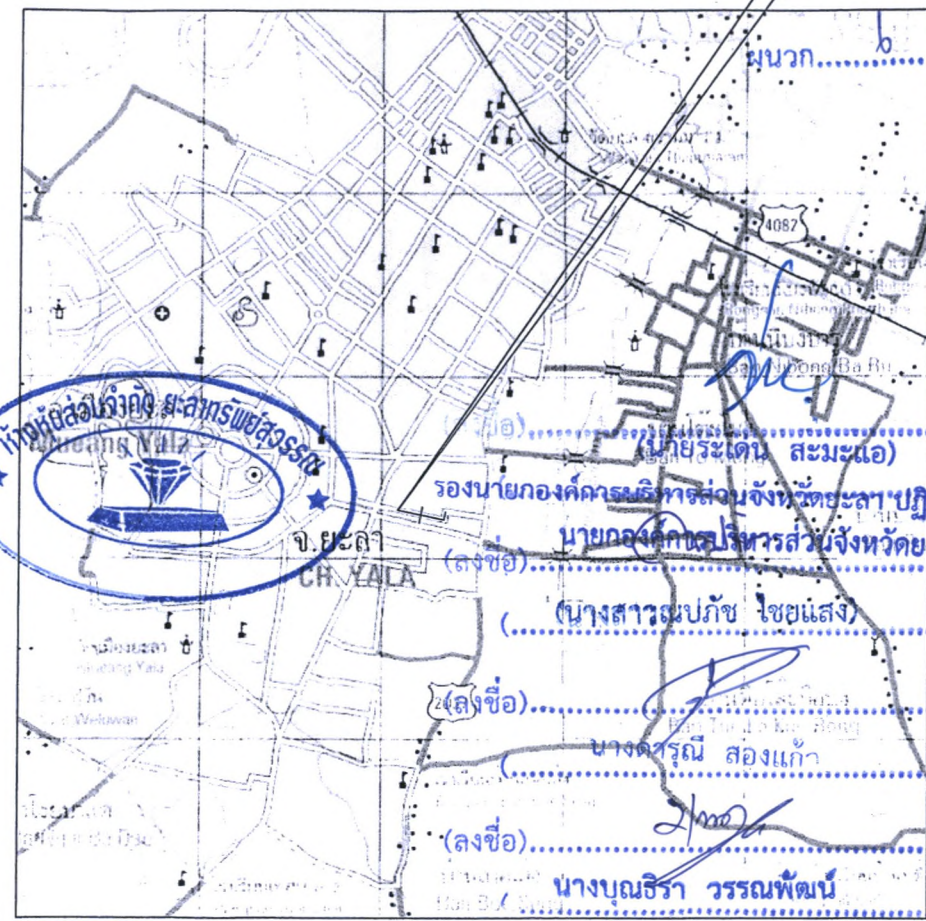

ผู้ว่าจ้าง (นายระเด่น สมะนะเอ)
 รองนายกองค์การบริหารส่วนจังหวัดยะลา ปฏิบัติราชการแทน
 นายองค์การบริหารส่วนจังหวัดยะลา (ลงชื่อ) ผู้รับจ้าง
 (นางสาวธมลภัช ไชยแสง)
 พยาน (นางศุภรณี ส่องแก้ว)
 พยาน (นางบุณชรีา วรรณพัฒน์)

แผนที่สังเขป

| องค์การบริหารส่วนจังหวัดยะลา | | | | |
|---------------------------------|-----------|---------------------|----------------------|----------------------------------|
| เส้นทางสาย | สำรวจ | | นายนิทล เจ๊ะกู | เห็นชอบ |
| ผังเมือง ๑๒๐14 | สำรวจ | | นายอัคริ ฮามิ | |
| เทศบาลนครยะลา - เทศบาลเมืองยะลา | ออกแบบ | | นายสุโหมิ ชูมนพพันธ์ | |
| แบบแสดง แผนที่สังเขป | เขียนแบบ | | นายอดมล ตาละ | ปลัดองค์การบริหารส่วนจังหวัดยะลา |
| | เขียนแบบ | | นายสุธมาน สุณี | อนุมัติ |
| | วิศวกร | | นายเอกกรช อีเด็น | |
| แบบเลขที่ ๒๖.๒๓ | แผ่นที่ ๖ | พ.น.ฝ่ายสำรวจออกแบบ | นายสมบุรณ์ เสนพงษ์ | |
| แก้ไขครั้งที่ | | ผู้อำนวยการกองช่าง | นายจารึก ไชยประภา | นายกองค์การบริหารส่วนจังหวัดยะลา |

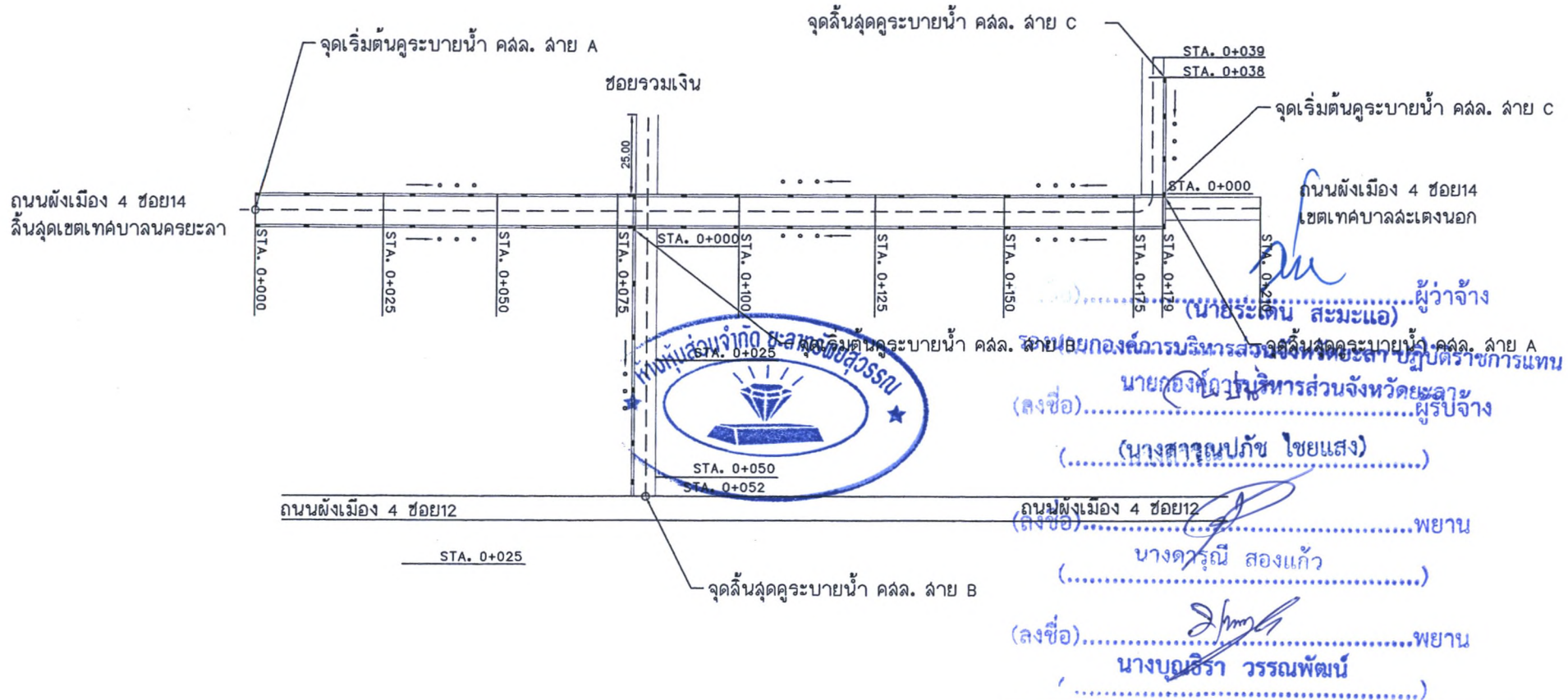

ผู้ว่าจ้าง
 (นายระเด่น สมะแอ)
 นายกองเอกกรมบริหารส่วนจังหวัดยะลา ปฏิบัติราชการแทน
 (ลงชื่อ).....ผู้รับจ้าง
 (นางสาวอรุณภักษ์ ไชยแสง)
 (นางพวงมณี สอนแก้ว)
 (นางบุษวิภา วรรณพัฒน์)

รายละเอียดยี่ห้อตำแหน่งก่อสร้าง

ครุระบายน้ำ คสล. ชนิด ง-50 กว้าง 0.50 เมตร สูง 1.00 เมตร ยาว 453.00 เมตร
 ถนนแอสฟัลท์ติกคอนกรีต ขนาดกว้าง 6.00 เมตร ยาว 180.00 เมตร พื้นที่ผิวจราจร 1,080.00 ตารางเมตร
 ถนนแอสฟัลท์ติกคอนกรีต ขนาดกว้าง 4.00 เมตร ยาว 22.50 เมตร พื้นที่ผิวจราจร 90.00 ตารางเมตร
 ถนนแอสฟัลท์ติกคอนกรีต ขนาดกว้าง 3.00 เมตร ยาว 116.00 เมตร พื้นที่ผิวจราจร 348.00 ตารางเมตร

หมายเหตุ

- จำนวนที่เขียนแต่ละแถวและตำแหน่งในการวางท่ออาจเปลี่ยนแปลงได้ขึ้นอยู่กับอายุที่ดินของขุดพบความงาน ทั้งนี้ขอยกเว้นไม่ต้องทำเต็ม
- ตำแหน่งก่อสร้างสะพาน, ท่อลอดเหลี่ยม, เครื่องหมายจราจร, รางระบายน้ำ และบ่อพักอาจเปลี่ยนแปลงไปจากแบบก่อสร้างได้ ให้อินยอมกับคู่มือที่บังคับของขุดพบความงาน
- เขตทาง ขึ้นอยู่กับสภาพพื้นที่
- งานดิน ได้แก่ งานตัดดิน, งานคันดิน, งานตัดหินแข็ง และงานคันดินอื่นๆ

| องค์การบริหารส่วนจังหวัดยะลา | | | | |
|------------------------------|---------------------|--------------------|----------------------------------|-------------|
| เลขาธิการ | สำรวจ | นายนิทกุล เจริญ | เห็นชอบ | [Signature] |
| ผู้อำนวยการกองช่าง | สำรวจ | นายอัครมี ยานี | | |
| ช่างเทคนิค | ออกแบบ | นายชูโสมิ จูมพันธ์ | ปัดองค์การบริหารส่วนจังหวัดยะลา | [Signature] |
| แปด | เขียนแบบ | นายสมิต ดาละ | อนุมัติ | |
| | เขียนแบบ | นายสุธมาน ฤณี | | |
| แบบเลขที่ อบจ.ยล | วิศวกร | นายเอกวาร ฮีเส้น | | |
| หน้า 4 | หน้า 4 | นายสมบุรณ์ เตนงษ์ | | |
| แก้ไขครั้งที่ | ผู้ชำนาญการก่อสร้าง | นายจารึก ไชยประภา | นายกองค์การบริหารส่วนจังหวัดยะลา | |

เอกสารแนบท้ายสัญญาซื้อเลขที่ 291/2565
 2.5.1#1 2.565
 ร่องขนาด 1"x1.5" ฝังท่อนขนาด 1.5"

ผนวก..... 6 หน้า 7

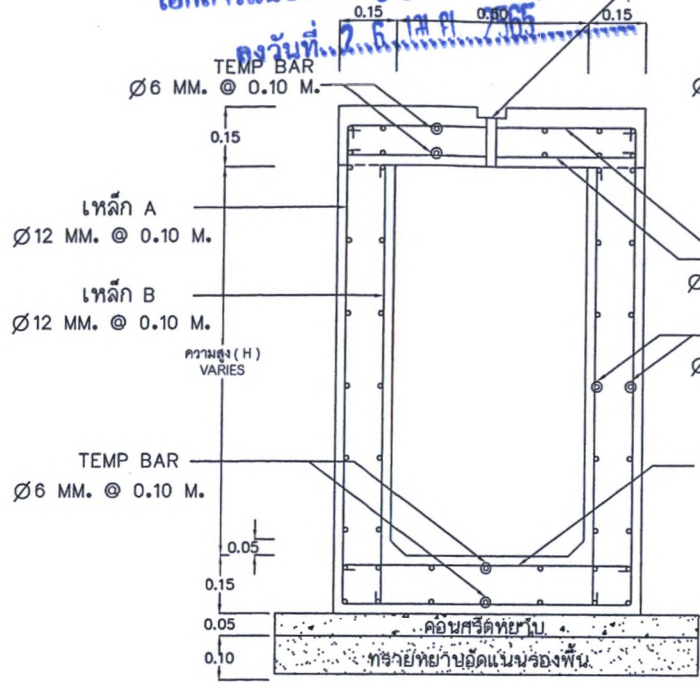

รูปตัด A

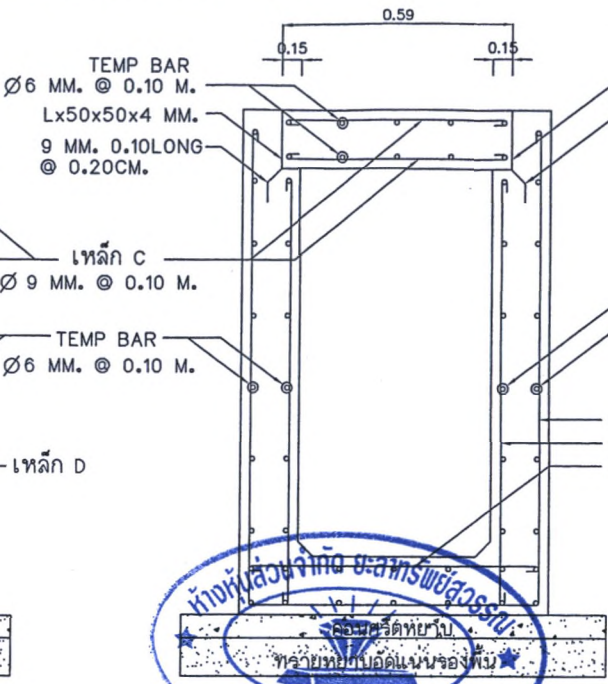

รูปตัด B

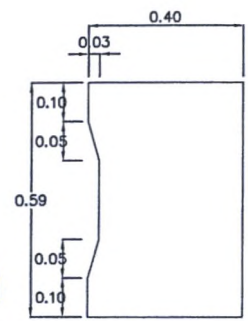
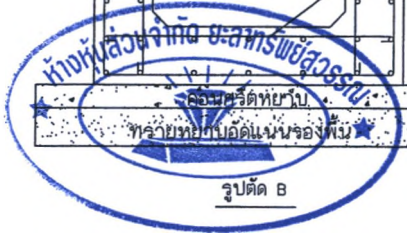

(Handwritten signature)

รายละเอียดปรากฏ คลล.

ผู้ว่าจ้าง
(นายระเด่น สมะแอ)

รองนายกองค์การบริหารส่วนจังหวัดยะลา - ผู้ว่าราชการแทน

- หมายเหต
 (ลงชื่อ) *(Handwritten signature)* **ผู้ว่าราชการแทน**
 1. ความบกพร่องและคลาดเคลื่อนของแบบก่อสร้างควรเปลี่ยนแปลงได้โดยที่ผู้จ้างต้อง
 2. ค่าแห่งงานก่อสร้างที่ผู้จ้างยื่นแบบเสนอไว้แล้วสามารถปรับได้ตามความเหมาะสมโดยให้ขึ้นอยู่กับดุลยพินิจของคณะกรรมการตรวจรับพัสดุ แต่ปริมาณงานโดยรวมต้องเท่าเดิม
 3. ให้ผู้รับจ้างปรับระดับดินที่ก่อสร้างบ่อน้ำ เพื่อระบายน้ำสามารถระบายน้ำได้ และ
 (ลงชื่อ) *(Handwritten signature)* **พยาน**
 กำหนดเปิดช่องให้มีการระบายน้ำออกจากรางน้ำตามความเหมาะสม แต่ทั้งนี้ต้องได้รับความเห็นชอบจากคณะกรรมการตรวจรับพัสดุด้วย
 4. วัสดุที่ใช้ผสมคอนกรีตในส่วนผสมของคอนกรีตและเหล็กเสริมคอนกรีตให้ใช้ตามมาตรฐาน
 (ลงชื่อ) *(Handwritten signature)* **พยาน**
 กรมทางหลวงชนบท มทส. 101 และ มทส. 103 - ตามลำดับ
 5. คอนกรีตที่ใช้ให้ใช้คอนกรีตชนิด 6.2 ตาม มทส. 101 กำหนดค่าแรงอัดประลัยของ
 (ลงชื่อ) *(Handwritten signature)* **พยาน**
 แท่งคอนกรีตมาตรฐานขนาด 150x150 มม. ที่อายุ 28 วัน ต้องไม่น้อยกว่า 240 กก./ตร.ซม.
 หรือเทียบเท่า
 6. เหล็กเสริมที่ใช้ต้องมีคุณสมบัติ
 7. ในกรณีที่เกิดปัญหาหรือมีการเปลี่ยนแปลงรายละเอียด ให้อยู่ในดุลยพินิจของผู้ควบคุมงานหรือเจ้าของแบบต้นสังกัด

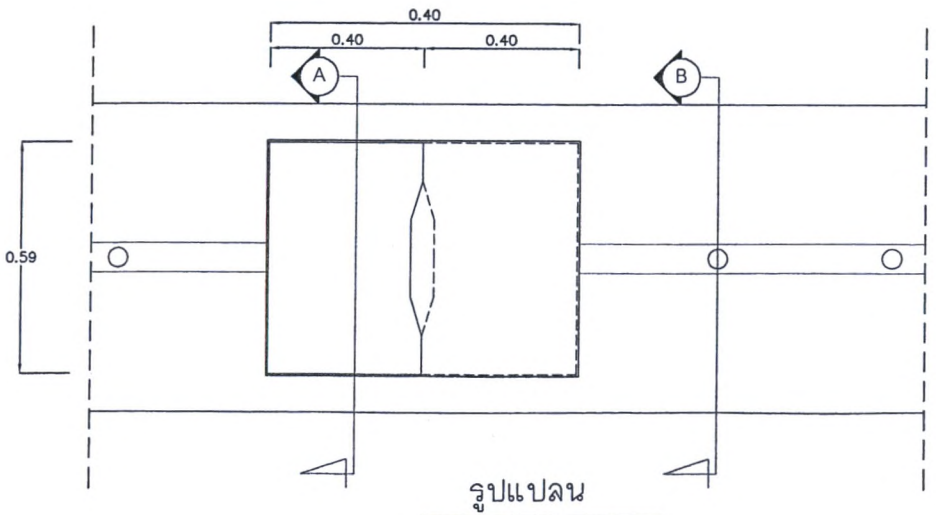

รูปแปลน

| องค์การบริหารส่วนจังหวัดยะลา | | | | |
|--------------------------------|-----------------|--------------------|----------------------|----------------------------------|
| เส้นทางสาย | สำรวจ | <i>(Signature)</i> | นายสุเทพ เจริญ | เห็นชอบ |
| ผังเมือง 4 ซอย 14 | สำรวจ | <i>(Signature)</i> | นายสุชัย ยานี | <i>(Signature)</i> |
| เทศบาลนครยะลา - เทศบาลตะลุงเขย | ออกแบบ | <i>(Signature)</i> | นายสุโสมิ ชุมภูพันธ์ | |
| แบบแสดง | เขียนแบบ | <i>(Signature)</i> | นายสมิธ ตาละ | ปลัดองค์การบริหารส่วนจังหวัดยะลา |
| ผู้รับผิดชอบงาน | เขียนแบบ | <i>(Signature)</i> | นายสุธมาน สุณี | อนุมัติ |
| แบบครั้งที่ 1 ของ 1 | วิศวกร | <i>(Signature)</i> | นายเอกพร ชีเสน | <i>(Signature)</i> |
| แผ่นที่ 1 | หน้าสำรวจออกแบบ | <i>(Signature)</i> | นายสมบูรณ เสนพงษ์ | |
| แก้ไขครั้งที่ | ผู้อำนวยการช่าง | <i>(Signature)</i> | นายจารึก ไชยประภา | นายกองค์การบริหารส่วนจังหวัดยะลา |

เอกสารแนบท้ายสัญญาชื่อเลขที่ 281/2565

ลงวันที่ 26 มี.ค. 2565

ผนวก 6 หน้า 8

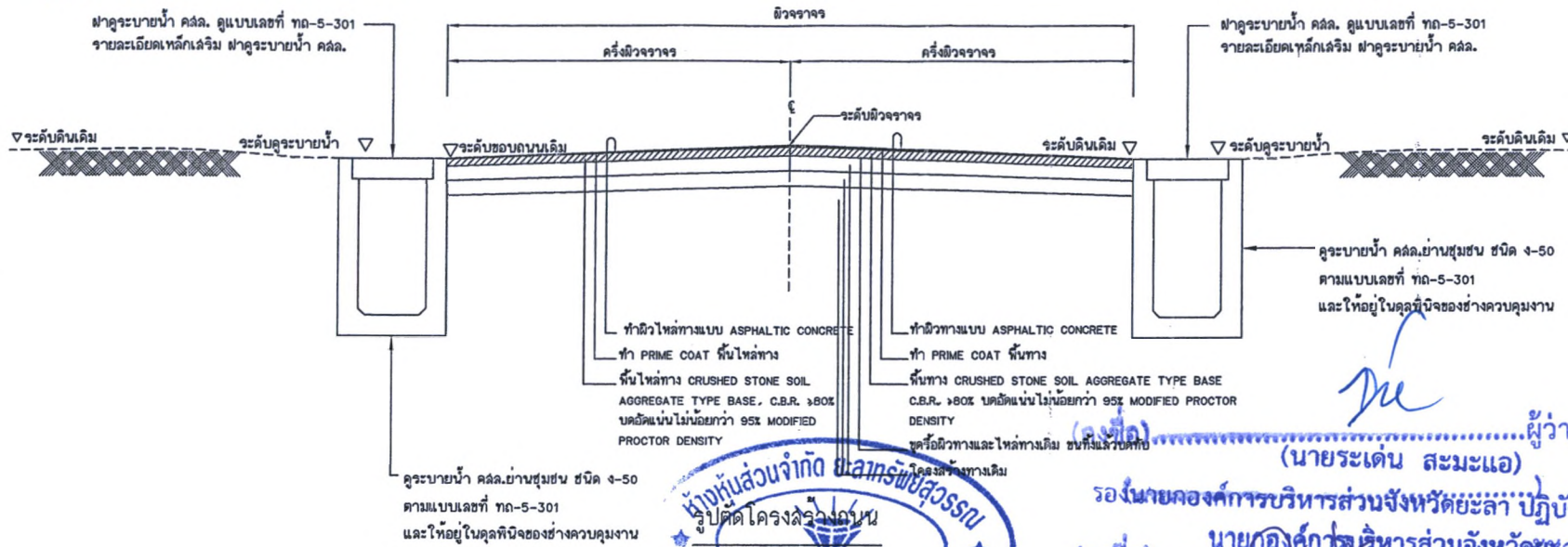

(นางสาว).....ผู้ว่าจ้าง
(นายระเด่น สมะแอ)
รองนายกองค์การบริหารส่วนจังหวัดยะลา ปฏิบัติราชการแทน
นายกองค์การบริหารส่วนจังหวัดยะลา
(ลงชื่อ).....ผู้ว่าจ้าง
(นางสาวณปภัช ไชยมเสง)
รายละเอียดยติตำแหน่งก่อสร้าง
(ลงชื่อ).....พยาน
นางดารณี สองแก้ว
หมายเหตุ
(ลงชื่อ).....
1. จำนวนข้อให้แต่ละแถวและตำแหน่งในการวางท่อถูกเปลี่ยนแปลงได้
ขึ้นอยู่กับคำสั่งการของช่างควบคุมงาน ทั้งนี้ขอความร่วมมือ
ให้ดำเนินการก่อสร้างตามแบบที่แนบมา เครื่องหมายจราจร, คูระบายน้ำ
คสล. และป้ายที่อาจเปลี่ยนแปลงไปจากแบบขอขงจ้างได้ ให้ขึ้นอยู่กับดุลยพินิจ
ของช่างควบคุมงานและคณะกรรมการ
2. เขตทาง ขึ้นอยู่กับสภาพพื้นที่จริง
3. งานตัด ได้แก่ งานตัดดิน, งานตัดหินฟุ, งานตัดหินแข็ง และงานตัดคูน้ำ

| ลำดับ | รายการแบบ | หน่วย | ปริมาณงาน | อ้างอิงแบบมาตรฐานงานทาง |
|-------|--|-------|-----------|-------------------------|
| 1 | งานรื้อผิวลาดยางเดิม | ตร.ม | 747.00 | |
| 2 | งานพื้นทางหินคลุก บดอัดแน่นหนา 20 ซม. | ลบ.ม. | 263.72 | แบบเลขที่ ทด-2-201 (2) |
| 3 | งานไพร้มโค็ด (Prime Coat) | ตร.ม | 1,518.00 | แบบเลขที่ ทด-7-401 (2) |
| 4 | งานแอสฟัลท์ติกคอนกรีต (Asphaltic Concrete) | ตร.ม | 1,518.00 | แบบเลขที่ ทด-7-401 (2) |
| 5 | งานคูระบายน้ำ ค.ส.ล. ขนาด กว้าง 0.50 ม. สูง 1.00 ม. | ตร.ม | 453.00 | แบบเลขที่ ทด-2-203 |
| 6 | งานฝาปิดคูระบายน้ำ คสล. 1 จุด คือ 2 ฝา | จุด | 45.00 | |
| 7 | งานฝาปิดคูระบายน้ำ คสล. | ม. | 421.00 | |
| 8 | งานท่อกลมคอนกรีตเสริมเหล็ก (R.C.PIPE CULVERTS) ขนาด ๑ 0.60 ม. ชั้น 3 | ม. | 6.00 | แบบเลขที่ ทด-5-101 |
| 9 | งานตีเส้น ThermoPlastic Paint (สีเหลือง) | ตร.ม. | 6.30 | แบบเลขที่ ทด-3-110 (1) |
| 10 | งานตีเส้น ThermoPlastic Paint (สีขาว) | ตร.ม. | 64.80 | แบบเลขที่ ทด-3-110 (1) |
| 11 | งานแผ่นป้ายหลังการก่อสร้างแล้วเสร็จ | ตร.ม. | 0.72 | แบบเลขที่ ทด-3-108 |
| 12 | งานเล้าป้ายคอนกรีต ขนาด 0.12 x 0.12 ม. | ม. | 3.00 | แบบเลขที่ ทด-3-108 |

| ตำแหน่ง | ชื่อ | ชื่อ | ชื่อ | ชื่อ |
|----------------|-----------|-----------|-----------|-----------|
| เลขาธิการ | นางสาว... | นางสาว... | นางสาว... | นางสาว... |
| ผู้อำนวยการ | นาย... | นาย... | นาย... | นาย... |
| รองผู้อำนวยการ | นาย... | นาย... | นาย... | นาย... |
| ช่างเทคนิค | นาย... | นาย... | นาย... | นาย... |
| ช่างเขียนแบบ | นาย... | นาย... | นาย... | นาย... |
| ช่างสำรวจ | นาย... | นาย... | นาย... | นาย... |
| ช่างควบคุมงาน | นาย... | นาย... | นาย... | นาย... |
| ช่างเขียนแบบ | นาย... | นาย... | นาย... | นาย... |
| ช่างควบคุมงาน | นาย... | นาย... | นาย... | นาย... |
| ช่างเขียนแบบ | นาย... | นาย... | นาย... | นาย... |
| ช่างควบคุมงาน | นาย... | นาย... | นาย... | นาย... |

เอกสารแนบท้ายสัญญาซื้อเลขที่ 291/2565

ลงวันที่ 2 ก.ค. 2565

ผนวก 6 หน้า 9

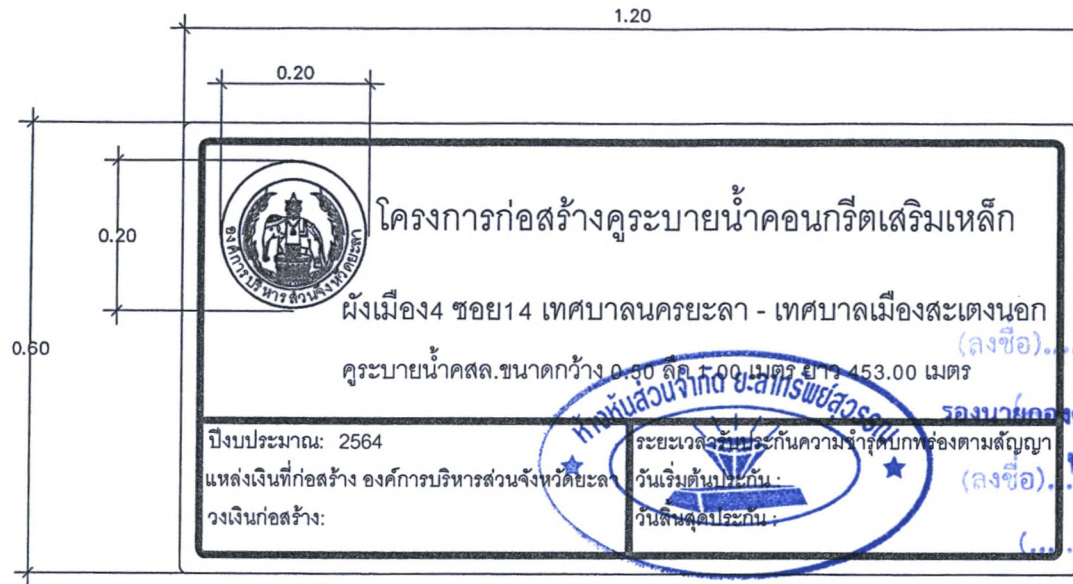

รายละเอียดด้านหลังป้าย

ผู้ว่าจ้าง (นายระเด่น สมะแอ)

รองนายกองค์การบริหารส่วนจังหวัดยะลา ปฏิบัติราชการแทนนายกองค์การบริหารส่วนจังหวัดยะลา

ผู้รับจ้าง (นายบุญชัย ไขแสง) - ตัวอักษรและตัวเลขสีขาว

พยาน (นางดารุณี สองแก้ว)

พยาน (นางบุณธิรา วรรณพัฒน์)

รายการประกอบแบบ

1. การติดตั้งป้ายให้ดูรายละเอียดในแบบเลขที่ ทด-3-107, ทด-3-108
2. กรณีชื่อลายทางในป้ายโครงการมีความยาวหลายทางไม่เกิน 1 บรรทัด ให้ใช้อักษรที่มีขนาดความสูงมากกว่า 7.5 ซม. ได้แต่ไม่เกิน 10 ซม.
3. หมึกพิมพ์ที่ใช้หมึกพิมพ์ชนิดโป่งแสง ที่มีอายุการรับประกันเทียบเท่าแผ่นอะคริลิก
4. ป้ายบังคับ ป้ายเตือนและป้ายแนะนำให้ทำด้วยแผ่นเหล็กชุบสังกะสี หนาไม่น้อยกว่า 1.2 มม.
5. เล่า คสล. ให้ทาสีขาวและสีดำ อย่างน้อย 2 ครั้ง สีที่ใช้ตาม มอก.327

| องค์การบริหารส่วนจังหวัดยะลา | | | | |
|---|---------------------|-----------------------|----------------------------------|-------------|
| เส้นทางสาย | สำรวจ | นายสุวิทย์ คุ้ม | เงินชอบ | 440 |
| ผังเมือง ซอย 14 เทศบาลนครยะลา - เทศบาลเมืองสะเตงนอก | สำรวจ | นายสมิทธิ์ ยานี | | |
| แบบแสดง | ออกแบบ | นายสุวัฒน์ ชุมมนันท์ | ปลัดองค์การบริหารส่วนจังหวัดยะลา | อนุเมติ 440 |
| แผ่นป้ายหลังการก่อสร้างแล้วเสร็จ | เขียนแบบ | นายอดิศักดิ์ ตาตะ | | |
| | เขียนแบบ | นายอุดมมาน ชูดี | | |
| แบบจัดที่ อบ.ยล | แผ่นที่ 7 | นายเอกราช ฮีเด็น | | |
| แก้ไขครั้งที่ | หน้าฝ่ายสำรวจออกแบบ | นายสมบุญรัตน์ เสนพงษ์ | | |
| | ผู้อำนวยการกองช่าง | นายจารึก ไชยประภา | นายกองค์การบริหารส่วนจังหวัดยะลา | |

เอกสารแนบท้ายสัญญาซื้อเลขที่ 281/2565

ลงวันที่ 2.6.13 ค.ศ. 2555

ผนวก 6 หน้า 10

2.40

0.30

0.30

0.35

1.20



องค์การบริหารส่วนจังหวัดยะลา

ถนนวงเวียน 2 อำเภอเมือง จังหวัดยะลา โทร. 073-203610 ต่อ 210

โครงการ โครงการก่อสร้างคูระบายน้ำคอนกรีตเสริมเหล็ก สายฝั่งเมือง 4 ซอย 14 เทศบาลนครยะลา - เทศบาลเมืองสะเตงนอก ปริมาณงาน คูระบายน้ำคสล.ขนาดกว้าง 0.50 ลึก 1.00 เมตร ยาว 453.00 เมตร

ผู้รับจ้าง ที่อยู่..... ผู้ควบคุมงานผู้รับจ้าง..... โทร..... ผู้ว่าจ้าง

วันเริ่มต้นสัญญา..... วันสิ้นสุดสัญญาจำกัด ระยะเวลา..... รวมระยะเวลา..... (นายระเด่น สมะแอ)

วงเงินงบประมาณ คุณวุฒิกรรมการตรวจการจ้าง (นายระเด่น สมะแอ)

ราคากลางค่าก่อสร้าง ประธาน..... รองนายกองค์การบริหารส่วนจังหวัดยะลา ปฏิบัติราชการแทน

วงเงินตามสัญญาจ้าง กรรมการ..... นายกองศักดิ์ พิหาร ส่วนจังหวัดยะลา

ผู้ควบคุมงาน 1..... โทร..... กรรมการ..... (นางสาวณปภัช ไชยแสง)

2..... โทร..... กรรมการ..... (นางสาวณปภัช ไชยแสง)

3..... โทร..... กรรมการ.....

4..... โทร..... กรรมการ.....

5..... โทร..... กรรมการ.....

กำลังก่อสร้างด้วยเงินภาษีอากรของประชาชน (ลงชื่อ)..... พยาน

(นางศรณี สองแก้ว)

แบบแผนป้ายแสดงรายละเอียดงานก่อสร้าง
NOT TO SCALE

(ลงชื่อ)..... พยาน

นางบุณรี วรรณพัฒน์

รายละเอียดป้าย

- วัสดุที่ใช้ทำแผ่นป้ายให้ใช้แผ่นไม้อัด ขนาด 43mm หรือ iva นิล
- พื้นป้ายสีน้ำเงิน ตัวอักษรและเส้นขอบสีขาว
- ตราสัญลักษณ์องค์การบริหารส่วนจังหวัดเป็นสีขาว ขนาดเส้นผ่าศูนย์กลาง 0.30 ม.
- โครงเคาะไม้ขนาด 2" x 4"
- ตัวป้ายติดตั้งสูงจากพื้นดิน 2.00 เมตร
- มิติเป็นมตรนออกจากรูปเป็นอย่างอื่น
- ติดตั้งแผ่นป้ายรายละเอียดงานก่อสร้างไว้ ณ จุดเริ่มต้นและจุดสิ้นสุดงานก่อสร้างอย่างน้อย 2 จุด



องค์การบริหารส่วนจังหวัดยะลา

| | | | | |
|--|---------------------------------|----------|---|---|
| เส้นทางสาย ถ.น.๑๕๔ ๒๒๑/๔ เทศบาลนครยะลา - เทศบาลเมืองสะเตงนอก | สำรวจ สำรวจ ออกแบบ | | นายนิศุต เชื้อชู นายชัมมีย์ ฮาบี นายชูโหม่ ชุมภูพันธ์ | เห็นชอบ |
| แบบแสดง | เขียนแบบ เขียนแบบ | | นายอลมิล ดาตะ นายอุดมาน ญูดี | ปลัดองค์การบริหารส่วนจังหวัดยะลา ธนุณี |
| แบบราคาที่ อบ.๑๓ | แผนที่ ๑ หน้าฝ่ายสำรวจออกแบบ | | นายเอกวรา ยี่เ็น นายสมบุญรัตน์ เสนงษ์ | |
| แก้ไขครั้งที่ | ผู้ชำนาญการกองช่าง | | นายจารึก ไชยประภา | นายกองค์การบริหารส่วนจังหวัดยะลา |

เอกสารแนบท้ายสัญญาซื้อเลขที่ ๒๘๑/๒๖๖๕

ลงวันที่ 26 มี.ค. ๒๕๖๕

ผนวก..... ๖ หน้า 11

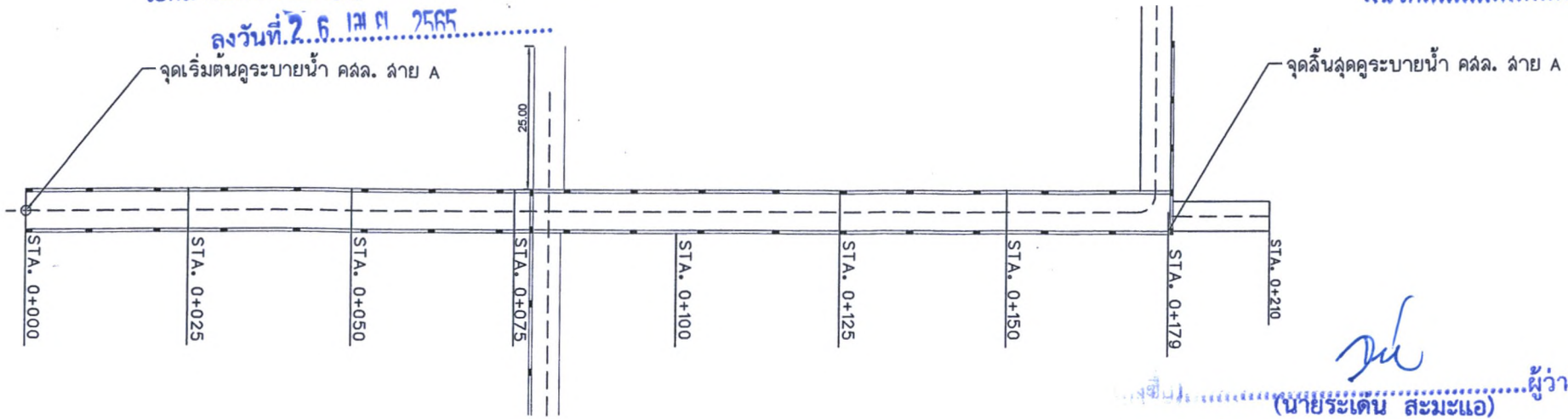

ผู้ว่าจ้าง
(นายระเดิน สมะแฉ)

รองนายกองค์การบริหารส่วนจังหวัดยะลา ปฏิบัติราชการแทน
นายกองค์การบริหารส่วนจังหวัดยะลา

(ลงชื่อ) _____ ผู้รับจ้าง

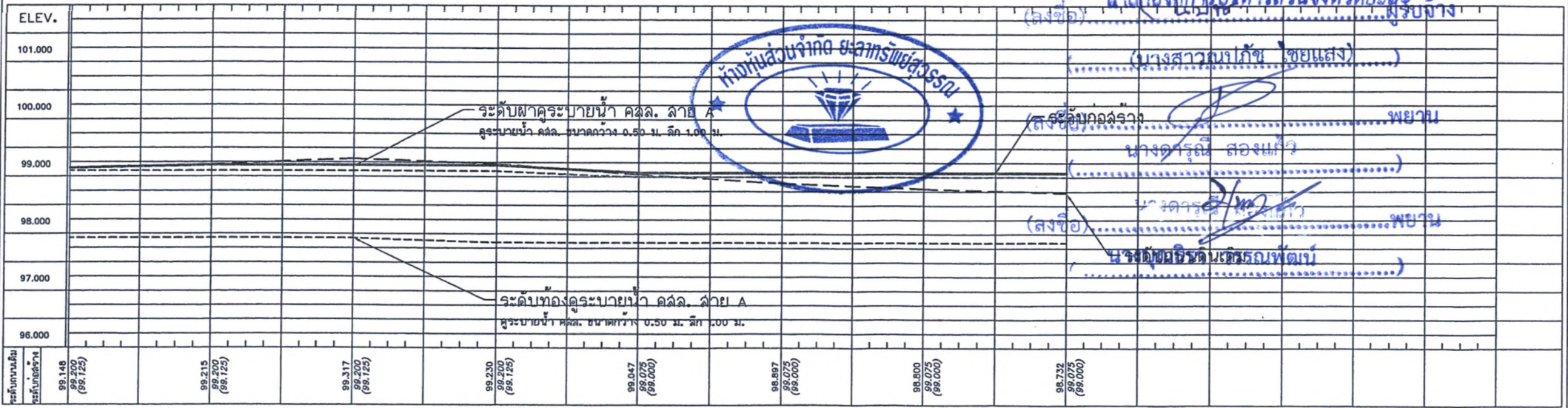

- หมายเหตุ
- จำนวนท่อในแต่ละแถวและตำแหน่งในการวางท่ออาจเปลี่ยนแปลงได้ขึ้นอยู่กับดุลยพินิจของผู้ควบคุมงาน ทั้งนี้ยอดรวมต้องเท่าเดิม
 - ตำแหน่งก่อสร้างสะพาน, ท่อลอดเหลี่ยม, เครื่องหมายจราจร, คูระบายน้ำ และบ่อพักอาจเปลี่ยนแปลงได้จากแบบก่อสร้างได้ ให้ขึ้นอยู่กับดุลยพินิจของผู้ควบคุมงาน
 - เขตทาง ขึ้นอยู่กับสภาพพื้นที่
 - งานตัด (ได้แก่ งานตัดดิน, งานตัดหิน, งานตัดหินแข็ง และงานตัดอื่น ๆ)

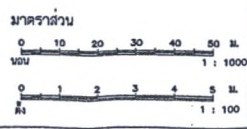

| องค์การบริหารส่วนจังหวัดยะลา | | | |
|---------------------------------|-------------------|--------|-----------------------|
| เห็นทางสาย | สำรวจ | วิศวกร | นายนิศกุล เวชญา |
| สง.เมือง ๒๒๑๑๔ | สำรวจ | | นายอัมมี ยาบิ |
| เทศบาลนครยะลา - เทศบาลเมืองยะลา | ออกแบบ | | นายสุวัฒน์ ชุมภูพันธ์ |
| แบบแสดง | เขียนแบบ | | นายสุสมาน ภูมิ |
| ปลูกตามสาย สาย A | เขียนแบบ | | นายสมิต ศาตะ |
| Sta. 0+000 - 0+283 | วิศวกร | | นายเอกพร อธิเสน |
| แบบเสร็จที่ ๒๗.๒๓ | หน้าตั้ง | | นายสมภรณ์ เสนาพงษ์ |
| หน้าตั้งที่ | หน้าตั้ง | | นายจารึก ไชยประภา |
| | ผู้อำนวยความสะดวก | | |

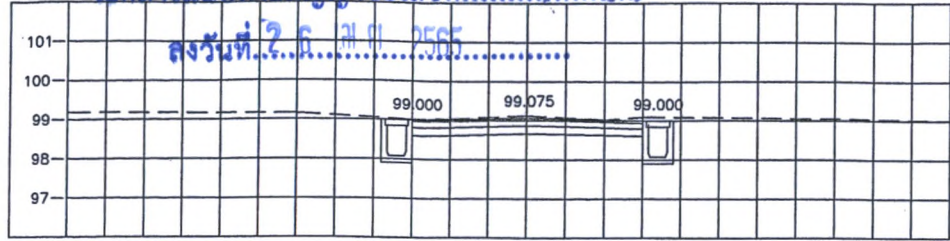

STA. 0+100.000
 NGL = 99.047

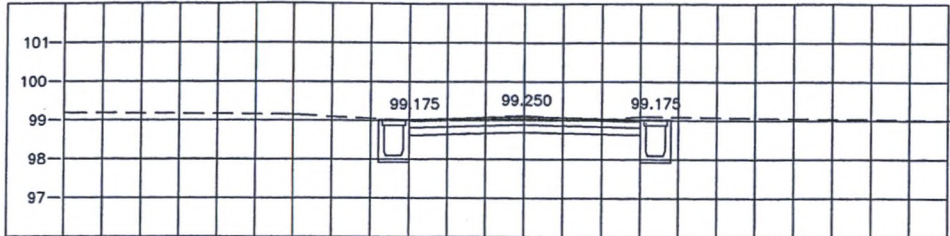

STA. 0+075.000
 NGL = 99.230

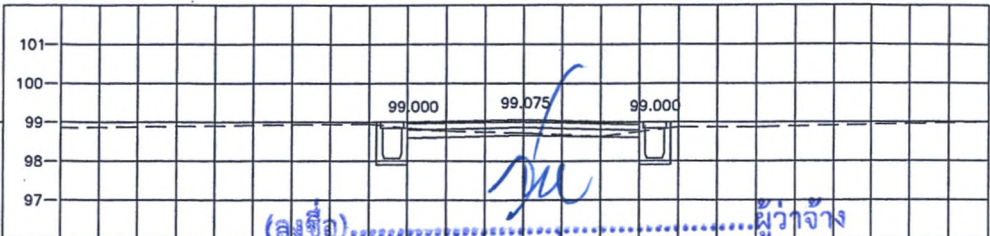

STA. 0+150.000
 NGL = 98.732

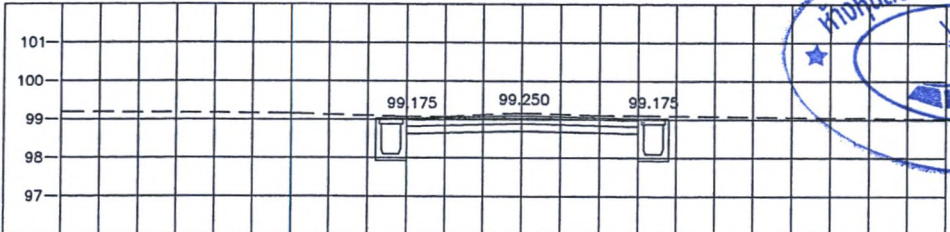

STA. 0+050.000
 NGL = 99.317

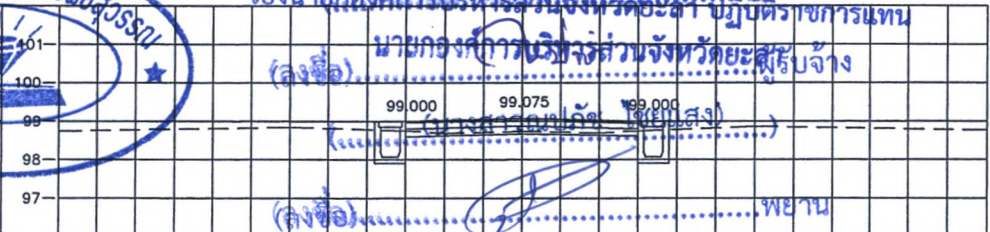

STA. 0+175.000
 NGL = 98.800

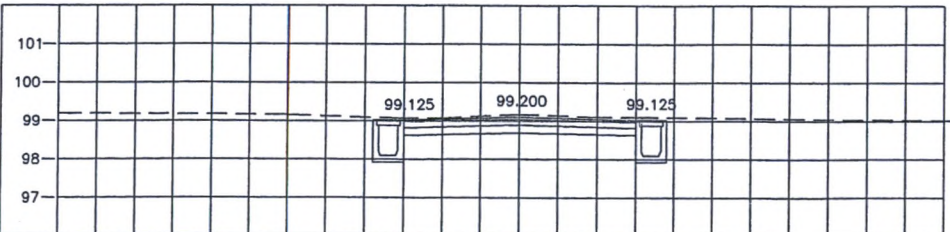

STA. 0+025.000
 NGL = 99.215

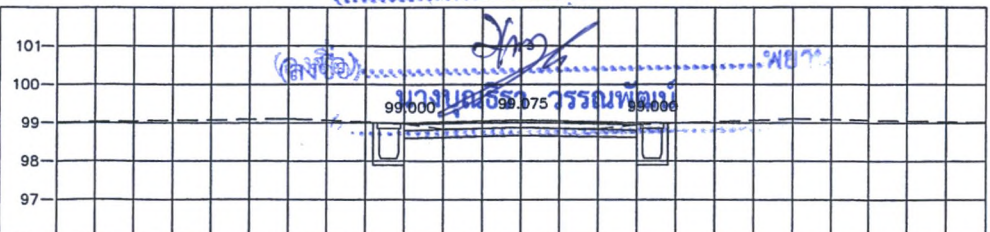

STA. 0+125.000
 NGL = 98.897

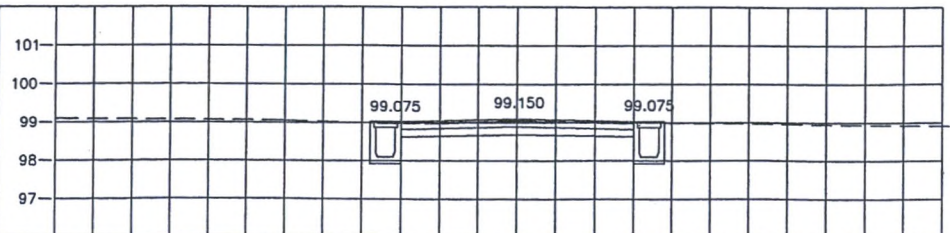

STA. 0+000.000
 NGL = 99.148

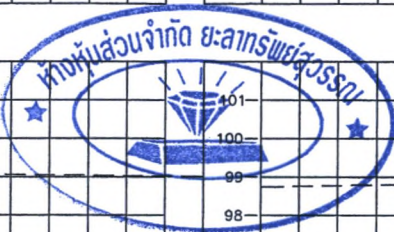

(ลงชื่อ) ผู้ว่าจ้าง
 นายถาวรศักดิ์ ธรรมะเอ

รองนายกองค์การบริหารส่วนจังหวัดชลบุรี ปฏิบัติราชการแทน
 นายกองค์การบริหารส่วนจังหวัดชลบุรี

(ลงชื่อ)
 นายสุวิทย์ ธรรมะเอ

(ลงชื่อ) พยาน
 นายสุวิทย์ ธรรมะเอ

(ลงชื่อ) พยาน
 นายสุวิทย์ ธรรมะเอ

| องค์การบริหารส่วนจังหวัดยะลา | | | | |
|---------------------------------|---------------------|----------------------|----------------------------------|------|
| เส้นทางสาย | สำรวจ | นายนิศกุล เจริญ | เห็นชอบ | Lina |
| ส่วนที่ ๑๑๑๔ | สำรวจ | นายอัมมี ฮามิ | | |
| เทศบาลนครยะลา - เทศบาลเมืองยะลา | ออกแบบ | นายสุวัฒน์ ชุมพรัตน์ | | |
| แบบแสดง | เขียนแบบ | นายสุสมาน ชูณี | ปลัดองค์การบริหารส่วนจังหวัดยะลา | |
| ปฏิบัติตามร่างสาย A | เขียนแบบ | นายสมิถ์ ตาตะ | อนุมัติ | Chom |
| Sta. 0+000 - 0+175 | วิศวกร | นายเอกราช ฮีเด็น | | |
| แบบครั้งที่ ๑๖๑.๑๑ | หน้า 10 | นายสมบุญธรรม เตนพงษ์ | | |
| แก้ไขครั้งที่ | ผู้ชำนาญการก่อสร้าง | นายจาวัก โขยประภา | นายกองค์การบริหารส่วนจังหวัดยะลา | |

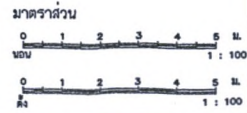

เอกสารแนบท้ายสัญญาซื้อเลขที่ 281/2565
 ลงวันที่ 26 เม.ย. 2565

ผนวก..... 6 หน้า 13

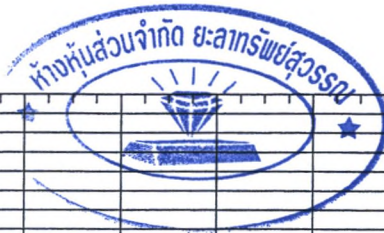
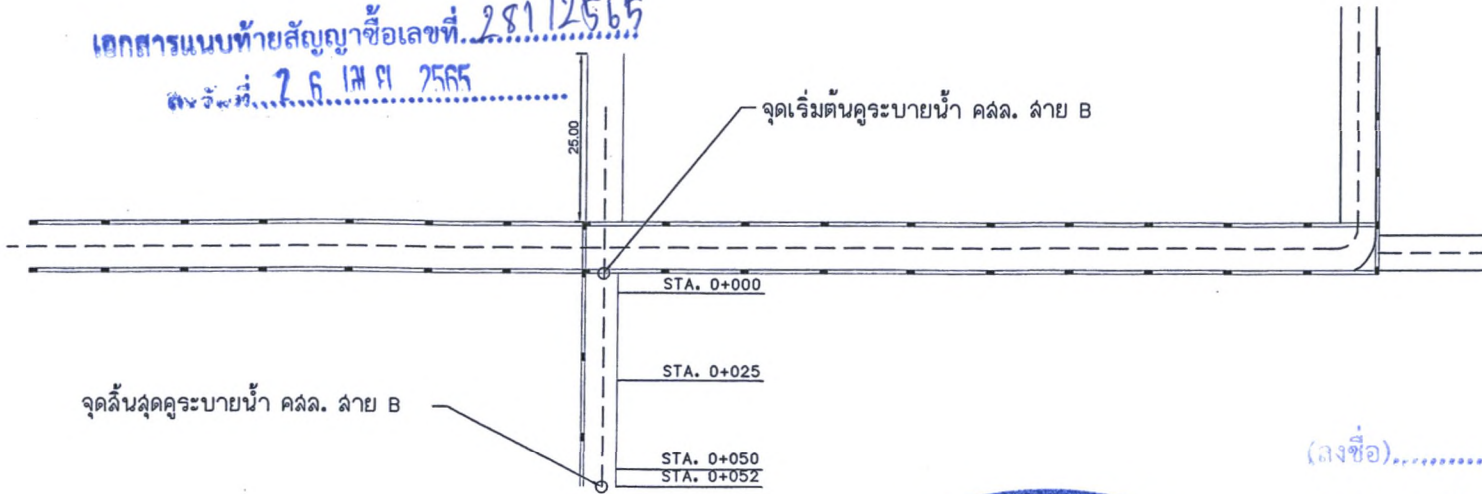

(ลงชื่อ).....ผู้ว่าจ้าง
 (นายระเดิน สมะแอ)

รองนายกองค์การบริหารส่วนจังหวัดยะลา ปฏิบัติราชการแทน

นายกองค์การบริหารส่วนจังหวัดยะลา

(ลงชื่อ).....ผู้รับจ้าง

(นางสาวณปภัช ชัยแสง)

(ลงชื่อ).....พยาน

นางศุภมาส รุ่งแสง

(ชื่อ).....พยาน

นางบุญธรา วรรณพัทธ์

| ELEV. | ระดับถนนเดิม | ระดับก่อสร้าง | ระดับฝาดูระบายน้ำ คลล. สาย B | ระดับท้องคูระบายน้ำ คลล. สาย B |
|---------|--------------------|--------------------|------------------------------|--------------------------------|
| 101.000 | | | | |
| 100.000 | | | | |
| 99.000 | 99.144 (99.100) | 99.291 (99.350) | 99.356 (99.350) | |
| 98.000 | 99.136 (99.100) | | | |
| 97.000 | | | | |
| 96.000 | | | | |

- หมายเหตุ
- จำนวนท่อนแต่ละแถวและตำแหน่งในการวางท่ออาจเปลี่ยนแปลงได้ขึ้นอยู่กับดุลยพินิจของผู้ควบคุมงาน ทั้งนี้ขอความร่วมมือทำเดิม
 - ตำแหน่งก่อสร้างสะพาน, ท่อลอดเหลี่ยม, เครื่องหมายจราจร, รางระบายน้ำ และบ่อพักอาจเปลี่ยนแปลงไปจากแบบก่อสร้างได้ ให้ขึ้นอยู่กับดุลยพินิจของผู้ควบคุมงาน
 - เขตทาง ขึ้นอยู่กับสภาพพื้นที่
 - งานตัด ได้แก่ งานตัดดิน, งานตัดหิน, งานตัดหินแข็ง และงานตัดอื่นๆ)

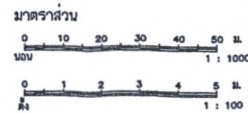

| องค์การบริหารส่วนจังหวัดยะลา | | | | |
|-------------------------------------|--------------------|----------------------------------|----------------------------------|--|
| เส้นทางสาย | สำรวจ | นายนิศกุล ใจชู | เห็นชอบ | |
| ส่วนที่ 4 ชุมชน 4 | สำรวจ | นายธวัช ชาติ | | |
| เทศบาลนครยะลา - เทศบาลเมืองสะเตงนอก | ออกแบบ | นายสุโขทัย ชุมชุมพันธ์ | | |
| แบบแสดง | เขียนแบบ | นายสุสมาน สุณี | ปลัดองค์การบริหารส่วนจังหวัดยะลา | |
| ปฎิบัติตามยาว สาย B | เขียนแบบ | นายเฉลิมศักดิ์ ศาณะ | อนุมัติ | |
| Sta. 0+000 - 0+052 | วิศวกร | นายเอกวิทย์ ฮีเส็น | | |
| แบบครั้งที่ ๑/๒๕๖๕ | แผ่นที่ 11 | นายสมเกียรติ แสนพงษ์ | | |
| หน้าฝ่ายสำรวจออกแบบ | ผู้ชำนาญการกองช่าง | นายจวิฑูรย์ ไข่มุก | | |
| แก้ไขครั้งที่ | | นายกองค์การบริหารส่วนจังหวัดยะลา | | |

เอกสารแนบท้ายสัญญาข้อเลขที่ 281/2565
 ลงวันที่ 26 มี.ค. 2565

ผนวก..... 6 หน้า 14

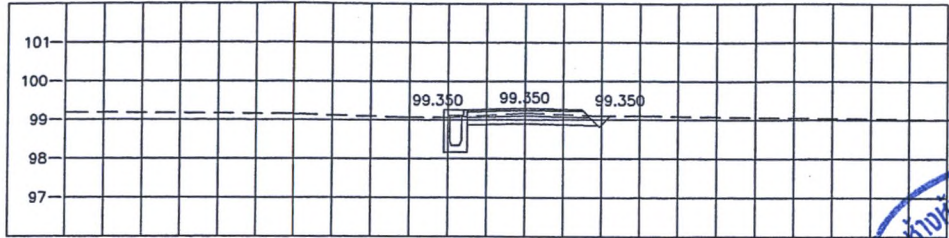

STA. 0+052.000
 NGL = 99.356

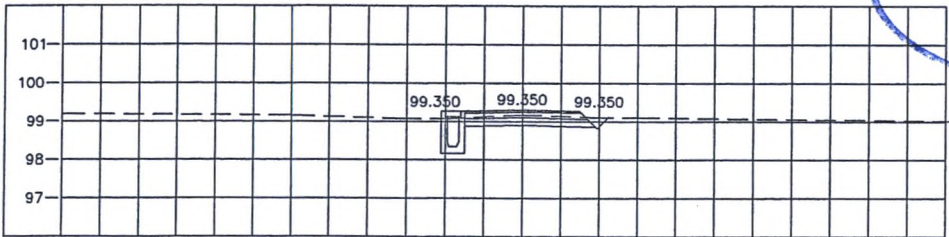

STA. 0+050.000
 NGL = 99.291

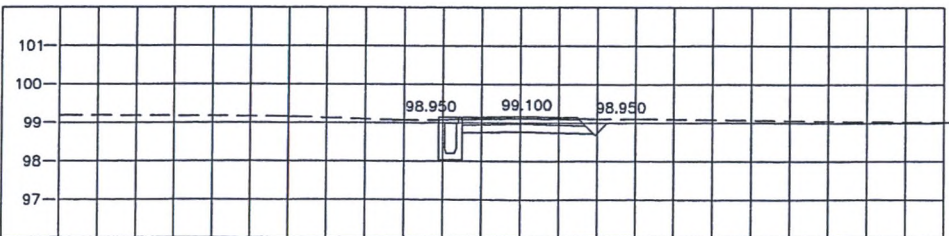

STA. 0+025.000
 NGL = 99.215

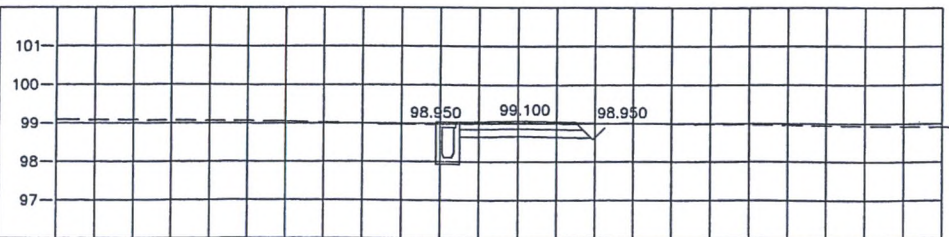

STA. 0+000.000
 NGL = 99.144



(ลงชื่อ)..... ผู้ว่าจ้าง
 (นายระเด่น สมะแอ)
 รองนายกองค์การบริหารส่วนจังหวัดยะลา ปฏิบัติราชการแทน
 (ลงชื่อ) นายกอง (เค) บริหารส่วนจังหวัดยะลา ผู้รับจ้าง
 (นางสาวณปภัช ไชยแสง)
 (ลงชื่อ)..... พยาน
 (นางดารณี สองแก้ว)
 (ลงชื่อ)..... พยาน
 (นางบุณชรีรา วรรณพัฒน์)

| องค์การบริหารส่วนจังหวัดยะลา | | | | |
|--------------------------------------|--------------------|---------------------|----------------------------------|--|
| เดินทางลา | สำรวจ | นายนิศกุล เจ๊ะกู | เห็นชอบ | |
| กิ่งเมือง ซอฮาล | สำรวจ | นายอหมี ยาบิ | | |
| เทศบาลเมืองยะลา - เทศบาลเมืองสะเตงกา | ออกแบบ | นายสุโฮมี ชูมมพันธ์ | | |
| แบบแสดง | เขียนแบบ | นายอุลมาน ฮุนิ | ปลัดองค์การบริหารส่วนจังหวัดยะลา | |
| รูปัดคานขวาง สาย B | เขียนแบบ | นายอลมิล คาตะ | อนุมัติ | |
| Sta. 0+000 - 0+052 | วิศวกร | นายเอกราช ยีเด็น | | |
| แบบเลขที่ ขบ.ฮอ | พื้นที่ 12 | หน.ฝ่ายสำรวจออกแบบ | นายสมบุญรณ์ เตนพงษ์ | |
| แก้ไขครั้งที่ | ผู้อำนวยการกองช่าง | นายจารึก ไชยประกา | นายกองค์การบริหารส่วนจังหวัดยะลา | |

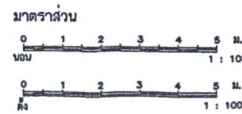

เอกสารแนบท้ายสัญญาข้อเลขที่ 281/2565
ลงวันที่ 26 มิ.ย. 2565

จุดสิ้นสุดคูระบายน้ำ คลล. สาย C

ผนวก... 6 ... หน้า... 15



(ลงชื่อ) ผู้ว่าจ้าง
(นายระเด่น สมะแอ)
รองนายกองค์การบริหารส่วนจังหวัดยะลา ปฏิบัติราชการแทน
(ลงชื่อ) ผู้รับจ้าง
(นางสาวณณปักษ์ ไชยแสง)

| ELEV. | ระดับถนนเดิม | ระดับก่อสร้าง | ระดับฝายคูระบายน้ำ คลล. สาย B | ระดับท้องคูระบายน้ำ คลล. สาย B |
|---------|--------------------|---------------|--|---|
| 101.000 | | | | |
| 100.000 | | | | |
| 99.000 | | | | |
| 98.000 | | | | |
| 97.000 | | | | |
| 96.000 | | | | |
| | ระดับถนนเดิม | ระดับก่อสร้าง | ระดับฝายคูระบายน้ำ คลล. สาย B คูระบายน้ำ คลล. ขนาดกว้าง 0.50 ม. ลึก 1.00 ม. | ระดับท้องคูระบายน้ำ คลล. สาย B คูระบายน้ำ คลล. ขนาดกว้าง 0.50 ม. ลึก 1.00 ม. |
| | 86.778 (89.000) | | | |
| | 86.947 (89.000) | | | |
| | 89.828 (89.000) | | | |
| | 0+000 | | | 0+036 |

(ลงชื่อ) พยาน
(นางศรณี ส่องแก้ว)
(ลงชื่อ) พยาน
(นางเบญจมา วรรณพัฒน์)

หมายเหตุ

- จำนวนท่อในแต่ละแถวและตำแหน่งในการวางท่ออาจเปลี่ยนแปลงได้ขึ้นอยู่กับดุลยพินิจของผู้ควบคุมงาน ทั้งนี้ยอดรวมต้องเท่าเดิม
- ตำแหน่งก่อสร้างสะพาน, ท่อลอดเหลี่ยม, เครื่องหมายจราจร, คูระบายน้ำ และบ่อพักอาจเปลี่ยนแปลงไปจากแบบก่อสร้างได้ ให้ขึ้นอยู่กับดุลยพินิจของผู้ควบคุมงาน
- เขตทาง ขึ้นอยู่กับสภาพพื้นที่
- งานตัด ได้แก่ งานตัดดิน, งานตัดหินผุ, งานตัดหินแข็ง และงานตัดอื่นๆ)

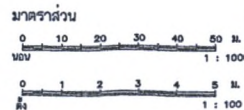

| องค์การบริหารส่วนจังหวัดยะลา | | | | |
|--|--------------------------------|--|---|--|
| เส้นทางสาย ฉบับที่ ๑๔๔ ๒๐๑14 เทศบาลนครยะลา - เทศบาลเมืองยะลา | สำรวจ สำรวจ ออกแบบ | นายสุวิทย์ เจริญ นายชัชวีร์ อภัย นายสุวัฒน์ ชุมมนพันธ์ | เห็นชอบ ปัสดีองค์การบริหารส่วนจังหวัดยะลา อนุเมธี | |
| แบบแสดง รูปตัดขวางสาย C Sta. 0+000 - 0+050 | เขียนแบบ เขียนแบบ วิศวกร | นายสุสมาน สุณี นายสมศักดิ์ ตาแฉะ นายเอกกรวย ยี่เส็น | | |
| แบบแสดงที่ อบ.ยช.๒ แผ่นที่ 13 | หน้า ผ่ายสำรวจออกแบบ | นายสมบุญนิ เสนพงศ์ นายจารึก ไชยประภา | | |
| แก้ไขครั้งที่ | ผู้ชำนาญการกองช่าง | | | |

เอกสารแนบท้ายสัญญาข้อเลขที่ 281/6.562
 ลงวันที่ 2.6.๒๕.๖. 2565

มาตรา 6.00

ผนวก..... 6 หน้า 16

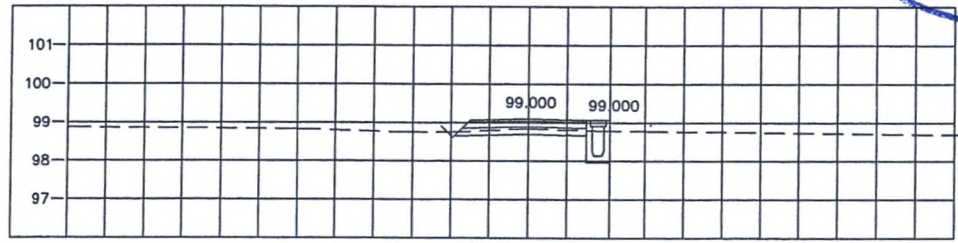

STA. 0+050.000
 NGL = 99.828

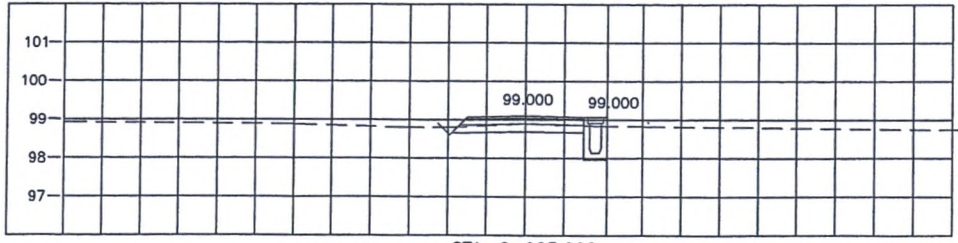

STA. 0+025.000
 98.947

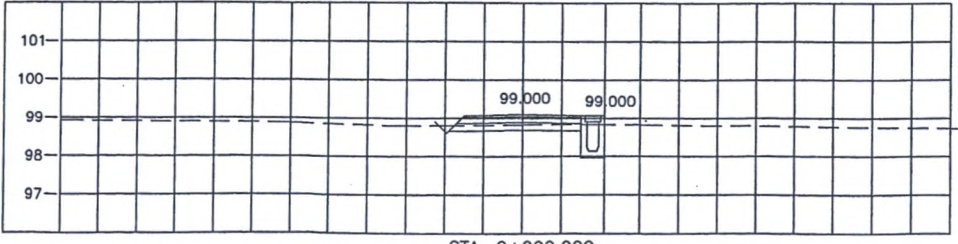

STA. 0+000.000
 98.779

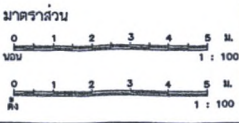

(ลงชื่อ).....ผู้ว่าจ้าง
 (นายระเด่น สมะมะเอ)
 รองนายกองค์การบริหารส่วนจังหวัดยะลา ปฏิบัติราชการแทน
 (ลงชื่อ).....นายกองค์การบริหารส่วนจังหวัดยะลา
 (นางสาวณปภัช ไชยแสง)
 (ลงชื่อ).....พยาน
 (นางดารณี สองแก้ว)
 (ลงชื่อ).....พยาน
 (นางบุญธิรา วรรณพัฒน์)

| องค์การบริหารส่วนจังหวัดยะลา | | | | |
|---------------------------------|--------------------|-----------------------|----------------------------------|--|
| เส้นทางสาย | สำรวจ | นายนิศรุต เจ๊ะซู | เห็นชอบ | |
| คันเมือง ๑๒๑๖ | สำรวจ | นายอัสมี ยาบี่ | | |
| เทศบาลนครยะลา - เทศบาลเมืองยะลา | ออกแบบ | นายชูโฮมี ชูบุญพันธ์ | | |
| แบบแสดง | เขียนแบบ | นายอุสมาน ฮุญี | ปลัดองค์การบริหารส่วนจังหวัดยะลา | |
| รูปวัดตามขวาง สาย c | เขียนแบบ | นายอสมิต ตาละ | อนุมัติ | |
| Sta. 0+000 - 0+050 | วิศวกร | นายเอกพรชัย ยี่เสน | | |
| แบบเลขที่ ๑๓๐๒ | หน้าผาสำรวจออกแบบ | นายสมบุญรัตน์ เสนพงษ์ | | |
| แผ่นที่ 14 | ผู้อำนวยการกองช่าง | นายจารึก ไชยประภา | นายกองค์การบริหารส่วนจังหวัดยะลา | |
| แก้ไขครั้งที่ | | | | |

ตารางการจัดทำแผนการใช้วัสดุที่ผลิตภายในประเทศ

โครงการ

รายการวัสดุหรือครุภัณฑ์ที่ใช้ในโครงการ
แผนการใช้วัสดุที่ผลิตภายในประเทศ

| ลำดับ | รายการ | หน่วย | ปริมาณ | ราคาต่อหน่วย (บาท) | เป็นเงิน (รวม) | วัสดุ ในประเทศ | วัสดุ ต่างประเทศ |
|-------------------|------------|-------|--------|-----------------------|-------------------|-------------------|---------------------|
| ๑ | ปูนซีเมนต์ | | | | | | |
| ๒ | กระเบื้อง | | | | | | |
| ๓ | ผ้าเพดาน | | | | | | |
| ๔ | หลอดไฟ | | | | | | |
| ๕ | คอมไฟ | | | | | | |
| รวม | | | | | xxx | xxx | xxx |
| อัตรา (ร้อยละ) | | | | | ๑๐๐ | ๗๐ | ๓๐ |



ลงชื่อ (คู่สัญญาฝ่ายผู้รับจ้าง)

(ลงชื่อ) ผู้ว่าจ้าง
(นายระเด่น สมะแอ)

รองนายกองค์การบริหารส่วนจังหวัดยะลา ปฏิบัติราชการแทน

(ลงชื่อ) นายกองค์การบริหารส่วนจังหวัดยะลาผู้รับจ้าง

(นางสาวณปภัช ไชยแสง)

(ลงชื่อ) พยาน

(นางดารุณี สองแก้ว)

(ลงชื่อ) พยาน

(นางบุณธรีรา วรรณพัฒน์)

ตารางการจัดทำแผนการใช้เหล็กที่ผลิตภายในประเทศ

โครงการ

รายการพัสดุหรือครุภัณฑ์ที่ใช้ในโครงการ
แผนการใช้เหล็กที่ผลิตภายในประเทศ
ปริมาณเหล็กทั้งโครงการ xxx (ตัน)

| ลำดับ | รายการ | หน่วย | ปริมาณ | เหล็ก ในประเทศ | เหล็ก ต่างประเทศ |
|-------------------|--------------|-------|--------|-------------------|---------------------|
| ๑ | เหล็กเส้น | ตัน | | | |
| ๒ | เหล็กข้ออ | ตัน | | | |
| ๓ | เหล็กเส้นกรม | ตัน | | | |
| ๔ | | | | | |
| ๕ | | | | | |
| รวม | | | xxx | xxx | xxx |
| อัตรา (ร้อยละ) | | | ๑๐๐ | ๙๐ | ๑๐ |



ลงชื่อ (คู่สัญญาฝ่ายผู้รับจ้าง)
(น)
(ลงชื่อ).....ผู้ว่าจ้าง
(นายระเด่น สมะแอ)
รองนายกองค์การบริหารส่วนจังหวัดยะลา-ปฏิบัติราชการแทน
นายกองค์การบริหารส่วนจังหวัดยะลา
(ลงชื่อ).....ผู้รับจ้าง
(นางสาวณปภัช ไชยแสง)
(ลงชื่อ).....พยาน
(นางดรอุณี สองแก้ว)
(ลงชื่อ).....พยาน
(นางบุณอิรา วรรณพัฒน์)



คำสั่ง องค์การบริหารส่วนจังหวัดยะลา

ที่ ๑๔๗/๒๕๖๕

เรื่อง แต่งตั้ง คณะกรรมการซื้อหรือจ้างโดยวิธีคัดเลือก คณะกรรมการตรวจรับพัสดุ และผู้ควบคุมงาน สำหรับการ
จ้างก่อสร้างคูระบายน้ำพร้อมฝิวจรรยาจรเขตรอยต่อเทศบาลนครยะลา กับเทศบาลเมืองสะเตงนอก ฝั่งเมือง ๔ ซอย

๑๔ เทศบาลนครยะลา - เทศบาลเมืองสะเตงนอก หมู่ที่ ๑๐ ตำบลสะเตงนอก อำเภอเมืองยะลา จังหวัดยะลา

โดยวิธีคัดเลือก

ด้วยองค์การบริหารส่วนจังหวัดยะลา ความประสงค์จะ จ้างก่อสร้างโครงการก่อสร้างคูระบายน้ำ
พร้อมฝิวจรรยาจรเขตรอยต่อเทศบาลนครยะลา กับเทศบาลเมืองสะเตงนอก ฝั่งเมือง ๔ ซอย ๑๔ เทศบาลนครยะลา -
เทศบาลเมืองสะเตงนอก หมู่ที่ ๑๐ ตำบลสะเตงนอก อำเภอเมืองยะลา จังหวัดยะลา โดยวิธีคัดเลือก และเพื่อให้เป็น
ไปตามระเบียบกระทรวงการคลังว่าด้วยการจัดซื้อจัดจ้างและการบริหารพัสดุภาครัฐ พ.ศ. ๒๕๖๐ จึงขอแต่งตั้งรายชื่อ
ต่อไปนี้เป็น

คณะกรรมการซื้อหรือจ้างโดยวิธีคัดเลือก

๑. นางสาวสุธัญญา สุขรมย์ ประธานกรรมการฯ

ผู้อำนวยการกองการเจ้าหน้าที่

๒. นางสุปราณี อินสมภักษร กรรมการ

นักบริหารงานการคลัง ระดับต้น

๓. นายเจ๊ะฮาซัน ทะยีเจะและ กรรมการ

นายช่างโยธาชำนาญงาน

อำนาจและหน้าที่

๑. พิจารณาคคุณสมบัติของผู้ประกอบการที่มายื่นข้อเสนอให้เป็นไปตามเงื่อนไขที่กำหนดในหนังสือเชิญ
ชวน

๒. พิจารณาคัดเลือกผู้ประกอบการตามหลักเกณฑ์การพิจารณาข้อเสนอที่กำหนดไว้ในหนังสือเชิญชวน

๓. รายงานผลการพิจารณาและเสนอความเห็น ต่อหัวหน้าหน่วยงานของรัฐ

การกำหนดระยะเวลาในการพิจารณาผลการเสนอราคา

กำหนดระยะเวลาในการพิจารณาผลการเสนอราคาให้แล้วเสร็จภายใน ๗ วัน นับถัดจากวันเสนอราคา

คณะกรรมการตรวจรับพัสดุ

๑. นายสมบุรณ์ เสนพงษ์ ประธานกรรมการฯ

นักบริหารงานช่าง ระดับต้น

๒. นายชูโฮมี ชุมนุมพันธ์ กรรมการ

นายช่างโยธาอาวุโส

๓. นายอสมิต ตาเละ กรรมการ

นายช่างโยธาชำนาญงาน

อำนาจและหน้าที่

ทำการตรวจรับพัสดุให้เป็นไปตามเงื่อนไขของสัญญาหรือข้อตกลงนั้น ตามหนังสือคณะกรรมการวินิจฉัยปัญหาการจัดซื้อจัดจ้างและการบริหารพัสดุภาครัฐ กรมบัญชีกลาง ด่วนที่สุด กค(กวจ)๐๔๐๕.๒/ว ๗๘ ลงวันที่ ๓๑ มกราคม ๒๕๖๕ เรื่อง อนุมัติยกเว้นและกำหนดแนวทางการปฏิบัติตามกฎกระทรวง กำหนดพัสดุและวิธีการจัดซื้อจัดจ้างพัสดุที่รัฐต้องการส่งเสริมหรือสนับสนุน (ฉบับที่ ๒) พ.ศ.๒๕๖๓ ผู้ควบคุมงาน

๑. นายอชมี ยابی

หัวหน้าผู้ควบคุมงาน

นายช่างโยธาชำนาญงาน

๒. นายอามัน ตาละ

ผู้ควบคุมงาน

นายช่างโยธาชำนาญงาน

อำนาจและหน้าที่

ควบคุมงาน และรับผิดชอบคำนวณขอค่าชดเชยงานก่อสร้างตามสัญญาแบบปรับราคาได้ (ค่า K)

สั่ง ณ วันที่ ๙ มีนาคม พ.ศ. ๒๕๖๕



(นายระเด่น สมะแอ)

รองนายกองค์การบริหารส่วนจังหวัดยะลา ปฏิบัติราชการแทน
นายกองค์การบริหารส่วนจังหวัดยะลา