

สัญญาจ้างก่อสร้าง

สัญญาเลขที่ ๐๓๓๒/๒๕๖๔

สัญญาฉบับนี้ทำขึ้น ณ องค์การบริหารส่วนจังหวัดยะลา ตำบล/แขวง สะเตง อำเภอ/เขต เมืองยะลา จังหวัด ยะลา เมื่อวันที่ ๒๔ สิงหาคม ๒๕๖๔ ระหว่าง องค์การบริหารส่วนจังหวัดยะลา โดย นายระเด่น สะมะแอ ตำแหน่ง รองนายกองค์การบริหารส่วนจังหวัดยะลา ปฏิบัติราชการแทน นายกองค์การบริหารส่วนจังหวัดยะลา ตามหนังสือมอบอำนาจ ลงวันที่ ๒๓ กุมภาพันธ์ ๒๕๖๔ ซึ่งต่อไปในสัญญานี้เรียกว่า "ผู้ว่าจ้าง" ฝ่ายหนึ่ง กับ บริษัท อาร์.เอส.ซีวิลเอ็นจิเนียริง จำกัด ซึ่งจดทะเบียนเป็นนิติบุคคล ณ สำนักงานทะเบียนหุ้นส่วนบริษัท จังหวัดยะลา กรมพัฒนาธุรกิจการค้า กระทรวงพาณิชย์ มีสำนักงานใหญ่อยู่ เลขที่ ๑๓/๘ หมู่ ๓ ตำบล/แขวง สะเตงนอก อำเภอ/เขต เมืองยะลา จังหวัด ยะลา โดยนางสาวมูรณี มาตาอิ ผู้รับมอบอำนาจจากผู้มีอำนาจลงนามผูกพันนิติบุคคลปรากฏตามหนังสือรับรองของ สำนักงานทะเบียนหุ้นส่วนบริษัท จังหวัด ยะลา กรมพัฒนาธุรกิจการค้า กระทรวงพาณิชย์ ที่ ๐๐๐๕๕๑ ลงวันที่ ๒๔ พฤษภาคม ๒๕๖๔ และหนังสือมอบอำนาจลงวันที่ ๒๒ กรกฎาคม ๒๕๖๔ แนบท้ายสัญญานี้ ซึ่งต่อไปในสัญญานี้เรียกว่า "ผู้รับจ้าง" อีกฝ่ายหนึ่ง

คู่สัญญาได้ตกลงกันมีข้อความดังต่อไปนี้

ข้อ ๑. ข้อตกลงว่าจ้าง

ผู้ว่าจ้างตกลงจ้างและผู้รับจ้างตกลงรับจ้างทำงานก่อสร้างท่อลอดเหลี่ยม รหัสทางหลวงท้องถิ่น ยล.ถ.๑ - ๐๐๒๘ สายบ้านยี่ราป็น ตำบลตลิ่งชัน - บ้านคอลลอกาเอ ตำบลเขื่อนบางลาง อำเภอบันนังสตา จังหวัดยะลา (ที่ กม.๓ + ๑๙๐) ขนาดกว้าง ๒ - ๒.๔๐ x ๒.๑๐ เมตร ยาว ๑๒.๐๐ เมตร SKEW ๐ องศา จำนวน ๑ จุด พร้อมงานคั้นผิวจราจรลาดยางพาราแอสฟัลท์ติกคอนกรีต พื้นที่ไม่น้อยกว่า ๓๖๐ ตารางเมตร โดยวิธีคัดเลือก ตามข้อกำหนดและเงื่อนไข แห่งสัญญานี้รวมทั้งเอกสารแนบท้ายสัญญา

ผู้รับจ้างตกลงที่จะจัดหาแรงงานและวัสดุ เครื่องมือเครื่องใช้ ตลอดจนอุปกรณ์ต่างๆ ชนิดดีเพื่อใช้ในงาน จ้างตามสัญญานี้

ข้อ ๒. เอกสารอันเป็นส่วนหนึ่งของสัญญา

เอกสารแนบท้ายสัญญาดังต่อไปนี้ให้ถือเป็นส่วนหนึ่งของสัญญานี้

๒.๑ แผนวง ๑ ใบเสนอราคาและบันทึกต่อราคา



จำนวน ๓ หน้า

(ลงชื่อ).....ผู้ว่าจ้าง

(ลงชื่อ).....ผู้รับจ้าง

(นายระเด่น สะมะแอ)

(นางสาวมูรณี มาตาอิ)

รองนายกองค์การบริหารส่วนจังหวัดยะลา ปฏิบัติราชการแทน

ผู้รับมอบอำนาจ

นายกองค์การบริหารส่วนจังหวัดยะลา

๒.๒	ผนวก ๒ รายละเอียดปริมาณงาน	จำนวน	๒ หน้า
๒.๓	ผนวก ๓ รายละเอียดการแบ่งงวดงาน	จำนวน	๑ หน้า
๒.๔	ผนวก ๔ รายละเอียดสัญญาแบบปรับราคาได้ (ค่า K)	จำนวน	๒ หน้า
๒.๕	ผนวก ๕ รายละเอียดหนังสือรับรองผู้ประกอบการวิชาชีพ		
	ควบคุมและหนังสือรับรองช่างผู้ควบคุมงานก่อสร้าง	จำนวน	๖ หน้า
๒.๖	ผนวก ๖ เงื่อนไขรายละเอียดการใช้วัสดุในงานก่อสร้าง	จำนวน	๓ หน้า
๒.๗	ผนวก ๗ รายละเอียดแบบป้ายและแบบแปลนการก่อสร้าง	จำนวน	๑๓ หน้า

ความใดในเอกสารแนบท้ายสัญญาที่ขัดหรือแย้งกับข้อความในสัญญานี้ ให้ใช้ข้อความในสัญญานี้ บังคับ และในกรณีที่เอกสารแนบท้ายสัญญาขัดแย้งกันเอง ผู้รับจ้างจะต้องปฏิบัติตามคำวินิจฉัยของผู้ว่าจ้าง คำวินิจฉัยของผู้ว่าจ้างให้ถือเป็นที่สุด และผู้รับจ้างไม่มีสิทธิเรียกร้องค่าจ้าง ค่าเสียหายหรือค่าใช้จ่ายใดๆ เพิ่มเติมจากผู้ว่าจ้างทั้งสิ้น

ข้อ ๓. หลักประกันการปฏิบัติตามสัญญา

ในขณะที่ทำสัญญานี้ผู้รับจ้างได้นำหลักประกันเป็นหนังสือค้ำประกันของธนาคารกสิกรไทย จำกัด (มหาชน) สาขายะลา เลขที่ ๑๐๐๐๔๒๕๓๓๕๗๗ ลงวันที่ ๒๔ สิงหาคม ๒๕๖๔ เป็นจำนวนเงิน ๕๔,๗๐๐.- บาท (ห้าหมื่นสี่พันเจ็ดร้อยบาทถ้วน) ซึ่งเท่ากับร้อยละ ๕ (ห้า) ของราคาค่าจ้างตามสัญญา มามอบให้แก่ผู้ว่าจ้างเพื่อเป็นหลักประกันการปฏิบัติตามสัญญานี้

กรณีผู้รับจ้างใช้หนังสือค้ำประกันมาเป็นหลักประกันการปฏิบัติตามสัญญา หนังสือค้ำประกันดังกล่าวจะต้องออกโดยธนาคารที่ประกอบกิจการในประเทศไทย หรือโดยบริษัทเงินทุนหรือบริษัทเงินทุนหลักทรัพย์ที่ได้รับอนุญาตให้ประกอบกิจการเงินทุนเพื่อการพาณิชย์และประกอบธุรกิจ ค้ำประกันตามประกาศของธนาคารแห่งประเทศไทย ตามรายชื่อบริษัทเงินทุนที่ธนาคารแห่งประเทศไทยแจ้งเวียนให้ทราบตามแบบที่คณะกรรมการนโยบายการจัดซื้อจัดจ้างและการบริหารพัสดุภาครัฐกำหนดหรืออาจเป็นหนังสือค้ำประกันอิเล็กทรอนิกส์ตามวิธีการที่กรมบัญชีกลางกำหนดก็ได้ และจะต้องมีอายุการค้ำประกันตลอดไปจนกว่าผู้รับจ้างพ้นข้อผูกพันตามสัญญานี้

หลักประกันที่ผู้รับจ้างนำมามอบให้ตามวรรคหนึ่ง จะต้องมียุครอบคลุมความรับผิดชอบทั้งปวงของผู้รับจ้างตลอดอายุสัญญา ถ้าหลักประกันที่ผู้รับจ้างนำมามอบให้ดังกล่าวลดลงหรือเสื่อมค่าลง หรือมีอายุไม่ครอบคลุมถึงความรับผิดชอบของผู้รับจ้างตลอดอายุสัญญา ไม่ว่าจะด้วยเหตุใดๆ ก็ตาม รวมถึงกรณี ผู้รับจ้างส่งมอบงานล่าช้าเป็นเหตุให้ระยะเวลาแล้วเสร็จหรือวันครบกำหนดความรับผิดชอบในความชำรุดบกพร่องตามสัญญาเปลี่ยนแปลงไป ไม่ว่าจะเกิดขึ้นคราวใด ผู้รับจ้างต้องหาหลักประกันใหม่หรือหลักประกันเพิ่มเติมให้มีจำนวนครบถ้วนตามวรรคหนึ่งนำมามอบให้แก่ผู้ว่าจ้างภายใน ๗ (เจ็ด) วัน นับถัดจากวันที่ได้รับแจ้งเป็นหนังสือจากผู้ว่าจ้าง



(ลงชื่อ).....ผู้ว่าจ้าง

(นายระเด่น สมะแอ)

รองนายกองค์การบริหารส่วนจังหวัดยะลา ปฏิบัติราชการแทน
นายกองค์การบริหารส่วนจังหวัดยะลา



(ลงชื่อ).....ผู้รับจ้าง

(นางสาวมูรณี มาตาอึ)

ผู้รับมอบอำนาจ

หลักประกันที่ผู้รับจ้างนำมามอบไว้ตามข้อนี้ ผู้ว่าจ้างจะคืนให้แก่ผู้รับจ้าง โดยไม่มีดอกเบี้ย เมื่อผู้รับจ้างพ้นจากข้อผูกพัน และความรับผิดชอบทั้งปวงตามสัญญาแล้ว

ข้อ ๔ (ข) ค่าจ้างและการจ่ายเงิน

ผู้ว่าจ้าง ตกลงจ่าย และผู้รับจ้างตกลงรับเงินค่าจ้างจำนวนเงิน ๑,๐๙๔,๐๐๐.๐๐ บาท (หนึ่งล้านเก้าหมื่นสี่พันบาทถ้วน) ซึ่งได้รวมภาษีมูลค่าเพิ่ม จำนวน ๗๑,๕๗๐.๐๙ บาท (เจ็ดหมื่นหนึ่งพันห้าร้อยเจ็ดสิบบาทเก้าสตางค์) ตลอดจน ภาษีอากรอื่น ๆ และค่าใช้จ่ายทั้งปวงด้วยแล้ว โดยถือราคาเหมารวม เป็นเกณฑ์ และกำหนดการจ่ายเงิน เป็นงวด ๆ ดังนี้

งวดที่ ๑ เป็นจำนวนเงิน ๒๑๘,๘๐๐.๐๐ บาท (สองแสนหนึ่งหมื่นแปดพันแปดร้อยบาทถ้วน) เมื่อผู้รับจ้างได้ปฏิบัติงาน ก่อสร้างท่อลอดเหลี่ยม รหัสทางหลวงท้องถิ่น ยล.ถ ๑ - ๐๐๒๘ สายบ้านยี่ราปุ่น ตำบลตลิ่งชัน - บ้านคอลลอกาเอ ตำบลเขื่อนบางลาง อำเภอบันนังสตา จังหวัดยะลา (ที่ กม.๓+๑๙๐) เมื่อได้ดำเนินการส่งมอบงานงวดที่ ๑ ให้แล้วเสร็จภายใน ๒๓ กันยายน ๒๕๖๔

งวดที่ ๒ เป็นจำนวนเงิน ๒๗๓,๕๐๐.๐๐ บาท (สองแสนเจ็ดหมื่นสามพันห้าร้อยบาทถ้วน) เมื่อผู้รับจ้างได้ปฏิบัติงาน ก่อสร้างท่อลอดเหลี่ยม รหัสทางหลวงท้องถิ่น ยล.ถ ๑ - ๐๐๒๘ สายบ้านยี่ราปุ่น ตำบลตลิ่งชัน - บ้านคอลลอกาเอ ตำบลเขื่อนบางลาง อำเภอบันนังสตา จังหวัดยะลา (ที่ กม.๓+๑๙๐) เมื่อได้ดำเนินการส่งมอบงานงวดที่ ๒ ให้แล้วเสร็จภายใน ๒ พฤศจิกายน ๒๕๖๔

งวดที่ ๓ เป็นจำนวนเงิน ๓๘๒,๙๐๐.๐๐ บาท (สามแสนแปดหมื่นสองพันเก้าร้อยบาทถ้วน) เมื่อผู้รับจ้างได้ปฏิบัติงาน ก่อสร้างท่อลอดเหลี่ยม รหัสทางหลวงท้องถิ่น ยล.ถ ๑ - ๐๐๒๘ สายบ้านยี่ราปุ่น ตำบลตลิ่งชัน - บ้านคอลลอกาเอ ตำบลเขื่อนบางลาง อำเภอบันนังสตา จังหวัดยะลา (ที่ กม.๓+๑๙๐) เมื่อได้ดำเนินการส่งมอบงานงวดที่ ๓ ให้แล้วเสร็จภายใน ๒๒ ธันวาคม ๒๕๖๔

งวดสุดท้ายเป็นจำนวนเงิน ๒๑๘,๘๐๐.๐๐ บาท (สองแสนหนึ่งหมื่นแปดพันแปดร้อยบาทถ้วน) เมื่อผู้รับจ้างได้ปฏิบัติงานทั้งหมด ให้แล้วเสร็จเรียบร้อย ตามสัญญา รวมทั้ง ทำสถานที่ก่อสร้าง ให้สะอาดเรียบร้อย ตามที่กำหนดไว้ในข้อ ๒๐ ให้แล้วเสร็จภายใน ๒๑ มกราคม ๒๕๖๕

ข้อ ๕. เงินค่าจ้างล่วงหน้า

ผู้ว่าจ้างตกลงจ่ายเงินค่าจ้างล่วงหน้าให้แก่ผู้รับจ้างเป็นจำนวนเงิน - บาท ซึ่งเท่ากับร้อยละ - ของราคา ค่าจ้าง ตามสัญญาที่ระบุไว้ในข้อ ๔

(ลงชื่อ).....ผู้ว่าจ้าง

(นายระเด่น สมะแอ)

รองนายกองค์การบริหารส่วนจังหวัดยะลา ปฏิบัติราชการแทน

นายกองค์การบริหารส่วนจังหวัดยะลา



(ลงชื่อ).....ผู้รับจ้าง

(นางสาวมูรณี มาตาอึ)

ผู้รับมอบอำนาจ

เงินค่าจ้างล่วงหน้าดังกล่าวจะจ่ายให้ภายหลังจากที่ผู้รับจ้างได้วางหลักประกันการรับเงินค่าจ้างล่วงหน้าเป็น.....เต็มตามจำนวนเงินค่าจ้างล่วงหน้าให้แก่ผู้ว่าจ้าง ผู้รับจ้างจะต้องออกใบเสร็จรับเงินค่าจ้างล่วงหน้าตามแบบที่ผู้ว่าจ้างกำหนดให้ และผู้รับจ้างตกลงที่จะกระทำตามเงื่อนไขอันเกี่ยวกับการใช้จ่ายและการใช้คืนเงินค่าจ้างล่วงหน้าดังต่อไปนี้

๕.๑ ผู้รับจ้างจะใช้เงินค่าจ้างล่วงหน้านั้นเพื่อเป็นค่าใช้จ่ายในการปฏิบัติงานตามสัญญาเท่านั้นหากผู้รับจ้างใช้จ่ายเงินค่าจ้างล่วงหน้า หรือส่วนใดส่วนหนึ่งของเงินค่าจ้างล่วงหน้าในทางอื่นผู้ว่าจ้างอาจจะเรียกเงินค่าจ้างล่วงหน้าคืนจากผู้รับจ้างหรือบังคับเอาจากหลักประกันการรับเงินค่าจ้างล่วงหน้าได้ทันที

๕.๒ เมื่อผู้ว่าจ้างเรียกร้อง ผู้รับจ้างต้องแสดงหลักฐานการใช้จ่ายเงินค่าจ้างล่วงหน้าเพื่อพิสูจน์ว่าได้เป็นไปตามข้อ ๕.๑ ภายในกำหนด ๑๕ (สิบห้า) วัน นับถัดจากวันได้รับแจ้งเป็นหนังสือจากผู้ว่าจ้างหากผู้รับจ้างไม่อาจแสดงหลักฐานดังกล่าวภายในกำหนด ๑๕ (สิบห้า) วัน ผู้ว่าจ้างอาจเรียกเงินค่าจ้างล่วงหน้าคืนจากผู้รับจ้าง หรือบังคับเอาจากหลักประกันการรับเงินค่าจ้างล่วงหน้าได้ทันที

๕.๓ (ข) (สำหรับสัญญาที่เป็นราคาเหมารวม)

ในการจ่ายเงินค่าจ้างให้แก่ผู้รับจ้างตามข้อ ๔ ผู้ว่าจ้างจะหักเงินค่าจ้างในแต่ละงวดเพื่อชดใช้คืนเงินค่าจ้างล่วงหน้าไว้จำนวนร้อยละ - ของจำนวนเงินค่าจ้างในแต่ละงวดจนกว่าจำนวนเงินไว้จะครบตามจำนวนเงินที่หักค่าจ้างล่วงหน้าที่ผู้รับจ้างได้รับไปแล้ว ยกเว้นค่าจ้างงวดสุดท้ายจะหักไว้เป็นจำนวนเท่ากับจำนวนเงินค่าจ้างล่วงหน้าที่เหลือทั้งหมด

๕.๔ เงินจำนวนใด ๆ ก็ตามที่ผู้รับจ้างจะต้องจ่ายให้แก่ผู้ว่าจ้างเพื่อชำระหนี้หรือเพื่อชดใช้ความรับผิดชอบต่างๆ ตามสัญญา ผู้ว่าจ้างจะหักเอาจากเงินค่าจ้างงวดที่จะจ่ายให้แก่ผู้รับจ้างก่อนที่จะหักชดใช้คืนเงินค่าจ้างล่วงหน้า

๕.๕ ในกรณีที่มีการบอกเลิกสัญญา หากเงินค่าจ้างล่วงหน้าที่เหลือเกินกว่าจำนวนเงินที่ผู้รับจ้างจะได้รับหลังจากหักชดใช้ในกรณีอื่นแล้ว ผู้รับจ้างจะต้องจ่ายคืนเงินจำนวนที่เหลือนั้นให้แก่ผู้ว่าจ้าง ภายใน ๗ (เจ็ด) วัน นับถัดจากวันได้รับแจ้งเป็นหนังสือจากผู้ว่าจ้าง

๕.๖ (ข) (สำหรับสัญญาที่เป็นราคาเหมารวม)

ผู้ว่าจ้างจะคืนหลักประกันการรับเงินค่าจ้างล่วงหน้าให้แก่ผู้รับจ้างต่อเมื่อผู้ว่าจ้างได้หักเงินค่าจ้างไว้ครบจำนวนเงินค่าจ้างล่วงหน้าตามข้อ ๕.๓ (ข)

ข้อ ๖. การหักเงินประกันผลงาน

ในการจ่ายเงินค่าจ้างให้แก่ผู้รับจ้างแต่ละงวด ผู้ว่าจ้างจะหักเงินจำนวนร้อยละ - ของเงินที่ต้องจ่ายในงวดนั้นเพื่อเป็นประกันผลงาน ในกรณีที่เงินประกันผลงานถูกหักไว้แล้วเป็นจำนวนเงินไม่ต่ำกว่า - บาท ผู้รับจ้างมีสิทธิที่จะขอเงินประกันผลงานคืน โดยนำหนังสือคำประกันของธนาคารหรือหนังสือคำประกันอิเล็กทรอนิกส์ซึ่งออกโดยธนาคารภายในประเทศมามอบให้ผู้ว่าจ้างเพื่อเป็นหลักประกันแทนก็ได้

(ลงชื่อ).....ผู้ว่าจ้าง

(นายระเด่น สมะแอ)

รองนายกองค์การบริหารส่วนจังหวัดยะลา ปฏิบัติราชการแทน

นายกองค์การบริหารส่วนจังหวัดยะลา

(ลงชื่อ).....ผู้รับจ้าง

(นางสาวมูรณี มาตาอ)

ผู้รับมอบอำนาจ

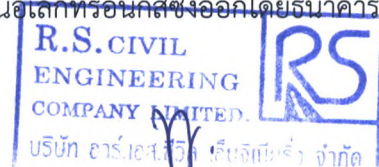

ผู้ว่าจ้างจะคืนเงินประกันผลงาน และ/หรือหนังสือค้ำประกันของธนาคารดังกล่าวตามวรรคหนึ่งโดยไม่มีดอกเบี้ยให้แก่ผู้รับจ้างพร้อมกับการจ่ายเงินค่าจ้างงวดสุดท้าย

ข้อ ๗ (ข) กำหนดเวลาแล้วเสร็จและสิทธิของผู้ว่าจ้างในการบอกเลิกสัญญา

ผู้รับจ้างต้องเริ่มทำงานที่รับจ้างภายในวันที่ ๒๕ สิงหาคม ๒๕๖๔ และจะต้องทำงานให้แล้วเสร็จบริบูรณ์ภายในวันที่ ๒๑ มกราคม ๒๕๖๕ ถ้าผู้รับจ้างมิได้ลงมือทำงานภายในกำหนดเวลา หรือไม่สามารถทำงานให้แล้วเสร็จตามกำหนดเวลา หรือมีเหตุให้เชื่อได้ว่าผู้รับจ้างไม่สามารถทำงานให้แล้วเสร็จภายในกำหนดเวลา หรือจะแล้วเสร็จล่าช้าเกินกว่ากำหนดเวลา หรือผู้รับจ้างทำผิดสัญญาข้อใดข้อหนึ่ง หรือตกเป็นผู้ถูกพิทักษ์ทรัพย์เด็ดขาด หรือตกเป็นผู้ล้มละลาย หรือเพิกเฉยไม่ปฏิบัติตามคำสั่งของคณะกรรมการตรวจรับพัสดุหรือผู้ควบคุมงานหรือบริษัทที่ปรึกษาซึ่งได้รับมอบอำนาจจากผู้ว่าจ้าง ผู้ว่าจ้างมีสิทธิที่จะบอกเลิกสัญญานี้ได้ และมีสิทธิจ้างผู้รับจ้างรายใหม่เข้าทำงานของผู้รับจ้างให้ลุล่วงไปด้วย การใช้สิทธิบอกเลิกสัญญานี้ไม่กระทบสิทธิของผู้ว่าจ้างที่จะเรียกร้องค่าเสียหายจากผู้รับจ้าง

การที่ผู้ว่าจ้างไม่ใช้สิทธิเลิกสัญญาดังกล่าวข้างต้นไม่เป็นเหตุให้ผู้รับจ้างพ้นจากความรับผิดตามสัญญา

ข้อ ๘ ความรับผิดขอในความชำรุดบกพร่องของงานจ้าง

เมื่องานแล้วเสร็จบริบูรณ์ และผู้ว่าจ้างได้รับมอบงานจากผู้รับจ้างหรือจากผู้รับจ้างรายใหม่ ในกรณีที่มีการบอกเลิกสัญญาตามข้อ ๗ หากมีเหตุชำรุดบกพร่องหรือเสียหายเกิดขึ้นจากการจ้างนี้ ภายในกำหนด ๒ (สอง) ปี นับถัดจากวันที่ได้รับมอบงานดังกล่าว ซึ่งความชำรุดบกพร่องหรือเสียหายนั้นเกิดจากความบกพร่องของผู้รับจ้างอันเกิดจากการใช้วัสดุที่ไม่ถูกต้องหรือทำไว้ไม่เรียบร้อย หรือทำไม่ถูกต้องตามมาตรฐานแห่งหลักวิชา ผู้รับจ้างจะต้องรีบทำการแก้ไข ให้เป็นที่เรียบร้อยโดยไม่ชักช้า โดยผู้ว่าจ้างไม่ต้องออกเงินใดๆ ในการนี้ทั้งสิ้น หากผู้รับจ้างไม่กระทำการดังกล่าวภายในกำหนด ๗ (เจ็ด) วัน นับถัดจากวันที่ได้รับแจ้งเป็นหนังสือจาก ผู้ว่าจ้างหรือไม่ทำการแก้ไขให้ถูกต้องเรียบร้อยภายในเวลาที่ผู้ว่าจ้างกำหนด ให้ผู้ว่าจ้างมีสิทธิที่จะทำการนั้นเองหรือจ้างผู้อื่นให้ทำงานนั้น โดยผู้รับจ้างต้องเป็นผู้ออกค่าใช้จ่ายเองทั้งสิ้น

ในกรณีเร่งด่วนจำเป็นต้องรีบแก้ไขเหตุชำรุดบกพร่องหรือเสียหายโดยเร็ว และไม่อาจรอให้ผู้รับจ้างแก้ไขในระยะเวลาที่กำหนดไว้ตามวรรคหนึ่งได้ ผู้ว่าจ้างมีสิทธิเข้าจัดการแก้ไขเหตุชำรุดบกพร่องหรือเสียหายนั้นเอง หรือจ้างผู้อื่นให้ซ่อมแซมความชำรุดบกพร่องหรือเสียหาย โดยผู้รับจ้าง ต้องรับผิดชอบชำระค่าใช้จ่ายทั้งหมด

การที่ผู้ว่าจ้างทำการนั้นเอง หรือจ้างผู้อื่นให้ทำงานนั้นแทนผู้รับจ้าง ไม่ทำให้ผู้รับจ้าง หลุดพ้นจากความรับผิดตามสัญญา หากผู้รับจ้างไม่ชดใช้ค่าใช้จ่ายหรือค่าเสียหายตามที่ผู้ว่าจ้างเรียกร้องผู้ว่าจ้างมีสิทธิบังคับจากหลักประกันการปฏิบัติตามสัญญาได้

(ลงชื่อ).....ผู้ว่าจ้าง

(นายระเด่น สมะแอ)

รองนายกองค์การบริหารส่วนจังหวัดยะลา ปฏิบัติราชการแทน

นายกองค์การบริหารส่วนจังหวัดยะลา

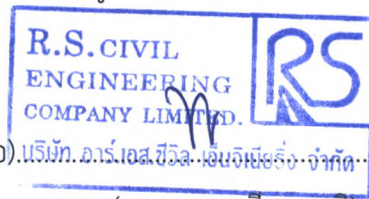

(ลงชื่อ).....ผู้รับจ้าง

(นางสาวมูรณ์ มาตาอ)

ผู้รับมอบอำนาจ

ข้อ ๙ การจ้างช่วง

ผู้รับจ้างจะต้องไม่เอางานทั้งหมดหรือแต่บางส่วนแห่งสัญญาไปจ้างช่วงอีกทอดหนึ่ง เว้นแต่การจ้างช่วงงานแต่บางส่วนที่ได้รับอนุญาตเป็นหนังสือจากผู้ว่าจ้างแล้ว การที่ผู้ว่าจ้างได้อนุญาตให้จ้างช่วงงานแต่บางส่วนดังกล่าวนั้น ไม่เป็นเหตุให้ผู้รับจ้างหลุดพ้นจาก ความรับผิดชอบหรือพันธะหน้าที่ตามสัญญา และผู้รับจ้างจะยังคงต้องรับผิดชอบในความผิดและความประมาทเลินเล่อของผู้รับจ้างช่วง หรือของตัวแทนหรือลูกจ้างของผู้รับจ้างช่วงนั้นทุกประการ

กรณีผู้รับจ้างไปจ้างช่วงงานแต่บางส่วนโดยฝ่าฝืนความในวรรคหนึ่ง ผู้รับจ้างต้องชำระค่าปรับให้แก่ผู้ว่าจ้างเป็นจำนวนเงินในอัตราร้อยละ ๑๐ (สิบ) ของวงเงินของงานที่จ้างช่วงตามสัญญา ทั้งนี้ ไม่ตัดสิทธิผู้ว่าจ้างในการบอกเลิกสัญญา

ข้อ ๑๐ การควบคุมงานของผู้รับจ้าง

ผู้รับจ้างจะต้องควบคุมงานที่รับจ้างอย่างเอาใจใส่ ด้วยประสิทธิภาพและความชำนาญ และในระหว่างทำงานที่รับจ้างจะต้องจัดให้มีผู้แทนซึ่งทำงานเต็มเวลาเป็นผู้รับผิดชอบควบคุมงานของ ผู้รับจ้าง ผู้แทนดังกล่าวจะต้องได้รับมอบอำนาจจากผู้รับจ้าง คำสั่งหรือคำแนะนำต่างๆ ที่ผู้ว่าจ้าง คณะกรรมการตรวจรับพัสดุ ผู้ควบคุมงาน หรือบริษัทที่ปรึกษาที่ผู้ว่าจ้างแต่งตั้ง ได้แจ้งแก่ผู้แทนเช่นว่านั้น ให้ถือว่าเป็นคำสั่งหรือคำแนะนำที่ได้แจ้งแก่ผู้รับจ้าง การแต่งตั้งผู้แทนตามข้อนี้จะต้องทำเป็นหนังสือและต้องได้รับความเห็นชอบเป็นหนังสือ จากผู้ว่าจ้าง การเปลี่ยนตัวหรือแต่งตั้งผู้แทนใหม่จะทำได้หากไม่ได้รับความเห็นชอบ เป็นหนังสือจากผู้ว่าจ้างก่อน

ผู้ว่าจ้างมีสิทธิที่จะขอให้เปลี่ยนตัวผู้แทนตามวรรคหนึ่ง โดยแจ้งเป็นหนังสือไปยังผู้รับจ้าง และผู้รับจ้างจะต้องทำการเปลี่ยนตัวผู้แทนนั้นโดยพลัน โดยไม่คิดค่าจ้างหรือราคาเพิ่มหรืออ้างเป็นเหตุเพื่อขยายอายุสัญญาอันเนื่องมาจากเหตุนี้

ข้อ ๑๑ ความรับผิดชอบของผู้รับจ้าง

ผู้รับจ้างจะต้องรับผิดชอบต่ออุบัติเหตุ ความเสียหาย หรือภัยอันตรายใดๆ อันเกิดจาก การปฏิบัติงานของผู้รับจ้าง และจะต้องรับผิดชอบต่อความเสียหายจากการกระทำของลูกจ้างหรือตัวแทน ของผู้รับจ้าง และจากการปฏิบัติงานของผู้รับจ้างช่วงด้วย (ถ้ามี)

ความเสียหายใดๆ อันเกิดแก่งานที่ผู้รับจ้างได้ทำขึ้น แม้จะเกิดขึ้นเพราะเหตุสุดวิสัย ก็ตาม ผู้รับจ้างจะต้องรับผิดชอบโดยซ่อมแซมให้คืนดีหรือ เปลี่ยนใหม่โดยค่าใช้จ่ายของผู้รับจ้างเอง เว้นแต่ความเสียหายนั้นเกิดจากความผิดของผู้ว่าจ้าง ทั้งนี้ ความรับผิดชอบของผู้รับจ้างดังกล่าวในข้อนี้จะสิ้นสุดลงเมื่อผู้ว่าจ้างได้รับมอบงานครั้งสุดท้าย ซึ่งหลังจากนั้นผู้รับจ้างคงต้องรับผิดชอบเพียงในกรณีชำรุดบกพร่อง หรือความเสียหายดังกล่าวในข้อ ๘ เท่านั้น

(ลงชื่อ).....ผู้ว่าจ้าง

(นายระเด่น สมะแอ)

รองนายกองค์การบริหารส่วนจังหวัดยะลา ปฏิบัติราชการแทน

นายกองค์การบริหารส่วนจังหวัดยะลา



(ลงชื่อ).....ผู้รับจ้าง

(นางสาวมูรณี มาตาอึ)

ผู้รับมอบอำนาจ

ผู้รับจ้างจะต้องรับผิดชอบบุคคลภายนอกในความเสียหายใดๆ อันเกิดจาก การปฏิบัติงานของผู้รับจ้าง หรือ ลูกจ้างหรือตัวแทนของผู้รับจ้าง รวมถึงผู้รับจ้างช่วง (ถ้ามี) ตามสัญญาฯ หากผู้ว่าจ้างถูกเรียกร้องหรือฟ้องร้องหรือต้องชดใช้ค่าเสียหายให้แก่บุคคลภายนอกไปแล้ว ผู้รับจ้างจะต้อง ดำเนินการใดๆ เพื่อให้มีการว่าต่างแก้ต่างให้แก่ผู้ว่าจ้างโดยค่าใช้จ่ายของผู้รับจ้างเอง รวมทั้งผู้รับจ้างจะต้องชดใช้ค่าเสียหายนั้นๆ ตลอดจนค่าใช้จ่ายใดๆ อันเกิดจากการถูกเรียกร้องหรือถูกฟ้องร้องให้แก่ผู้ว่าจ้างทันที

ข้อ ๑๒ การจ่ายเงินแก่ลูกจ้าง

ผู้รับจ้างจะต้องจ่ายเงินแก่ลูกจ้างที่ผู้รับจ้างได้จ้างมาในอัตราและตามกำหนดเวลา ที่ผู้รับจ้างได้ตกลงหรือทำสัญญาไว้ต่อลูกจ้างดังกล่าว

ถ้าผู้รับจ้างไม่จ่ายเงินค่าจ้างหรือค่าทดแทนอื่นใดแก่ลูกจ้างดังกล่าวในวรรคหนึ่ง ผู้ว่าจ้างมีสิทธิที่จะเอาเงินค่าจ้างที่จะต้องจ่ายแก่ผู้รับจ้างมาจ่ายให้แก่ลูกจ้างของผู้รับจ้างดังกล่าว และให้ถือว่าผู้ว่าจ้างได้จ่ายเงินจำนวนนั้นเป็นค่าจ้างให้แก่ผู้รับจ้างตามสัญญาแล้ว

ผู้รับจ้างจะต้องจัดให้มีประกันภัยสำหรับลูกจ้างทุกคนที่จ้างมาทำงาน โดยให้ครอบคลุมถึงความรับผิดชอบทั้งปวงของผู้รับจ้าง รวมทั้งผู้รับจ้างช่วง (ถ้ามี) ในกรณีความเสียหายที่คิดค่าสินไหมทดแทนได้ตามกฎหมาย ซึ่งเกิดจากอุบัติเหตุหรือภัยอันตรายใดๆ ต่อลูกจ้างหรือบุคคลอื่น ที่ผู้รับจ้างหรือผู้รับจ้างช่วงจ้างมาทำงาน ผู้รับจ้างจะต้องส่งมอบกรมธรรม์ประกันภัยดังกล่าว พร้อมทั้งหลักฐานการชำระเบี้ยประกันให้แก่ผู้ว่าจ้างเมื่อผู้ว่าจ้างเรียกร้อง

ข้อ ๑๓ การตรวจงานจ้าง

ถ้าผู้ว่าจ้างแต่งตั้งคณะกรรมการตรวจรับพัสดุ ผู้ควบคุมงาน หรือบริษัท ที่ปรึกษา เพื่อควบคุมการทำงานของผู้รับจ้าง คณะกรรมการตรวจ รับพัสดุ ผู้ควบคุมงาน หรือบริษัทที่ปรึกษานั้น มีอำนาจเข้าไปตรวจการงานในโรงงานและสถานที่ก่อสร้างได้ตลอดเวลา และผู้รับจ้างจะต้องอำนวยความสะดวกและให้ความช่วยเหลือในการนั้นตามสมควร

การที่มีคณะกรรมการตรวจรับพัสดุ ผู้ควบคุมงาน หรือบริษัทที่ปรึกษานั้น หากทำให้ผู้รับจ้างพ้นความรับผิดชอบตามสัญญาฯ ข้อใดข้อหนึ่งไม่

ข้อ ๑๔ แบบรูปและรายการละเอียดคลาดเคลื่อน

ผู้รับจ้างรับรองว่าได้ตรวจสอบและทำความเข้าใจในแบบรูปและรายการละเอียดโดยถี่ถ้วนแล้ว หากปรากฏว่าแบบรูปและรายการละเอียดนั้นผิดพลาดหรือคลาดเคลื่อน ไปจากหลักการทางวิศวกรรมหรือทางเทคนิค ผู้รับจ้างตกลงที่จะปฏิบัติตามคำวินิจฉัยของผู้ว่าจ้าง คณะกรรมการตรวจรับพัสดุ ผู้ควบคุมงาน หรือบริษัทที่ปรึกษาที่ผู้ว่าจ้างแต่งตั้ง เพื่อให้ งานแล้วเสร็จบริบูรณ์ คำวินิจฉัยดังกล่าวให้ถือเป็นที่สุด โดยผู้รับจ้างจะคิดค่าจ้าง ค่าเสียหาย หรือค่าใช้จ่ายใดๆ เพิ่มขึ้น จากผู้ว่าจ้างหรือขอขยายอายุสัญญาไม่ได้

(ลงชื่อ).....ผู้ว่าจ้าง

(ลงชื่อ).....ผู้รับจ้าง

(นายระเด่น สมะแอ)
รองนายกองค์การบริหารส่วนจังหวัดยะลา ปฏิบัติราชการแทน
นายกองค์การบริหารส่วนจังหวัดยะลา

(นางสาวมูรณี มาตาอือ)
ผู้รับมอบอำนาจ



ข้อ ๑๕ การควบคุมงานโดยผู้ว่าจ้าง

ผู้รับจ้างตกลงว่าคณะกรรมการตรวจรับพัสดุ ผู้ควบคุมงาน หรือบริษัท ที่ปรึกษาที่ผู้ว่าจ้างแต่งตั้ง มีอำนาจที่จะตรวจสอบและควบคุมงานเพื่อให้เป็นไปตาม สัญญานี้ และมีอำนาจที่จะสั่งให้แก้ไขเปลี่ยนแปลงเพิ่มเติม หรือตัดทอน ซึ่งงานตามสัญญานี้ หากผู้รับจ้างขัดขืน ไม่ปฏิบัติตาม ผู้ว่าจ้าง คณะกรรมการตรวจ รับพัสดุ ผู้ควบคุมงาน หรือบริษัทที่ปรึกษา มีอำนาจ ที่จะสั่งให้หยุดการนั้นชั่วคราวได้ ความล่าช้าในกรณีเช่นนี้ ผู้รับจ้างจะถือเป็นเหตุขอขยายระยะเวลา การปฏิบัติงาน ตามสัญญาหรือเรียกร้องค่าเสียหายใดๆ ไม่ได้ทั้งสิ้น

ข้อ ๑๖ งานพิเศษและการแก้ไขงาน

ผู้ว่าจ้างมีสิทธิที่จะสั่งเป็นหนังสือให้ผู้รับจ้างทำงานพิเศษซึ่งไม่ได้แสดงไว้หรือรวมอยู่ในเอกสารสัญญานี้ หากงานพิเศษนั้นๆ อยู่ในขอบข่ายทั่วไปแห่งวัตถุประสงค์ของสัญญานี้ นอกจากนี้ ผู้ว่าจ้างยังมีสิทธิสั่งให้เปลี่ยนแปลงหรือแก้ไข แบบรูปและข้อกำหนดต่างๆ ในเอกสารสัญญานี้ด้วย

อัตราค่าจ้างหรือราคาที่กำหนดไว้ในสัญญานี้ ให้กำหนดใช้สำหรับงานพิเศษ หรืองานที่เพิ่มเติมขึ้น หรือ ตัดทอนลงทั้งปวงตามคำสั่งของผู้ว่าจ้าง หากในสัญญาไม่ได้กำหนดไว้ถึงอัตราค่าจ้าง หรือราคาใดๆ ที่จะนำมาใช้สำหรับงาน พิเศษหรืองานที่เพิ่มขึ้นหรือลดลงดังกล่าว ผู้ว่าจ้าง และผู้รับจ้างจะได้ตกลงกันที่จะกำหนดอัตราค่าจ้างหรือราคาที่จะเพิ่มขึ้นหรือ ลดลง รวมทั้งการขยายระยะเวลา (ถ้ามี) กันใหม่เพื่อความเหมาะสม ในกรณีที่ตกลงกันไม่ได้ ผู้ว่าจ้างจะกำหนดอัตราจ้าง หรือ ราคาตามแต่ผู้ว่าจ้างจะเห็นว่าเหมาะสมและถูกต้อง ซึ่งผู้รับจ้างจะต้องปฏิบัติงานตามคำสั่งของผู้ว่าจ้างไปก่อนเพื่อมิให้เกิดความเสียหายแก่งานที่จ้าง

ข้อ ๑๗ ค่าปรับ

หากผู้รับจ้างไม่สามารถทำงานให้แล้วเสร็จภายในเวลาที่กำหนดไว้ในสัญญาและผู้ว่าจ้างยังมิได้บอกเลิก สัญญา ผู้รับจ้างจะต้องชำระค่าปรับให้แก่ผู้ว่าจ้างเป็น จำนวนเงินวันละ ๒,๗๓๕.๐๐ บาท (สองพันเจ็ดร้อยสามสิบห้าบาทถ้วน) และจะต้องชำระค่าใช้จ่ายในการควบคุมงาน (ถ้ามี) ในเมื่อผู้ว่าจ้าง ต้องจ้างผู้ควบคุมงานอีกต่อหนึ่งเป็นจำนวนเงินวันละ ๔๕๐.๐๐ บาท (สี่ร้อยห้าสิบบาทถ้วน) นับถัดจากวันที่ครบกำหนดเวลาแล้วเสร็จของงานตามสัญญาหรือวันที่ผู้ว่าจ้างได้ขยาย เวลาทำงานให้ จนถึงวันที่ทำงานแล้วเสร็จจริง นอกจากนี้ ผู้รับจ้างยอมให้ผู้ว่าจ้างเรียกค่าเสียหายอันเกิดขึ้นจากการที่ผู้รับจ้างทำ งานล่าช้าเฉพาะส่วนที่เกินกว่าจำนวนค่าปรับและค่าใช้จ่ายดังกล่าวได้อีกด้วย

(ลงชื่อ).....ผู้ว่าจ้าง

(นายระเด่น สมะแอ)

รองนายกองค์การบริหารส่วนจังหวัดยะลา ปฏิบัติราชการแทน

นายกองค์การบริหารส่วนจังหวัดยะลา

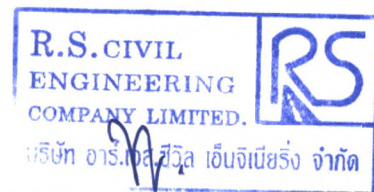

(ลงชื่อ).....ผู้รับจ้าง

(นางสาวมูรณี มาตาอ)

ผู้รับมอบอำนาจ

ในระหว่างที่ผู้ว่าจ้างยังมีได้บอกเลิกสัญญา นั้น หากผู้ว่าจ้างเห็นว่าผู้รับจ้าง จะไม่สามารถปฏิบัติตามสัญญาต่อไปได้ ผู้ว่าจ้างจะใช้สิทธิบอกเลิกสัญญาและใช้สิทธิตามข้อ ๑๘ ก็ได้ และถ้าผู้ว่าจ้างได้แจ้งข้อเรียกร้องไปยังผู้รับจ้างเมื่อครบกำหนดเวลาแล้วเสร็จของงานขอให้ชำระค่าปรับแล้ว ผู้ว่าจ้างมีสิทธิที่จะปรับผู้รับจ้างจนถึงวันบอกเลิกสัญญาได้อีกด้วย

ข้อ ๑๘ สิทธิของผู้ว่าจ้างภายหลังบอกเลิกสัญญา

ในกรณีที่ผู้ว่าจ้างบอกเลิกสัญญา ผู้ว่าจ้างอาจทำงานนั้นเองหรือว่าจ้างผู้อื่นให้ทำงานนั้นต่อจนแล้วเสร็จก็ได้ ผู้ว่าจ้างหรือผู้ที่รับจ้างทำงานนั้นต่อมีสิทธิใช้เครื่องใช้ในการก่อสร้าง สิ่งก่อสร้างขึ้นชั่วคราวสำหรับงานก่อสร้าง และวัสดุต่างๆ ซึ่งเห็นว่าจะต้องสงวนเอาไว้เพื่อการปฏิบัติงานตามสัญญา ตามที่จะเห็นสมควร

ในกรณีดังกล่าว ผู้ว่าจ้างมีสิทธิริบหรือบังคับจากหลักประกันการปฏิบัติตามสัญญาทั้งหมด หรือบางส่วนตามแต่จะเห็นสมควร นอกจากนั้น ผู้รับจ้างจะต้องรับผิดชอบในค่าเสียหายซึ่งเป็นจำนวน เกินกว่าหลักประกันการปฏิบัติตามสัญญา รวมทั้งค่าใช้จ่ายที่เพิ่มขึ้น ในการทำงานนั้นต่อให้แล้วเสร็จตามสัญญา ตลอดจนค่าใช้จ่ายในการควบคุมงานเพิ่ม (ถ้ามี) ซึ่งผู้ว่าจ้างจะหัก เอาจากเงินประกันผลงานหรือจำนวนเงินใดๆ ที่จะจ่ายให้แก่ผู้รับจ้างก็ได้

ข้อ ๑๙. การบังคับค่าปรับ ค่าเสียหาย และค่าใช้จ่าย

ในกรณีที่ผู้รับจ้างไม่ปฏิบัติตามสัญญาข้อหนึ่งข้อใดด้วยเหตุใดๆ ก็ตาม จนเป็นเหตุให้เกิดค่าปรับ ค่าเสียหาย หรือค่าใช้จ่ายแก่ผู้ว่าจ้าง ผู้รับจ้างต้องชดใช้ค่าปรับ ค่าเสียหาย หรือค่าใช้จ่ายดังกล่าวให้แก่ผู้ว่าจ้างโดยสิ้นเชิงภายในกำหนด ๗ (เจ็ด) วัน นับถัดจากวันที่ได้รับแจ้งเป็นหนังสือจากผู้ว่าจ้าง หากผู้รับจ้างไม่ชดใช้ให้ถูกต้องครบถ้วนภายในระยะเวลาดังกล่าวให้ผู้ว่าจ้างมีสิทธิที่จะหักเอาจากจำนวนเงินค่าจ้างที่ต้องชำระ หรือจากเงินประกันผลงาน ของผู้รับจ้าง หรือบังคับจากหลักประกันการปฏิบัติตามสัญญาได้ทันที

หากค่าปรับ ค่าเสียหาย หรือค่าใช้จ่ายที่บังคับจากเงินค่าจ้างที่ต้องชำระ เงินประกันผลงาน หรือหลักประกันการปฏิบัติตามสัญญาแล้วยังไม่เพียงพอ ผู้รับจ้างยินยอมชำระส่วนที่เหลือ ที่ยังขาดอยู่จนครบถ้วนตามจำนวนค่าปรับ ค่าเสียหาย หรือค่าใช้จ่ายนั้น ภายในกำหนด ๗ (เจ็ด) วัน นับถัดจากวันที่ได้รับแจ้งเป็นหนังสือจากผู้ว่าจ้าง

หากมีเงินค่าจ้างตามสัญญาที่หักไว้จ่ายเป็นค่าปรับ ค่าเสียหาย หรือค่าใช้จ่ายแล้วยังเหลืออยู่อีกเท่าใด ผู้ว่าจ้างจะคืนให้แก่ผู้รับจ้างทั้งหมด

ข้อ ๒๐ การทำบริเวณก่อสร้างให้เรียบร้อย

ผู้รับจ้างจะต้องรักษาบริเวณสถานที่ปฏิบัติงานตามสัญญานี้ รวมทั้งโรงงานหรือ สิ่งอำนวยความสะดวกในการทำงานของผู้รับจ้าง ลูกจ้าง ตัวแทน หรือผู้รับจ้างช่วง (ถ้ามี) ให้สะอาด ปลอดภัย และมีประสิทธิภาพในการใช้งานตลอดระยะเวลาการจ้าง และเมื่อทำงานเสร็จสิ้นแล้วจะต้องขนย้ายบรรดาเครื่องใช้ในการทำงานจ้างรวมทั้งวัสดุ ขยะมูลฝอย และสิ่งก่อสร้างชั่วคราวต่างๆ (ถ้ามี) ทั้งจะต้องกลบเกลี่ยพื้นดินให้เรียบร้อยเพื่อให้บริเวณทั้งหมดอยู่ในสภาพที่สะอาดและใช้การได้ทันที

(ลงชื่อ).....ผู้ว่าจ้าง

(นายระเด่น สมะแอ)

รองนายกองค์การบริหารส่วนจังหวัดยะลา ปฏิบัติราชการแทน

นายกองค์การบริหารส่วนจังหวัดยะลา

(ลงชื่อ).....ผู้รับจ้าง



(นางสาวมูรณี มาตาลี)

ผู้รับมอบอำนาจ

ข้อ ๒๐ การทำบริเวณก่อสร้างให้เรียบร้อย

ผู้รับจ้างจะต้องรักษาบริเวณสถานที่ปฏิบัติงานตามสัญญาฯ รวมทั้งโรงงานหรือ สิ่งอำนวยความสะดวกในการทำงานของผู้รับจ้าง ลูกจ้าง ตัวแทน หรือผู้รับจ้างช่วง (ถ้ามี) ให้สะอาด ปลอดภัย และมีประสิทธิภาพในการใช้งานตลอดระยะเวลาการจ้าง และเมื่อทำงานเสร็จสิ้นแล้วจะต้องขนย้ายบรรดาเครื่องใช้ในการทำงานจ้างรวมทั้งวัสดุ ขยะมูลฝอย และสิ่งก่อสร้างชั่วคราวต่างๆ (ถ้ามี) ทั้งจะต้องกลบเกลี่ยพื้นดินให้เรียบร้อยเพื่อให้บริเวณทั้งหมดอยู่ในสภาพที่สะอาดและใช้งานได้ทันที

ข้อ ๒๑ การงดหรือลดค่าปรับ หรือการขยายเวลาปฏิบัติงานตามสัญญา

ในกรณีที่มีเหตุเกิดจากความผิดหรือความบกพร่องของฝ่ายผู้ว่าจ้าง หรือเหตุสุดวิสัย หรือเกิดจากพฤติการณ์อันหนึ่งอันใดที่ผู้รับจ้างไม่ต้องรับผิดชอบตามกฎหมาย หรือเหตุอื่นตามที่กำหนด ในกฎกระทรวง ซึ่งออกตามความในกฎหมายว่าด้วยการจัดซื้อจัดจ้างและการบริหารพัสดุภาครัฐ ทำให้ผู้รับจ้างไม่สามารถทำงานให้แล้วเสร็จตามเงื่อนไขและกำหนดเวลาแห่งสัญญานี้ได้ ผู้รับจ้างจะต้องแจ้งเหตุหรือพฤติการณ์ดังกล่าวพร้อมหลักฐานเป็นหนังสือให้ผู้ว่าจ้างทราบ เพื่อขอลดค่าปรับ หรือขยายเวลาทำงานออกไปภายใน ๑๕ (สิบห้า) วันนับถัดจากวันที่เหตุอันสิ้นสุดลง หรือตามที่กำหนดในกฎกระทรวงดังกล่าว แล้วแต่กรณี

ถ้าผู้รับจ้างไม่ปฏิบัติให้เป็นไปตามความในวรรคหนึ่ง ให้ถือว่าผู้รับจ้างได้ละสิทธิเรียกร้อง ในการที่จะขอลดหรือลดค่าปรับ หรือขยายเวลาทำงานออกไปโดยไม่มีเงื่อนไขใดๆ ทั้งสิ้น เว้นแต่ กรณีเหตุเกิดจากความผิดหรือความบกพร่องของฝ่ายผู้ว่าจ้าง ซึ่งมีหลักฐานชัดเจน หรือผู้ว่าจ้างทราบดี อยู่แล้วตั้งแต่ต้น

การงดหรือลดค่าปรับ หรือขยายกำหนดเวลาทำงานตามวรรคหนึ่ง อยู่ในดุลพินิจของผู้ว่าจ้างที่จะพิจารณาตามที่เห็นสมควร

ข้อ ๒๒. การใช้เรือไทย

ในการปฏิบัติตามสัญญานี้ หากผู้รับจ้างจะต้องสั่งหรือนำของเข้ามาจากต่างประเทศรวมทั้งเครื่องมือและอุปกรณ์ที่ต้องนำเข้ามาเพื่อปฏิบัติงานตามสัญญา ไม่ว่าผู้รับจ้างจะเป็นผู้นำของเข้ามาเองหรือนำเข้ามาโดยผ่านตัวแทนหรือบุคคลอื่นใด ถ้าสิ่งของนั้นต้องนำเข้ามาโดยทางเรือในเส้นทางเดินเรือที่มีเรือไทยเดินอยู่และสามารถให้บริการรับขนได้ตามที่รัฐมนตรีว่าการกระทรวงคมนาคมประกาศกำหนด ผู้รับจ้างต้องจัดการให้สิ่งของดังกล่าวบรรทุกโดยเรือไทยหรือเรือที่มีสิทธิเช่นเดียวกับเรือไทยจากต่างประเทศมายังประเทศไทยเว้นแต่จะได้รับอนุญาตจากกรมเจ้าท่าก่อนบรรทุกของนั้นลงเรืออื่นที่มีใช้เรือไทยหรือเป็นของที่รัฐมนตรีว่าการกระทรวงคมนาคมประกาศยกเว้นให้บรรทุกโดยเรืออื่นได้ ทั้งนี้ ไม่ว่าจะการสั่งหรือนำเข้าสิ่งของดังกล่าวจากต่างประเทศจะเป็นแบบใด

(ลงชื่อ).....ผู้ว่าจ้าง

(นายระเด่น สมะแอ)

รองนายกองค์การบริหารส่วนจังหวัดยะลา ปฏิบัติราชการแทน

นายกองค์การบริหารส่วนจังหวัดยะลา

(ลงชื่อ).....ผู้รับจ้าง

(นางสาวมูรณ์ มาตาอึ)

ผู้รับมอบอำนาจ



ในการส่งมอบงานตามสัญญาให้แก่ผู้ว่าจ้าง ถ้างานนั้นมีสิ่งของตามวรรคหนึ่ง ผู้รับจ้างจะต้องส่งมอบใบตราส่ง (Bill of lading) หรือสำเนาใบตราส่งสำหรับของนั้น ซึ่งแสดงว่าได้บรรทุกมาโดยเรือไทยหรือเรือที่มีสิทธิเช่นเดียวกับเรือไทยให้แก่ผู้ว่าจ้างพร้อมกับการส่งมอบงานด้วย

ในกรณีที่สิ่งของดังกล่าวไม่ได้บรรทุกจากต่างประเทศมายังประเทศไทยโดยเรือไทยหรือเรือที่มีสิทธิเช่นเดียวกับเรือไทย ผู้รับจ้างต้องส่งมอบหลักฐานซึ่งแสดงว่าได้รับอนุญาตจากกรมเจ้าท่า ให้บรรทุกของโดยเรืออื่นได้หรือหลักฐานซึ่งแสดงว่าได้ชำระค่าธรรมเนียมพิเศษ เนื่องจากการไม่บรรทุกของโดยเรือไทยตามกฎหมาย ว่าด้วยการส่งเสริมการพาณิชย์นาวีแล้วอย่างใดอย่างหนึ่งแก่ผู้ว่าจ้างด้วย

ในกรณีที่ผู้รับจ้างไม่ส่งมอบหลักฐานอย่างใดอย่างหนึ่งดังกล่าวในวรรคสองและวรรคสามให้แก่ผู้ว่าจ้างแต่จะขอส่งมอบงานดังกล่าวให้ผู้ว่าจ้างก่อนโดยยังไม่รับชำระเงินค่าจ้าง ผู้ว่าจ้างมีสิทธิรับงานดังกล่าวไว้ก่อน และชำระเงินค่าจ้างเมื่อผู้รับจ้างได้ปฏิบัติถูกต้องครบถ้วนดังกล่าวแล้วได้

ข้อ ๒๓. มาตรฐานฝีมือช่าง

ผู้รับจ้างตกลงเป็นเงื่อนไขสำคัญว่า ผู้รับจ้างจะต้องมีและใช้ผู้ผ่านการทดสอบมาตรฐานฝีมือช่างจากสำนักงานพัฒนาฝีมือแรงงานจังหวัด หรือผู้มีวุฒิปริญญาตรี ปวช. ปวส. และปวท. หรือเทียบเท่าจากสถาบันการศึกษาที่ ก.พ. รับรองให้เข้ารับราชการได้ ในอัตราไม่ต่ำกว่าร้อยละ ๑๐ (สิบ) ของแต่ละสาขาช่าง แต่จะต้องมีช่างจำนวนอย่างน้อย ๑ (หนึ่ง) คน ในแต่ละสาขาช่างดังต่อไปนี้

๒๓.๑ ก่อสร้าง

๒๓.๒ โยธา

ผู้รับจ้างจะต้องจัดทำบัญชีแสดงจำนวนช่างทั้งหมดโดยจำแนกตามแต่ละสาขาช่างและ ระดับช่าง พร้อมกับกระบุรายชื่อช่างผู้ผ่านการทดสอบมาตรฐานฝีมือช่างหรือผู้มีวุฒิปริญญาตรีดังกล่าวในวรรคหนึ่งนำมาแสดงพร้อมหลักฐานต่างๆ ต่อคณะกรรมการตรวจรับพัสดุหรือผู้ควบคุมงาน ก่อนเริ่มลงมือทำงาน และพร้อมที่จะให้ผู้ว่าจ้างหรือเจ้าหน้าที่ของผู้ว่าจ้างตรวจสอบดูได้ตลอด เวลาการทำงานตามสัญญานี้ของผู้รับจ้าง

ข้อ ๒๔. การปรับราคาค่าจ้าง

ผู้ว่าจ้างและผู้รับจ้าง ตกลงกันให้ใช้สัญญาปรับราคาได้ สำหรับราคางานก่อสร้างตามสัญญานี้ โดยการนำสูตร Escalation Factor (K) มาใช้คำนวณราคาค่างานที่เปลี่ยนแปลงไป โดยวิธีการต่อไปนี้ ตามเงื่อนไข หลักเกณฑ์ สูตรและวิธีคำนวณที่ใช้กับสัญญาแบบปรับราคาได้ตามมติคณะรัฐมนตรีเมื่อวันที่ ๒๒ สิงหาคม ๒๕๓๒ เรื่องการพิจารณาช่วยเหลือผู้ประกอบการก่อสร้าง ตามหนังสือสำนักเลขาธิการคณะรัฐมนตรี ที่ นร ๐๒๐๓/ว ๑๐๙ ลงวันที่ ๒๔ สิงหาคม ๒๕๓๒



(ลงชื่อ).....ผู้ว่าจ้าง

(นายระเด่น สมะแอ)

รองนายกองค์การบริหารส่วนจังหวัดยะลา ปฏิบัติราชการแทน

นายกองค์การบริหารส่วนจังหวัดยะลา



(ลงชื่อ).....ผู้รับจ้าง

(นางสาวมูรณี มาตาอึ)

ผู้รับมอบอำนาจ

สูตรการปรับราคา (สูตรค่า K) จะต้องคงที่ที่ระดับที่กำหนดไว้ในวันแล้วเสร็จตามที่กำหนดไว้ในสัญญา หรือ
ภายในระยะเวลาที่ ผู้ว่าจ้าง ได้ขยายออกไป โดยจะใช้สูตรของทางราชการที่ได้ระบุตามภาคผนวก ๔

สัญญานี้ทำขึ้นเป็นสองฉบับ มีข้อความถูกต้องตรงกัน คู่สัญญาได้อ่านและเข้าใจข้อความ โดยละเอียดตลอดแล้ว
จึงได้ลงลายมือชื่อ พร้อมทั้งประทับตรา (ถ้ามี) ไว้เป็นสำคัญต่อหน้าพยาน และคู่สัญญาต่างยึดถือไว้ฝ่ายละหนึ่งฉบับ

(ลงชื่อ).....ผู้ว่าจ้าง
(นายระเด่น สมะแอ)

รองนายกองค์การบริหารส่วนจังหวัดยะลา ปฏิบัติราชการแทน
นายกองค์การบริหารส่วนจังหวัดยะลา



(ลงชื่อ).....ผู้รับจ้าง
(นางสาวมูรณี มาตาลี)
ผู้รับมอบอำนาจ

(ลงชื่อ).....พยาน
(นางเพ็ญภา พรพระสงฆ์)

(ลงชื่อ).....พยาน
(นางสาวภาวิณี ทองเทศ)

เลขที่โครงการ ๖๔๐๗๗๑๙๐๑๑๐

เลขคุมสัญญา ๖๔๐๘๒๒๐๑๐๘๓๙



ธนาคารกสิกรไทย
开泰银行 KASIKORNBANK



หนังสือค้ำประกัน

(หลักประกันสัญญาจ้าง)

เลขที่ 100042533577

วันที่ 24 เดือน สิงหาคม พ.ศ. 2564

ข้าพเจ้า บริษัท ธนาคารกสิกรไทย จำกัด (มหาชน) สาขายะลา สำนักงานตั้งอยู่เลขที่ 1 ถนนปราจิณ ตำบลสะเตง อำเภอเมืองยะลา จังหวัดยะลา โดย นางสาวกคินี ศรีพงษ์ และ นางสาวสุดารัตน์ แซ่ลิ้ว ผู้มีอำนาจลงนามผูกพันธนาคาร ขอทำหนังสือค้ำประกันฉบับนี้ไว้ต่อ องค์การบริหารส่วนจังหวัดยะลา ซึ่งต่อไปนี้เรียกว่า "ผู้ว่าจ้าง" ดังมีข้อความต่อไปนี้

1. ตามที่ บริษัท อาร์.เอส.ซีวิลเอ็นจิเนียริ่ง จำกัด ซึ่งต่อไปนี้เรียกว่า "ผู้รับจ้าง" ได้ทำสัญญาจ้าง ก่อสร้างท่อลอด เหลี่ยม รหัสทางหลวงท้องถิ่น ยล.ถ.1-0028 สายบ้านยี่ราบัน ตำบลลี้ลิ้งชัน -บ้านคอกอกาเอ ตำบลเขื่อนบางลาง อำเภอบันนังสตา จังหวัดยะลา (ที่ กม.3+190)โดยวิธีคัดเลือก กับผู้ว่าจ้าง ตามสัญญาเลขที่ 0332/2564 ลงวันที่ 24 เดือน สิงหาคม พ.ศ. 2564 ซึ่งผู้รับจ้างต้องวางหลักประกันการปฏิบัติตามสัญญาต่อผู้ว่าจ้าง เป็นจำนวนเงิน 54,700.00 บาท (ห้าหมื่นสี่พันเจ็ดร้อยบาทถ้วน) ซึ่งเท่ากับร้อยละ ห้า (5%) ของมูลค่าทั้งหมดของสัญญา

ข้าพเจ้ายินยอมผูกพันตนโดยไม่มีเงื่อนไขที่จะค้ำประกันในการชำระเงินให้ตามสิทธิเรียกร้องของผู้ว่าจ้าง จำนวนไม่เกิน 54,700.00 บาท (ห้าหมื่นสี่พันเจ็ดร้อยบาทถ้วน) ในฐานะเป็นลูกหนี้ร่วม ในกรณีที่ผู้รับจ้างก่อให้เกิดความเสียหายใดๆ หรือต้องชำระค่าปรับ หรือค่าใช้จ่ายใดๆ หรือผู้รับจ้างมิได้ปฏิบัติตามภาระหน้าที่ใดๆ ที่กำหนดในสัญญาดังกล่าวข้างต้น ทั้งนี้ โดยผู้ว่าจ้างไม่จำเป็นต้องเรียกร้องให้ผู้รับจ้างชำระหนี้ก่อน

2. หนังสือค้ำประกันนี้มีผลใช้บังคับตั้งแต่วันที่ 24 เดือน สิงหาคม พ.ศ. 2564 ถึงวันที่ 21 เดือน มกราคม พ.ศ. 2567 และข้าพเจ้าจะไม่เพิกถอนการค้ำประกันนี้ภายในระยะเวลาที่กำหนดไว้

3. หากผู้ว่าจ้างได้ขยายระยะเวลาให้แก่ผู้รับจ้าง ให้ถือว่าข้าพเจ้ายินยอมในกรณีนั้นๆ ด้วย โดยให้ขยายระยะเวลาการค้ำประกันนี้ ออกไปตลอดระยะเวลาที่ผู้ว่าจ้างได้ขยายระยะเวลาให้แก่ผู้รับจ้างดังกล่าวข้างต้น

ข้าพเจ้าได้ลงนามและประทับตราไว้ต่อหน้าพยานเป็นสำคัญ

มจ.ธนาคารกสิกรไทย

ลงลายมือชื่อ

(นางสาวกคินี ศรีพงษ์)

(นางสาวสุดารัตน์ แซ่ลิ้ว)

ผู้ค้ำประกัน

ลงลายมือชื่อ

(นางสาวจุฑามาศ เทวตูลย์)

พยาน ลงลายมือชื่อ

(นางสาวศิริลักษณ์ หมดพิบูลย์)

พยาน

การขอคืนหนังสือค้ำประกัน ทาง EMAIL ได้ที่ : LG_SERVICE@KASIKORNBANK.COM

เมื่อหนังสือค้ำประกันฉบับนี้หมดอายุบังคับ หรือหมดภาระผูกพันแล้ว โปรดส่งคืนธนาคาร

กรณีประสงค์ขอโอนการชำระเงินแทนตามภาระหนังสือค้ำประกันฉบับนี้ ขอให้จัดส่งผ่านช่องทาง (1) สาขาที่ออกหนังสือค้ำประกัน โดยการส่งมอบให้แก่เจ้าหน้าที่สาขา (by Hand) หรือ (2) ส่งไปรษณีย์และลงทะเบียนตอบรับไปยัง งานหนังสือค้ำประกัน สำนักงานใหญ่ อาคารแจ้งวัฒนะ ชั้น 6 เลขที่ 47/7 หมู่ 3 ตำบลบ้านใหม่ อำเภอปากเกร็ด จังหวัดนนทบุรี 11120

SR-806000122115-1 :-

2261186

EFF_C_1_NY_PLUS

Issue/Renew by K CONNECT-LG

K-Contact Center 02-8888888

www.kasikornbank.com

บริการทุกระดับประทับใจ

ทะเบียนเลขที่ 0107536000315



ที่ ยล. 000591

สำนักงานทะเบียนหุ้นส่วนบริษัทจังหวัดยะลา
กรมพัฒนาธุรกิจการค้า กระทรวงพาณิชย์

หนังสือรับรอง

ขอรับรองว่าบริษัทนี้ ได้จดทะเบียนเป็นนิติบุคคล ตามประมวลกฎหมายแพ่งและพาณิชย์
เมื่อวันที่ 26 กรกฎาคม 2537 ทะเบียนนิติบุคคลเลขที่ 0955537000158

ปรากฏข้อความในรายการตามเอกสารทะเบียนนิติบุคคล ณ วันออกหนังสือนี้ ดังนี้

1. ชื่อบริษัท บริษัท อาร์.เอส.ซีวิลเอ็นจิเนียริง จำกัด
2. กรรมการของบริษัทมี 2 คน ตามรายชื่อดังต่อไปนี้
 1. นายมุหัมมะ เจ๊ะแว
 2. นางระเบียบะห์ เจ๊ะแว/
3. จำนวนหรือชื่อกรรมการซึ่งลงชื่อผูกพันบริษัทได้คือ กรรมการคนใดคนหนึ่ง ลงลายมือชื่อ และประทับตราของบริษัท/
- 4.ทุนจดทะเบียน 100,000,000.00 บาท / หนึ่งร้อยล้านบาท/
5. สำนักงานใหญ่ ตั้งอยู่เลขที่ 13/8 หมู่ที่ 3 ตำบลสะเตงนอก อำเภอเมืองยะลา จังหวัดยะลา/
สำนักงานสาขา ตั้งอยู่ (1) เลขที่ 73/2 หมู่ที่ 4 ตำบลปากปล่อง อำเภอโคกโพธิ์ จังหวัดปัตตานี/
6. วัตถุประสงค์ของบริษัทมี 42 ข้อ ดังปรากฏในสื่อกฎกระทรวงแบบทศยหนังสือรับรองนี้ จำนวน 4 แผ่น โดยมีลายมือชื่อนายทะเบียนซึ่งรับรองเอกสารและประทับตราสำนักงานทะเบียนหุ้นส่วนบริษัทเป็นสำคัญ

ออกให้ ณ วันที่ 24 เดือน พฤษภาคม พ.ศ. 2564

(ลงชื่อ).....ผู้รับแจ้ง
(นายระเด่น สอนะ)

รองนายกองค์การบริหารส่วนจังหวัดยะลา ปฏิบัติราชการแทน

(ลงชื่อ).....นางสาวมูรณี มาตาอึ
นางสาวมูรณี มาตาอึ

(ลงชื่อ).....พยาน
(นางเพ็ญนภา พรพระสงฆ์)

(ลงชื่อ).....พยาน
นางสาวภาวิณี ทองเทศ

คำเตือน : ผู้ใช้ควรตรวจสอบข้อความครบถ้วนหนังสือรับรองฉบับนี้ทุกครั้ง

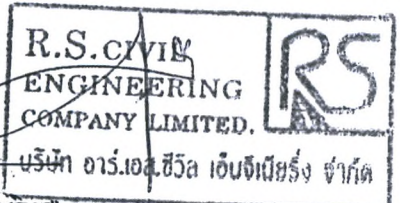

กรมพัฒนาธุรกิจการค้า กระทรวงพาณิชย์
Department of Business Development
Ministry of Commerce
โทร. 02 528 7600

"จัมแจ่ม โปร่งใส ไร้เงาเงา"
Creative Services
สายด่วน 1570 www.dbd.go.th



ที่ ยล. 000591

สำนักงานทะเบียนหุ้นส่วนบริษัทจังหวัดยะลา
กรมพัฒนาธุรกิจการค้า กระทรวงพาณิชย์

หนังสือรับรอง

ขอควรทราบ ประกอบหนังสือรับรอง ฉบับที่ ยล. 000591

1. นิติบุคคลนี้ได้ส่งงบการเงินปี 2562

2. หนังสือรับรองเฉพาะข้อความที่ห้าง/บริษัทได้นำมาจดทะเบียนไว้เพื่อผลทางกฎหมายเท่านั้น

ข้อเท็จจริงเป็นสิ่งที่ควรหาไว้พิจารณาฐานะ

3. นายทะเบียนอาจเพิกถอนการจดทะเบียน ถ้าปรากฏว่าข้อความอันเป็นสาระสำคัญของจดทะเบียน

ไม่ถูกต้อง หรือเป็นเท็จ

เอกสารนี้ใช้สำหรับตัวอื่นของท่าน

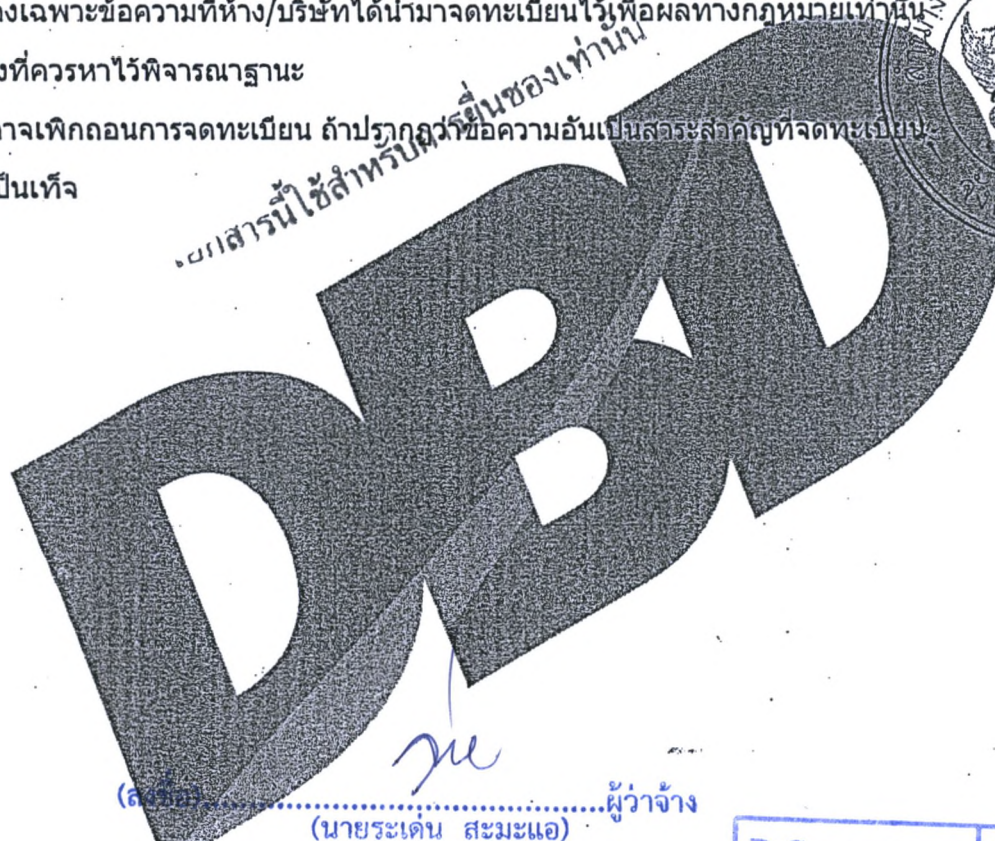

(ลงชื่อ).....ผู้ว่าจ้าง
(นายระเด่น สมะแอ)

รองนายกองค์การบริหารส่วนจังหวัดยะลา ปฏิบัติราชการแทน

(ลงชื่อ).....ผู้รับจ้าง
นางสาวมูรณี มากาอิ

(.....)

(ลงชื่อ).....พยาน
(นางเพ็ญภา พรพระสงฆ์)

(ลงชื่อ).....พยาน
นางสาวภาวิณี ทองเทศ



.....กรรมการ
.....กรรมการ

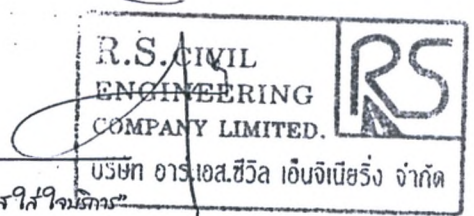

กรมพัฒนาธุรกิจการค้า กระทรวงพาณิชย์
Department of Business Development
Ministry of Commerce
Ins. 02 528 7600

"จับจ่าย ไม่เสียใจในบริการ"
Creative Services
สายด่วน 1570 www.dbd.go.th

วัตถุประสงค์ของ ห้างหุ้นส่วน/บริษัท นี้ มี.....42.....ข้อ ดังนี้

(1) ชื่อ จัดหา รับ เข้า เข้าซื้อ ถือกรรมสิทธิ์ ครอบครอง ปรับปรุง ให้อ และจัดการ โดยประการอื่น ดังทรัพย์สิน

.....คลอจคนคอกผลของทรัพย์สินนั้น

(2) นาย โอน จำนอง จำนำ แลกเปลี่ยน และจำหน่ายทรัพย์สินโดยประการอื่น

(3) เป็นนายหน้า ตัวแทน ตัวแทนค้าต่าง ในกิจการและธุรกิจทุกประเภท เว้นแต่ในธุรกิจประกันภัย คุ้มครองสมาชิก

ให้สมาคมและการค้าหลักทรัพย์

(4) กู้ยืมเงิน เบิกเงินเกินบัญชีธนาคาร นิติบุคคล หรือสถาบันการเงินอื่น และให้กู้ยืมเงินหรือให้เครดิตด้วยวิธีการอื่น

โดยจะมีหลักประกันหรือไม่ก็ตาม รวมทั้งการรับ ออก โอน และสตกหลังตัวเงิน หรือตราสารที่เปลี่ยนมือ ได้อย่างอื่น

(5) ทำการจัดตั้งสำนักงานสาขาหรือแต่งตั้งตัวแทน ทั้งภายในและภายนอกประเทศ

(6) เข้าเป็นหุ้นส่วนจำกัดความรับผิดชอบในห้างหุ้นส่วนและเป็นผู้ถือหุ้นในบริษัทจำกัดอื่น

วัตถุประสงค์ประกอบการ

(7) ประกอบกิจการค้าข้าว ผลิตภัณฑ์ข้าว มีนึ่งสำเร็จรูป ผลิตภัณฑ์มันสำปะหลัง ข้าวโพด งอกธัญพืชไทย ปอ มัน ฟ้าย ครั้ง ละหุ่ง ไม้ ยาง ผัก ผลไม้ ของป่า สมุนไพรแห้งสด วัสดุสัตว์เคี้ยวเอื้อง ผลิตภัณฑ์จากนม น้ำตาล อาหารสัตว์ และพืชผลทางการเกษตร ทุกชนิด

(8) ประกอบกิจการค้าเครื่องจักร เครื่องยนต์ เครื่องมือกล เครื่องทุนแรง ยานพาหนะ เครื่องกำเนิดและเครื่องใช้ไฟฟ้า ตู้เย็น เครื่องปรับอากาศ พัดลม หม้อหุงข้าว เตาไฟฟ้า เครื่องใช้ไฟฟ้า เครื่องเล่นเสียง เครื่องทำคอนกรีต เครื่องทำคอนกรีตเสริมเหล็ก เครื่องครัว เครื่องเหล็ก เครื่องทองแดง เครื่องทองเหลือง เครื่องสูงกลต่าง เครื่องเคหภัณฑ์ เครื่องเฟอร์นิเจอร์ อุปกรณ์ไฟฟ้า อุปกรณ์ประปา รวมทั้งอะไหล่และ อุปกรณ์ของสินค้าดังกล่าวข้างต้น

(9) ประกอบกิจการค้าอาหารสด อาหารแห้ง อาหารสำเร็จรูป เครื่องกระป๋อง เครื่องปรุงรสอาหาร เครื่องดื่ม สุรา เบียร์ นูหรือ และเครื่องบริโภคอื่น

(10) ประกอบกิจการค้าค้า ค้าขาย เครื่องนุ่งห่ม เสื้อผ้าสำเร็จรูป เครื่องแต่งกาย เครื่องประดับกาย เครื่องสำอาง เครื่องใช้และ เครื่องมือเสริมความงามและเครื่องอุปโภคอื่น

(ลงชื่อ).....ผู้ว่าจ้าง (นายระเด่น สมะแอ)

รองนายกองค์การบริหารส่วนจังหวัดยะลา ปฏิบัติราชการแทน

(ลงชื่อ) นายกองดีการบริหารส่วนจังหวัดยะลา ผู้รับจ้าง

(นางสาวมรณี มาทอ)

(ลงชื่อ).....พยาน (นางเพ็ญภา พรพระสงฆ์)

(นางสาวภาวณี ทองเทศ)

(ลงชื่อ).....พยาน

(นางสาวภาวณี ทองเทศ)

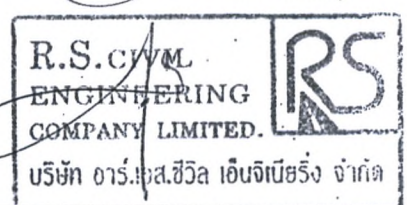
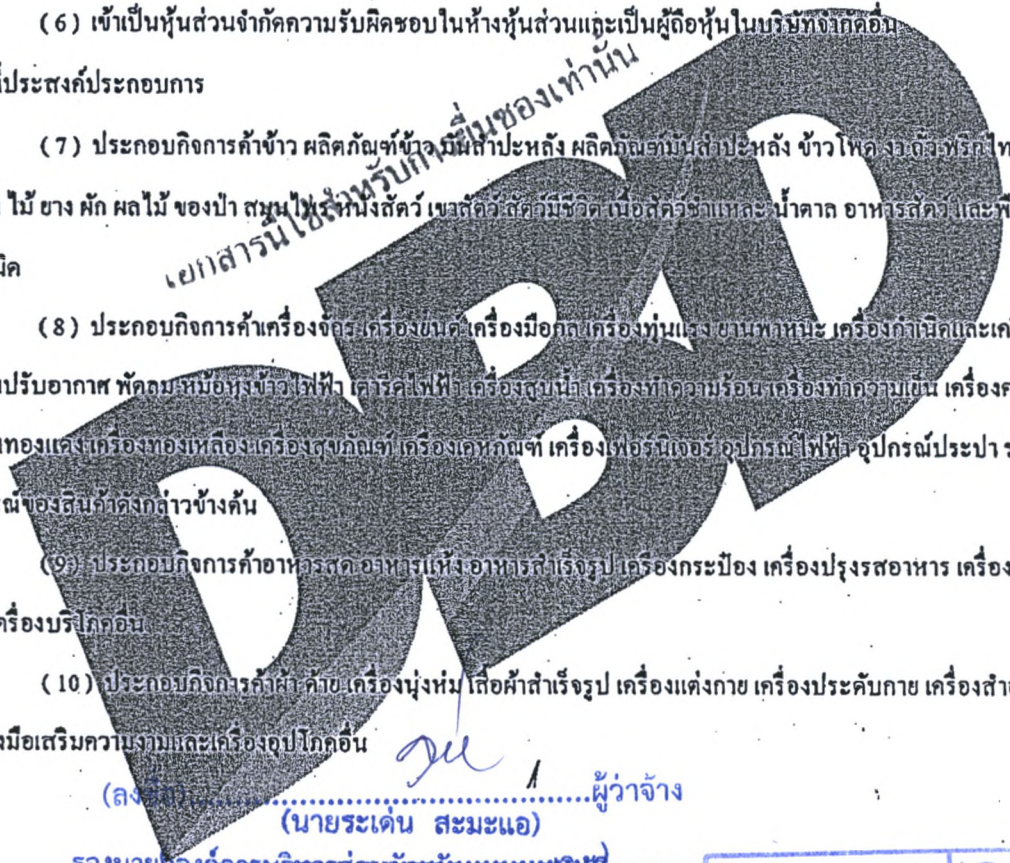

กรมพัฒนาธุรกิจการค้า กระทรวงพาณิชย์
Department of Business Development
Ministry of Commerce
Ins. 02 528 7600

"จึงแจ่ม ไม่รังไร ไร้โครงการ"
Creative Services
สายด่วน 1570 www.dbd.go.th

วัตถุประสงค์ของ ห้างหุ้นส่วน/บริษัท นี้ มี.....42.....ข้อ ดังนี้

- (11) ..ประกอบกิจการค้าวิชาศึกษาและป้องกันโรคสำหรับคนและสัตว์ เครื่องเวชภัณฑ์ เคมีภัณฑ์ เครื่องมือแพทย์และเภสัชกรรม ป้าย ยาปราบศัตรูพืช ยาบำรุงพืชและสัตว์ทุกชนิด เครื่องมือเครื่องใช้ในทางวิทยาศาสตร์
- (12) ประกอบกิจการค้าทอง นาก เงิน เพชร พลอย และอัญมณีอื่น รวมทั้งวัตถุทำเทียมสิ่งดังกล่าว
- (13) ประกอบกิจการค้ากระดาษ เครื่องเขียน แบบเรียน แบบพิมพ์ หนังสือ อุปกรณ์การเรียน เครื่องคำนวณ เครื่องพิมพ์ (ไม่รวมสิ่งพิมพ์) อุปกรณ์การพิมพ์ สิ่งพิมพ์ หนังสือพิมพ์ ตู้เก็บเอกสาร และเครื่องใช้สำนักงานทุกชนิด
- (14) ประกอบกิจการค้าวัสดุก่อสร้าง อุปกรณ์และเครื่องมือเครื่องใช้ในทางก่อสร้าง เครื่องมือช่างทุกประเภท เครื่องมือทาสี เครื่องตกแต่งอาคารทุกชนิด
- (15) ประกอบกิจการค้าพลาสติกหรือสิ่งอื่นซึ่งมีลักษณะคล้ายคลึงกัน ทั้งที่อยู่ในสภาพวัตถุดิบหรือสำเร็จรูป
- (16) ประกอบกิจการค้ายางดิบ ยางแผ่น หรือยางชนิดอื่นอันมีลักษณะหรือได้มาจากส่วนใดส่วนหนึ่งของต้นยางพารา รวมตลอดถึงยางเทียม สิ่งทำเทียมวัตถุหรือสินค้าดังกล่าวโดยกรรมวิธีทางวิทยาศาสตร์
- (17) ประกอบกิจการทำนา ทำสวน ทำไร่ ทำนาเกลือ ทำป่าไม้ ทั้งส่วนของขงเลี้ยงสัตว์และกิจการคอกปศุสัตว์
- (18) ประกอบกิจการโรงสี โรงเลื่อย โรงงานโม่แป้งและอบแป้ง โรงงานคั่วถั่วลิสงถยนต์ โรงงานผลิตกระดาษและเครื่องเคลือบ โรงงานผลิตเครื่องปั้นดินเผา โรงงานอัดปอ โรงงานผลิตน้ำมันพืช โรงงานกระดาษ โรงงานกระดาษ โรงงานทอผ้า โรงงานปั่นด้าย โรงงานย้อมและพิมพ์ลวดลายผ้า โรงงานผลิตและหล่อคอกยางรถยนต์ โรงงานผลิตเหล็ก โรงหล่อและกลึงโลหะ โรงงานสังกะสี โรงงานผลิตอาหารสำเร็จรูป โรงงานสุรา โรงงานเบียร์ โรงงานน้ำตาล โรงงานผลิตเครื่องใช้พลาสติก โรงงานรีดและหล่อหลอมโลหะ โรงงานผลิตยางประจุและหมักต่าง โรงงานแก้ว โรงงานผลิตเครื่องดิน โรงงานหล่อยาง โรงงานประกอบรถยนต์
- (19) ประกอบกิจการ โรงพิมพ์รับพิมพ์หนังสือ พิมพ์หนังสือจำหน่าย และออกหนังสือพิมพ์
- (20) ประกอบกิจการ โรงน้ำแข็ง
- (21) ประกอบกิจการประมง แปรรูป สะทอนปลา
- (22) ประกอบกิจการระบิดหินและข่อยหิน

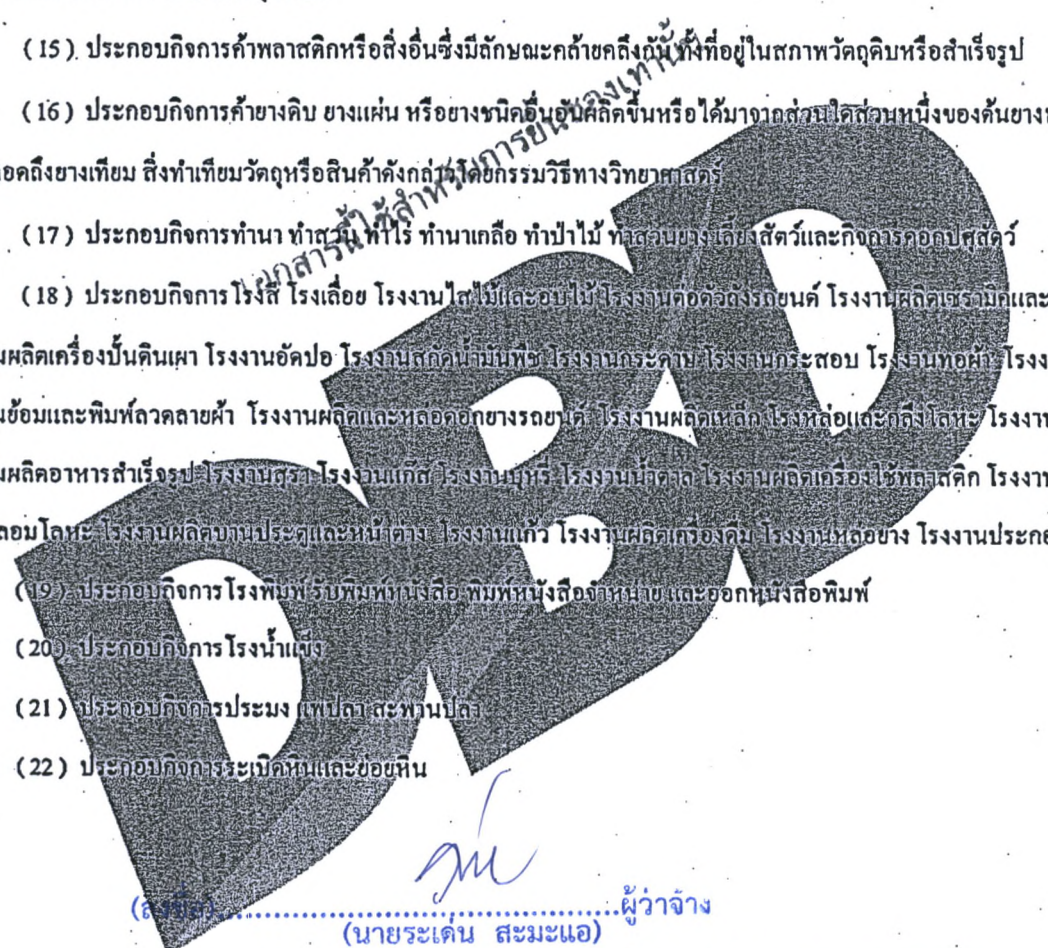
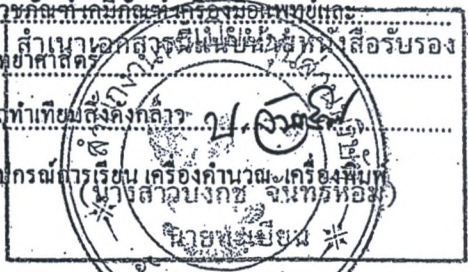

(ลงชื่อ).....ผู้ว่าจ้าง
(นายระเด่น สมะแอ)

รองนายกองค์การบริหารส่วนจังหวัดยะลา...ปฏิบัติราชการแทน
(ลงชื่อ).....ผู้บริหารส่วนจังหวัดยะลา...ผู้รับจ้าง

(นางสาวบุรณี มากอิ)

(ลงชื่อ).....พยาน
(นางเพ็ญภา พรพระสงฆ์)

(ลงชื่อ).....พยาน
(นางสาวภาวิณี ทองเทค)



กรมพัฒนาธุรกิจการค้า กระทรวงพาณิชย์
Department of Business Development
Ministry of Commerce
โทร. 02 528 7600

"เข้มแข็ง ไม่รังเกียจให้ใครบริการ"
Creative Services
สายด่วน 1570 www.dbd.go.th

วัตถุประสงค์ของ ห้างหุ้นส่วน/บริษัท นี้ มี.....42.....ข้อ ดังนี้

(23) ประกอบกิจการรับเหมาก่อสร้างอาคาร อาคารพาณิชย์ อาคารที่พักอาศัย สถานที่ทำการ ถนน สะพาน เขื่อน อีโม่จ และงานก่อสร้างอย่างอื่นทุกชนิด รวมทั้งรับทำงานโยธาทุกประเภท

(24) ประกอบกิจการเหมืองแร่ โรงงานถลุงแร่ แยกแร่ แปรสภาพแร่ หลอมแร่ แต่งแร่ ตำรวจแร่ วิเคราะห์แร่ ตรวจสอบแร่ บดแร่ ขนแร่

(25) ประกอบกิจการ โรงแรม กิตติาคาร บาร์ ไนท์คลับ โบว์ลิง อาบอบนวด โรงภาพยนตร์และโรงหนังพร้อม สถานพักผ่อนอากาศ สนามกีฬา สระว่ายน้ำ

(26) ประกอบกิจการขนส่งและขนถ่ายสินค้า และคนโดยสารทั้งทางบก ทางน้ำ ทางอากาศ ทั้งภายในประเทศและ ระหว่างประเทศ รวมทั้งรับบริการนำของออกจากท่าเรือตามพิธีศุลกากรและการจัดระวางการขนส่งทุกชนิด

(27) ประกอบกิจการนำเที่ยว รวมทั้งธุรกิจที่เกี่ยวข้องกับการนำเที่ยวทุกชนิด

(28) ประกอบกิจการซื้อขายแลกเปลี่ยนเงินตราต่างประเทศ (เมื่อได้รับอนุญาตจากกระทรวงการคลังแล้ว)

(29) ประกอบกิจการตั้งเข้ามาจำหน่ายในประเทศและส่งออก ไปจำหน่ายยังต่างประเทศซึ่งดินแดนที่กั้นหนดไว้ในวัตถุประสงค์

(30) ประกอบกิจการตัดผม แต่งผม เสริมสวย ตัดเล็บและจักรกลตัดผม

(31) ประกอบกิจการรับจ้างถ่ายรูป ถ่ายอัดรูป รวมทั้งเอกสาร

(32) ประกอบกิจการรจก่อสร้างและจัดจรมหาวิทยาลัย

(33) ประกอบกิจการสถานบริการนำขนเรือเพลิงและให้บริการซ่อมแซม บำรุงรักษา ตรวจสอบ ยัดฉีดพ่นน้ำยาแก๊สนิยม สำหรับยานพาหนะทุกประเภท รวมทั้งบริการยัดฉีด ตรวจสอบและแก้ไขอุปกรณ์ป้องกันวินาศภัยทุกประเภท

(34) ประกอบกิจการบริการท่องเที่ยวทางบก ทางเรือ ทางอากาศ ทางวิทยุคมนาคม รวมทั้งกิจการโฆษณา

(35) ประกอบธุรกิจบริการรับค้ำประกันหนี้สิน ความรับผิดชอบ และการปฏิบัติตามสัญญาของบุคคลอื่น รวมทั้งรับบริการ ค้ำประกันบุคคล ซึ่งเดินทางเข้ามาในประเทศไทยหรือเดินทางออกไปต่างประเทศตามกฎหมายว่าด้วยคนเข้าเมือง กฎหมายว่าด้วยภาษีอากร และกฎหมายอื่น

(ลงชื่อ).....ผู้ว่าจ้าง (นายระเด่น สมะแอ)

รองนายกองค์การบริหารส่วนจังหวัดยะลา ปฏิบัติราชการแทน

(ลงชื่อ).....นางสาวมรรณี มาตาธิ

(นางเพ็ญภา พรพระสงฆ์)

(ลงชื่อ).....พยาน (นางเพ็ญภา พรพระสงฆ์)

(นางสาวภาวิณี ทองเทศ)

(ลงชื่อ).....พยาน (นางสาวภาวิณี ทองเทศ)

นางสาวภาวิณี ทองเทศ

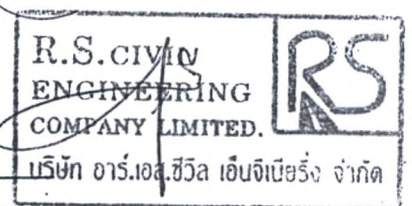
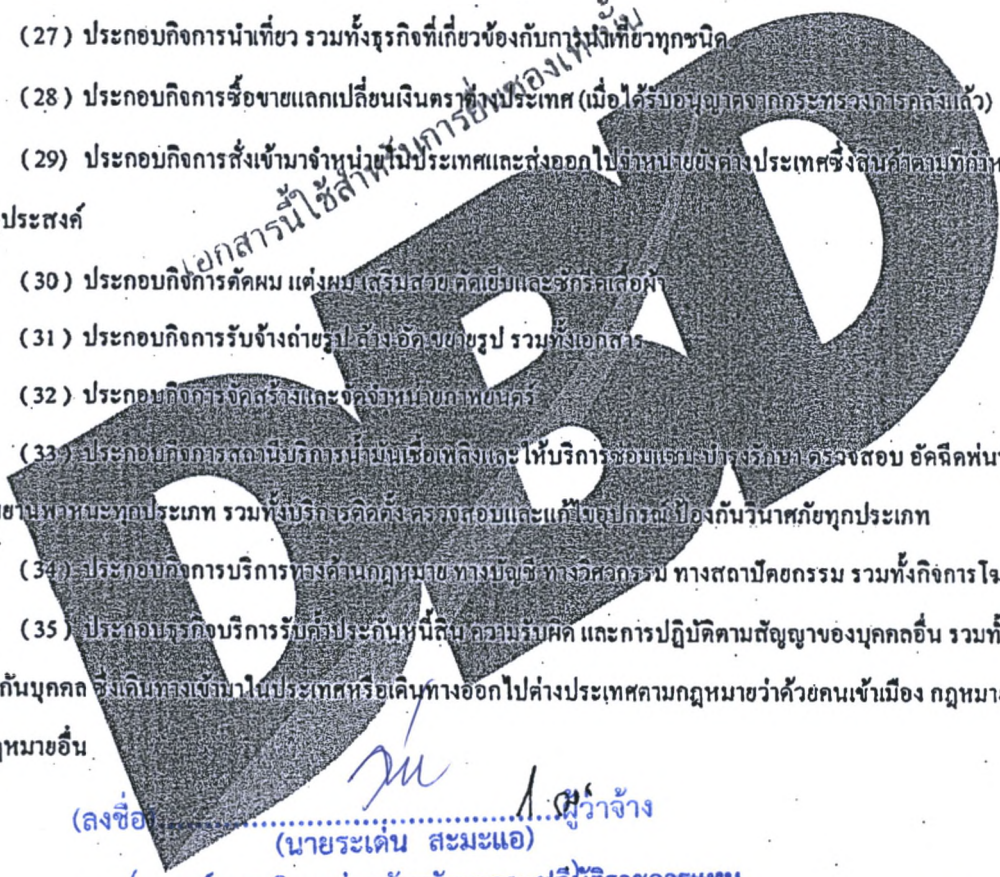
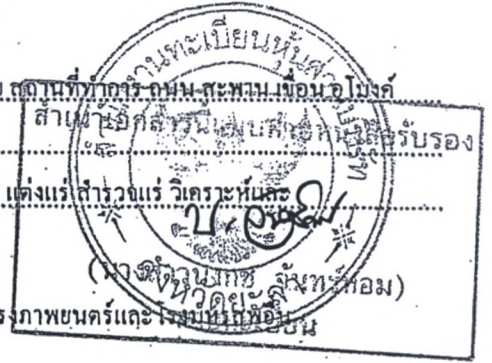

กรมพัฒนาธุรกิจการค้า กระทรวงพาณิชย์
Department of Business Development
Ministry of Commerce
โทร. 02 528 7600

"จับจ่าย ไม่ถึงใส่ใจบริการ"
Creative Services
สายด่วน 1570 www.dbd.go.th

วัตถุประสงค์ของ ห้างหุ้นส่วน/บริษัท นี้ มี42.....ข้อ ดังนี้

(36) ประกอบธุรกิจบริการรับเป็นที่ปรึกษาและให้คำแนะนำปรึกษาเกี่ยวกับด้านบริหารงาน พาณิชยกรรม อุตสาหกรรม รวมทั้งปัญหาการผลิต การตลาดและจัดจำหน่าย

(37) ประกอบกิจการบริการจัดเก็บ รวบรวม จัดทำ จัดพิมพ์และเผยแพร่สถิติข้อมูล ในทางเกษตรกรรม อุตสาหกรรม พาณิชยกรรม การเงิน การตลาด รวมทั้งวิเคราะห์และประเมินผลในการดำเนินธุรกิจ

(38) ประกอบกิจการโรงพยาบาลเอกชน สถานพยาบาล รับรักษาคอนไจและผู้ป่วยเจ็บ รับทำศัลยกรรมตกแต่งอวัยวะ ทางด้านวิชาการเกี่ยวกับการแพทย์ การอนามัย

(39) ประกอบธุรกิจบริการรับเป็นผู้จัดการและดูแลผลประโยชน์ เก็บผลประโยชน์และจัดการทรัพย์สินให้บุคคลอื่น

(40) ประกอบกิจการประมูลเพื่อขายสินค้าและรับจ้างทำของ ความวัตถุประสงค์ทั้งหมดให้แก่บุคคล คณะบุคคล นิติบุคคล ส่วนราชการและองค์การของรัฐ

(41) ประกอบกิจการโรงงานผลิต และจำหน่าย แอสฟัลท์ติกคอนกรีต และเอสทีโกลท์ทุกชนิด

(42) ประกอบกิจการจำหน่ายและให้เช่าเครื่องจักรกลหนักเบาและยานพาหนะทุกประเภท

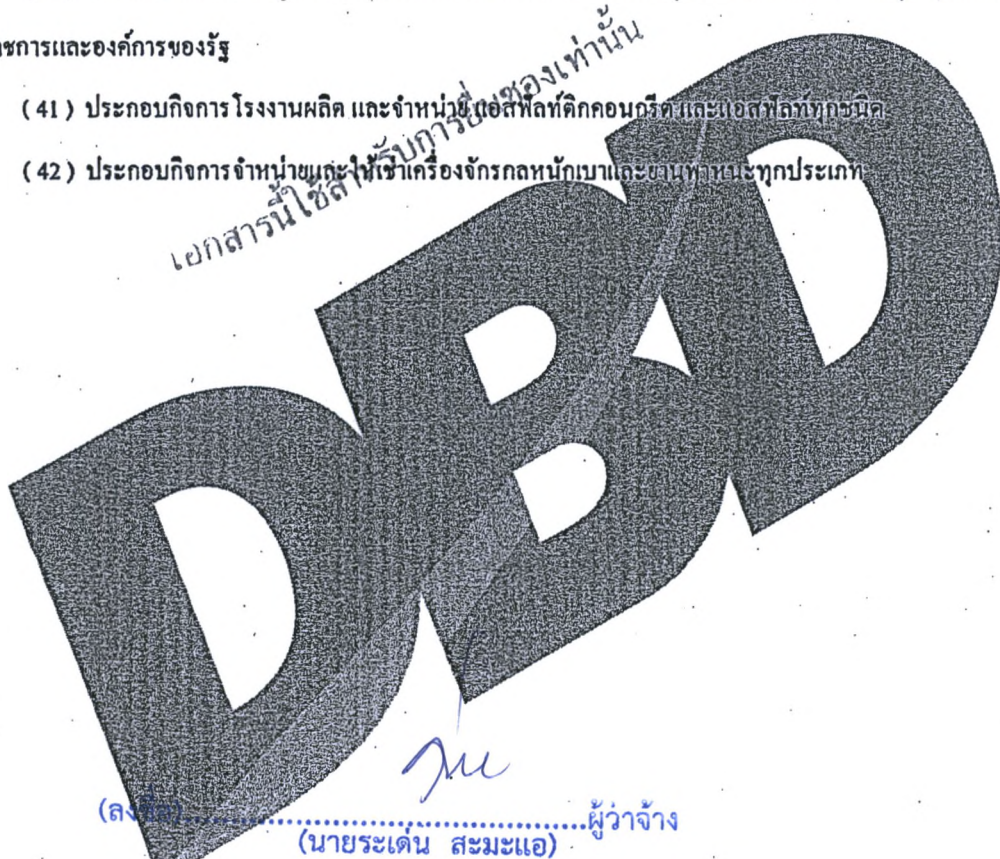

(ลงชื่อ)ผู้ว่าจ้าง
(นายระเด่น สมะแอ)

รองนายกองค์การบริหารส่วนจังหวัดยะลา ปฏิบัติราชการแทน

(ลงชื่อ)ผู้รับจ้าง
นางสาวมรณีย์ มาทาอี

(นางสาวมรณีย์ มาทาอี)

(ลงชื่อ)พยาน
(นางเพ็ญญา พรพระสงฆ์)

(นางเพ็ญญา พรพระสงฆ์)

(ลงชื่อ)พยาน
นางสาวภาวิณี ทองเทศ

(นางสาวภาวิณี ทองเทศ)

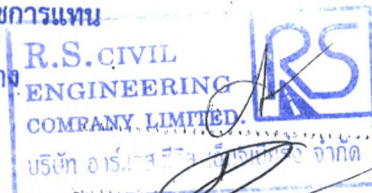

กรมพัฒนาธุรกิจการค้า กระทรวงพาณิชย์
Department of Business Development
Ministry of Commerce
โทร. 02 528 7600

"เข้มแข็ง ไม่กลัวใคร ไม่ใจเกิน"
Creative Services
สายด่วน 1570 www.dbd.go.th



R.S.CIVIL ENGINEERING CO.,LTD

บริษัท อาร์.เอส.ซีวิลเอ็นจิเนียริง จำกัด

13/8 หมู่ที่ 3 ตำบลสะเตงนอก อำเภอเมือง จังหวัดยะลา

Tel : 073-240285 Fax : 073-240285 Mobile : 089-2955453

หนังสือมอบอำนาจ

วันที่.....22.....เดือน กรกฎาคม พ.ศ.2564

เรียน ประธานคณะกรรมการพิจารณาผลการคัดเลือก

ข้าพเจ้า บริษัท อาร์.เอส.ซีวิลเอ็นจิเนียริง จำกัด โดย นายมุหัมมะ เจ๊ะแหว ผู้จัดการ กรรมการผู้จัดการ ผู้มีอำนาจกระทำแทน บริษัท อาร์.เอส.ซีวิลเอ็นจิเนียริง จำกัด ขอมอบอำนาจให้ นางสาว มูรณี มาตาอิ อายุ 38 ปี ตั้งบ้านเรือนอยู่เลขที่ 6/1 หมู่ที่ 4 ตำบลกอดคือรี๊ะ อำเภอ รามัน จังหวัดยะลา. ถือบัตรประชาชนเลขที่ 3.9506.00105.76.4 ออกให้ ณ กรมการปกครอง กระทรวงมหาดไทย เมื่อวันที่ 19 เดือน กรกฎาคม พ.ศ. 2556. หมดอายุวันที่ 16 เดือนกรกฎาคม พ.ศ.2565. เกี่ยวข้องเป็นพนักงานของบริษัท ฯ มีอำนาจทำการ ดังต่อไปนี้

- { } ซื้อแบบแปลน และรายการประกวดราคา, เสนอราคา, ตกลงราคา
- { } คูสดานที่ และรับฟังคำชี้แจง
- { } ลงนามในหนังสือเสนอราคา
- { } ชื่นของเสนอราคา
- { } ต่อรองราคา
- { } วางเงินหรือหนังสือค้ำประกันสัญญา
- { } ลงนามในหนังสือสัญญา และดำเนินการตามสัญญา
- { } เป็นตัวแทนในการส่งมอบงาน และตรวจรับงานตามสัญญา
- { } ถอนเงิน หรือหนังสือค้ำประกันสัญญาคืน
- { } รับเงินค่างานตามสัญญา
- { } อื่น ๆ (ระบุ).....

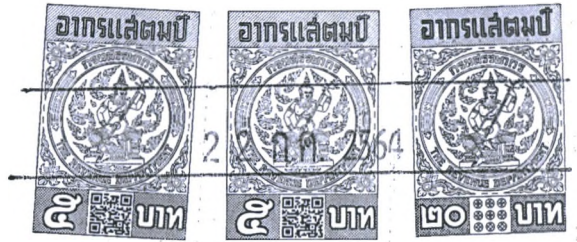

รวมทั้งสิ้น6..... รายการ (..... หก..... รายการ)

แทนข้าพเจ้า ตั้งแต่วันที่22 .. เดือน .. ก.ค..... พ.ศ.2564 ถึงวันที่ เดือน พ.ศ.

ข้าพเจ้าขอรับผิดชอบการใด ๆ ที่ผู้รับมอบอำนาจได้กระทำลงไปในการนี้ทุกประการ โดยถือเสมือนหนึ่งว่า

ข้าพเจ้าเป็นผู้ระนอง พร้อมกันนี้ ข้าพเจ้าและผู้รับมอบอำนาจ ได้ลงลายมือชื่อไว้เป็นหลักฐาน ต่อหน้าพยานข้างทำนี้

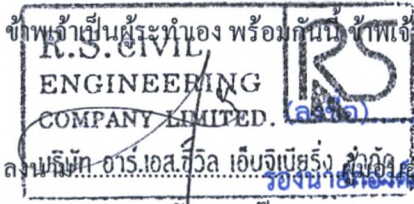

(นายระเด่น สะมะแอ) ผู้ว่าจ้าง

(นางสาวมูรณี มาตาอิ) ผู้รับมอบอำนาจ

นางมุหัมมะ เจ๊ะแหว (นางสาวสุรียานี สาเล็ง)

นางสาวมูรณี มาตาอิ (นางเพ็ญญา พรพระสงฆ์)

นางสาวมูรณี มาตาอิ (นายมุฮัมมัด ถังสารี)

นางสาวสุรียานี สาเล็ง

นางสาวมูรณี มาตาอิ

นางสาวมูรณี มาตาอิ

นางสาวสุรียานี สาเล็ง

นางสาวมูรณี มาตาอิ

นางสาวมูรณี มาตาอิ

นางสาวสุรียานี สาเล็ง

นางสาวมูรณี มาตาอิ

นางสาวมูรณี มาตาอิ

นางสาวสุรียานี สาเล็ง

นางสาวมูรณี มาตาอิ

นางสาวมูรณี มาตาอิ

บัตรประจำตัวประชาชน Thai National ID Card
 เลขประจำตัวประชาชน 3 9599 00234 70 3
 Identification Number

ชื่อตัวและชื่อสกุล นาย มุหัมมะ เจ๊ะแหว
 Name Mr. Muhamma
 Last name Jehwae
 เกิดวันที่ 2 พ.ค. 2513
 Date of Birth 2 May 1970
 ศาสนา อิสลาม

ถือที่ 13/8 หมู่ที่ 3 ต.สะเตงนอก
 อ.เมืองยะลา จ.ยะลา
 7 พ.ค. 2560
 วันออกบัตร 7 Jul. 2017
 Date of Issue

1 พ.ค. 2565
 วันบัตรหมดอายุ 1 May 2026
 Date of Expiry

07070853



BORA-9.2-04-2560

ประเทศไทย THAILAND

ME0-1145124-55

รายการเกี่ยวกับบ้าน เล่มที่ 1

เลขรหัสประจำบ้าน 9501-017395-6 สำนักทะเบียน อำเภอเมืองยะลา

รายการที่อยู่ 13/8 หมู่ที่ 3 ตำบลสะเตงนอก อำเภอเมืองยะลา จังหวัดยะลา 2.6

ชื่อหมู่บ้าน ชื่อบ้าน (ลงชื่อ) ผู้ว่าจ้าง
 (นายระเด่น สะมะแอ)

ประเภทบ้าน บ้าน ลักษณะบ้าน นายกองคังการบริหารส่วนจังหวัดยะลา บริษัทราชการแทน
 (ลงชื่อ) นายกองคังการบริหารส่วนจังหวัดยะลา ผู้รับจ้าง

วันเดือนปีที่กำหนดบ้านเลขที่ 7 มีนาคม 2537

นางสาวบุรณี นาคา
 (นางรัชนิกร ทองจีน) พยาน
 (นางเพ็ญนภา เกษมธรรม) พยาน

วันเดือนปีที่พิมพ์ทะเบียนบ้าน 26 เมษายน 2547

(ลงชื่อ) พยาน
 นางสาวภาวิณี ทองเทศ

2

เล่มที่ 1 รายการบุคคลในบ้านของเลขรหัสประจำบ้าน 9501-017395-6 ลำดับที่ 1

ชื่อ นายมุหัมมะ เจ๊ะแหว สัญชาติ ไทย เพศ ชาย

เลขประจำตัวประชาชน 3-9599-00234-70-3 สถานภาพ เจ้าบ้าน เกิดเมื่อ 2 พ.ค. 2513

มารดาผู้ให้กำเนิด ชื่อ ฮาบีเดาะ 3-9599-00234-69-0 สัญชาติ ไทย

บิดาผู้ให้กำเนิด ชื่อ รือเซ็ง 3-9599-00234-68-1 สัญชาติ ไทย

* มาจาก 148 ถ.วิฑูรอุทิศ 1 ต.สะเตง
 อ.เมืองยะลา จ.ยะลา เมื่อ 26 เม.ย. 2547 (นางรัชนิกร ทองจีน) นายทะเบียน

** ไปที่ นายทะเบียน

R.S. CIVIL ENGINEERING COMPANY LIMITED.
 บริษัท อาร์.เอส.ซีวิล เอ็นจิเนียริง จำกัด



บัตรประจำตัวประชาชน Thai National ID Card
เลขประจำตัวประชาชน 3 9506 00105 76 4
Identification Number

BORA-16-01

ชื่อตัวและชื่อสกุล น.ส. มูร์ณี มาตาอี
Name Miss Murnee

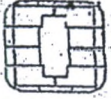

นามสกุล Mata-ai
เกิดวันที่ 17 ก.ค. 2526
Date of Birth 17 Jul. 1983



ประเทศไทย
THAILAND

ที่อยู่ 6/1 หมู่ที่ 4 ต.กอบตอดตือระ
อ.รามัน จ.ยะลา
19 ก.ค. 2556
วันออกบัตร 19 Jul. 2013
Date of Issue

(นางสมจิต ใจดวงจันทร์)
เจ้าพนักงานออกบัตร

18 ก.ค. 2566
วันครบอายุ 18 Jul. 2022
Date of Expiry 9506-02-07191043

เอกสารนี้ใช้สำหรับ.....
ของเท่านั้น

รายการเกี่ยวกับบ้าน

เล่มที่ 1

เลขรหัสประจำบ้าน 9506-013935-2

สำนักทะเบียน อำเภอรามัน

รายการที่อยู่ 6/1 หมู่ที่ 4

ตำบลกอบตอดตือระ อำเภอรามัน จังหวัดยะลา

ชื่อหมู่บ้าน

ชื่อบ้าน

ประเภทบ้าน บ้าน

ลักษณะบ้าน

วันเดือนปีที่กำหนดบ้านเลขที่

(ลงชื่อ).....
(นายระเด่น สมะแอ)

ลงชื่อ.....
ผู้ว่าจ้างนางสมจิต ใจดวงจันทร์

นายทะเบียน

รองนายกองค์การบริหารส่วนจังหวัดยะลา ปฏิบัติราชการแทน
วันเดือนปีที่พิมพ์ทะเบียนบ้าน 28 ม.ค. 2543

(ลงชื่อ).....
นางสาวมูร์ณี มาตาอี

R.S. CIVIL
ENGINEERING
COMPANY LIMITED.
บริษัท อาร์.เอส.ซีวิล เอ็นจิเนียริง จำกัด

(ลงชื่อ).....
(นางเพ็ญภา พรพระสงฆ์)

(ลงชื่อ).....
นางสาว.....

เล่มที่ 1 รายการที่ดินในบ้านของเลขรหัสประจำบ้าน 9506-013935-2 ลำดับที่ 3
ชื่อ น.ส.มูร์ณี มาตาอี สัญชาติ ไทย เพศหญิง

เลขประจำตัวประชาชน 3-9506-00105-76-4 สถานภาพ ผู้อาศัย เกิดเมื่อ 17 ก.ค. 2526
มารดาผู้ให้กำเนิด ชื่อ ลอยกี เข้ายะ สัญชาติ ไทย

บิดาผู้ให้กำเนิด ชื่อ รอดชะ 3-9506-00105-66-7 สัญชาติ ไทย

มาจากฐานข้อมูลการทะเบียนราษฎร นายทะเบียน
เข้ามาอยู่ในบ้านนี้เมื่อ 25 พ.ค. 2531 นางสมจิต ใจดวงจันทร์

ไปที.....
นางสมจิต ใจดวงจันทร์
R.S. CIVIL ENGINEERING COMPANY LIMITED.
บริษัท อาร์.เอส.ซีวิล เอ็นจิเนียริง จำกัด

ลงวันที่ ๒๔ ส.ค. ๒๕๖๔

หากข้าพเจ้าไม่ปฏิบัติให้ครบถ้วนตามที่ระบุไว้ข้างต้นนี้ ข้าพเจ้ายอมให้องค์การบริหารส่วนจังหวัดยะลา รับผิดชอบหรือเรียกชดเชยค่าเสียหายใด ๆ ที่อาจมีแก่องค์การบริหารส่วนจังหวัดยะลา และองค์การบริหารส่วนจังหวัดยะลา มีสิทธิที่จะให้ผู้เสนอราคาอื่นเป็นผู้เสนอราคาได้ หรือองค์การบริหารส่วนจังหวัดยะลาอาจเรียกเสนอราคาใหม่ก็ได้

6. ข้าพเจ้ายอมรับว่า องค์การบริหารส่วนจังหวัดยะลา ไม่มีความผูกพันที่จะรับคำเสนอนี้ หรือใบเสนอราคาใด ๆ รวมทั้งไม่ต้องรับผิดชอบในค่าใช้จ่ายใด ๆ อันอาจเกิดขึ้นในการที่ข้าพเจ้าได้เข้าเสนอราคา

7. ข้าพเจ้าได้ตรวจทานตัวเลขและตรวจสอบเอกสารต่าง ๆ ที่ได้ยื่นพร้อมใบเสนอราคา นี้โดยละเอียดแล้ว และเข้าใจดีว่า องค์การบริหารส่วนจังหวัดยะลาไม่ต้องรับผิดชอบใด ๆ ในความผิดพลาดหรือ ตกหล่น

8. ใบเสนอราคา นี้ได้ยื่นเสนอโดยบริสุทธิ์ยุติธรรม และปราศจากกลฉ้อฉลหรือการสมรู้ร่วมคิดกัน โดยไม่ชอบด้วยกฎหมายกับบุคคลใดบุคคลหนึ่ง หรือหลายบุคคล หรือกับห้างหุ้นส่วนบริษัทใด ๆ ที่ได้ยื่นเสนอราคาในคราวเดียวกัน

เสนอมา ณ วันที่ 22 เดือน ก.ค. พ.ศ. 2564

(ลงชื่อ).....
(ทราชมัทธมา ใจบัว)
ตำแหน่ง วิศวกรโยธา

ประทับตรา (ถ้ามี)

(ลงชื่อ).....ผู้ว่าจ้าง
(นายระเด่น สมะแอ)

รองนายกองค์การบริหารส่วนจังหวัดยะลา ปฏิบัติราชการแทน

(ลงชื่อ) นายกองคำ บริหารส่วนจังหวัดยะลา
นางสาวมูรณ์ มากอ้อ

(ลงชื่อ).....พยาน
(นางเพ็ญภา พรพระสงฆ์)

(ลงชื่อ).....พยาน
นางสาวภาวิณี ทองเทศ



ชื่อโครงการ/งานก่อสร้าง ก่อสร้างท่อลอดเหลี่ยม รหัสทางหลวงท้องถิ่น ยล.ถ. 1 - 0028 สายบ้านยี่ราปุ่น ตำบลตลิ่งชัน - บ้านคอกอกาเอ ตำบลเขื่อนบางลาง อำเภอบันนังสตา จังหวัดยะลา (ที่ กม.3+190)
 สถานที่ก่อสร้าง บ้านยี่ราปุ่น ตำบลตลิ่งชัน - บ้านคอกอกาเอ ตำบลเขื่อนบางลาง อำเภอบันนังสตา จังหวัดยะลา (ที่ กม.3+190)
 หน่วยงานเจ้าของโครงการ/งานก่อสร้าง องค์การบริหารส่วนจังหวัดยะลา
 คำนวณราคาโดย บริษัท อาร์.เอส.ซีวิลเอ็นจิเนียริง จำกัด

ลำดับ	รายการ	จำนวน	หน่วย	ราคาต่อหน่วย	จำนวนเงิน	หมายเหตุ
1	งานปรับปรุงโครงสร้างทาง					
	1.1 งานชุดรีดผิวทาง AC เดิมแล้วบดทับ	326.00	ตร.ม.	22.74	7,413.24	
	1.2 งานพื้นทางหินคลุก (บดอัดแน่น)	34.00	ลบ.ม.	1,197.21	40,705.14	
2	งานผิวทางลาดยาง			0.00	0.00	
	2.1 งานลาดแอสฟัลต์ไพรม์โค้ด (PRIME COAT/CSS-1)	326.00	ตร.ม.	46.53	15,168.78	
	2.2 งานลาดแอสฟัลต์แทคโค้ด (TACK COAT)	34.00	ตร.ม.	20.98	713.32	
	2.3 PARA Asphaltic Concrete (ปูบน Prime Coat)	326.00	ตร.ม.	477.78	155,756.28	5.00 ซม.
	2.3 PARA Asphaltic Concrete (ปูบน Tack Coat)	34.00	ตร.ม.	472.30	16,058.20	5.00 ซม.
3	งานตีเส้นจราจร			0.00	0.00	
	3.1 สีเทอร์โมพลาสติก เส้นกว้าง 0.10 ม. (3 เส้น)	18.00	ตร.ม.	414.72	7,464.96	
4	งานจราจรสงเคราะห์			0.00	0.00	
	4.1 งานติดตั้งป้ายจราจร			0.00	0.00	
	4.1.1 ป้ายจราจรแบบ ต 1- ต 27, ต 31 - ต 60, ต 75	2.00	ชุด	3,289.18	6,578.36	SIZE 2
	4.1.2 Guard Rail บริเวณคอสะพาน	32.00	ม.	2,788.65	89,236.80	
รวมงานทาง					339,095.08	
5	ค่าใช้จ่ายพิเศษ			0.00	0.00	
	5.1 ค่าเช่าป้ายจราจรระหว่างก่อสร้าง	1.00	ชุด	7,939.88	7,939.88	
	5.2 ป้ายแสดงรายละเอียดของโครงการ	1.00	ชุด	3,327.69	3,327.69	
รวมค่าใช้จ่ายพิเศษ					11,267.57	

(ลงชื่อ)..... พยาน
 (นางเพ็ญญา พรพระสงฆ์)

..... พยาน
 นางสาวภาวิณี ทองเทศ

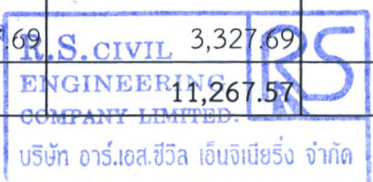

ลงวันที่ ๒๕ ส.ค. ๒๕๖๔

-๒-

ลำดับ	รายการ	จำนวน	หน่วย	ราคาต่อหน่วย	จำนวนเงิน	หมายเหตุ
	งานท่อลอดเหลี่ยม					
1	งานดินขุด	204.00	ลบ.ม.	29.68	6,054.72	
2	งานทรายถมคอท่อลอดเหลี่ยม	12.60	ลบ.ม.	667.32	8,408.23	
3	งานดินถม (จากการขนส่ง)	31.00	ลบ.ม.	63.76	1,976.56	
4	งานคอนกรีตหยาบ	5.38	ลบ.ม.	2,731.22	14,693.96	
5	งานคอนกรีต ค.2	17.50	ลบ.ม.	3,157.64	55,258.70	
6	งานคอนกรีต ค.3	57.43	ลบ.ม.	3,245.74	186,402.85	
7	ไม้แบบ	285.33	ตร.ม.	545.71	155,707.43	
8	งานเหล็กเสริม			0.00	0.00	
	- RB 6 SR 24	59.39	กก.	41.28	2,451.62	
	- RB 9 SR 24	90.19	กก.	40.73	3,673.44	
	- RB 25 SR 24	261.06	กก.	35.86	9,361.61	
	- DB 12 SD 40	4,510.56	กก.	38.56	173,927.19	
	- DB 20 SD 40	1,865.18	กก.	37.78	70,466.50	
9	ลวดผูกเหล็ก	169.66	กก.	51.94	8,812.14	
10	งานทางเบี่ยงเส้นทางจราจร	1.00	แห่ง	41,752.31	41,752.31	
11	งานรื้อท่อกลมเดิมขนาดท่อ Ø 1.00 ม.	18.00	ม.	260.56	4,690.08	
รวมงานท่อลอดเหลี่ยม					743,637.35	
รวมค่าก่อสร้าง					1,094,000.00	

ตัวอักษร (หนึ่งล้านเก้าหมื่นสี่พันบาทถ้วน)

(ลงชื่อ).....

(นางสาวมูรณี มาตาคี)

ผู้รับมอบอำนาจ

(ลงชื่อ).....ผู้ว่าจ้าง
(นายระเด่น สมะมะแอ)

รองนายกองค์การบริหารส่วนจังหวัดยะลา ปฏิบัติราชการแทน

(ลงชื่อ).....ผู้รับจ้าง

(นางสาวมูรณี มาตาคี)

(ลงชื่อ).....พยาน

(นางเทัญญา พรพระสงฆ์)

(ลงชื่อ).....พยาน

(นางสาวภาวิณี ทองเทศ)

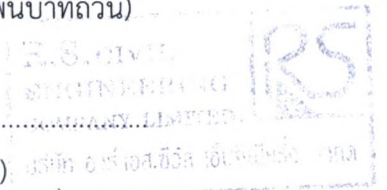

รายละเอียดการแบ่งงวดงาน

โครงการก่อสร้างท่อลอดเหลี่ยม รหัสทางหลวงท้องถิ่น ยล.ถ ๑-๐๐๒๘ สายบ้านยี่ราป็น ตำบลลิ้นจี่ - บ้านคอกอกาเอ ตำบลเขื่อนบางลาง อำเภอบันนังสตา จังหวัดยะลา (ที่ กม.๓+๑๙๐)

องค์การบริหารส่วนจังหวัดยะลา จะจ่ายเงินค่าจ้างโดยแบ่งเป็น ๔ งวด ดังนี้

งวดที่ ๑ เป็นจำนวนเงิน ๒๑๘,๘๐๐.- บาท (สองแสนหนึ่งหมื่นแปดพันแปดร้อยบาทถ้วน) จะจ่ายให้เมื่อผู้รับจ้างได้ทำการก่อสร้าง ดังนี้

- งานติดตั้งป้ายประชาสัมพันธ์โครงการแล้วเสร็จ
- งานขุดดินถนนจากท่อลอดเหลี่ยมและก่อสร้างทางเบี่ยงแล้วเสร็จ
- งานคอนกรีตหยาบรองพื้นท่อลอดเหลี่ยมแล้วเสร็จ
- งานพื้นท่อลอดเหลี่ยมแล้วเสร็จ

ให้แล้วเสร็จภายในวันที่ ๒๓ กันยายน ๒๕๖๕ จำนวน ๓๐ วัน

งวดที่ ๒ เป็นจำนวนเงิน ๒๗๓,๕๐๐.- บาท (สองแสนเจ็ดหมื่นสามพันห้าร้อยบาทถ้วน) จะจ่ายให้เมื่อผู้รับจ้างได้ทำการก่อสร้าง ดังนี้

- งานผนังท่อลอดเหลี่ยมแล้วเสร็จ
- งานพื้นบนท่อลอดเหลี่ยมแล้วเสร็จ

ให้แล้วเสร็จภายในวันที่ ๒ พฤศจิกายน ๒๕๖๕ จำนวน ๔๐ วัน

งวดที่ ๓ เป็นจำนวนเงิน ๓๘๒,๙๐๐.- บาท (สามแสนแปดหมื่นสองพันเก้าร้อยบาทถ้วน) จะจ่ายให้เมื่อผู้รับจ้างได้ทำการก่อสร้าง ดังนี้

- งานคอนกรีตหยาบรองพื้นกำแพงปากท่อลอดเหลี่ยม หัวและท้าย แล้วเสร็จ
- งานพื้นกำแพงปากท่อลอดเหลี่ยมแล้วเสร็จ
- งานผนังกำแพงปากท่อลอดเหลี่ยมแล้วเสร็จ

ให้แล้วเสร็จภายในวันที่ ๒๒ ธันวาคม ๒๕๖๕ จำนวน ๕๐ วัน

งวดที่ ๔ เป็นจำนวนเงิน ๒๑๘,๘๐๐.- บาท (สองแสนหนึ่งหมื่นแปดพันแปดร้อยบาทถ้วน) จะจ่ายให้เมื่อผู้รับจ้างได้ทำการก่อสร้าง ดังนี้

- งานคืนสภาพผิวจราจรลาดยางพาราแอสฟัลท์ติกคอนกรีต แล้วเสร็จ
- งานตีเส้นจราจรแล้วเสร็จ
- งานจราจรสงเคราะห์ต่าง ๆ แล้วเสร็จ
- งานติดตั้งป้ายแสดงรายละเอียดของโครงการ และงานเก็บรายละเอียดที่เหลือทั้งหมดของโครงการแล้วเสร็จเรียบร้อยรวมทั้งที่ก่อสร้างให้สะอาดเรียบร้อย.....ผู้ว่าจ้าง

ให้แล้วเสร็จภายในวันที่ ๒๑ มกราคม ๒๕๖๕ จำนวน ๓๐ วัน (นายระเด่น สมะแอ)

รองนายกองค์การบริหารส่วนจังหวัดยะลา ปฏิบัติราชการแทน



(ลงชื่อ)..... นายกองค้ำกรับการบริหารส่วนจังหวัดยะลาผู้ว่าจ้าง

(นางสาวมรณี มาทากิ)

(ลงชื่อ)..... พยาน

(นางเพ็ญภา พรพระสงฆ์)

(ลงชื่อ)..... พยาน

(นางสาวภาวิณี ทองเทศ)

ลงวันที่.....๒๕ ส.ค. ๒๕๖๔.....

สัญญาแบบปรับราคาได้ (ค่า K)

๑. ประเภทงานก่อสร้าง สูตรและวิธีการคำนวณที่ใช้กับสัญญาแบบปรับราคาได้

ในการพิจารณาเพิ่มหรือลดราคาค่าจ้างเหมาก่อสร้างให้คำนวณตามสูตร ดังนี้

$P = (Po) \times (K)$

กำหนดให้ P = ราคาจ้างงานต่อหน่วยหรือราคาจ้างเป็นงวดที่จะต้องจ่ายให้ผู้รับจ้าง

Po = ราคาจ้างงานต่อหน่วยที่ผู้รับจ้างประมูลได้ หรือราคาจ้างเป็นงวดซึ่งระบุไว้ในสัญญาแล้วแต่กรณี

K = ESCALATION FACTOR ที่หักด้วย ๔% เมื่อต้องเพิ่มค่าจ้างหรือบวกเพิ่ม ๔% เมื่อต้องเรียกค่าจ้างคืน

๒. ค่า ESCALATION FACTOR หรือค่า K ได้แยกตามประเภทงานดังนี้

หมวด ๒ งานดิน หมายถึง การขุดดิน การตักดิน การบดอัดดิน การขุดเปิดหน้าดิน การเกลี่ยบดอัดดิน การขุด-ถมบดอัดแน่นเขื่อน คลอง คันคลอง คันกันน้ำ คันทาง ซึ่งต้องใช้เครื่องจักรเครื่องมือกลปฏิบัติงาน

๒.๑ งานดิน ประกอบด้วย งานถางป่าและขุดตอ,งานปรับเกลี่ยแต่งพื้นที่ทางเดิมแล้วบดทับ, งานตัดดินคันทาง, งานดินถมคันทาง, งานลูกรังรองพื้นทาง และงานทรายหยาบรองพื้นทาง

ใช้สูตร $K = 0.30 + 0.10 It/Io + 0.40 Et/Eo + 0.20 Ft/Fo$

หมวด ๓ งานทาง

๓.๑ งานผิวทาง PRIME COAT, TACK COAT, SEAI, COAT

ใช้สูตร $K = 0.30 + 0.40 At/Ao + 0.20 Et/Eo + 0.10 Ft/Fo$

๓.๓ งานผิวทาง ASPHALTIC CONERTE, PENETRATION MACADAM

ใช้สูตร $K = 0.30 + 0.10 Mt/Mo + 0.40 At/Ao + 0.10 Et/Eo + 0.10 Ft/Fo$

๓.๖ งานโครงสร้างคอนกรีตเสริมเหล็กและงานเชื่อมกันตลิ่ง หมายถึง สะพานคอนกรีตเสริมเหล็ก โครงสร้างฐานรากคอนกรีตเสริมเหล็กคอสพาน (R.C.BEARING UNIT) ท่อเหล็กคอนกรีตเสริมเหล็ก (R.C.BOX CULVERT) หอดังน้ำโครงสร้างคอนกรีตเสริมเหล็กเชื่อมกันตลิ่งคอนกรีตเสริมเหล็ก ท่าเทียบเรือคอนกรีตเสริมเหล็กและสิ่งก่อสร้างอื่นที่ลักษณะคล้ายคลึงกัน

ใช้สูตร $K = 0.30 + 0.10 It/Io + 0.15 Ct/Co + 0.20 Mt/Mo + 0.25 St/So$

ทั้งนี้ ให้รวมถึงงานประเภท EMBANKMENT, EXCAVATION, SUBBASE, SELECTED MATERIAL, UNTREATED BASE และ SHOULDER

ใช้สูตร $K = 0.30 + 0.10 It/Io + 0.40 Et/Eo + 0.20 Ft/Fo$

ดัชนีราคาที่ใช้คำนวณตามสูตรที่ใช้กับสัญญาแบบปรับราคาได้ จัดทำขึ้นโดยกระทรวงพาณิชย์

K = ESCALATION FACTOR

It = ดัชนีราคาผู้บริโภคทั่วไปของประเทศไทย ในเดือนที่ส่งงานแต่ละงวด

Io = ดัชนีราคาผู้บริโภคทั่วไปของประเทศไทย ในเดือนที่เปิดซองประกวดราคา

Ct = ดัชนีราคาซีเมนต์ในเดือนที่ส่งงานแต่ละงวด

Co = ดัชนีราคาซีเมนต์ในเดือนที่เปิดซองประกวดราคาของผู้รับจ้าง

Mt = ดัชนีราคาวัสดุก่อสร้าง (ไม่รวมเหล็กและซีเมนต์) ในเดือนที่ส่งงานแต่ละงวด

(ลงชื่อ).....พยาน

(นางเพ็ญภา พรพระสงฆ์)

/Mo...

(ลงชื่อ).....พยาน

(นางสาวภาวิณี ทองเทศ)

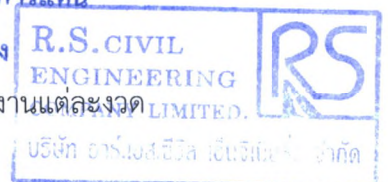

- Mo = ดัชนีราคาวัสดุก่อสร้าง (ไม่รวมเหล็กและซีเมนต์) ในเดือนที่เปิดซองประกวดราคา
St = ดัชนีราคาเหล็ก ในเดือนที่ส่งงานแต่ละงวด
So = ดัชนีราคาวัสดุเหล็ก ในเดือนที่เปิดซองประกวดราคา
Et = ดัชนีราคาเครื่องจักรกลและบริษัท ในเดือนที่ส่งงานแต่ละงวด
Eo = ดัชนีราคาเครื่องจักรกลและบริษัท ในเดือนที่เปิดซองประกวดราคา
Ft = ดัชนีราคาน้ำมันดีเซลหมุนเร็ว ในเดือนที่ส่งงานแต่ละงวด
Fo = ดัชนีราคาน้ำมันดีเซลหมุนเร็ว ในเดือนที่เปิดซองประกวดราคา
At = ดัชนีราคาแอสฟัลท์ ในเดือนที่ส่งงานแต่ละงวด
Ao = ดัชนีราคาแอสฟัลท์ ในเดือนที่เปิดซองประกวดราคา



(ลงชื่อ).....ผู้ว่าจ้าง
(นายระเด่น สมะแอ)

รองนายกองค์การบริหารส่วนจังหวัดยะลา ปฏิบัติราชการแทน
นายกองค์การบริหารส่วนจังหวัดยะลา
(ลงชื่อ).....ผู้รับจ้าง

(นางสาวมรณี มากอ)

(ลงชื่อ).....พยาน

(นางเพ็ญภา พรพระสงฆ์)

(ลงชื่อ).....พยาน

นางสาวภาวิณี ทองเทศ

หนังสือรับรองของช่างผู้ควบคุมการก่อสร้าง

ข้าพเจ้า นายสุติรमान ระสิมะหะมิ วุฒิ ปวส.
สาขา ช่างก่อสร้าง คังสำเนาประกาศ หรือใบอนุญาตให้ประกอบวิชาชีพที่ได้แนบมา
พร้อมนี้ ขอรับรองว่าจะเป็นผู้ควบคุมงานก่อสร้าง โครงการท่อลอดเหลี่ยม รหัสทางหลวงท้องถิ่น ยล.ถ.1-0028
บ้านขีราป็น ตำบลตลิ่งชัน -บ้านคอลลอกาเอ ตำบลเขื่อนบางลาง อำเภอบันนังสตา จังหวัดยะลา (ที่ กม.3+190)
จำนวน 1 แห่ง ตั้งแต่บัดนี้เป็นต้นไป จนการก่อสร้างเสร็จถูกต้องตามแบบแปลนและรายการสัญญา เมื่อทางราชการได้
ตกลงทำสัญญาจ้างให้ บริษัท อาร์.เอส.ซีวิลเอ็นจิเนียริง เป็นผู้รับจ้างงานก่อสร้างนี้แล้ว

(ลงชื่อ) 
(นายสุติรमान ระสิมะหะมิ)
ช่างผู้ควบคุมงานก่อสร้าง

(ลงชื่อ) 
(นายหม่มมะ เจ๊ะแเว)
ผู้เสนอราคา

กรรมการผู้จัดการ บริษัท อาร์.เอส.ซีวิลเอ็นจิเนียริง จำกัด

(ลงชื่อ) 
(นายระเด่น สะมะแอ) ผู้ว่าจ้าง

หมายเหตุดังกล่าว
ต้องแนบสำเนารูปถ่ายบัตร หรือ ใบอนุญาตให้ประกอบวิชาชีพพร้อมหนังสือรับรองนี้ด้วย
(ลงชื่อ) 
(นางสาวมูรณี มากอ) ผู้รับจ้าง

(ลงชื่อ) 
(นางเพ็ญภา พรพระสงฆ์)

(ลงชื่อ) 
นางสาวภาวิณี ทองเทศ

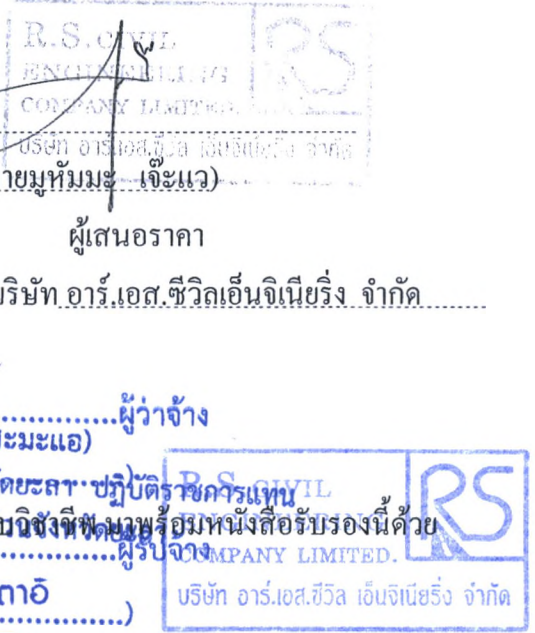

ฉบับที่ ๕๔ ส.ค. ๒๕๖๔

เลขที่ ๑๒

กระทรวงศึกษาธิการ ประกาศนียบัตรฉบับแก้ไขเพื่อแสดงว่า

นายสิทธิรมาณ รัชสีสมะหะมิ

สำเร็จการศึกษาตามหลักสูตรประกาศนียบัตรวิชาชีพชั้นสูง
ประเภทวิชา ช่างอุตสาหกรรม สาขาวิชา ช่างก่อสร้าง

(เลขที่) จภก. วิทยาลัยเทคนิคยะลา

รายนามของทั้งสามคนซึ่งมีคุณสมบัติเทียบเคียงระดับวิทยาลัย

(ทั้งนี้) นายสิทธิรมาณ รัชสีสมะหะมิ ได้ยื่นใบสมัคร พ.ท.ศ.การจ. ๒๕๕๖

(.....) บางส่วนระบุให้มีความถูกต้องแล้วแต่เจ้าพนักงาน

..... (ลงชื่อ) พยาน

..... (นางพันธุภา พงษ์พงษ์)

..... (เจ้าพนักงานทะเบียน

..... พยาน

..... (นางสาวนงนิจ ทรนงเท



]

หนังสือรับรองวิศวกร
ผู้ประกอบการวิชาชีพวิศวกรรมควบคุม

.....

เขียนที่ บริษัท อาร์.เอส.ซีวิล เอ็นจิเนียริง จำกัด
วันที่ 7 เดือน เมษายน พ.ศ.2564

โดยหนังสือฉบับนี้ ข้าพเจ้า นายอารีพิน เจ๊ะแวง ซึ่งได้รับอนุญาตให้ประกอบวิชาชีพวิศวกรรม
ควบคุมประเภท ภาควิศวกร สาขาวิศวกรรมโยธา ตามใบอนุญาตเลขทะเบียน ทย.75295 และขณะนี้มิได้ถูกเพิก
ถอนใบอนุญาต

ขอรับรองว่าข้าพเจ้าเป็นผู้รับผิดชอบตามพระราชบัญญัติสภาวิศวกรควบคุม พ.ศ.2505
โดยข้าพเจ้าเป็นผู้อำนวยการควบคุมดูแลงาน งาน โครงการท่อลอดเหล็กม รหัสทางหลวงท้องถิ่น ชล.ถ.1-0028
บ้านยี่ราป็น ตำบลตลิ่งชัน -บ้านคอกอกาเอ ตำบลเขื่อนบางลาง อำเภอบันนังสตา จังหวัดยะลา (ที่ กม.3+190)
จำนวน 1 แห่ง ขององค์การบริหารส่วนจังหวัดยะลา อำเภอเมือง จังหวัดยะลา ตามแผนผังบริเวณ ,
แบบก่อสร้างขององค์การบริหารส่วนจังหวัดยะลา

เพื่อเป็นหลักฐาน ข้าพเจ้าได้ลงลายมือชื่อไว้เป็นสำคัญ

(ลงชื่อ).....
(ลงชื่อ)..... (นายระเด่น ละมะแอ)
รองนายกองค์การบริหารส่วนจังหวัดยะลา ปฏิบัติราชการแทน
(ลงชื่อ)..... (นายอารีพิน เจ๊ะแวง)
นายกองค์การบริหารส่วนจังหวัดยะลา
(.....) ทย.75295
(.....) นางสาวอรุณี มากา
(ลงชื่อ).....
(.....) (นางพิมพ์นภา พงษ์สงฆ์)
(.....) (นายหม่อมมะ เจ๊ะแวง)
(ลงชื่อ)..... กรรมการผู้จัดการ
(.....) นางสาวภาวิณี ทองเทศ
(.....)

R.S. CIVIL
ENGINEERING
COMPANY LIMITED.
บริษัท อาร์.เอส.ซีวิล เอ็นจิเนียริง จำกัด



ใช้สำหรับควบคุมงาน โครงการท่อลอดเหนือ
บ้านอิราบัน ตำบลตั้งถิ่น -บ้านค้อลอกาเอ ตำบลขอนแก่น
พะเยา (ที่ กน.19+200) ของ อบจ.พะเยา

(Handwritten signature)

(ลงชื่อ).....ผู้ว่าจ้าง

(นายระเด่น สมะแอ)

รองนายกองค์การบริหารส่วนจังหวัดพะเยา ปฏิบัติราชการแทน
(ลงชื่อ).....ผู้รับจ้าง



(.....)

(ลงชื่อ).....พยาน

สภาวิศวกร
COUNCIL OF ENGINEERS
www.coe.or.th

326763

(.....) พยาน

นางสาวภาวิณี ทองเทก

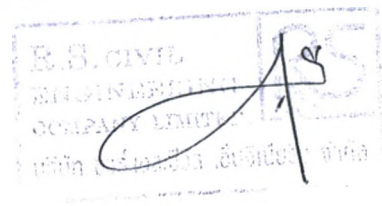

เงื่อนไขรายละเอียดการใช้วัสดุในงานก่อสร้าง

- ๑. ผู้รับจ้างจะต้องใช้วัสดุประเภทวัสดุหรือครุภัณฑ์ที่จะใช้ในงานก่อสร้างเป็นวัสดุที่ผลิตภายในประเทศ โดยต้องใช้ไม่น้อยกว่าร้อยละ ๖๐ ของมูลค่าวัสดุที่จะใช้ในงานก่อสร้างทั้งหมดตามสัญญา และจะต้องแจ้งคณะกรรมการตรวจรับพัสดุทราบภายใน ๓๐ วัน นับถัดจากวันที่ ที่ได้ลงนามในสัญญา ตามแบบตารางการจัดทำแผนการใช้วัสดุที่ผลิตภายในประเทศแนบท้ายนี้
- ๒. ผู้รับจ้างต้องใช้เหล็กที่ผลิตในประเทศ โดยต้องใช้ไม่น้อยกว่าร้อยละ ๙๐ ของมูลค่าวัสดุที่จะใช้ในงานก่อสร้างทั้งหมดตามสัญญา และจะต้องแจ้งคณะกรรมการตรวจรับพัสดุทราบภายใน ๓๐ วัน นับถัดจากวันที่ ที่ได้ลงนามในสัญญา ตามแบบตารางการจัดทำแผนการใช้เหล็กที่ผลิตภายในประเทศแนบท้ายนี้
- ๓. ในกรณีที่เป็นวัสดุที่ผลิตภายในประเทศที่ได้รับการรับรองจากสภาอุตสาหกรรมแห่งประเทศไทย ผู้รับจ้างต้องแสดงหลักฐานรายการพัสดุที่ได้รับรองและออกเครื่องหมายสินค้าที่ผลิตในประเทศไทย (Made in Thailand) จากสภาอุตสาหกรรม
- ๔. กรณีที่เป็นวัสดุที่ไม่ใช่รายการพัสดุดตามข้อ ๓ และเป็นสินค้าที่มีการบรรจุภัณฑ์หรือมีหีบห่อก่อนที่ผู้รับจ้างจะดำเนินงานก่อสร้างต้องแจ้งให้คณะกรรมการตรวจรับพัสดุทราบ เพื่อทำการตรวจสอบฉลากที่ติดบนบรรจุภัณฑ์สินค้าว่ามีการผลิตภายในประเทศหรือไม่
- ๕. คณะกรรมการตรวจรับพัสดุสามารถขอตรวจสอบเอกสารใด ๆ เพิ่มเติมได้ในกรณีมีข้อสงสัยเรื่องการใช้วัสดุภายในประเทศ และในกรณีที่ผู้รับจ้างมิได้ใช้วัสดุที่ผลิตภายในประเทศตามรายละเอียดที่แจ้งไว้ในตารางการจัดทำแผนการใช้วัสดุที่ผลิตภายในประเทศและตามแบบตารางการจัดทำแผนการใช้เหล็กที่ผลิตภายในประเทศ หากสัดส่วนร้อยละยังอยู่ในหลักเกณฑ์ตามข้อ ๑ และข้อ ๒ คณะกรรมการตรวจรับพัสดุมีอำนาจวินิจฉัย ที่จะรับพัสดุที่ใช้ในการก่อสร้างหรือไม่รับพัสดุที่ใช้ในการก่อสร้างดังกล่าวหรือไม่ก็ได้ โดยผู้รับจ้างต้องดำเนินการตามคำวินิจฉัยของคณะกรรมการตรวจรับพัสดุและเปลี่ยนแปลงพัสดุดังกล่าวให้เป็นไปตามรายละเอียดที่แจ้งไว้



(ลงชื่อ).....ผู้ว่าจ้าง
(นายระเด่น สมะมะเอ)

รองนายกองค์การบริหารส่วนจังหวัดยะลา ปฏิบัติราชการแทน
(ลงชื่อ).....นายองค์การบริหารส่วนจังหวัดยะลา ผู้รับจ้าง
(นางสาวมรณี มากาอิ)

(ลงชื่อ).....พยาน
(นางเพ็ญภา พรพระสงฆ์)

(ลงชื่อ).....พยาน
(นางสาวภาวิณี ทองเทศ)

ผนวก ๒

ตารางรายงานการจัดทำแผนการใช้วัสดุที่ผลิตภายในประเทศ

โครงการ.....

รายการวัสดุหรือครุภัณฑ์ที่ใช้ในโครงการ
แผนการใช้วัสดุที่ผลิตภายในประเทศ

ลำดับ	รายการ	หน่วย	ปริมาณ	ราคาต่อหน่วย (บาท)	เป็นเงิน (รวม)	วัสดุใน ประเทศ	วัสดุ ต่างประเทศ
1							
2							
3							
4							
5							
รวม					XXX	XXX	XXX
อัตรา (ร้อยละ)					100	70	30

ลงชื่อ.....(คู่สัญญาฝ่ายผู้รับจ้าง)
(.....)



(ลงชื่อ).....ผู้ว่าจ้าง
(นายระเด่น สมะแอ)
รองนายกองค์การบริหารส่วนจังหวัดยะลา ปฏิบัติราชการแทน
(ลงชื่อ).....นายองค์การบริหารส่วนจังหวัดยะลา ผู้รับจ้าง
(.....นางสาวมรรณี มาทา.....)
(ลงชื่อ).....พยาน
(นางเพ็ญภา พรพระสงฆ์)
(ลงชื่อ).....พยาน
(นางสาวภาวิณี ทองเทก)

ผนวก ๓

ตารางรายงานการจัดทำแผนการใช้เหล็กที่ผลิตภายในประเทศ

โครงการ.....

รายการวัสดุหรือครุภัณฑ์ที่ใช้ในโครงการ
แผนการใช้วัสดุที่ผลิตภายในประเทศ
ปริมาณเหล็กทั้งโครงการ XXX (ตัน)

ลำดับ	รายการ	หน่วย	ปริมาณ	ผลิตในประเทศ	ผลิตต่างประเทศ
๑					
๒					
๓					
๔					
๕					
รวม			XXX	XXX	XXX
อัตรา (ร้อยละ)			๑๐๐	๙๐	๑๐

ลงชื่อ.....(คู่สัญญาฝ่ายผู้รับจ้าง)
(.....)

(ลงชื่อ).....ผู้ว่าจ้าง
(นายระเด่น สมะแอ)



รองนายกองค์การบริหารส่วนจังหวัดยะลา บริษัท ตรีธาการแทน
(ลงชื่อ) นายองค์การบริหารส่วนจังหวัดยะลา

(.....)นางสาวมรรณี มากอ

(ลงชื่อ).....พยาน
(นางเพ็ญภา พรพระสงฆ์)

(ลงชื่อ).....พยาน
นางสาวภาวิณี ทองเทศ

องค์การบริหารส่วนจังหวัดยะลา

ถนน วงเวียน 2 อำเภอเมืองยะลา จังหวัดยะลา โทร. 0-7320-3610 ต่อ 107

โครงการ : ก่อสร้างท่อลอดเหลี่ยม รหัสทางหลวงท้องถิ่น ยล.ถ 1-0028 สายบ้านยี่ราบัน ตำบลลิ้นช้าง – บ้านคอลลากาเอ ตำบลเขื่อนบางลาง อำเภอบันนังสตา จังหวัดยะลา (ที่ กม.3+190)

ปริมาณงาน : ก่อสร้างท่อลอดเหลี่ยม ขนาดกว้าง 2-2.40 x 2.10 เมตร ยาว 12.00 เมตร SKEW 0 องศา จำนวน 1 จุด พร้อมงานคืนผิวจราจรลาดยางพาราแอสฟัลท์ติกคอนกรีต พื้นที่ไม่น้อยกว่า 360 ตารางเมตร (ตามแบบ อบจ.ที่กำหนด)

ผู้รับจ้าง บริษัท อาร์.เอส.ซีวิลเอ็นจิเนียริง จำกัด เลขที่ 13/8 หมู่ที่ 3 ตำบล/แขวง สะเตงนอก อำเภอ/เขต เมืองยะลา จังหวัด ยะลา โดย นายมูหัมมะ เจ๊ะแหว โทร. 073-240285 ระยะเวลาเริ่มต้นสัญญา 25 สิงหาคม 2564 และระยะเวลาสิ้นสุดสัญญา 21 มกราคม 2565 รวมเป็นระยะเวลา 150 วัน

วงเงินงบประมาณที่ได้ตั้งไว้ 1,193,000.- บาท

ราคากลางก่อสร้าง 1,108,092.16 บาท

วงเงินค่าก่อสร้างตามที่ได้ลงนามในสัญญาจ้าง 1,094,000.- บาท

ผู้ควบคุมงาน

คณะกรรมการตรวจรับพัสดุ

- | | |
|--|--|
| 1. นายประสิทธิ์ บุญฤทธิ์ นายช่างโยธาชำนาญงาน โทร. 0-7320-3625 | 1. นายจารึก ไชยประภา ผู้อำนวยการกองช่าง โทร. 0-7320-3625 |
| 2. นายอาดิศศักดิ์ เพชรสกุลวงศ์ ผู้ช่วยนายช่างโยธา โทร. 0-7320-3625 | 2. นายเชิดวุฒิ เชื้อทอง นักบริหารงานช่าง ระดับต้น โทร. 0-7320-3625 |
| | 3. นายอดิษฐ์ ศรีเพชร นายช่างโยธาอาวุโส โทร. 0-7320-3625 |

(ลงชื่อ).....ผู้ว่าจ้าง
(นายระเด่น สมะมะแอ)

“ กำลังก่อสร้างด้วยเงินภาษีอากรของประชาชน ” รองนายกองค์การบริหารส่วนจังหวัดยะลา ปฏิบัติราชการแทน

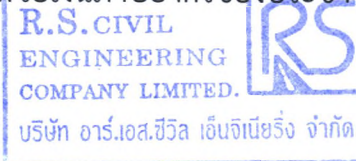

(ลงชื่อ) นายกองดีการุณการ บริหารส่วนจังหวัดยะลาผู้รับจ้าง
(นางสาวมูรณี มากาอ์)

(ลงชื่อ).....พยาน

(นางเพ็ญญา พรพระสงฆ์)

หมายเหตุ : ผู้รับจ้างเป็นผู้รับผิดชอบในการดำเนินการจัดทำและติดตั้งแผ่นป้ายดังกล่าว จำนวน 2 ป้าย โดยติดตั้ง จุดเริ่มต้นโครงการ

และหัวท้ายโครงการ ภายใน 7 วัน นับตั้งแต่ลงนามในสัญญาจ้าง

(ลงชื่อ).....พยาน

นางสาวภาวิณี ทองเทศ

1.20 เมตร

ป้ายหลังก่อสร้างแล้วเสร็จ

1.20 เมตร

องค์การบริหารส่วนจังหวัดยะลา

ถนนวงเวียน 2 อำเภอเมืองยะลา จังหวัดยะลา โทร. 073-203610 ต่อ 107

โครงการ : ก่อสร้างท่อลอดเหลี่ยม รหัสทางหลวงท้องถิ่น ยล.ถ 1-0028 สายบ้านยี่ราปัน ตำบลตลิ่งชัน – บ้านคอกกาเอ
ตำบลเขื่อนบางลาง อำเภอบันนังสตา จังหวัดยะลา (ที่ กม.3+190)

ปริมาณงาน : ก่อสร้างท่อลอดเหลี่ยม ขนาดกว้าง 2-2.40 x 2.10 เมตร ยาว 12.00 เมตร SKEW 0 องศา จำนวน 1 จุด

พร้อมงานคืนผิวจราจรลาดยางพาราแอสฟัลท์ติกคอนกรีต พื้นที่ไม่น้อยกว่า 360 ตารางเมตร (ตามแบบ อบจ.ที่กำหนด)

ปีงบประมาณที่ทำการก่อสร้าง : ปี 2564

ระยะเวลารับประกันความชำรุดบกพร่องตามสัญญา : 2 ปี

วงเงินค่าก่อสร้าง 1,094,000.- บาท

วันเริ่มต้นประกันสัญญา :

แหล่งเงินที่ก่อสร้าง : เงินอุดหนุนทั่วไป

วันสิ้นสุดการรับประกัน :

0.60 เมตร

(ลงชื่อ).....ผู้ว่าจ้าง
(นายระเด่น สมะแอ)



รองนายกองค์การบริหารส่วนจังหวัดยะลา ปฏิบัติราชการแทน

(ลงชื่อ) นายกองค้ำการบริหารส่วนจังหวัดยะลาผู้รับจ้าง

(นางสาวมรณี มาตาอึ)

(ลงชื่อ).....พยาน

(นางเพ็ญภา พรพระสงฆ์)

(ลงชื่อ).....พยาน

(นางสาวภาวิณี ทองเทศ)



โครงการก่อสร้างท่อลอดเหลี่ยมคอนกรีตเสริมเหล็ก
ขนาด 2-2.40x2.10 ม. ยาว 12.00 ม. No Skew



ผู้ว่าจ้าง (นายระเด่น สมะแอ)

นายกองค์การบริหารส่วนจังหวัดยะลา

นางสาวบุรณี มาลาธิ

พยาน (นางเพ็ญภา พรพระสงฆ์)

พยาน นางสาวภาวิณี ทองเทศ

รหัสทางหลวงท้องถิ่น ยล. ๓1 - 0028

ชื่อสายทาง : บ้านยี่รำป็น - บ้านคอลลอกาเอ

ตำบลตลิ่งชัน - ตำบลเขื่อนบางลาง อำเภอบันนังสตา จังหวัดยะลา

(ที่ กม.3+190)

สำเนา/ถูกต้อง
(นายประสิทธิ์ บุญฤทธิ์)
ฝ่ายช่างโยธาชำนาญงาน

ปีงบประมาณพ.ศ. 2564

ฝ่ายก่อสร้างและซ่อมบำรุง

กองช่าง องค์การบริหารส่วนจังหวัดยะลา

ชื่อสายทาง : บ้านยี่ราบัน - บ้านคอลอกาเอ
 ตำบลตลิ่งชัน - ตำบลเขื่อนบางลาง อำเภอบันนังสตา จังหวัดยะลา

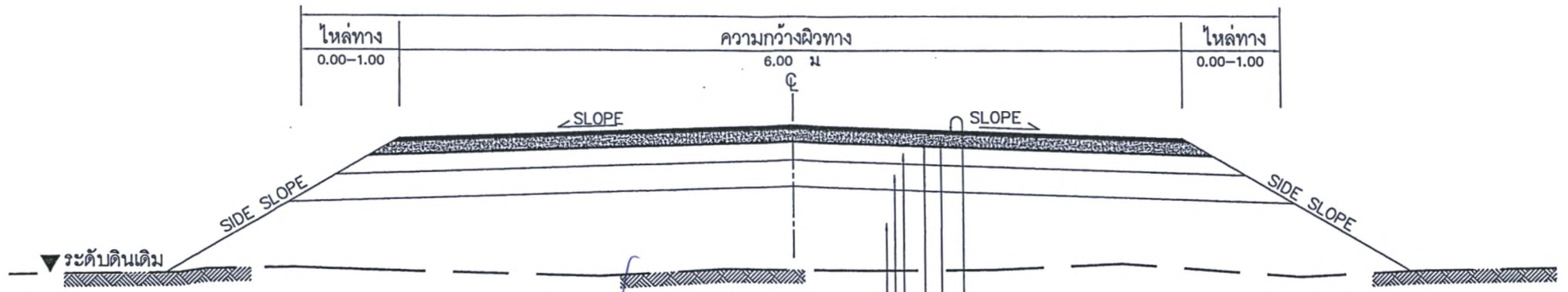

- ผิวจราจรแบบ PARA ASPHALTIC CONCRETE หนาเฉลี่ย 0.05 ม
- ทำ PRIME COAT พื้นทาง
- Scarify พื้นทางเดิม เสริมหินคลุก หนาเฉลี่ย 0.10 ม
- CRUSHED STONE SOIL AGGREGATE TYPE BASE C.B.R.> 80% บดอัดแน่นไม่น้อยกว่า 95% MODIFIED PROCTOR DENSITY
- โครงสร้างทางเดิม



(ลงชื่อ).....ผู้ว่าจ้าง
 (นายระเด่น สะมะแอ)

รองนายกองค์การบริหารส่วนจังหวัดยะลา-ปฏิบัติราชการแทน
 (ลงชื่อ).....ผู้รับจ้าง
 นางสาวมรณี มากอ

(ลงชื่อ).....พยาน
 (นางเพ็ญภา พรพระสงฆ์)

(ลงชื่อ).....พยาน
 นางสาวภาวีนี ทองเทศ

สำเนาถูกต้อง
 (นายประสิทธิ์ บุญฤทธิ์)
 ผอ.แขวงอิธราชธานีสงขลา

งานผิวจราจรพาราแอสฟัลติกคอนกรีต ให้เป็นไปตามมาตรฐานงานแอสฟัลติกคอนกรีต
 ปรับปรุงคุณภาพด้วยยางพาราธรรมชาติ ตาม มทข246-2557

รูปตัดโครงสร้างทาง งานซ่อมสร้างฯ (วิธีที่ 2)

พื้นที่รวมไม่น้อยกว่า 360 ตร.ม.

องค์การบริหารส่วนจังหวัดยะลา			
นายอดิษฐ์ ศรีพิตร	ผู้ช่วย	เห็นชอบ	
นายวิรัช วัฒนพรหม	ผู้ช่วย		
นางสาวพรหมพร พรหมมาบุญ	เรียนแบบ	ปลัดองค์การบริหารส่วนจังหวัดยะลา	
นายวิฑูรย์ เรืองทอง	ตรวจแบบ	อนุมัติ	
รูปตัดโครงสร้างทาง งานซ่อมสร้าง		ผู้ควบคุมก่อสร้าง	
เลขที่แบบ	แผ่นที่ 2	จำนวนแผ่น 10 แผ่น	นายกองค์การบริหารส่วนจังหวัดยะลา

เอกสารแนบท้ายสัญญาจ้างที่ก่อสร้างบ้านยี่ราบ้าน - บ้านคอลลอกาเอ ตำบลค้อเมืองบางยาง อำเภอบ้านฉาง จังหวัดยะลา

หมายเหตุ

- รายละเอียดตามรูปตัดโครงสร้างทางสามารถเปลี่ยนแปลงแก้ไขในด้านเรขาคณิตและด้านโครงสร้างได้ตามความเหมาะสมกับสภาพที่จะดำเนินการทั้งนี้อยู่ในดุลยพินิจของผู้อำนวยการสำนักของผู้อำนาจ
- ภายในช่วงหลักกิโลเมตรตามที่กำหนดไว้ในแบบอาคารจะกำหนดให้ทำการตอนใดก็ได้ ตามความเหมาะสมและอาจให้ทำการเพิ่มบริเวณทางเชื่อมเข้าสถานีที่ราชการหรืออาคารสาธารณะ ในระยะไม่เกินเขตทางหลวงหรือทำการเพิ่มบริเวณทางแยกสาธารณะทั้งนี้อยู่ในดุลยพินิจของผู้ควบคุมงาน
- ในกรณีที่ไม่สามารถดำเนินการตามช่วงหลักกิโลเมตรตามที่กำหนดไว้ในแบบ ให้สามารถเปลี่ยนแปลงแก้ไขได้โดยพิจารณาดำเนินการในช่วงหลักกิโลเมตรอื่นภายในสายทางตามความเหมาะสมทั้งนี้อยู่ในดุลยพินิจของผู้อำนวยการสำนักของผู้อำนาจ
- ผู้ควบคุมงานสามารถกำหนดพื้นที่ดำเนินการเพิ่มเติมเพื่อให้ได้ปริมาณงานตามแบบและรายการในสัญญาจ้าง
- การเปลี่ยนแปลงแก้ไข ตามข้อ 1,2,3 และข้อ 4 จะต้องให้ได้ปริมาณงานตามที่กำหนดไว้ในแบบและสัญญาจ้าง
- ความหนาของผิวทางแบบ ASPHALTIC CONCRETE จะกำหนดในแบบแต่ละสายทาง
- งานซ่อมแซมและทาสีใหม่ หรืองานจัดทำติดตั้งเครื่องหมายจราจรหลักกันโค้ง หลักกิโลเมตร และ GUARD RAIL จะกำหนดไว้ในแบบแต่ละสายทางซึ่งต้องจัดทำให้อยู่ในสภาพที่เรียบร้อย

งานป้ายจราจร

- ป้ายจราจรชนิด บ,๒๒8-๒30,๒57,๒61-๒73 ให้ใช้แผ่นสะท้อนแสง ชนิดที่ 9 หรือเทียบเท่า (Diamond Grade)
- ป้ายจราจรชนิดอื่นๆ ให้ใช้แผ่นสะท้อนแสง ชนิดที่ 1
- หลังจากดำเนินการปรับปรุงซ่อมสร้างผิวทางแอสฟัลติกคอนกรีตแล้วให้ทำการตัดหญ้าข้างทางออกไปไม่น้อยกว่า 1.00 ม
- งานปรับปรุงสะพาน คสล ให้ดำเนินการดังนี้
 - ทำความสะอาดพื้นผิวสะพาน, ทางเท้า ท่อระบายน้ำ
 - หยอดยางรอยต่อสะพาน ที่หลุดร่อนออกโดยใช้วัสดุ Joint Sealer
 - ทาสีราวสะพาน, ทาสีล้นสุดสะพาน, รวมทั้งทาสีสะท้อนแสงที่หัวสะพาน

สำเนาถูกต้อง
 (นายประสิทธิ์ บุญฤทธิ์)
 นายช่างโยธาชำนาญงาน

ข้อกำหนดงานตีเส้น

- ในกรณีที่ตีเส้นจราจรบนผิวทางที่ก่อสร้างใหม่ให้ดำเนินการภายหลังจากก่อสร้างผิวทางแล้วเสร็จไม่น้อยกว่า 7 วัน
- ตรวจสอบความหนา ก่อนดำเนินการบนแผ่นโลหะผิวเรียบวางรับในแนวที่เครื่องตีเส้นผ่าน วัดความหนาไม่น้อยกว่า 3 มม

บัญชีปริมาณงาน				
ที่	รายการ	หน่วย	ปริมาณงาน	หมายเหตุ
1	งานขุดรื้อพื้นทางหินคลุก แล้วยบอัด	ตร.ม	360.00	
2	งานรองพื้นทางวัสดุควมรวม(บดอัดแน่น)	ลบ.ม		
3	งานพื้นทางหินคลุก(บดอัดแน่น)	ลบ.ม	37.00	(0.10 ม)
4	งานผิวทาง PRIME COAT	ตร.ม	360.00	
5	PARA ASPHALTIC CONCRETE (ปูบน Prime coat)	ตร.ม	360.00	(0.05 ม)
6	สัญญาณไฟกระพริบ	จุด	-	
7	ป้ายจราจร แบบ ต1-๒27,๒60,๒75	ชุด	2	
8	สีเทอร์โมพลาสติก	ตร.ม	16.00	3 เส้นกว้าง 10 ซม
9	ติดตั้ง GUARD RAIL บริเวณคอสะพาน	เมตร	32.00	
10	ป้ายแสดงรายละเอียดของโครงการ	จุด	1	
11	ค่าเช่าป้ายจราจรระหว่างการก่อสร้าง	โครงการ	1	
งานท่อลอดเหลี่ยม ขนาด 2-2.40x2.10 ม ยาว 12.00 ม No Skew จำนวน 1 แห่ง				
13	งานดินขุด	ลบ.ม	204.00	
14	งานทรายถมคอท่อลอดเหลี่ยม	ลบ.ม	12.60	
15	งานดินถม	ลบ.ม	31.00	
16	งานคอนกรีตหยาบ	ลบ.ม	5.38	
17	งานคอนกรีต ค.2	ลบ.ม	16.25	
18	งานคอนกรีต ค.3	ลบ.ม	56.79	
19	ไม้แบบ (ลงชื่อ).....	ตร.ม	285.33	
20	งานเหล็กเสริม (นายระเด่น สมะแอ)	กิโลกรัม	59.39	
	-RB 6 SR 24	กิโลกรัม	90.19	
	-RB 9 SR 24	กิโลกรัม	251.06	
	-RB 25 SR 24	กิโลกรัม	4,510.56	
	-DB 12 SD 40	กิโลกรัม	1,865.18	
	-DB 20 SD 40	กิโลกรัม	169.66	
21	ลวดผูกเหล็ก (ลงชื่อ).....	กิโลกรัม	1	
22	งานทางเบียงเส้นทางจราจร (นางเพ็ญภา พรพระสงฆ์)	เมตร	20.00	
23	งานรื้อท่อกลมเดิม ขนาดท่อ ๓๐ (๑๐๐.ม)	เมตร		

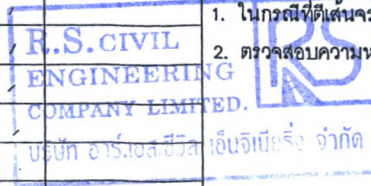

องค์การบริหารส่วนจังหวัดยะลา			
นายอติชัย ศรีพิตร	ผู้ช่วย	เงินชอบ	
นายวิวัฒน์ จันทร์หอม	ผู้ช่วย		
นางสาวพรหมพร พรหมบุญ	เรียบเรียง	ปลัดองค์การบริหารส่วนจังหวัดยะลา	
นายชิตวุฒิ เรืองทอง	ควบคุม	อนุมัติ	
ผู้ควบคุมงาน			
เลขที่แบบ	แผ่นที่ 3	จำนวนแผ่น 10 แผ่น	นายกองค์การบริหารส่วนจังหวัดยะลา

กม 3+190
 (ลงชื่อ).....
 นางสาวภาวิณี ทองเทศ

รายละเอียดของแบบงานเสริมผิวและซ่อมสร้างผิวแอสฟัลต์

เอกสารแนบท้ายสัญญาจ้างเลขที่... ลงวันที่...

- ผู้รับจ้างจะต้องส่งแผนการปฏิบัติงานภายใน 7 วัน นับถัดจากรับลงนามในสัญญาต่อสำนักผู้จ้างเพื่อที่จะทำการตรวจสอบและอนุมัติให้ใช้แผนปฏิบัติงาน
- ผู้รับจ้างจะต้องกับประสานช่างผู้ควบคุมงานจัดส่งวัสดุงานทางภายในเวลา 15 วันนับถัดจากรับลงนามในสัญญา เพื่อตรวจสอบหรือออกแบบผิวทางตาม มฐ.ทข
- งานดินถมคันทาง
 - งานดินถมคันทางต้องเป็นวัสดุถมคันทาง (มทข 201-2545) ซึ่งได้ผ่านการทดสอบและรับรองให้ใช้ได้แล้ว
 - วัสดุที่จะทำการบดอัดแต่ละชั้นต้องผสมให้เข้ากันก่อนแล้วพรมน้ำตามจำนวนที่ต้องการใช้รถเกรดปาดเกลี่ยให้วัสดุมีความชื้นสม่ำเสมอ ก่อนทำการบดอัดแน่น
 - การถมคันทางให้ถมเป็นชั้นๆ ชั้นหนึ่งหนาไม่เกิน 20 เซนติเมตร ทุกชั้นต้องบดอัดแน่นไม่น้อยกว่าร้อยละ 95 Standard Proctor Density
- งานขึ้นรองพื้นทาง
 - วัสดุที่ใช้ในงานรองพื้นทาง ต้องเป็นวัสดุที่มีคุณภาพตามมาตรฐานวัสดุรองพื้นทาง (มทข 202 - 2545) ซึ่งได้ผ่านการทดสอบและรับรองให้ใช้ได้แล้ว
 - บนผิวจราจรเดิม หรือคันทางใหม่ ถ้ามีหลุมจะต้องกลบและบดอัดให้แน่นก่อน แล้วจึงนำวัสดุรองพื้นทางมาเกลี่ยแม่บดอัดเป็นชั้นๆ ชั้นหนึ่งหนาไม่เกิน 20 ซม.และให้ความหนาแน่นแต่ละชั้นไม่น้อยกว่าร้อยละ 95 Modified Proctor Density
- งานขึ้นพื้นทาง
 - วัสดุในงานพื้นทาง ต้องเป็นวัสดุที่มีคุณภาพตามมาตรฐานวัสดุพื้นทาง ชนิดหินคลุก (มทข 203 - 2545) ซึ่งได้ผ่านการทดสอบและรับรองให้ใช้ได้แล้ว
 - บริเวณใดหรือช่วงใดพบว่าวัสดุพื้นทางเกิดการแยกตัว (Segregation) จากการเกลี่ยแม่บดอัดจะต้องขูดคุ้ย (Scarify) ออกและผสมคลุกเคล้าให้เข้ากันใหม่ หากวัสดุที่ทำการคลุกเคล้าใหม่นั้นตรวจพบว่าคุณสมบัติไม่ถูกต้องตามข้อกำหนดจะต้องนำวัสดุชั้นนอกและนำวัสดุที่มีคุณสมบัติที่ถูกต้องมาแทน
 - Control Test จะเก็บตัวอย่างทดสอบทุกๆ ระยะ 1.000 เมตร และทุกตำแหน่งที่วัสดุแปรเปลี่ยนการทดสอบเพียง Sieve Analysis และ Compaction เท่านั้นแต่ทั้งนี้ หากเกิดความสงสัยวัสดุตำแหน่งใด ผู้ควบคุมงานสามารถทดสอบทั้งหมดเหมือน General Test ได้
 - ทดสอบความหนาแน่นในสนาม (Field Density) ที่นที่ 450 ตารางเมตรต่อ 1 หลุมตัวอย่าง หรือตามที่กำหนดไว้เป็นอย่างอื่น
- งาน Prime Coat มทข 225 - 2545
 - ยางแอสฟัลต์ เป็นชนิด MC - 70 หรือ CSS-1 ปริมาณการใช้ 0.80 - 1.40 ลิตร/ตารางเมตร
 - ผิวหน้าพื้นทางจะต้องสะอาดปราศจากฝุ่นและหินที่หลุดหรือวัสดุอื่นใด โดยการกวาดและเป่าเศษวัสดุออก
- งาน Tack Coat มทข 227 - 2545
 - ยางแอสฟัลต์ เป็นชนิด CRS- 2 ปริมาณการใช้ 0.10-0.50 ลิตร/ตารางเมตร
 - ก่อนที่จะทำการ Tack Coat จะต้องทำการกวาดฝุ่นและหินที่หลุดออกให้หมดแล้วใช้เครื่องเป่าลมเป่าฝุ่นออกให้หมด
- งานแอสฟัลติกคอนกรีต
 - พื้นผิวที่จะปูแอสฟัลติกคอนกรีตจะต้องทำการ Prime Coat ตาม มทข 225 - 2545 หรือ Tack Coat ตาม มทข 227 - 2545
 - พื้นทางจะต้องสะอาดปราศจากฝุ่น หรือวัสดุไม่พึงประสงค์อื่นปะปน
 - พื้นทางเดิมเกิดการยุบตัว (Depression) หรือเป็นแอ่งสูงๆต่ำๆ แต่ไม่ใหญ่จนเกินไป (Soft Spot) ถ้าแอ่งลึกไม่เกิน 30 มิลลิเมตร อาจแยกปูเสริมเพื่อปรับระดับเฉพาะส่วนที่ยุบตัวหรือแอ่งก่อน หรือ จะปูรวมไปพร้อมกันกับ การปูชั้นทางแอสฟัลติกคอนกรีตก็ได้ โดยให้อยู่ในดุลยพินิจของผู้ควบคุมงาน แต่ทั้งนี้ความหนาแน่นที่ปูจะปูจะต้องไม่เกิน 180 มิลลิเมตร หากความหนาแน่น 80 มิลลิเมตร จะต้องแยกปูเสริมเพื่อปรับระดับเฉพาะส่วนที่ยุบตัวหรือเป็นแอ่งก่อน ตัวแอ่งเกิน 30 มิลลิเมตร จะต้องปูเสริมโดยให้ปูเป็นชั้นๆ หนาไม่เกินชั้นละ 50 มิลลิเมตร
 - ผิวพื้นสะพานคอนกรีตที่จะต้องปูแอสฟัลติกคอนกรีต จะต้องขูดวัสดุยาแนวรอยแตก และรอยต่อส่วนเกินที่ติดอยู่ที่ผิวพื้นคอนกรีตออกให้หมดล้างทำความสะอาดทั้งไว้ให้แห้งแล้วใช้เครื่องเป่าลมเป่าฝุ่นออกให้หมดแล้วทำการ Tack Coat ก่อนปูแอสฟัลติกคอนกรีต
 - อุณหภูมิแอสฟัลติกคอนกรีต เมื่อมาถึงสถานที่ก่อสร้างจะต้องมีอุณหภูมิไม่น้อยกว่า 121 C และเมื่อปูบนพื้นทางแล้วจะต้องมีอุณหภูมิไม่น้อยกว่า 120 C

- ทำการเก็บวัสดุแอสฟัลติกคอนกรีตหน้างาน ที่นที่ 9,000 ตารางเมตรต่อตัวอย่าง ทดสอบตามมทข(ท)607-2545 เพื่อหาขนาดกะชของมวลรวม และปริมาณแอสฟัลต์ซีเมนต์ที่ใช้
- การปูแอสฟัลติกคอนกรีตจะต้องได้ความหนาตามข้อกำหนดและผิวหน้าจะต้องมีความเรียบความแน่นสม่ำเสมอ ทั้งทางด้านตามขวางและตามยาว โดยไม่มีรอยฉีก (Tearing) รอยเคลื่อนตัวเป็นแอ่ง (Shoving) การแยกตัวของส่วนผสมหรือความเสียหายอื่นๆ เกิดขึ้น หากปรากฏว่ามีความเสียหายเกิดขึ้นให้รีบแก้ไขทันที ส่วนผสมที่มีลักษณะจับตัวกันเป็นก้อนแข็งห้ามนำมาใช้
- การบดอัดทับภายหลังจากที่ได้ปูแอสฟัลติกคอนกรีตลงบนผิวทางแล้ว ให้บดทับครั้งแรกด้วยรถบดล้อเหล็ก 2 ล้อ หรือ 3 ล้อ ที่มีน้ำหนักประมาณ 8-10 ตัน จำนวน 2 เที่ยว แล้วจึงตามด้วยรถบดล้อยางที่มีน้ำหนักประมาณ 10 - 12 ตัน ทั้งนี้ เมื่อได้ความหนาแน่นตามที่ต้องการแล้ว รถบดล้อยางจะต้องบดล้อเหล็ก 2 ล้อ อีกครั้งหนึ่ง
- การตรวจสอบแอสฟัลติกคอนกรีตที่ก่อสร้าง
 - ลักษณะผิว (Surface Texture) จะต้องมีความลาดตามแบบ มีลักษณะผิวและลักษณะการบดอัดที่สม่ำเสมอ ไม่ปรากฏความเสียหาย เช่น ผิวหน้าหลุด (Pull) รอยฉีก (Tear) ผิวหน้าหลวมหรือแยกตัว (Segregation) เป็นคลื่น (Ripple) หรือความเสียหายอื่นๆ หากตรวจสอบแล้วปรากฏว่ามีความเสียหายดังกล่าวจะต้องดำเนินการแก้ไขให้ถูกต้องเรียบร้อยแล้วจึงสามารถเห็นสมควร
 - ความหนาของผิวทางแอสฟัลติกคอนกรีตให้เจาะตัวอย่างความหนาทุกๆระยะไม่เกิน 250 เมตร จำนวน 1 ก้อน ตัวอย่างหรือจำนวน 3 ก้อนตัวอย่าง ในแนวตั้งจากกับแนวถนน และก้อนตัวอย่างจะต้องห่างกันไม่น้อยกว่า 2.00 ม. และนำน้ำหนักค่าเฉลี่ยความหนาจะต้องไม่น้อยกว่าที่กำหนดไว้ในแบบ
 - ความแน่น (Density) หลังจากที่ได้ทำการบดอัดแอสฟัลติกคอนกรีตบนผิวทางเรียบร้อยแล้วให้ทำการเจาะก้อนตัวอย่างเป็นตัวแทนของชั้นทางแอสฟัลติกคอนกรีตในสนามที่ก่อสร้างเสร็จเรียบร้อยแล้วด้วยเครื่องเจาะกับตัวอย่างจำนวน 1 ก้อนตัวอย่าง ทุกๆ ระยะ 250 เมตร แล้วนำน้ำหนักลองหาความหนาแน่น ซึ่งจะต้องไม่น้อยกว่าร้อยละ 98 ของค่า Marshall Density
 - การซ่อมหลุมที่จะก้อนตัวอย่าง จะต้องทำความสะอาดหลุมให้เรียบร้อย และทำการ Tack Coat ก่อนที่จะปะซ่อมด้วยแอสฟัลติกคอนกรีตที่มีอุณหภูมิไม่น้อยกว่า 121 C ให้ผิวเรียบเสมอผิวทาง และได้ความหนาแน่นตามแบบกำหนด

10. การอำนวยความสะดวกการจราจรระหว่างก่อสร้าง ในระหว่างการก่อสร้างผิวจราจรแอสฟัลติกคอนกรีตจะต้องจัดและควบคุมการจราจรไม่ให้กีดขวางที่ก่อสร้างใหม่ จนกว่าผิวทางจะเย็นตัวลงมากพอที่จะให้การจราจรผ่านแล้วจะไม่ทำให้เกิดร่องรอยบนผิวทางนั้น โดยต้องติดป้ายจราจรพร้อมอุปกรณ์ควบคุมการจราจรอื่น ๆ ที่จำเป็นตามที่กรมทางหลวงชนบทกำหนดพร้อมจัดหาบุคลากร เพื่ออำนวยความสะดวกให้แก่นักท่องเที่ยวที่ก่อสร้างได้โดยสะดวกปลอดภัย และไม่ทำให้ผิวทางเสียหายหรือสึกกร่อนเสียหาย ระยะเวลาในการปิดจราจรให้อยู่ในดุลยพินิจของผู้ควบคุมงาน

1. วัสดุประเภทวัสดุหรือวัสดุอื่นที่จะใช้ในงานก่อสร้างเป็นวัสดุที่ผลิตภายในประเทศโดยต้องใช้น้ำมันเชื้อเพลิงที่ผลิตในประเทศ...
 2. วัสดุที่ผลิตในประเทศโดยต้องใช้น้ำมันเชื้อเพลิงที่ผลิตในประเทศโดยต้องใช้น้ำมันเชื้อเพลิงที่ผลิตในประเทศ...
 3. วัสดุที่ผลิตภายในประเทศที่ได้รับบริการรับรองจากสภาอุตสาหกรรมแห่งประเทศไทย ผู้รับจ้างต้องแสดงหลักฐานรายการที่ส่งได้รับรองและออกเครื่องหมายการค้าที่ผลิตในประเทศไทย (Made In Thailand) จากสภาอุตสาหกรรม

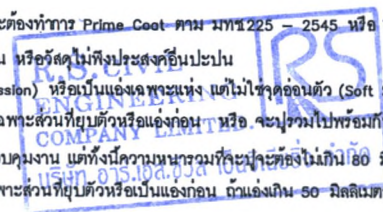

นายกองศักดิ์ บริหาร ส่วนจังหวัดยะลา...
 นางสาวอรุณี มากอ...

องค์การบริหารส่วนจังหวัดยะลา

นายอภิรักษ์ ศรีเกียรติ	ผู้ว่าฯ	เห็นชอบ
นายวิรัตน์ จันทร์หอม	ผู้ช่วยฯ	
นางสาวพรหมพร พรหมนาบุญ	เขียนแบบ	ปลัดองค์การบริหารส่วนจังหวัดยะลา
นายเชิดศักดิ์ เรืองทอง	ควบคุมแบบ	อนุมัติ
นายประจักษ์ วัฒนศิริ	ผู้ดำเนินการก่อสร้าง	

เลขที่แบบ: ... แผ่นที่ 4 จำนวนแผ่น 10 แผ่น

นางสาวภาวณิ ทองเทศ

เอกสารแนบท้ายสัญญาจ้างเลขที่ 0332/2564
 ลงวันที่ ๒๕ ส.ค. ๒๕๖๔

1.20

ผนวก..... 7 หน้า 8

0.60



โครงการก่อสร้างท่อลอดเหลี่ยม ขนาด 2-2.40x2.10 ม. ยาว 12.00 ม No Skew
 จำนวน 1 จุด พร้อมงานคืนผิวจราจรผิวลาดยางพาราแอสฟัลท์ติกคอนกรีต
 พื้นที่ไม่น้อยกว่า 360 ตารางเมตร
 รหัสทางหลวงท้องถิ่น ยล.ถ - 0028
 ชื่อสายทาง : บ้านยี่ราบัน - บ้านคอลลอกาเอ
 ตำบลดลิ่งชัน - ตำบลเขื่อนบางลาง อำเภอบันนังสตา จังหวัดยะลา

ปีงบประมาณที่ทำการก่อสร้าง :
 แหล่งเงินที่ก่อสร้างองค์การบริหารส่วนจังหวัดยะลา
 วงเงินค่าก่อสร้าง :

ระยะเวลารับประกันความชำรุดบกพร่องตามสัญญา
 วันเริ่มต้นประกัน :
 วันสิ้นสุดประกัน :

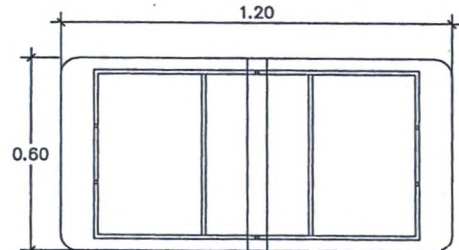

โครงเหล็กฉากขนาด 1"x1"x2.3 มม.
 ทาด้วยสีกันสนิม เชื่อมโดยรอบ
 เจาะรูเส้นผ่าศูนย์กลาง 4-8 9 มม. ขุดสังกะสี

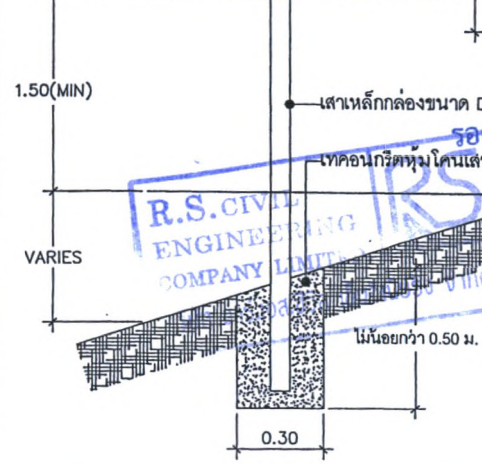

0.50 (ลงชื่อ)
 1.50 (MIN)
 0.30
 ไม่น้อยกว่า 0.50 ม.

R.S. CIVIL ENGINEERING COMPANY LIMITED

หมายเหตุนอกเหนือจากนี้
 1. มีค. เป็นเมตร นอกจากรระบุเป็นอย่างอื่น
 2. แผนป้ายหน้าจากแนบแนบแล้วออกสังกะสี ความหนาไม่น้อยกว่า 2 มม. มีคุณสมบัติตาม มอก
 3. พื้นป้ายใช้สีหรือสติกเกอร์ เครื่องหมาย สัญลักษณ์ ตัวเลข และเส้นขอบป้าย เป็นสีหรือสติกเกอร์สะท้อนแสง
 4. เสาป้ายเหล็กกลวง 3"x3" เสาป้ายทาสีขาว ที่ระยะสูง 25 ซม. จากระดับพื้นให้ทาสีดำ ทาสีให้ทาสีรองพื้น 1 ชั้น แล้วทาสีน้ำมันสำหรับเสาเหล็ก ทับหน้า 2 ชั้น

(นางสาวกานทิยา พรพระสงฆ์)
 (นางเพ็ญญา พรพระสงฆ์)
 (นางสาวภาวิณี ทองเทศ)

รายละเอียดด้านหน้าป้าย

NOT TO SCALE

สำเนาถูกต้อง

นายประสิทธิ์ บอภางค์
 ฝัฒนัชวกร

องค์การบริหารส่วนจังหวัดยะลา			
วันที่จัดทำเอกสารแนบท้าย 2-2.40x2.10 ม. ยาว 12.00 ม. No Skew จำนวน 1 จุด พร้อมงานคืนผิวจราจรผิวลาดยางพาราแอสฟัลท์ติกคอนกรีต รหัสทางหลวงท้องถิ่น ยล.ถ - 0028 ชื่อสายทาง : บ้านยี่ราบัน - บ้านคอลลอกาเอ ตำบลดลิ่งชัน - ตำบลเขื่อนบางลาง อำเภอบันนังสตา จังหวัดยะลา	นายอริชัย ศรีพิตร นายวิรัตน์ จันทร์หอม นางสาวพรหมพร พรหมมา นายวิฑูรย์ เรืองทอง	ผู้ตรวจ ผู้ตรวจ เขียนแบบ ตรวจแบบ	เห็นชอบ อนุมัติ
งานแนบป้ายแสดงรายละเอียดโครงการ		ผู้อำนวยการส่วนงาน	
เลขที่แบบ	แผ่นที่ 5	จำนวนแผ่น 10 แผ่น	นายกองกลางบริหารส่วนจังหวัดยะลา

	<h2 style="margin: 0;">องค์การบริหารส่วนจังหวัดยะลา</h2> <p style="margin: 0;">ถนนวงเวียน 2 อำเภอเมืองยะลา จังหวัดยะลา โทร. 073-203610 ต่อ 210</p>	0.35																									
0.30	<p>โครงการ ก่อสร้างท่อลอดเหลี่ยม ขนาด 2-2.40x2.10 ม ยาว 12.00 ม No Skew จำนวน 1 จุด ปริมาณงาน พร้อมงานคืนผิวจราจรผิวลาดยางพาราแอสฟัลท์ติกคอนกรีต กว้าง 6.00ม ไม่มีไหล่ทาง</p> <p>ผู้รับจ้าง..... ที่อยู่..... ผู้ควบคุมงานผู้รับจ้าง..... โทร.....</p> <p>วันเริ่มต้นสัญญา..... วันสิ้นสุดสัญญา..... รวมระยะเวลา..... วัน</p> <p style="text-align: right;">คณะกรรมการตรวจการจ้าง</p> <table style="width: 100%; border: none;"> <tr> <td style="width: 40%;">วงเงินงบประมาณ.....</td> <td style="width: 10%;"></td> <td style="width: 10%;">1.....</td> <td style="width: 10%;">ประธาน</td> <td style="width: 20%;">โทร.....</td> </tr> <tr> <td>ราคากลางค่าก่อสร้าง.....</td> <td></td> <td>2.....</td> <td>กรรมการ</td> <td>โทร.....</td> </tr> <tr> <td>วงเงินตามสัญญาจ้าง.....</td> <td></td> <td>3.....</td> <td>กรรมการ</td> <td>โทร.....</td> </tr> <tr> <td>ผู้ควบคุมงาน 1.....</td> <td>โทร.....</td> <td>4.....</td> <td>กรรมการ</td> <td>โทร.....</td> </tr> <tr> <td>2.....</td> <td>โทร.....</td> <td>5.....</td> <td>กรรมการ</td> <td>โทร.....</td> </tr> </table> <p style="text-align: center;">กำลังก่อสร้างด้วยเงินภาษีอากรของประชาชน</p>	วงเงินงบประมาณ.....		1.....	ประธาน	โทร.....	ราคากลางค่าก่อสร้าง.....		2.....	กรรมการ	โทร.....	วงเงินตามสัญญาจ้าง.....		3.....	กรรมการ	โทร.....	ผู้ควบคุมงาน 1.....	โทร.....	4.....	กรรมการ	โทร.....	2.....	โทร.....	5.....	กรรมการ	โทร.....	1.20
วงเงินงบประมาณ.....		1.....	ประธาน	โทร.....																							
ราคากลางค่าก่อสร้าง.....		2.....	กรรมการ	โทร.....																							
วงเงินตามสัญญาจ้าง.....		3.....	กรรมการ	โทร.....																							
ผู้ควบคุมงาน 1.....	โทร.....	4.....	กรรมการ	โทร.....																							
2.....	โทร.....	5.....	กรรมการ	โทร.....																							

แบบแผ่นป้ายแสดงรายละเอียดงานก่อสร้าง
 NOT TO SCALE

(ลงชื่อ)..... ผู้ว่าจ้าง
 (นายระเด่น สมะมะเอ)

รองนายกองค์การบริหารส่วนจังหวัดยะลา ปฏิบัติราชการแทน
 นายกองค้ำการบริหารส่วนจังหวัดยะลา
 (ลงชื่อ)..... ผู้รับจ้าง
 (นางสาวมรรณี มาตาอี)



สำเนาถูกต้อง
 (นายประสิทธิ์ บุญสุทนต์)
 ช่างช่างโยธาชำนาญงาน

รายละเอียดป้าย

- 1.วัสดุที่ใช้ทำแผ่นป้ายให้ใช้แผ่นไม้อัด ขนาด 4 มม
- 2.พื้นป้ายสีน้ำเงิน ตัวอักษรและเส้นขอบสีขาว
- 3.ตราสัญลักษณ์องค์การบริหารส่วนจังหวัดเป็นสีขาว ขนาดเส้นผ่าศูนย์กลาง 0.30 ม
- 4.โครงคร่าวไม้ขนาด 1 1/2 X 3 "
- 5.ตัวป้ายติดตั้งสูงจากพื้นดิน 2.00 เมตร
- 6.มิติเป็นเมตรนอกจากระบุเป็นอย่างอื่น
- 7.ติดตั้งแผ่นป้ายรายละเอียดงานก่อสร้างไว้ ณ จุดเริ่มต้นและจุดสิ้นสุดงานก่อสร้างอย่างน้อย 2 จุด
- 8.ผู้รับจ้างเป็นผู้รับผิดชอบในการดำเนินการจัดทำและติดตั้งแผ่นป้ายดังกล่าว ภายใน 7 วันนับตั้งแต่องานในสัญญาจ้าง โดยติดตั้งป้ายประชาสัมพันธ์ จำนวน 2 ป้าย ณ จุดเริ่มต้นและสิ้นสุดงานก่อสร้าง

(ลงชื่อ).....

(นางเพ็ญภา พรพระสงฆ์)

(ลงชื่อ).....
 นางสาวภาวิณี ทองเทศ

<p style="margin: 0;">พยาน องค์การบริหารส่วนจังหวัดยะลา</p> <p style="font-size: small; margin: 0;">ขนาดท่อลอดเหลี่ยม ขนาด 2-2.40x2.10 ม ยาว 12.00 ม No Skew จำนวน 1 จุด พร้อมงานคืนผิวจราจรผิวลาดยางพาราแอสฟัลท์ติกคอนกรีต กว้าง 6.00ม ไม่มีไหล่ทาง</p> <p style="font-size: small; margin: 0;">รหัสทางของท้องถิ่น ๒๒๕ - ๐๐๒๘</p> <p style="font-size: small; margin: 0;">ชื่อถนน/ ไม้ยาบัน - บ้านหนอง...</p> <p style="font-size: small; margin: 0;">ตำบลวังเย็น-ตำบลเขื่อนบางลาง อำเภอวังน้ำใส จังหวัดยะลา</p> <p style="font-size: small; margin: 0;">แสดงแบบ</p> <p style="font-size: small; margin: 0;">แบบแปลน/แบบแสดงรายละเอียดงานก่อสร้าง</p>	<table border="1" style="width: 100%; border-collapse: collapse;"> <tr> <td style="width: 30%;">นายดิเรก ศรีเพชร</td> <td style="width: 30%;">ผู้ตรวจ</td> <td style="width: 40%;">เห็นชอบ</td> </tr> <tr> <td>นายวิรัตน์ จันทร์หอม</td> <td>ผู้ตรวจ</td> <td></td> </tr> <tr> <td>นางสาวพรหมพร พรหมนาถ</td> <td>เขียนแบบ</td> <td>ปลัดองค์การบริหารส่วนจังหวัดยะลา</td> </tr> <tr> <td>นายวิชาญ เรืองทอง</td> <td>ผู้ควบคุมงาน</td> <td>อนุมัติ</td> </tr> <tr> <td colspan="2" style="text-align: center;">ผู้ควบคุมการก่อสร้าง</td> <td></td> </tr> </table>	นายดิเรก ศรีเพชร	ผู้ตรวจ	เห็นชอบ	นายวิรัตน์ จันทร์หอม	ผู้ตรวจ		นางสาวพรหมพร พรหมนาถ	เขียนแบบ	ปลัดองค์การบริหารส่วนจังหวัดยะลา	นายวิชาญ เรืองทอง	ผู้ควบคุมงาน	อนุมัติ	ผู้ควบคุมการก่อสร้าง		
นายดิเรก ศรีเพชร	ผู้ตรวจ	เห็นชอบ														
นายวิรัตน์ จันทร์หอม	ผู้ตรวจ															
นางสาวพรหมพร พรหมนาถ	เขียนแบบ	ปลัดองค์การบริหารส่วนจังหวัดยะลา														
นายวิชาญ เรืองทอง	ผู้ควบคุมงาน	อนุมัติ														
ผู้ควบคุมการก่อสร้าง																
<p>เลขที่แบบ)</p>	<p>แผ่นที่ 6</p>	<p>จำนวนแผ่น 10 แผ่น</p>	<p>นายกองค์การบริหารส่วนจังหวัดยะลา</p>													

เอกสารแนบท้ายสัญญาจ้างเลขที่ 0332/2564
 ลงวันที่ ๒๔ ส.ค. ๒๕๖๔

ผนวก.....๗.....หน้า.....๑๑.....

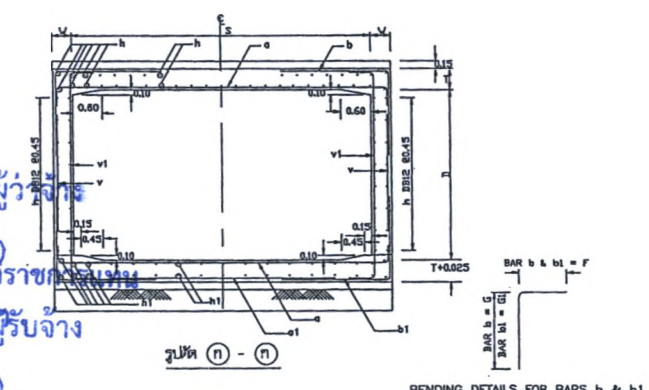
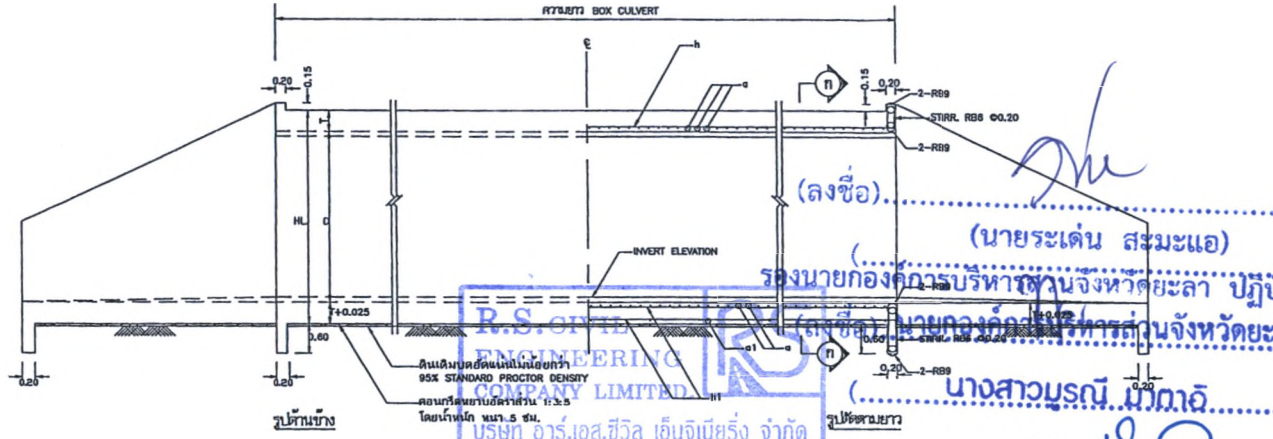
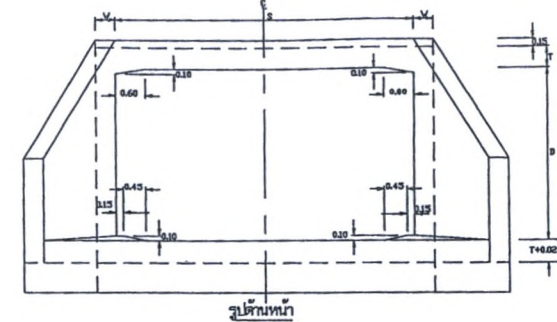
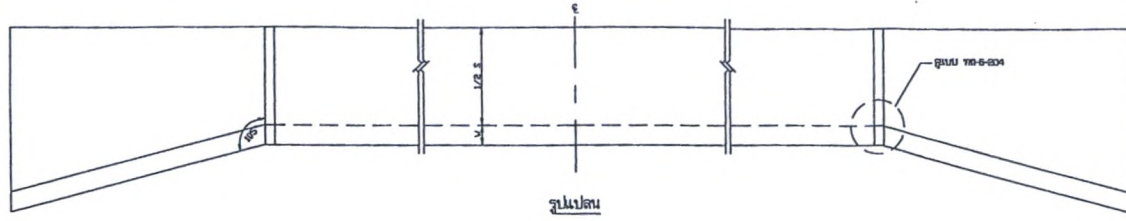

R.S. ENGINEERING COMPANY LIMITED
 บริษัท อาร์.เอส.อีจิล เอ็นจิเนียริ่ง จำกัด

(ลงชื่อ) ผู้ว่าราชการจังหวัดยะลา
 (นายระเด่น สมะแอ)
 รองนายกองค์การบริหารส่วนจังหวัดยะลา ปฏิบัติราชการแทน
 (ลงชื่อ) ผู้ว่าราชการจังหวัดยะลา
 (นางสาวมรณีย์ นาคฉัตร)
 (ลงชื่อ) พยาน

ตารางแสดงขนาด และรายละเอียดเหล็กเสริม ท่อลอดเหลี่ยมชนิดขึง

CLEAR SPAN S (m.)	DEPTH D (m.)	T (cm.)	W (cm.)	BAR MARK a			BAR MARK a1			BAR MARK b				BAR MARK b1				BAR MARK h1											
				dia (mm.)	Ø (cm.)	L (cm.)	dia (mm.)	Ø (cm.)	L (cm.)	dia (mm.)	Ø (cm.)	F (cm.)	C (cm.)	dia (mm.)	Ø (cm.)	F (cm.)	G1 (cm.)	dia (mm.)	Ø (cm.)	L (cm.)	dia (mm.)	Ø (cm.)	L (cm.)	dia (mm.)	Ø (cm.)	L (cm.)			
2.40	1.60	24	25	20	30	305	12	120	220	12	11	110	95	12	11	110	170	-	-	12	30	210	23	42	12	45	18		
3.00	1.80	26.5	27.5	20	20	370	12	120	260	16	15	130	100	16	15	130	190	-	-	12	30	235	12	22.5	51	12	45	20	
4.00	2.50	40	35	25	20	465	12	120	350	18	11	170	115	16	11	170	115	12	11	235	12	13	33	12	22.5	45	24		
1.80	1.80	24	25	16	17.5	245	12	120	180	12	11	90	90	12	11	90	180	-	-	12	30	230	12	25	40	12	45	14	
2.10	1.80	24	25	16	14	275	12	120	195	12	12.5	100	100	12	12.5	100	180	-	-	12	30	235	12	25	42	12	45	16	
2.10	2.10	24	25	16	14	275	12	120	195	12	12.5	100	100	12	12.5	100	210	-	-	12	30	265	12	25	48	12	45	16	
2.40	2.10	24	25	20	19	305	12	120	225	12	12.5	110	110	12	12.5	110	210	-	-	12	30	265	12	23	48	12	45	18	
2.40	2.40	24	25	20	20	305	12	120	225	12	12.5	110	110	12	12.5	110	240	-	-	12	30	295	12	23	50	12	45	18	
2.70	2.40	24	25	20	18.5	335	12	120	245	12	12.5	120	120	12	12.5	120	240	-	-	12	30	295	12	23	51	12	45	18	
2.70	2.70	24	27.5	20	17.5	335	12	120	245	12	15	120	120	12	15	120	120	12	30	260	12	30	325	12	23	55	12	45	18
3.00	2.70	26.5	27.5	20	15	370	12	120	265	16	15	130	130	16	15	130	130	12	30	260	12	30	325	12	23	58	12	45	20
3.00	3.00	26.5	30	20	16.5	370	12	120	265	16	12.5	130	130	16	12.5	130	130	12	25	290	12	30	355	12	21.5	63	12	45	20
3.30	3.00	27.5	30	20	14	410	12	120	295	16	12.5	140	140	16	12.5	140	140	12	25	295	12	30	355	12	21.5	67	12	45	22
3.30	3.30	27.5	32.5	20	14.5	410	12	120	295	16	11	140	140	16	11	140	140	12	22	325	12	30	365	12	22.5	64	12	45	22
3.60	3.30	30	32.5	20	13	440	12	120	315	16	12.5	150	150	16	12.5	150	150	12	25	325	12	30	365	12	22.5	67	12	45	22
3.60	3.60	30	35	20	13	440	12	120	315	16	11.5	150	150	16	11.5	150	150	12	23	355	12	30	415	12	22.5	71	12	45	22

รายการประกอบแบบ

- ท่อลอดเหลี่ยมชนิดขึงขนาดหน้ากว้าง ๒.๗๐ เมตร สูง ๒.๗๐ เมตร HS20-44 ๓๓ เมตรของ ASHTO
- ใช้คอนกรีตชนิด ก9 ๓๖ มก.ป.๒๕
- เหล็กเสริมคอนกรีต ให้เป็นไปตาม มท. ๓๖ โดยรายละเอียดดังนี้
 - ๓.1 เหล็กเสริมขนาด ๓๐ มม. และ ๓๖ มม. ให้ใช้เหล็กเสริมมาตรฐาน ๒๕
 - ๓.2 เหล็กเสริมขนาด ๓๖ มม. และใหญ่กว่าให้ใช้เหล็กขึง SD 40
- ใช้ผ้าคลุมคอนกรีต (COVERING) ๕ ซม.
- ด้านข้างท่อลอดเหลี่ยมชนิดขึงต้องให้มีความแข็งแรงเพียงพอ โดยระบุไว้ในใบประกอบแบบ
- ในกรณีการก่อสร้างเป็นขึง ให้ใช้ปูนซีเมนต์ชนิดพิเศษ (ไฮดรอลิก) ที่มีปริมาณน้ำ
- ซีเมนต์ มีหน่วยเป็นเมตร นอกจากระบุเป็นอย่างอื่น
- ให้ใช้เหล็กเสริมชนิดเส้นแรงแทนเหล็กขึงให้เข็ม และคอนกรีตไม่น้อยกว่า 95% STANDARD PROCTOR DENSITY แต่รวมคอนกรีตชนิดพิเศษ 1:๓:5 โดยน้ำหนัก หนา ๕ ซม.ของเข็ม
- ในกรณีพื้นเดิมเป็นดิน จะต้องขุดรื้อพื้นเดิมทิ้งแล้วใช้ลูกรังหรือ วัสดุรองพื้นดินที่เทียบ เช่น การบดทรายขี้เถ้าหรือมวลรวมแทน โดยต้องบดกับไอน้ำไม่น้อยกว่า 95% STANDARD PROCTOR DENSITY ปรับระดับให้เรียบ แล้วคอนกรีตขึงให้ได้ความแข็งแรงตามที่ระบุในแบบ
- ขั้วท่อลอดที่ติดตั้งต้องเป็นดินอ่อนนุ่ม ทิศบดดินละเอียด จะต้องใช้วัสดุที่ผ่านร่อนดินไม่เกิน ๓๗.๕ มิลลิเมตรของวัสดุรองพื้น โดยให้มีความหนาของวัสดุที่ขึง

หมายเหตุ

แบบก่อสร้างนี้เป็นลิขสิทธิ์ของแบบที่ กอ-๕/๒๖/๔๖ ของกรมทางหลวงชนบท

แบบมาตรฐานงานทาง
 สำหรับองค์การปกครองส่วนท้องถิ่น

ท่อลอดเหลี่ยม คล.ช.ชนิดขึงเดี่ยว
 รูปสี่เหลี่ยมทั่วไป (RIGID FRAME)

แบบเลขที่ กอ-5-202 หน้าที่ 77

เอกสารแนบท้ายสัญญาจ้างเลขที่ 0339/2564
ลงวันที่.....๒๔ ส.ค. ๒๕๖๔.....

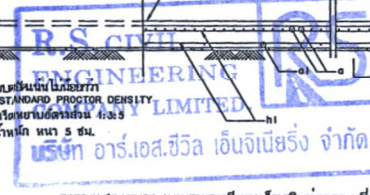
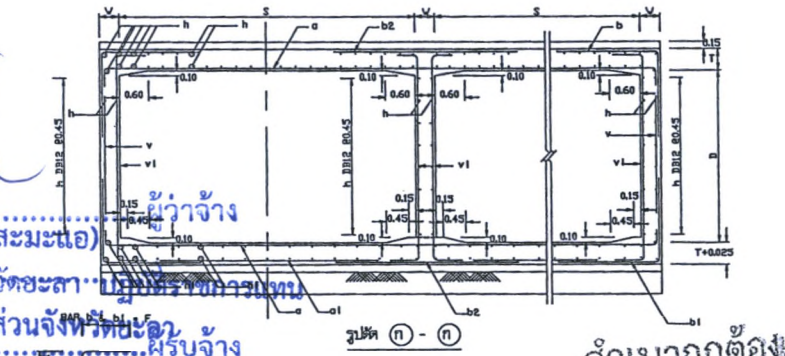
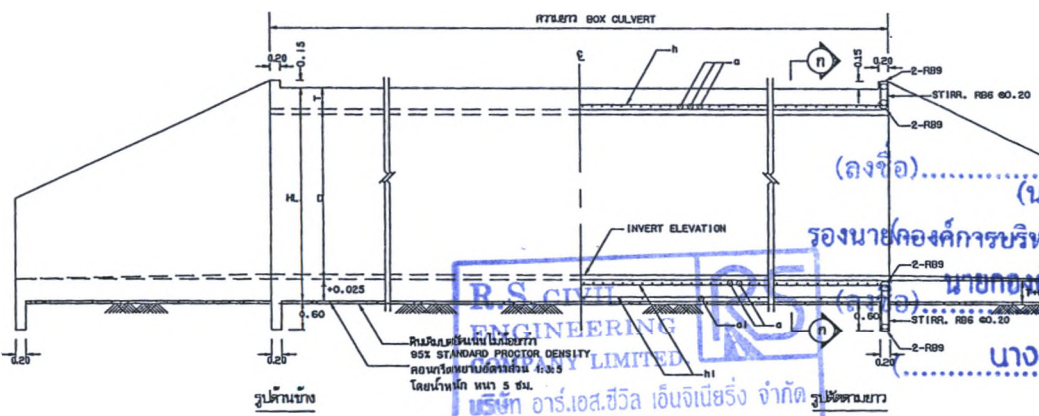
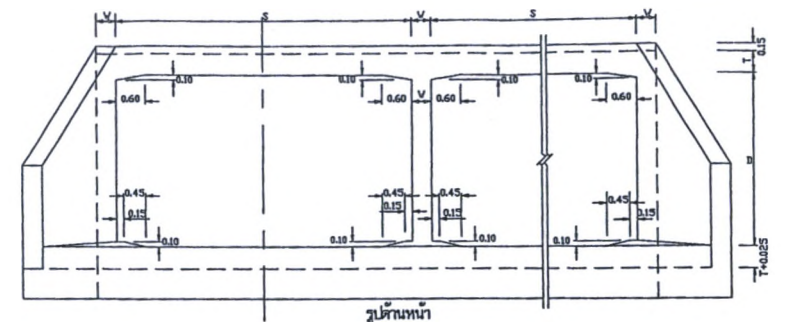
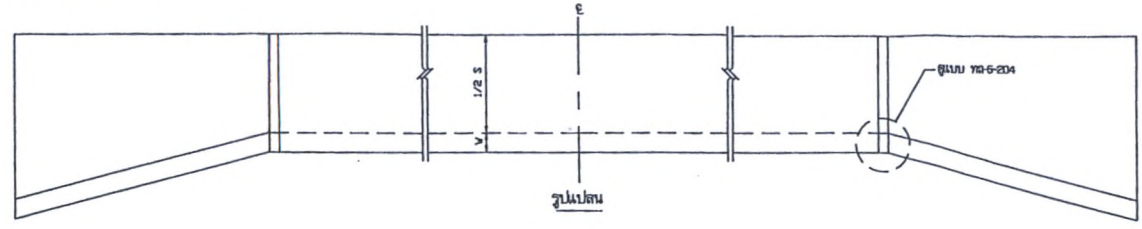

(ลงชื่อ).....
(นายระเต็ม สมะระเอ)
รองนายกองค์การบริหารส่วนจังหวัดยะลา
นายกองค์การบริหารส่วนจังหวัดน่าน
นางสาวมูรณ์ มากอ้อ
ผู้ว่าจ้าง
ผู้รับจ้าง
BENDING DETAILS FOR BARS b & b1
พยาน

ลำเนาถูกต้อง

รายการประกอบแบบ

- ข้อต่อเชื่อมแบบเป็นสี่เหลี่ยมจัตุรัสตาม HS20-44 ควบคุมการชนของ AASHTO โดยความยาวของชิ้นโครงเหล็กต่อข้อต่อ จะต้องไม่เกิน 300 มม.
 - ใช้ตะกรวดชนิด ก3 ตาม มท.๒๓
 - เหล็กเสริมคอนกรีต ให้เป็นไปตาม มท.๒๓ โดยรายละเอียดดัง
๓1 เหล็กเสริมขนาด ๘ 6 มม. และ ๘9 121. ไม้โครงเหล็กขนาด 24
๓2 เหล็กเสริมขนาด ๘ ๘ 121 และใช้ตะกรวดให้แน่นหลวมด้วย 50 40
 - ส่วนที่เชื่อมกัน (COVERING) 5 ซม.
 - ส่วนที่วางคอนกรีตเสริมเหล็กต้องให้มีความหนาแน่นของคอนกรีตตาม 95% STANDARD PROCTOR DENSITY โดยควบคุมการบ่มไม่น้อยกว่า 14 วัน
 - ในกรณีที่บริเวณก่อสร้างเป็นดินเหนียว น้ำที่ขุ่นหรือมีเศษจากโรงงานอุตสาหกรรมได้ ให้เป็นดินเหนียวและตะกอนที่ใสตาม มท.๒๑๑ หรือเทียบเท่า
 - มีค่าการบ่มดินไม่น้อยกว่า ๑๐% ของความหนาแน่นของดิน
 - ให้ปรับพื้นที่ดินบริเวณกว้างสร้างให้เรียบ และเตรียมแม่แบบยาว 95% STANDARD PROCTOR DENSITY แล้วผสมคอนกรีตด้วยอัตราส่วน 1:3:5 โดยน้ำหนัก หนา 5 ซม.ของพื้น
 - ในกรณีที่พื้นดินเป็นดินแข็ง จะต้องทุบดินที่แข็งเกินแข็ง แล้วใช้ตะกรวดเล็ก ที่ควบคุมความหนาแน่นของ คอนกรีตตาม มท.๒๑๑ หรือเทียบเท่า 95% STANDARD PROCTOR DENSITY ปรับระดับให้เรียบ แล้วทดสอบการบ่มให้มีความหนาแน่นที่ระบุในแบบ
- น.ท.การบ่มดินของคอนกรีตบ่มดินก่อนบ่ม หรือบ่มดินแล้วก็ได้ จะต้องสร้างที่ราบขุดดินในบริเวณ ความหนาแน่นของคอนกรีตตาม โดยให้ความหนาแน่นของคอนกรีตตาม

หน้า ๗๗๗
แบบก่อสร้างนี้เป็นลิขสิทธิ์ของ บริษัท พริตตี้ จำกัด

CLEAR SPAN S (m.)	DEPTH D (m.)	T (cm.)	W (cm.)	BAR MARK a				BAR MARK a1				BAR MARK b				BAR MARK b1				BAR MARK b2				BAR MARK h				BAR MARK h1			
				d1a	φ	d1a	φ	L	d1a	φ	F	G	d1a	φ	F	G1	d1a	φ	L	d1a	φ	L	d1a	φ	L	d1a	φ	L	d1a	φ	L
2.40	1.60	24	25	20	20	12	120	220	12	11	110	95	12	11	110	170	12	11	220	12	11	220	30	210	12	23	12	45			
3.00	1.60	26.5	27.5	20	20	12	120	260	16	15	130	100	16	15	130	190	16	15	265	-	-	12	30	235	12	22.5	12	45			
4.00	2.50	40	35	25	20	12	120	350	16	11	170	115	16	11	170	115	16	11	340	12	23	235	12	22.5	12	45					
1.00	1.60	24	25	16	17.5	12	120	160	12	11	90	90	12	11	90	100	12	11	180	-	-	12	30	230	12	25	12	45			
2.10	1.60	24	25	16	14	12	120	195	12	12.5	100	100	12	12.5	100	180	12	12.5	200	-	-	12	30	235	12	25	12	45			
2.10	2.10	24	25	16	14	12	120	195	12	12.5	100	100	12	12.5	100	210	12	12.5	200	-	-	12	30	265	12	25	12	45			
2.40	2.10	24	25	20	19	12	120	225	12	12.5	110	110	12	12.5	110	210	12	12.5	220	-	-	12	30	265	12	23	12	45			
2.40	2.40	24	25	20	20	12	120	225	12	12.5	110	110	12	12.5	110	240	12	12.5	220	-	-	12	30	295	12	23	12	45			
2.70	2.40	24	25	20	16.5	12	120	245	12	12.5	120	120	12	12.5	120	240	12	12.5	240	-	-	12	30	295	12	23	12	45			
2.70	2.70	24	27.5	20	17.5	12	120	245	12	15	120	120	12	15	180	120	12	15	240	12	30	260	12	30	325	12	23	12	45		
3.00	2.70	26.5	27.5	20	15	12	120	285	16	15	130	130	16	15	130	130	16	15	265	12	30	260	12	30	325	12	23	12	45		
3.00	3.00	26.5	30	20	16.5	12	120	285	16	12.5	130	130	16	12.5	130	130	16	12.5	265	12	25	290	12	30	355	12	21.5	12	45		
3.30	3.00	27.5	30	20	14	12	120	295	16	12.5	140	140	16	12.5	140	140	16	12.5	285	12	25	295	12	30	355	12	21.5	12	45		
3.30	3.30	27.5	32.5	20	14.5	12	120	295	16	11	140	140	16	11	140	140	16	11	285	12	22	325	12	30	305	12	22.5	12	45		
3.60	3.30	30	32.5	20	13	12	120	315	16	12.5	150	150	16	12.5	150	150	16	12.5	305	12	25	325	12	30	305	12	22.5	12	45		
3.60	3.60	30	35	20	13	12	120	315	16	11.5	150	150	16	11.5	150	150	16	11.5	305	12	23	335	12	30	415	12	22.5	12	45		

แบบมาตรฐานงานทาง
สำหรับองค์การปกครองส่วนท้องถิ่น

ท่อก่อเสริม คสล. ชนิดหลายช่อง
รูปสี่เหลี่ยมทั่วไป (RIGID FRAME)

แบบเลขที่ ทด-5-203 หน้าที่ 78

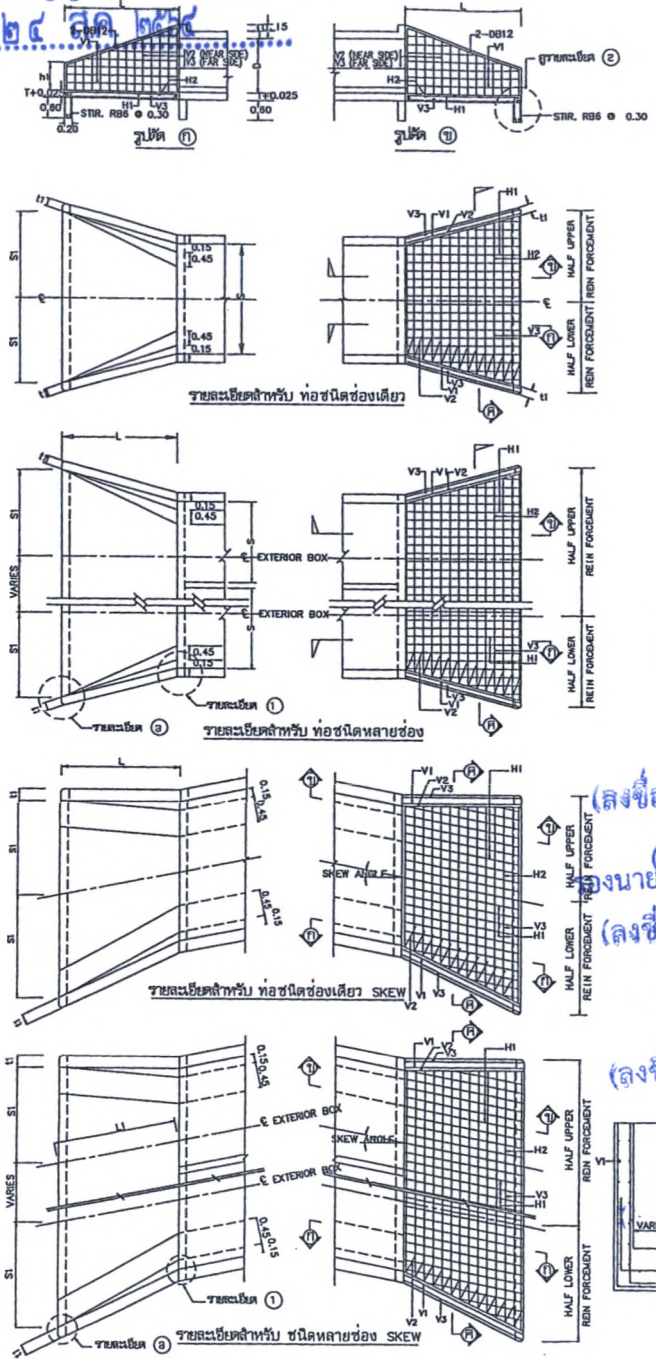

ตารางแสดงมิติต่าง ๆ

ขนาดทางวิ่งรถ	L	h1	t1	S1	SKEW 15°			SKEW 30°			SKEW 45°			V1		V2		V3		H1		H2		b1	No.	
					L1	S1	S2	L1	S1	S2	L1	S1	S2	๑	๒	๓	๑	๒	๑	๒	๑	๒	๑			๒
0.60	0.60	0.95	0.50	0.20	0.54	0.93	0.54	0.57	1.04	0.57	0.88	1.27	0.68	0.95	๑	0.30	๑	0.20	๑	0.20	๑	0.20	๑	0.20	๑	4
0.90	0.60	0.95	0.50	0.20	0.69	0.93	0.69	0.73	1.04	0.73	0.83	1.27	0.83	1.11	๑	0.30	๑	0.20	๑	0.20	๑	0.30	๑	0.20	๑	4
0.90	0.90	1.45	0.55	0.20	0.82	1.45	0.82	0.88	1.61	0.88	1.04	1.98	1.04	1.47	๑	0.30	๑	0.20	๑	0.20	๑	0.30	๑	0.20	๑	4
1.20	0.90	1.45	0.55	0.20	0.98	1.45	0.98	1.03	1.61	1.03	1.19	1.98	1.19	1.62	๑	0.30	๑	0.20	๑	0.20	๑	0.30	๑	0.20	๑	4
1.20	1.20	1.85	0.65	0.20	1.08	1.85	1.08	1.15	2.07	1.15	1.35	2.54	1.35	1.92	๑	0.30	๑	0.20	๑	0.20	๑	0.30	๑	0.20	๑	4
1.50	0.90	1.45	0.55	0.20	1.12	1.45	1.12	1.18	1.61	1.18	1.34	1.98	1.34	1.77	๑	0.30	๑	0.20	๑	0.20	๑	0.30	๑	0.20	๑	4
1.50	1.20	1.85	0.65	0.20	1.23	1.85	1.23	1.31	2.07	1.31	1.51	2.54	1.51	2.07	๑	0.30	๑	0.20	๑	0.20	๑	0.30	๑	0.20	๑	4
1.50	1.50	2.35	0.70	0.25	1.36	2.30	1.36	1.46	2.65	1.46	1.72	3.25	1.72	2.43	๑	0.30	๑	0.15	๑	0.15	๑	0.30	๑	0.15	๑	4
2.40	1.60	2.40	0.90	0.20	1.84	2.48	1.84	1.94	2.77	1.94	2.21	3.39	2.21	2.67	12	0.30	12	0.20	12	0.20	12	0.30	12	0.20	12	4
3.00	1.80	2.70	0.95	0.20	2.22	2.79	2.22	2.34	3.12	2.34	2.64	3.82	2.64	3.48	12	0.25	12	0.20	12	0.20	12	0.25	12	0.20	12	4
4.00	2.90	3.75	1.18	0.30	3.00	3.88	3.00	3.10	4.33	3.10	3.38	5.30	3.38	4.75	12	0.20	12	0.10	12	0.10	12	0.20	12	0.10	12	4
1.00	1.80	2.75	0.90	0.20	1.62	2.79	1.62	1.73	3.11	1.73	2.04	3.82	2.04	2.67	๑	0.30	๑	0.20	๑	0.20	๑	0.30	๑	0.20	๑	4
2.10	1.80	2.75	0.90	0.20	1.77	2.79	1.77	1.86	3.11	1.86	2.19	3.82	2.19	3.02	๑	0.30	๑	0.20	๑	0.20	๑	0.30	๑	0.20	๑	4
2.10	2.10	3.20	0.95	0.25	1.89	3.26	1.89	2.02	3.63	2.02	2.30	4.46	2.30	3.35	๑	0.30	๑	0.16	๑	0.16	๑	0.30	๑	0.16	๑	4
2.40	2.10	3.20	0.95	0.25	2.04	3.26	2.04	2.17	3.63	2.17	2.53	4.45	2.53	3.50	๑	0.30	๑	0.16	๑	0.16	๑	0.30	๑	0.16	๑	4
2.40	2.40	3.65	0.95	0.25	2.18	3.72	2.18	2.31	4.15	2.31	2.72	5.08	2.75	3.83	๑	0.30	๑	0.12	๑	0.12	๑	0.30	๑	0.12	๑	4
2.70	2.40	3.65	0.95	0.25	2.31	3.72	2.31	2.46	4.15	2.46	2.87	5.08	2.87	3.98	๑	0.30	๑	0.12	๑	0.12	๑	0.30	๑	0.12	๑	4
2.70	2.70	4.05	1.00	0.275	2.42	4.14	2.42	2.59	4.61	2.59	3.03	5.65	3.03	4.28	๑	0.30	๑	0.10	๑	0.10	๑	0.30	๑	0.10	๑	4
3.00	2.70	4.05	1.00	0.275	2.57	4.14	2.57	2.74	4.61	2.74	3.18	5.65	3.18	4.43	๑	0.30	๑	0.10	๑	0.10	๑	0.30	๑	0.10	๑	4
3.00	3.00	4.55	1.15	0.30	2.70	4.68	2.70	2.89	5.19	2.89	3.40	6.36	3.40	4.79	12	0.30	16	0.12	16	0.12	16	0.30	16	0.12	16	4
3.30	3.00	4.55	1.15	0.30	2.85	4.68	2.85	3.04	5.19	3.04	3.55	6.36	3.55	4.94	12	0.30	16	0.12	16	0.12	16	0.30	16	0.12	16	4
3.30	3.30	5.05	1.20	0.30	2.99	5.17	2.99	3.20	5.78	3.20	3.78	7.07	3.78	5.31	12	0.30	16	0.10	16	0.10	16	0.30	16	0.10	16	4
3.60	3.30	5.05	1.20	0.30	3.14	5.17	3.14	3.35	5.78	3.35	3.91	7.07	3.91	5.46	12	0.30	16	0.10	16	0.10	16	0.30	16	0.10	16	4
3.60	3.60	5.05	1.30	0.35	3.24	5.59	3.24	3.47	6.32	3.47	4.08	7.63	4.08	5.75	12	0.30	20	0.12	20	0.12	20	0.30	20	0.12	20	4

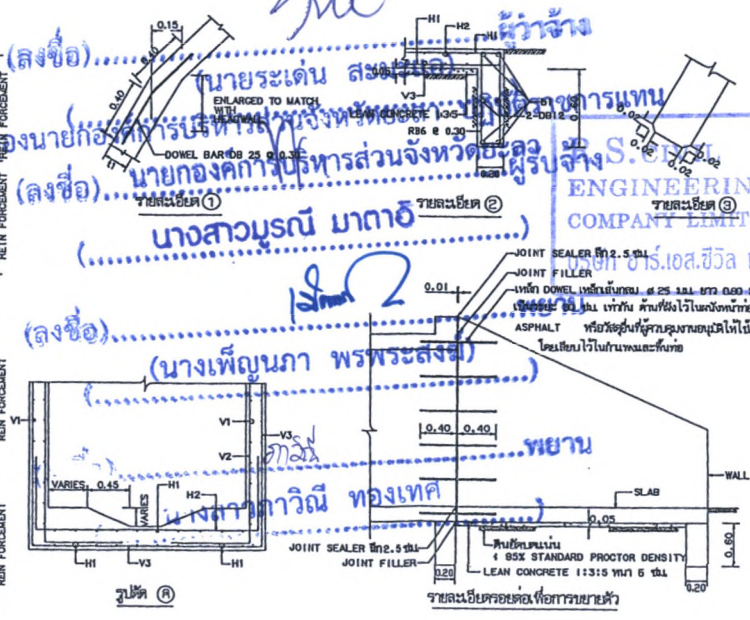
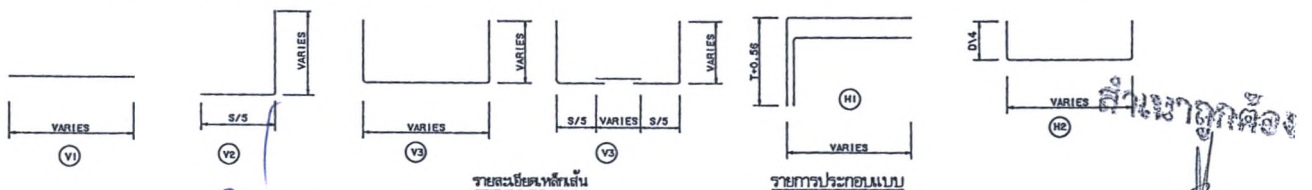

1. วัสดุและขนาดแบบใช้ตามข้อกำหนดวิศวกรรมจราจร มสท ๒๕๒๒-๔๔ หรือตามข้อกำหนด AASHTO โดยความหนาของชั้นโครงสร้างทั้งหมด ต้องไม่น้อยกว่า 300 มม
2. ใช้คอนกรีตชนิด K2 ตาม มท.๓๓
3. งานพื้นชั้นรองลาดให้เป็นไปตาม มท.๓๓
 - ๓.1 พื้นชั้นรองลาด ๑.6 และ ๑.9 มม. ให้ใช้เหล็กเส้นขนาด SR-24
 - ๓.2 พื้นชั้นรองลาดชนิด ๑.12 มม. ขึ้นไป ให้ใช้เหล็กเส้นขนาด SR-24
4. ส่วนที่รองลาด (COVERING) 5 ซม.
5. ส่วนที่รองลาดพื้นชั้นรองลาดให้มีความหนาตามข้อกำหนด โดยระยะทางเป็นไปตาม มท.๓๓
6. ในกรณีที่บริเวณรองลาดเป็นดินแข็ง น้ำที่ก่อกองให้แยกจากโครงสร้างทั้งหมด ให้ใช้ปูนซีเมนต์ปอร์ตแลนด์ ปะปนในอัตราส่วน ๑๑ หรือ ๑๒ ขึ้นอยู่กับชนิดของดิน
7. JOINT SEALER จะต้องใช้ตาม มท.๓๓ และ JOINT FILLER ชนิดที่ระบุในข้อกำหนด
8. ซีเมนต์ ปะปนในอัตราส่วนตามข้อกำหนด
9. ให้ใช้ปูนซีเมนต์ปอร์ตแลนด์ชนิดที่ ๓๒.๕ และ ๓๕ ขึ้นอยู่กับข้อกำหนด
10. STANDARD PROCTOR DENSITY
11. ในกรณีที่พื้นรองลาดเป็นดินอ่อน จะต้องใช้ปูนซีเมนต์ปอร์ตแลนด์ ปะปนในอัตราส่วน ๑๑ หรือ ๑๒ ขึ้นอยู่กับชนิดของดิน และใช้ปูนซีเมนต์ปอร์ตแลนด์ ปะปนในอัตราส่วน ๑๑ หรือ ๑๒ ขึ้นอยู่กับชนิดของดิน
12. หากกรณีพื้นรองลาดเป็นดินอ่อนมาก หรือเป็นดินเหนียว จะต้องใช้ปูนซีเมนต์ปอร์ตแลนด์ ปะปนในอัตราส่วน ๑๑ หรือ ๑๒ ขึ้นอยู่กับชนิดของดิน

หมายเหตุ

แบบก่อสร้างเป็นไปจกงานเลขที่ กท-5/204/45 ของกรมทางหลวงชนบท

	แบบมาตรฐานงานทาง สำหรับองค์กรปกครองส่วนท้องถิ่น
	กำหนดจากตลอดเตรียม คสท.
เลขที่ กท-5-204	หน้า ๑๓