

สัญญาจ้างก่อสร้าง

สัญญาเลขที่ ...๑๔๗/๒๕๖๕

สัญญาฉบับนี้ทำขึ้น ณ องค์การบริหารส่วนจังหวัดยะลา ตำบล/แขวง สะเดง อำเภอ/เขต เมืองยะลา จังหวัดยะลา เมื่อวันที่ ๑๑ กุมภาพันธ์ ๒๕๖๕ ระหว่าง องค์การบริหารส่วนจังหวัดยะลา โดย นายมุขตาร์ มะทา ตำแหน่ง นายกองค์การบริหารส่วนจังหวัดยะลา ซึ่งต่อไปในสัญญานี้เรียกว่า "ผู้ว่าจ้าง" ฝ่ายหนึ่ง กับ ห้างหุ้นส่วนจำกัด อาบาดีโยธากิจ ซึ่งจดทะเบียนเป็นนิติบุคคลณ สำนักงานทะเบียนหุ้นส่วนบริษัท จังหวัดยะลา กรมพัฒนาธุรกิจการค้า กระทรวงพาณิชย์ มีสำนักงานใหญ่อยู่ เลขที่ ๕๒ ถนนพิทักษ์ธานี ตำบล/แขวง ยะหา อำเภอ/เขต ยะหา จังหวัด ยะลา โดยนายอิสมาแอ อีซา ผู้มีอำนาจลงนามผูกพันนิติบุคคลปรากฏตามหนังสือรับรองของ สำนักงานทะเบียนหุ้นส่วนบริษัท จังหวัดยะลา กรมพัฒนาธุรกิจการค้า กระทรวงพาณิชย์ ที่ ยล ๐๐๑๕๔๙ ลงวันที่ ๗ ธันวาคม ๒๕๖๔ และหนังสือมอบอำนาจลงวันที่ ๕ มกราคม ๒๕๖๕ แนบท้ายสัญญานี้ ซึ่งต่อไปในสัญญานี้เรียกว่า "ผู้รับจ้าง" อีกฝ่ายหนึ่ง

คู่สัญญาได้ตกลงกันมีข้อความดังต่อไปนี้

ข้อ ๑. ข้อตกลงว่าจ้าง

ผู้ว่าจ้างตกลงจ้างและผู้รับจ้างตกลงรับจ้างทำงาน โครงการปรับปรุงและซ่อมบำรุงรักษาทาง รทส ทางหลวงท้องถิ่น ยล.ถ ๑-๐๐๒๗ บ้านพงกุแวง ตำบลยะหา - บ้านเจาะตาแม ตำบลगतอง อำเภอยะหา จังหวัดยะลา โดยวิธีคัดเลือก ขนาดกว้าง ๖.๐๐ เมตร ไหล่ทางกว้างข้างละ ๐.๐๐-๑.๐๐ เมตร ระยะทางยาว ๒.๒๔๖ กิโลเมตร หรือพื้นที่ผิวจราจรไม่น้อยกว่า ๑๕,๑๔๒ ตารางเมตร ตามข้อกำหนดและเงื่อนไขแห่งสัญญานี้รวมทั้งเอกสารแนบท้ายสัญญา

ผู้รับจ้างตกลงที่จะจัดหาแรงงานและวัสดุ เครื่องมือเครื่องใช้ ตลอดจนอุปกรณ์ต่างๆ ชนิดดีเพื่อใช้ในงานจ้างตามสัญญานี้

ข้อ ๒. เอกสารอันเป็นส่วนหนึ่งของสัญญา

เอกสารแนบท้ายสัญญาดังต่อไปนี้ให้ถือเป็นส่วนหนึ่งของสัญญานี้

| | | | |
|--|-------|---|------|
| ๒.๑ ผนวก ๑ ใบเสนอราคา + บันทึกการต่อรองราคา | จำนวน | ๓ | หน้า |
| ๒.๒ ผนวก ๒ รายละเอียดปริมาณงาน | จำนวน | ๒ | หน้า |
| ๒.๓ ผนวก ๓ รายละเอียดแบ่งงวดงาน | จำนวน | ๑ | หน้า |
| ๒.๔ ผนวก ๔ รายละเอียดสัญญาแบบปรับราคาได้ (ค่า K) | จำนวน | ๑ | หน้า |
| ๒.๕ ผนวก ๕ รายละเอียดหนังสือรับรองผู้ประกอบการวิชาชีพ ควบคุมงาน + หนังสือรับรองช่างผู้ควบคุมงานก่อสร้าง | จำนวน | ๖ | หน้า |

(ลงชื่อ).....

(นายมุขตาร์ มะทา)

นายกองค์การบริหารส่วนจังหวัดยะลา

ผู้ว่าจ้าง

(ลงชื่อ).....

นายอิสมาแอ อีซา

ผู้รับจ้าง



๒.๖ ผนวก ๖ รายละเอียดแบบป้าย + แบบแปลน

จำนวน ๑๔ หน้า

๒.๗ ผนวก ๗ เงื่อนไขรายละเอียดการใช้วัสดุในงานก่อสร้าง

จำนวน ๓ หน้า

ความใดในเอกสารแนบท้ายสัญญาที่ขัดหรือแย้งกับข้อความในสัญญานี้ ให้ใช้ข้อความในสัญญานี้บังคับ และในกรณีที่เอกสารแนบท้ายสัญญาขัดแย้งกันเอง ผู้รับจ้างจะต้องปฏิบัติตามคำวินิจฉัยของผู้ว่าจ้าง คำวินิจฉัยของผู้ว่าจ้างให้ถือเป็นที่สุด และผู้รับจ้างไม่มีสิทธิเรียกร้องค่าจ้าง ค่าเสียหายหรือค่าใช้จ่ายใดๆ เพิ่มเติมจากผู้ว่าจ้างทั้งสิ้น

ข้อ ๓. หลักประกันการปฏิบัติตามสัญญา

ในขณะที่ทำสัญญานี้ผู้รับจ้างได้นำหลักประกันเป็น หนังสือค้ำประกันของธนาคารกสิกรไทย จำกัด (มหาชน) สาขายะลา เลขที่ ๑๐๐๐๔๗๙๑๐๒๔๗ ลงวันที่ ๑๑ กุมภาพันธ์ ๒๕๖๕ เป็นจำนวนเงิน ๔๘๕,๐๐๐.-บาท (สี่แสนแปดหมื่นห้าพันบาทถ้วน) ซึ่งเท่ากับร้อยละ ...๕...(ห้า) ของราคาค่าจ้างตามสัญญา มามอบให้แก่ผู้ว่าจ้างเพื่อเป็นหลักประกันการปฏิบัติตามสัญญานี้

กรณีผู้รับจ้างใช้หนังสือค้ำประกันมาเป็นหลักประกันการปฏิบัติตามสัญญา หนังสือค้ำประกันดังกล่าวจะต้องออกโดยธนาคารที่ประกอบกิจการในประเทศไทย หรือโดยบริษัทเงินทุนหรือบริษัทเงินทุนหลักทรัพย์ที่ได้รับอนุญาตให้ประกอบกิจการเงินทุนเพื่อการพาณิชย์และประกอบธุรกิจ ค้ำประกันตามประกาศของธนาคารแห่งประเทศไทย ตามรายชื่อบริษัทเงินทุนที่ธนาคารแห่งประเทศไทยแจ้งเวียนให้ทราบตามแบบที่คณะกรรมการนโยบายการจัดซื้อจัดจ้างและการบริหารพัสดุภาครัฐกำหนดหรืออาจเป็นหนังสือค้ำประกันอิเล็กทรอนิกส์ตามวิธีการที่กรมบัญชีกลางกำหนดก็ได้ และจะต้องมีอายุการค้ำประกันตลอดไปจนกว่าผู้รับจ้างพ้นข้อผูกพันตามสัญญานี้

หลักประกันที่ผู้รับจ้างนำมามอบให้ตามวรรคหนึ่ง จะต้องมีอายุครอบคลุมความรับผิดชอบทั้งปวงของผู้รับจ้างตลอดอายุสัญญา ถ้าหลักประกันที่ผู้รับจ้างนำมามอบให้ดังกล่าวลดลงหรือเสื่อมค่าลง หรือมีอายุไม่ครอบคลุมถึงความรับผิดชอบของผู้รับจ้างตลอดอายุสัญญา ไม่ว่าจะด้วยเหตุใดๆ ก็ตาม รวมถึงกรณี ผู้รับจ้างส่งมอบงานล่าช้าเป็นเหตุให้ระยะเวลาแล้วเสร็จหรือวันครบกำหนดความรับผิดชอบในความชำรุดบกพร่องตามสัญญาเปลี่ยนแปลงไป ไม่ว่าจะเกิดขึ้นคราวใด ผู้รับจ้างต้องหาหลักประกันใหม่หรือหลักประกันเพิ่มเติมให้มีจำนวนครบถ้วนตามวรรคหนึ่งนำมามอบให้แก่ผู้ว่าจ้างภายใน ๑๕ (สิบห้า) วัน นับถัดจากวันที่ได้รับแจ้งเป็นหนังสือจากผู้ว่าจ้าง

หลักประกันที่ผู้รับจ้างนำมามอบไว้ตามข้อนี้ ผู้ว่าจ้างจะคืนให้แก่ผู้รับจ้าง โดยไม่มีดอกเบี้ย เมื่อผู้รับจ้างพ้นจากข้อผูกพัน และความรับผิดชอบทั้งปวงตามสัญญานี้แล้ว

ข้อ ๔ (ข) ค่าจ้างและการจ่ายเงิน

ผู้ว่าจ้าง ตกลงจ่าย และผู้รับจ้างตกลงรับเงินค่าจ้างจำนวนเงิน ๙,๗๐๐,๐๐๐.๐๐ บาท (เก้าล้านเจ็ดแสนบาทถ้วน) ซึ่งได้รวมภาษีมูลค่าเพิ่ม จำนวน ๖๓๔,๕๗๙.๔๔ บาท (หกแสนสามหมื่นสี่พันห้าร้อยเจ็ดสิบเก้าบาทสี่สิบบาท) ตลอดจน ภาษีอากรอื่น ๆ และค่าใช้จ่ายทั้งปวงด้วยแล้ว โดยถือราคาเหมารวม เป็นเกณฑ์ และกำหนดการจ่ายเงินเป็นงวด ๆ จำนวน ๔ งวดงาน (ตามรายละเอียดภาคผนวก ๓) ดังนี้

(ลงชื่อ).....ผู้ว่าจ้าง

(นาย मुखตาร์ มหา)

นายกองค์การบริหารส่วนจังหวัดยะลา

(ลงชื่อ).....ผู้รับจ้าง

จิรายุทธมาแธ อธิจา



งวดที่ ๑ เป็นจำนวนเงิน ๑,๒๖๑,๐๐๐.๐๐ บาท (หนึ่งล้านสองแสนหกหมื่นหนึ่งพันบาทถ้วน) เมื่อผู้รับจ้างได้ปฏิบัติงาน โครงการปรับปรุงและซ่อมบำรุงรักษาทาง รหัสทางหลวงท้องถิ่น ยล.ถ ๑-๐๐๒๗ บ้านพงกุแวง ตำบลยะหา - บ้านเจาะตาแม ตำบลกาตอง อำเภอยะหา จังหวัดยะลา เมื่อได้ดำเนินการส่งมอบงานงวดที่ ๑ ให้แล้วเสร็จภายใน ๒๘ มีนาคม ๒๕๖๕

งวดที่ ๒ เป็นจำนวนเงิน ๒,๑๓๔,๐๐๐.๐๐ บาท (สองล้านหนึ่งแสนสามหมื่นสี่พันบาทถ้วน) เมื่อผู้รับจ้างได้ปฏิบัติงาน โครงการปรับปรุงและซ่อมบำรุงรักษาทาง รหัสทางหลวงท้องถิ่น ยล.ถ ๑-๐๐๒๗ บ้านพงกุแวง ตำบลยะหา - บ้านเจาะตาแม ตำบลกาตอง อำเภอยะหา จังหวัดยะลา เมื่อได้ดำเนินการส่งมอบงานงวดที่ ๒ ให้แล้วเสร็จภายใน ๗ พฤษภาคม ๒๕๖๕

งวดที่ ๓ เป็นจำนวนเงิน ๒,๕๒๕,๐๐๐.๐๐ บาท (สองล้านสี่แสนสองหมื่นห้าพันบาทถ้วน) เมื่อผู้รับจ้างได้ปฏิบัติงาน โครงการปรับปรุงและซ่อมบำรุงรักษาทาง รหัสทางหลวงท้องถิ่น ยล.ถ ๑-๐๐๒๗ บ้านพงกุแวง ตำบลยะหา - บ้านเจาะตาแม ตำบลกาตอง อำเภอยะหา จังหวัดยะลา เมื่อได้ดำเนินการส่งมอบงานงวดที่ ๓ ให้แล้วเสร็จภายใน ๑๖ มิถุนายน ๒๕๖๕

งวดสุดท้ายเป็นจำนวนเงิน ๓,๘๘๐,๐๐๐.๐๐ บาท (สามล้านแปดแสนแปดหมื่นบาทถ้วน) เมื่อผู้รับจ้างได้ปฏิบัติงานทั้งหมด ให้แล้วเสร็จเรียบร้อย ตามสัญญา รวมทั้ง ทำสถานที่ก่อสร้าง ให้สะอาดเรียบร้อย ตามที่กำหนดไว้ใน ข้อ ๒๐ ภายในวันที่ ๒๖ กรกฎาคม ๒๕๖๕

ข้อ ๕. เงินค่าจ้างล่วงหน้า

ผู้ว่าจ้างตกลงจ่ายเงินค่าจ้างล่วงหน้าให้แก่ผู้รับจ้างเป็นจำนวนเงิน - บาท ซึ่งเท่ากับร้อยละ - ของราคาค่าจ้าง ตามสัญญาที่ระบุไว้ในข้อ ๔

เงินค่าจ้างล่วงหน้าที่กล่าวจะจ่ายให้ภายหลังจากที่ผู้รับจ้างได้วางหลักประกันการรับเงินค่าจ้างล่วงหน้า เป็นหนังสือค้ำประกันหรือหนังสือค้ำประกันอิเล็กทรอนิกส์ของธนาคารภายในประเทศ หรือพันธบัตรรัฐบาลไทย เพิ่มเติมตามจำนวนเงินค่าจ้างล่วงหน้านั้นให้แก่ผู้ว่าจ้าง ผู้รับจ้างจะต้องออกใบเสร็จรับเงินค่าจ้างล่วงหน้า ตามแบบที่ผู้ว่าจ้างกำหนดให้ และผู้รับจ้างตกลงที่จะกระทำตามเงื่อนไขอันเกี่ยวกับการใช้จ่ายและการใช้คืนเงินค่าจ้างล่วงหน้านั้นดังต่อไปนี้

๕.๑ ผู้รับจ้างจะใช้เงินค่าจ้างล่วงหน้านั้นเพื่อเป็นค่าใช้จ่ายในการปฏิบัติงานตามสัญญาเท่านั้นหากผู้รับจ้างใช้จ่ายเงินค่าจ้างล่วงหน้า หรือส่วนใดส่วนหนึ่งของเงินค่าจ้างล่วงหน้านั้นในทางอื่นผู้ว่าจ้างอาจจะเรียกเงินค่าจ้างล่วงหน้านั้นคืนจากผู้รับจ้างหรือบังคับเอาจากหลักประกันการรับเงินค่าจ้างล่วงหน้าได้ทันที

๕.๒ เมื่อผู้ว่าจ้างเรียกร้อง ผู้รับจ้างต้องแสดงหลักฐานการใช้จ่ายเงินค่าจ้างล่วงหน้าเพื่อพิสูจน์ว่าได้เป็นไปตามข้อ ๕.๑ ภายในกำหนด ๑๕ (สิบห้า) วัน นับถัดจากวันได้รับแจ้งเป็นหนังสือจากผู้ว่าจ้างหากผู้รับจ้างไม่อาจแสดงหลักฐานดังกล่าวภายในกำหนด ๑๕ (สิบห้า) วัน ผู้ว่าจ้างอาจเรียกเงินค่าจ้างล่วงหน้านั้นคืนจากผู้รับจ้าง หรือบังคับเอาจากหลักประกันการรับเงินค่าจ้างล่วงหน้าได้ทันที

(ลงชื่อ).....ผู้ว่าจ้าง

(นาย मुखตาร์ มะทา)

นายกองค์การบริหารส่วนจังหวัดยะลา

(ลงชื่อ).....ผู้รับจ้าง

นายอิศมาแอ อีชา



๕.๓ (ข) (สำหรับสัญญาที่เป็นราคาเหมารวม)

ในการจ่ายเงินค่าจ้างให้แก่ผู้รับจ้างตามข้อ ๔ ผู้ว่าจ้างจะหักเงินค่าจ้างในแต่ละงวดเพื่อชดใช้คืนเงินค่าจ้างล่วงหน้าไว้จำนวนร้อยละ - ของจำนวนเงินค่าจ้างในแต่ละงวดจนกว่าจำนวนเงินไว้จะครบตามจำนวนเงินที่หักค่าจ้างล่วงหน้าจากผู้รับจ้างได้รับไปแล้ว ยกเว้นค่าจ้างงวดสุดท้ายจะหักไว้เป็นจำนวนเท่ากับจำนวนเงินค่าจ้างล่วงหน้าที่เหลือทั้งหมด

๕.๔ เงินจำนวนใด ๆ ก็ตามที่ผู้รับจ้างจะต้องจ่ายให้แก่ผู้ว่าจ้างเพื่อชำระหนี้หรือเพื่อชดใช้ความรับผิดชอบต่างๆ ตามสัญญา ผู้ว่าจ้างจะหักเอาจากเงินค่าจ้างงวดที่จะจ่ายให้แก่ผู้รับจ้างก่อนที่จะหักชดใช้คืนเงินค่าจ้างล่วงหน้า

๕.๕ ในกรณีที่มีการบอกเลิกสัญญา หากเงินค่าจ้างล่วงหน้าที่เหลือเกินกว่าจำนวนเงินที่ผู้รับจ้างจะได้รับหลังจากหักชดใช้ในกรณีอื่นแล้ว ผู้รับจ้างจะต้องจ่ายคืนเงินจำนวนที่เหลือนั้นให้แก่ผู้ว่าจ้าง ภายใน ๗ (เจ็ด) วัน นับถัดจากวันได้รับแจ้งเป็นหนังสือจากผู้ว่าจ้าง

๕.๖ (ข) (สำหรับสัญญาที่เป็นราคาเหมารวม)

ผู้ว่าจ้างจะคืนหลักประกันการรับเงินค่าจ้างล่วงหน้าให้แก่ผู้รับจ้าง ต่อเมื่อผู้ว่าจ้างได้หักเงินค่าจ้างไว้ครบจำนวนเงินค่าจ้างล่วงหน้าตามข้อ ๕.๓ (ข) แล้ว เว้นแต่ในกรณีดังต่อไปนี้ ผู้รับจ้างมีสิทธิขอคืนหลักประกันการรับเงินค่าจ้างล่วงหน้าบางส่วนก่อนได้

(๑) กรณีผู้รับจ้างวางหลักประกันการรับเงินค่าจ้างล่วงหน้าไว้ฉบับเดียว หากผู้ว่าจ้างได้หักเงินค่าจ้างล่วงหน้าไปแล้ว ผู้รับจ้างมีสิทธิขอคืนหลักประกันการรับเงินค่าจ้างล่วงหน้าในส่วนที่ผู้ว่าจ้างได้หักเงินค่าจ้างล่วงหน้าไปแล้วนั้น โดยผู้รับจ้างจะต้องนำหลักประกันการรับเงินค่าจ้างล่วงหน้าฉบับใหม่ที่มีมูลค่าเท่ากับเงินค่าจ้างล่วงหน้าที่เหลืออยู่มาวางให้แก่ผู้ว่าจ้าง

(๒) กรณีผู้รับจ้างได้วางหลักประกันการรับเงินค่าจ้างล่วงหน้าไว้หลายฉบับ ซึ่งแต่ละฉบับมีมูลค่าเท่ากับจำนวนเงินค่าจ้างล่วงหน้าที่ผู้ว่าจ้างจะต้องหักไว้ในแต่ละงวด หากผู้ว่าจ้างได้หักเงินค่าจ้างล่วงหน้าในงวดใดแล้ว ผู้รับจ้างมีสิทธิขอคืนหลักประกันการรับเงินค่าจ้างล่วงหน้าในงวดนั้นได้

ข้อ ๖. การหักเงินประกันผลงาน

ในการจ่ายเงินค่าจ้างให้แก่ผู้รับจ้างแต่ละงวด ผู้ว่าจ้างจะหักเงินจำนวนร้อยละ - ของเงินที่ต้องจ่ายในงวดนั้นเพื่อเป็นประกันผลงาน ในกรณีที่เงินประกันผลงานถูกหักไว้แล้วเป็นจำนวนเงินไม่ต่ำกว่า - บาท ผู้รับจ้างมีสิทธิที่จะขอเงินประกันผลงานคืน โดยนำหนังสือคำประกันของธนาคารหรือหนังสือคำประกันอิเล็กทรอนิกส์ซึ่งออกโดยธนาคารภายในประเทศมามอบให้ผู้ว่าจ้างเพื่อเป็นหลักประกันแทนก็ได้

ผู้ว่าจ้างจะคืนเงินประกันผลงาน และ/หรือหนังสือคำประกันของธนาคารดังกล่าวตามวรรคหนึ่งโดยไม่มีดอกเบี้ยให้แก่ผู้รับจ้างพร้อมกับการจ่ายเงินค่าจ้างงวดสุดท้าย

ข้อ ๗ (ข) กำหนดเวลาแล้วเสร็จและสิทธิของผู้ว่าจ้างในการบอกเลิกสัญญา

ผู้รับจ้างต้องเริ่มทำงานที่รับจ้างภายในวันที่ ๑๒ กุมภาพันธ์ ๒๕๖๕ และจะต้องทำงานให้แล้วเสร็จบริบูรณ์ภายในวันที่ ๒๖ กรกฎาคม ๒๕๖๕ ถ้าผู้รับจ้างมิได้ลงมือทำงานภายในกำหนดเวลา หรือไม่สามารทำงานให้แล้วเสร็จตามกำหนดเวลา หรือมีเหตุให้เชื่อได้ว่าผู้รับจ้างไม่สามารถทำงานให้แล้วเสร็จภายในกำหนดเวลา หรือจะแล้วเสร็จล่าช้าเกินกว่า

(ลงชื่อ).....
(นายมนตรี มหา)
นายกองค์การบริหารส่วนจังหวัดยะลา

ผู้ว่าจ้าง

(ลงชื่อ).....

นายอิสมาแอ อิศว

ผู้รับจ้าง



กำหนดเวลา หรือผู้รับจ้างทำผิดสัญญาข้อใดข้อหนึ่ง หรือตกเป็นผู้ถูกพิทักษ์ทรัพย์เด็ดขาด หรือตกเป็นผู้ล้มละลาย หรือเพิกเฉย ไม่ปฏิบัติตามคำสั่งของคณะกรรมการตรวจรับพัสดุหรือผู้ควบคุมงานหรือบริษัทที่ปรึกษาซึ่งได้รับมอบอำนาจจากผู้ว่าจ้าง ผู้ว่าจ้างมีสิทธิที่จะบอกเลิกสัญญานี้ได้ และมีสิทธิจ้างผู้รับจ้างรายใหม่เข้าทำงานของผู้รับจ้างให้ลุล่วงไปด้วย การใช้สิทธิบอกเลิกสัญญานั้นไม่กระทบสิทธิของผู้ว่าจ้างที่จะเรียกร้องค่าเสียหายจากผู้รับจ้าง

การที่ผู้ว่าจ้างไม่ใช้สิทธิเลิกสัญญาดังกล่าวข้างต้นไม่เป็นเหตุให้ผู้รับจ้างพ้นจากความรับผิดตามสัญญา

ข้อ ๘ ความรับผิดขอในความชำรุดบกพร่องของงานจ้าง

เมื่องานแล้วเสร็จบริบูรณ์ และผู้ว่าจ้างได้รับมอบงานจากผู้รับจ้างหรือจากผู้รับจ้างรายใหม่ ในกรณีที่มีการบอกเลิกสัญญาตามข้อ ๗ หากมีเหตุชำรุดบกพร่องหรือเสียหายเกิดขึ้นจากการจ้างนี้ ภายในกำหนด ๒ (สอง) ปี นับถัดจากวันที่ได้รับมอบงานดังกล่าว ซึ่งความชำรุดบกพร่องหรือเสียหายนั้นเกิดจากความบกพร่องของผู้รับจ้างอันเกิดจากการใช้วัสดุที่ไม่ถูกต้องหรือทำไว้มันไม่เรียบร้อย หรือทำไม่ถูกต้องตามมาตรฐานแห่งหลักวิชา ผู้รับจ้างจะต้องรีบทำการแก้ไข ให้เป็นที่เรียบร้อยโดยไม่ชักช้า โดยผู้ว่าจ้างไม่ต้องออกเงินใดๆ ในการนี้ทั้งสิ้น หากผู้รับจ้างไม่กระทำการดังกล่าวภายในกำหนด ๑๕ (สิบห้า) วัน นับถัดจากวันที่ได้รับแจ้งเป็นหนังสือจาก ผู้ว่าจ้างหรือไม่ทำการแก้ไขให้ถูกต้องเรียบร้อยภายในเวลาที่ผู้ว่าจ้างกำหนด ให้ผู้ว่าจ้างมีสิทธิที่จะทำการนั้นเองหรือจ้างผู้อื่นให้ทำงานนั้น โดยผู้รับจ้างต้องเป็นผู้ออกค่าใช้จ่ายเองทั้งสิ้น

ในกรณีเร่งด่วนจำเป็นต้องรีบแก้ไขเหตุชำรุดบกพร่องหรือเสียหายโดยเร็ว และไม่อาจรอให้ผู้รับจ้างแก้ไข ในระยะเวลาที่กำหนดไว้ตามวรรคหนึ่งได้ ผู้ว่าจ้างมีสิทธิเข้าจัดการแก้ไขเหตุชำรุดบกพร่องหรือเสียหายนั้นเอง หรือจ้างผู้อื่นให้ซ่อมแซมความชำรุดบกพร่องหรือเสียหาย โดยผู้รับจ้าง ต้องรับผิดชอบชำระค่าใช้จ่ายทั้งหมด

การที่ผู้ว่าจ้างทำการนั้นเอง หรือจ้างผู้อื่นให้ทำงานนั้นแทนผู้รับจ้าง ไม่ทำให้ผู้รับจ้าง หลุดพ้นจากความรับผิดตามสัญญา หากผู้รับจ้างไม่ชดใช้ค่าใช้จ่ายหรือค่าเสียหายตามที่ผู้ว่าจ้างเรียกร้องผู้ว่าจ้างมีสิทธิบังคับจากหลักประกันการปฏิบัติตามสัญญาได้

ข้อ ๙ การจ้างช่วง

ผู้รับจ้างจะต้องไม่เอางานทั้งหมดหรือแต่บางส่วนแห่งสัญญานี้ไปจ้างช่วงอีกทอดหนึ่ง เว้นแต่การจ้างช่วงงาน แต่บางส่วนที่ได้รับอนุญาตเป็นหนังสือจากผู้ว่าจ้างแล้ว การที่ผู้ว่าจ้างได้อนุญาตให้จ้างช่วงงานแต่บางส่วนดังกล่าวนี้ ไม่เป็นเหตุให้ผู้รับจ้างหลุดพ้นจาก ความรับผิดหรือพันธะหน้าที่ตามสัญญานี้ และผู้รับจ้างจะยังคงต้องรับผิดชอบในความผิดและความประมาท เลินเล่อของผู้รับจ้างช่วง หรือของตัวแทนหรือลูกจ้างของผู้รับจ้างช่วงนั้นทุกประการ

กรณีผู้รับจ้างไปจ้างช่วงงานแต่บางส่วนโดยฝ่าฝืนความในวรรคหนึ่ง ผู้รับจ้างต้องชำระค่าปรับให้แก่ผู้ว่าจ้าง เป็นจำนวนเงินในอัตราร้อยละ ๑๐ (สิบ) ของวงเงินของงานที่จ้างช่วงตามสัญญา ทั้งนี้ ไม่ตัดสิทธิผู้ว่าจ้างในการบอกเลิกสัญญา

ข้อ ๑๐ การควบคุมงานของผู้รับจ้าง

ผู้รับจ้างจะต้องควบคุมงานที่รับจ้างอย่างเอาใจใส่ ด้วยประสิทธิภาพและความชำนาญ และในระหว่างทำงานที่รับจ้างจะต้องจัดให้มีผู้แทนซึ่งทำงานเต็มเวลาเป็นผู้รับผิดชอบควบคุมงานของ ผู้รับจ้าง ผู้แทนดังกล่าวจะต้องได้รับมอบอำนาจจากผู้รับจ้าง คำสั่งหรือคำแนะนำต่างๆ ที่ผู้ว่าจ้าง คณะกรรมการตรวจรับพัสดุ ผู้ควบคุมงาน หรือบริษัทที่ปรึกษาที่ผู้ว่า

(ลงชื่อ).....

(นายอนุชิต วิชา)

นายกองค์การบริหารส่วนจังหวัดยะลา

ผู้ว่าจ้าง

(ลงชื่อ).....

ผู้รับจ้าง

นายอิสมาแอ อิศรา



จ้างแต่งตั้ง ได้แจ้งแก่ผู้แทนเช่นว่านั้น ให้ถือว่าเป็นคำสั่งหรือคำแนะนำที่ได้แจ้งแก่ผู้รับจ้าง การแต่งตั้งผู้แทนตามข้อนี้จะต้องทำเป็นหนังสือและต้องได้รับความเห็นชอบเป็นหนังสือ จากผู้ว่าจ้าง การเปลี่ยนตัวหรือแต่งตั้งผู้แทนใหม่จะทำได้หากไม่ได้รับความเห็นชอบ เป็นหนังสือจากผู้ว่าจ้างก่อน

ผู้ว่าจ้างมีสิทธิที่จะขอให้เปลี่ยนตัวผู้แทนตามวรรคหนึ่ง โดยแจ้งเป็นหนังสือไปยังผู้รับจ้าง และผู้รับจ้างจะต้องทำการเปลี่ยนตัวผู้แทนนั้นโดยพลัน โดยไม่คิดค่าจ้างหรือราคาเพิ่มหรืออ้างเป็นเหตุเพื่อขยายอายุสัญญาอันเนื่องมาจากเหตุนี้

ข้อ ๑๑ ความรับผิดชอบของผู้รับจ้าง

ผู้รับจ้างจะต้องรับผิดชอบต่ออุบัติเหตุ ความเสียหาย หรือภัยอันตรายใดๆ อันเกิดจาก การปฏิบัติงานของผู้รับจ้าง และจะต้องรับผิดชอบต่อความเสียหายจากการกระทำของลูกจ้างหรือตัวแทน ของผู้รับจ้าง และจากการปฏิบัติงานของผู้รับจ้าง ช่วงด้วย (ถ้ามี)

ความเสียหายใดๆ อันเกิดแก่งานที่ผู้รับจ้างได้ทำขึ้น แม้จะเกิดขึ้นเพราะเหตุสุดวิสัย ก็ตาม ผู้รับจ้างจะต้องรับผิดชอบโดยซ่อมแซมให้คืนดีหรือ เปลี่ยนให้ใหม่โดยค่าใช้จ่ายของผู้รับจ้างเอง เว้นแต่ความเสียหายนั้นเกิดจากความผิดของผู้ว่าจ้าง ทั้งนี้ ความรับผิดชอบของผู้รับจ้างดังกล่าวในข้อนี้จะสิ้นสุดลงเมื่อผู้ว่าจ้างได้รับมอบงานครั้งสุดท้าย ซึ่งหลังจากนั้นผู้รับจ้างจะต้องรับผิดชอบในกรณีชำรุดบกพร่อง หรือความเสียหายดังกล่าวในข้อ ๘ เท่านั้น

ผู้รับจ้างจะต้องรับผิดชอบต่อบุคคลภายนอกในความเสียหายใดๆ อันเกิดจาก การปฏิบัติงานของผู้รับจ้าง หรือลูกจ้างหรือตัวแทนของผู้รับจ้าง รวมถึงผู้รับจ้างช่วง (ถ้ามี) ตามสัญญาฯ นี้ หากผู้ว่าจ้างถูกเรียกร้องหรือฟ้องร้องหรือต้องชดใช้ค่าเสียหายให้แก่บุคคลภายนอกไปแล้ว ผู้รับจ้างจะต้อง ดำเนินการใดๆ เพื่อให้มีการว่าต่างแก่ต่างให้แก่ผู้ว่าจ้างโดยค่าใช้จ่ายของผู้รับจ้างเอง รวมทั้งผู้รับจ้างจะต้องชดใช้ค่าเสียหายนั้นๆ ตลอดจนค่าใช้จ่ายใดๆ อันเกิดจากการถูกเรียกร้องหรือถูกฟ้องร้องให้แก่ผู้ว่าจ้างทันที

ข้อ ๑๒ การจ่ายเงินแก่ลูกจ้าง

ผู้รับจ้างจะต้องจ่ายเงินแก่ลูกจ้างที่ผู้รับจ้างได้จ้างมาในอัตราและตามกำหนดเวลา ที่ผู้รับจ้างได้ตกลงหรือทำสัญญาไว้ต่อลูกจ้างดังกล่าว

ถ้าผู้รับจ้างไม่จ่ายเงินค่าจ้างหรือค่าทดแทนอื่นใดแก่ลูกจ้างดังกล่าวในวรรคหนึ่ง ผู้ว่าจ้างมีสิทธิที่จะเอาเงินค่าจ้างที่จะต้องจ่ายแก่ผู้รับจ้างมาจ่ายให้แก่ลูกจ้างของผู้รับจ้างดังกล่าว และให้ถือว่าผู้ว่าจ้างได้จ่ายเงินจำนวนนั้นเป็นค่าจ้างให้แก่ผู้รับจ้างตามสัญญาแล้ว

ผู้รับจ้างจะต้องจัดให้มีประกันภัยสำหรับลูกจ้างทุกคนที่จ้างมาทำงาน โดยให้ครอบคลุมถึงความรับผิดชอบทั้งปวงของผู้รับจ้าง รวมทั้งผู้รับจ้างช่วง (ถ้ามี) ในกรณีความเสียหายที่คิดค่าสินไหมทดแทนได้ตามกฎหมาย ซึ่งเกิดจากอุบัติเหตุหรือภัยอันตรายใดๆ ต่อลูกจ้างหรือบุคคลอื่น ที่ผู้รับจ้างหรือผู้รับจ้างช่วงจ้างมาทำงาน ผู้รับจ้างจะต้องส่งมอบกรมธรรม์ประกันภัยดังกล่าว พร้อมทั้งหลักฐานการชำระเบี้ยประกันให้แก่ผู้ว่าจ้างเมื่อผู้ว่าจ้างเรียกร้อง

(ลงชื่อ).....ผู้ว่าจ้าง

(นายมุขตาริ มหา)

นายกองค์การบริหารส่วนจังหวัดยะลา

(ลงชื่อ).....ผู้รับจ้าง

นายอิสมาแอ อีซา



ข้อ ๑๓ การตรวจงานจ้าง

ถ้าผู้ว่าจ้างแต่งตั้งคณะกรรมการตรวจรับพัสดุ ผู้ควบคุมงาน หรือบริษัท ที่ปรึกษา เพื่อควบคุมการทำงานของ ผู้รับจ้าง คณะกรรมการตรวจ รับพัสดุ ผู้ควบคุมงาน หรือบริษัทที่ปรึกษานั้น มีอำนาจเข้าไปตรวจการงานในโรงงานและสถานที่ก่อสร้างได้ตลอดเวลา และผู้รับจ้างจะต้องอำนวยความสะดวกและให้ความช่วยเหลือในการนั้นตามสมควร

การที่มีคณะกรรมการตรวจรับพัสดุ ผู้ควบคุมงาน หรือบริษัทที่ปรึกษานั้น หากทำให้ผู้รับจ้างพ้นความรับผิดชอบตามสัญญาข้อใดข้อหนึ่งไม่

ข้อ ๑๔ แบบรูปและรายการละเอียดคลาดเคลื่อน

ผู้รับจ้างรับรองว่าได้ตรวจสอบและทำความเข้าใจในแบบรูปและรายการละเอียดโดยถี่ถ้วนแล้ว หากปรากฏว่าแบบรูปและรายการละเอียดนั้นผิดพลาดหรือคลาดเคลื่อน ไปจากหลักการทางวิศวกรรมหรือทางเทคนิค ผู้รับจ้างตกลงที่จะปฏิบัติตามคำวินิจฉัยของผู้ว่าจ้าง คณะกรรมการตรวจรับพัสดุ ผู้ควบคุมงาน หรือบริษัทที่ปรึกษาที่ผู้ว่าจ้างแต่งตั้ง เพื่อให้ งานแล้วเสร็จบริบูรณ์ คำวินิจฉัยดังกล่าวให้ถือเป็นที่สุด โดยผู้รับจ้างจะคิดค่าจ้าง ค่าเสียหาย หรือค่าใช้จ่ายใดๆ เพิ่มขึ้น จากผู้ว่าจ้างหรือขอขยายอายุสัญญาไม่ได้

ข้อ ๑๕ การควบคุมงานโดยผู้ว่าจ้าง

ผู้รับจ้างตกลงว่าคณะกรรมการตรวจรับพัสดุ ผู้ควบคุมงาน หรือบริษัท ที่ปรึกษาที่ผู้ว่าจ้างแต่งตั้ง มีอำนาจที่จะตรวจสอบและควบคุมงานเพื่อให้เป็นไปตาม สัญญา และมีอำนาจที่จะสั่งให้แก้ไขเปลี่ยนแปลงเพิ่มเติม หรือตัดทอนซึ่งงานตามสัญญา หากผู้รับจ้างขัดขืน ไม่ปฏิบัติตาม ผู้ว่าจ้าง คณะกรรมการตรวจ รับพัสดุ ผู้ควบคุมงาน หรือบริษัทที่ปรึกษา มีอำนาจ ที่จะสั่งให้หยุดการนั้นชั่วคราวได้ ความล่าช้าในกรณีเช่นนี้ ผู้รับจ้างจะถือเป็นเหตุขอขยายระยะเวลา การปฏิบัติงานตามสัญญาหรือเรียกร้องค่าเสียหายใดๆ ไม่ได้ทั้งสิ้น

ข้อ ๑๖ งานพิเศษและการแก้ไขงาน

ผู้ว่าจ้างมีสิทธิที่จะสั่งเป็นหนังสือให้ผู้รับจ้างทำงานพิเศษซึ่งไม่ได้แสดงไว้หรือรวมอยู่ในเอกสารสัญญานี้ หากงานพิเศษนั้นๆ อยู่ในขอบข่ายทั่วไปแห่งวัตถุประสงค์ของสัญญานี้ นอกจากนี้ ผู้ว่าจ้างยังมีสิทธิสั่งให้เปลี่ยนแปลงหรือแก้ไขแบบรูปและข้อกำหนดต่างๆ ในเอกสารสัญญานี้ด้วย

อัตราค่าจ้างหรือราคาที่กำหนดไว้ในสัญญานี้ ให้กำหนดใช้สำหรับงานพิเศษ หรืองานที่เพิ่มเติมขึ้น หรือตัดทอนลงทั้งปวงตามคำสั่งของผู้ว่าจ้าง หากในสัญญาไม่ได้กำหนดไว้ถึงอัตราค่าจ้าง หรือราคาใดๆ ที่จะนำมาใช้สำหรับงานพิเศษหรืองานที่เพิ่มขึ้นหรือลดลงดังกล่าว ผู้ว่าจ้าง และผู้รับจ้างจะได้ตกลงกันที่จะกำหนดอัตราค่าจ้างหรือราคาที่เพิ่มขึ้นหรือลดลง รวมทั้งการขยายระยะเวลา (ถ้ามี) กันใหม่เพื่อความเหมาะสม ในกรณีที่ตกลงกันไม่ได้ ผู้ว่าจ้างจะกำหนดอัตราจ้าง หรือราคาตามแต่ผู้ว่าจ้างจะเห็นว่าเหมาะสมและถูกต้อง ซึ่งผู้รับจ้างจะต้องปฏิบัติตามคำสั่งของผู้ว่าจ้างไปก่อนเพื่อมิให้เกิดความเสียหายแก่งานที่จ้าง

(ลงชื่อ).....ผู้ว่าจ้าง

(นายมนตรี วิชา)

นายกองค์การบริหารส่วนจังหวัดยะลา

(ลงชื่อ).....ผู้รับจ้าง

นายอิสมาแอ วิชา



ข้อ ๑๗ ค่าปรับ

หากผู้รับจ้างไม่สามารถทำงานให้แล้วเสร็จภายในเวลาที่กำหนดไว้ ในสัญญาและผู้ว่าจ้างยังมีได้บอกเลิกสัญญา ผู้รับจ้างจะต้องชำระค่าปรับให้แก่ผู้ว่าจ้างเป็น จำนวนเงินวันละ ๒๔,๒๕๐.๐๐ - บาท (สองหมื่นสี่พันสองร้อยห้าสิบบาทถ้วน) และจะต้องชำระค่าใช้จ่ายในการควบคุมงาน (ถ้ามี) ในเมื่อผู้ว่าจ้าง ต้องจ้างผู้ควบคุมงานอีกต่อหนึ่งเป็นจำนวนเงินวันละ ๔๕๐.๐๐ บาท (สี่ร้อยห้าสิบบาทถ้วน) นับถัดจากวันที่ครบกำหนดเวลาแล้วเสร็จของงานตามสัญญาหรือวันที่ผู้ว่าจ้างได้ขยายเวลาทำงานให้ จนถึงวันที่ทำงานแล้วเสร็จจริง นอกจากนี้ ผู้รับจ้างยอมให้ผู้ว่าจ้างเรียกค่าเสียหายอันเกิดขึ้นจากการที่ผู้รับจ้างทำงานล่าช้าเฉพาะส่วนที่เกินกว่าจำนวนค่าปรับและค่าใช้จ่ายดังกล่าวได้อีกด้วย

ในระหว่างที่ผู้ว่าจ้างยังมีได้บอกเลิกสัญญานั้น หากผู้ว่าจ้างเห็นว่าผู้รับจ้าง จะไม่สามารถปฏิบัติตามสัญญาต่อไปได้ ผู้ว่าจ้างจะใช้สิทธิบอกเลิกสัญญาและใช้สิทธิตามข้อ ๑๘ ก็ได้ และถ้าผู้ว่าจ้างได้แจ้งข้อเรียกร้องไปยังผู้รับจ้างเมื่อครบกำหนดเวลาแล้วเสร็จของงานขอให้ชำระค่าปรับแล้ว ผู้ว่าจ้างมีสิทธิที่จะปรับผู้รับจ้างจนถึงวันบอกเลิกสัญญาได้อีกด้วย

ข้อ ๑๘ สิทธิของผู้ว่าจ้างภายหลังบอกเลิกสัญญา

ในกรณีที่ผู้ว่าจ้างบอกเลิกสัญญา ผู้ว่าจ้างอาจทำงานนั้นเองหรือว่าจ้างผู้อื่นให้ทำงานนั้นต่อจนแล้วเสร็จก็ได้ ผู้ว่าจ้างหรือผู้รับจ้างทำงานนั้นต่อมีสิทธิใช้เครื่องใช้ในการก่อสร้าง สิ่งที่สร้างขึ้นชั่วคราวสำหรับงานก่อสร้าง และวัสดุต่างๆ ซึ่งเห็นว่าจะต้องสงวนเอาไว้เพื่อการปฏิบัติงานตามสัญญา ตามที่จะเห็นสมควร

ในกรณีดังกล่าว ผู้ว่าจ้างมีสิทธิริบหรือบังคับจากหลักประกันการปฏิบัติตามสัญญาทั้งหมด หรือบางส่วนตามแต่จะเห็นสมควร นอกจากนั้น ผู้รับจ้างจะต้องรับผิดชอบในค่าเสียหายซึ่งเป็นจำนวน เกินกว่าหลักประกันการปฏิบัติตามสัญญา รวมทั้งค่าใช้จ่ายที่เพิ่มขึ้น ในการทำงานนั้นต่อให้แล้วเสร็จตามสัญญา ตลอดจนค่าใช้จ่ายในการควบคุมงานเพิ่ม (ถ้ามี) ซึ่งผู้ว่าจ้างจะหัก เอาจากเงินประกันผลงานหรือจำนวนเงินใดๆ ที่จะจ่ายให้แก่ผู้รับจ้างก็ได้

ข้อ ๑๙. การบังคับค่าปรับ ค่าเสียหาย และค่าใช้จ่าย

ในกรณีที่ผู้รับจ้างไม่ปฏิบัติตามสัญญาข้อหนึ่งข้อใดด้วยเหตุใดๆ ก็ตาม จนเป็นเหตุให้เกิดค่าปรับ ค่าเสียหาย หรือค่าใช้จ่ายแก่ผู้ว่าจ้าง ผู้รับจ้างต้องชดใช้ค่าปรับ ค่าเสียหาย หรือค่าใช้จ่ายดังกล่าวให้แก่ผู้ว่าจ้างโดยสิ้นเชิงภายในกำหนด ๑๕ (สิบห้า) วัน นับถัดจากวันที่ได้รับแจ้งเป็นหนังสือจากผู้ว่าจ้าง หากผู้รับจ้างไม่ชดใช้ให้ถูกต้องครบถ้วนภายในระยะเวลาดังกล่าวให้ผู้ว่าจ้างมีสิทธิที่จะหักเอาจากจำนวนเงินค่าจ้างที่ต้องชำระ หรือจากเงินประกันผลงาน ของผู้รับจ้าง หรือบังคับจากหลักประกันการปฏิบัติตามสัญญาได้ทันที

หากค่าปรับ ค่าเสียหาย หรือค่าใช้จ่ายที่บังคับจากเงินค่าจ้างที่ต้องชำระ เงินประกันผลงาน หรือหลักประกันการปฏิบัติตามสัญญาแล้วยังไม่เพียงพอ ผู้รับจ้างยินยอมชำระส่วนที่เหลือ ที่ยังขาดอยู่จนครบถ้วนตามจำนวนค่าปรับ ค่าเสียหาย หรือค่าใช้จ่ายนั้น ภายในกำหนด ๑๕ (สิบห้า) วัน นับถัดจากวันที่ได้รับแจ้งเป็นหนังสือจากผู้ว่าจ้าง

หากมีเงินค่าจ้างตามสัญญาที่หักไว้จ่ายเป็นค่าปรับ ค่าเสียหาย หรือค่าใช้จ่ายแล้วยังเหลืออยู่อีกเท่าใด ผู้ว่าจ้างจะคืนให้แก่ผู้รับจ้างทั้งหมด

(ลงชื่อ).....ผู้ว่าจ้าง
(นาย मुखตาริ มะทา)
นายกองค์การบริหารส่วนจังหวัดยะลา

(ลงชื่อ).....ผู้รับจ้าง
นาย อธิสมมาเอ อิศา

ข้อ ๒๐ การทำบริเวณก่อสร้างให้เรียบร้อย

ผู้รับจ้างจะต้องรักษาบริเวณสถานที่ปฏิบัติงานตามสัญญาฯ รวมทั้งโรงงานหรือ สิ่งอำนวยความสะดวกในการทำงานของผู้รับจ้าง ลูกจ้าง ตัวแทน หรือผู้รับจ้างช่วง (ถ้ามี) ให้สะอาด ปลอดภัย และมีประสิทธิภาพในการใช้งานตลอดระยะเวลาการจ้าง และเมื่อทำงานเสร็จสิ้นแล้วจะต้องขนย้ายบรรดาเครื่องใช้ในการทำงานจากรวมทั้งวัสดุ ขยะมูลฝอย และสิ่งก่อสร้างชั่วคราวต่างๆ (ถ้ามี) ทั้งจะต้องกลบเกลี่ยพื้นดินให้เรียบร้อยเพื่อให้บริเวณทั้งหมดอยู่ในสภาพที่สะอาดและใช้งานได้ทันที

ข้อ ๒๑ การงดหรือลดค่าปรับ หรือการขยายเวลาปฏิบัติงานตามสัญญา

ในกรณีที่มีเหตุเกิดจากความผิดหรือความบกพร่องของฝ่ายผู้ว่าจ้าง หรือเหตุสุดวิสัย หรือเกิดจากพฤติการณ์อันหนึ่งอันใดที่ผู้รับจ้างไม่ต้องรับผิดชอบตามกฎหมาย หรือเหตุอื่นตามที่กำหนด ในกฎกระทรวง ซึ่งออกตามความในกฎหมายว่าด้วยการจัดซื้อจัดจ้างและการบริหารพัสดุภาครัฐ ทำให้ผู้รับจ้างไม่สามารถทำงานให้แล้วเสร็จตามเงื่อนไขและกำหนดเวลาแห่งสัญญานี้ได้ ผู้รับจ้างจะต้องแจ้งเหตุหรือพฤติการณ์ดังกล่าวพร้อมหลักฐานเป็นหนังสือให้ผู้ว่าจ้างทราบ เพื่อของดหรือลดค่าปรับ หรือขยายเวลาทำงานออกไปภายใน ๑๕ (สิบห้า) วันนับถัดจากวันที่เหตุนั้นสิ้นสุดลง หรือตามที่กำหนดในกฎกระทรวงดังกล่าว แล้วแต่กรณี

ถ้าผู้รับจ้างไม่ปฏิบัติให้เป็นไปตามความในวรรคหนึ่ง ให้ถือว่าผู้รับจ้างได้ละสิทธิเรียกร้อง ในการที่จะของดหรือลดค่าปรับ หรือขยายเวลาทำงานออกไปโดยไม่มีเงื่อนไขใดๆ ทั้งสิ้น เว้นแต่ กรณีเหตุเกิดจากความผิดหรือความบกพร่องของฝ่ายผู้ว่าจ้าง ซึ่งมีหลักฐานชัดเจน หรือผู้ว่าจ้างทราบดี อยู่แล้วตั้งแต่ต้น

การงดหรือลดค่าปรับ หรือขยายกำหนดเวลาทำงานตามวรรคหนึ่ง อยู่ในดุลพินิจของผู้ว่าจ้างที่จะพิจารณาตามที่เห็นสมควร

ข้อ ๒๒. มาตรฐานฝีมือช่าง

ผู้รับจ้างตกลงเป็นเงื่อนไขสำคัญว่า ผู้รับจ้างจะต้องมีและใช้ผู้ผ่านการทดสอบมาตรฐานฝีมือช่างจากสำนักงานพัฒนาฝีมือแรงงานจังหวัด หรือผู้มีวุฒิปริญญา ปวช. ปวส. และปวท. หรือเทียบเท่าจากสถาบันการศึกษาที่ ก.พ. รับรองให้เข้ารับราชการได้ ในอัตราไม่ต่ำกว่าร้อยละ ๑๐ (สิบ) ของแต่ละสาขาช่าง แต่จะต้องมีช่างจำนวนอย่างน้อย ๑ (หนึ่ง) คน ในแต่ละสาขาช่างดังต่อไปนี้

๒๒.๑ ก่อสร้าง

๒๒.๒ โยธา

ผู้รับจ้างจะต้องจัดทำบัญชีแสดงจำนวนช่างทั้งหมดโดยจำแนกตามแต่ละสาขาช่างและ ระดับช่าง พร้อมกับระบุรายชื่อช่างผู้ผ่านการทดสอบมาตรฐานฝีมือช่างหรือผู้มีวุฒิปริญญาดังกล่าวในวรรคหนึ่งนำมาแสดงพร้อมหลักฐานต่างๆ ต่อคณะกรรมการตรวจรับพัสดุหรือผู้ควบคุมงาน ก่อนเริ่มลงมือทำงาน และพร้อมที่จะให้ผู้ว่าจ้างหรือเจ้าหน้าที่ของผู้ว่าจ้างตรวจสอบได้ตลอดเวลาการทำงานตามสัญญานี้ของผู้รับจ้าง

(ลงชื่อ).....ผู้ว่าจ้าง

(นายมุขตาร มหา)

นายกองค์การบริหารส่วนจังหวัดยะลา

(ลงชื่อ).....ผู้รับจ้าง

นายอิสมาแอ อีซา



ข้อ ๒๓. การปรับราคาค่าจ้าง

ผู้ว่าจ้างและผู้รับจ้าง ตกลงกันให้ใช้สัญญาปรับราคาได้ สำหรับราคางานก่อสร้างตามสัญญานี้โดยการนำสูตร Escalation Factor (K) มาใช้คำนวณราคาค่างานที่เปลี่ยนแปลงไป โดยวิธีการต่อไปนี้ ตามเงื่อนไข หลักเกณฑ์ สูตร และวิธีคำนวณที่ใช้กับสัญญาแบบปรับราคาได้ตามมติคณะรัฐมนตรีเมื่อวันที่ ๒๒ สิงหาคม ๒๕๓๒ เรื่องการพิจารณาช่วยเหลือผู้ประกอบการอาชีพงานก่อสร้าง ตามหนังสือสำนักเลขาธิการคณะรัฐมนตรี ที่ นร ๐๒๐๓/ว ๑๐๙ ลงวันที่ ๒๔ สิงหาคม ๒๕๓๒

สูตรการปรับราคา (สูตรค่า K) จะต้องคงที่ที่ระดับที่กำหนดไว้ในวันแล้วเสร็จตามที่กำหนดไว้ในสัญญา หรือภายในระยะเวลาที่ ผู้ว่าจ้าง ได้ขยายออกไป โดยจะใช้สูตรของทางราชการที่ได้ระบุตามภาคผนวก ๔

สัญญานี้ทำขึ้นเป็นสองฉบับ มีข้อความถูกต้องตรงกัน คู่สัญญาได้อ่านและเข้าใจข้อความ โดยละเอียดตลอดแล้ว จึงได้ลงลายมือชื่อ พร้อมทั้งประทับตรา (ถ้ามี) ไว้เป็นสำคัญต่อหน้าพยาน และคู่สัญญาต่างยึดถือไว้ฝ่ายละหนึ่งฉบับ

(ลงชื่อ).....ผู้ว่าจ้าง
(นาย मुखตาร์ มะทา)

(ลงชื่อ).....ผู้รับจ้าง
(นายอิสมาแอ อีชา)

(ลงชื่อ).....พยาน
(นางเพ็ญภา พรพระสงฆ์)

(ลงชื่อ).....พยาน
(นางบุณธิรา วรรณพัฒน์)



หนังสือคำประกัน

(หลักฐานต่อผู้ว่าจ้าง)

เลขที่ กอ 0047910247

วันที่ 11 เดือน กุมภาพันธ์ พ.ศ. 2565

ข้าพเจ้า บริษัท ธนาคารกสิกรไทย จำกัด (มหาชน) สาขายะลา สำนักงานตั้งอยู่เลขที่ 1 ถนนปรจารย์ ตำบลสะเดง อําเภอเมืองยะลา จังหวัดยะลา โดย นายนพพร กาพสุใจ และ นางสาวกณิณี ศรีพงษ์ ผู้มีอำนาจลงนามผูกพันธนาคาร ขอทำหนังสือ คำประกันฉบับนี้เพื่อ องค์การบริหารส่วนจังหวัดยะลา ซึ่งต่อไปจะเรียกว่า "ผู้ว่าจ้าง" ดังมีข้อความต่อไปนี้

ตามที่ หนังสือส่วนงานจัด อําเภอเมืองยะลา จังหวัดยะลา ซึ่งต่อไปจะเรียกว่า "ผู้รับจ้าง" ได้ขอร้องผู้ว่าจ้าง โครงการปรับปรุงและซ่อม บูรณะทางหลวงเทศบาลเมืองยะลา หมายเลข 277 บริเวณทางลูกรัง ตำบลยะลา - บ้านเลาะตามะ ตำบลสะเดง อําเภอยะลา จังหวัดยะลา โดยวิธีตัดเลือกขนาดกว้าง 6.00 เมตร ให้ทางกว้างข้างละ 0.00-1.00 เมตร ระยะทางยาว 2.246 กิโลเมตร หรือพื้นที่ผิวจราจรไม่น้อยกว่า 15.742 เฮกตาร์ (157,420 ตารางวา) ตามสัญญาเลขที่ 147/2565 ลงวันที่ 11 เดือน

กุมภาพันธ์ พ.ศ. 2565 ซึ่งผู้รับจ้างต้องวางหลักประกันทำไว้ปฏิบัติตามสัญญาต่อผู้ว่าจ้าง เป็นจำนวนเงิน 485,000.00 บาท (สี่แสนแปดหมื่นห้าพันบาทถ้วน) ซึ่งเท่ากับร้อยละ ห้า (5%) ของมูลค่าทั้งหมดของสัญญา

ข้าพเจ้าขอผูกพันตนโดยไม่มีเงื่อนไขที่จะคำประกันในการชำระเงินให้ตามสัญญาเรียกของของผู้ว่าจ้าง จำนวนไม่เกิน 485,000.00 บาท (สี่แสนแปดหมื่นห้าพันบาทถ้วน) ในฐานะเป็นลูกหนี้ร่วม ในกรณีที่มีผู้รับจ้างก่อให้เกิดความเสียหายใดๆ หรือต้องชำระค่าปรับ หรือค่าใช้จ่ายใดๆ หรือผู้รับจ้างมิได้ปฏิบัติตามภาระหน้าที่ใดๆ ที่กำหนดในสัญญาดังกล่าวข้างต้น ทั้งนี้ โดยผู้ว่าจ้างไม่จำเป็นต้องเรียกร้องให้ผู้รับจ้างชำระหนี้ก่อน

2. หนังสือคำประกันนี้มีผลใช้บังคับตั้งแต่วันที่ 11 เดือน กุมภาพันธ์ พ.ศ. 2565 ถึงวันที่ 26 เดือน กรกฎาคม พ.ศ. 2567 และข้อเท็จจริงจะไม่เกิดข้อถกเถียงคำประกันนี้ภายในระยะเวลาที่กำหนดไว้

หากผู้ว่าจ้างได้ขยายระยะเวลาให้แก่ผู้รับจ้าง ให้ถือว่าข้าพเจ้ายินยอมผ่อนผันกรณีใดๆ ด้วย โดยให้ขยายระยะเวลาการคํ่าประกันนี้ ออกไปตลอดระยะเวลาที่ผู้ว่าจ้างได้ขยายระยะเวลาให้แก่ผู้รับจ้างดังกล่าวข้างต้น

ข้าพเจ้าได้ลงนามและประทับตราไว้ต่อหน้าพยานเป็นสำคัญ

บมจ.ธนาคารกสิกรไทย

ลงลายมือชื่อ
(นายนพพร กาพสุใจ)

ผู้คํ่าประกัน
(นางสาวกณิณี ศรีพงษ์) 4807

ลงลายมือชื่อ
(นางสาวกณิณี ศรีพงษ์)

พยาน
(นายอนันต์ พงษ์อยู่)

การขอรับคืนหนังสือคำประกัน ทั้ง EMAIL ได้ที่ 16 SEEN/CEO/KASIKORNBANK.COM | เนื้อหาหนังสือคำประกันฉบับนี้หมดค่าใช้บังคับ หรือหมดภาระผูกพันแล้ว โปรดส่งคืนธนาคาร
กรณีประสงค์ขอโอนอาคารเช่าเงินฝากของธนาคารหนังสือคำประกันฉบับนี้ขอให้ออกให้ในนามผู้ว่าจ้างโดยการส่งมอบให้แก่เจ้าหน้าที่สาขา (by Hand) หรือ (๒) ส่งไปรษณีย์และลงทะเบียนไปรษณีย์ ส่วนหนังสือคำประกันฉบับนี้ขอให้ออกให้ในนามผู้รับจ้างโดยผู้ว่าจ้างส่งมอบให้แก่ผู้รับจ้างที่สำนักงานใหญ่ อาคารปากเกร็ด จังหวัดนนทบุรี 11120

SR-806000150226-11120 EFF_C_1_NY_PLUS

2340208

9858001 4-H-30-5-20



ที่ ยล. 001549

สำนักงานทะเบียนหุ้นส่วนบริษัทจังหวัดยะลา
กรมพัฒนาธุรกิจการค้า กระทรวงพาณิชย์

หนังสือรับรอง

ขอรับรองว่าห้างหุ้นส่วนนี้ ได้จดทะเบียนเป็นนิติบุคคล ตามประมวลกฎหมายแพ่งและพาณิชย์
เมื่อวันที่ 10 มีนาคม 2542 ทะเบียนนิติบุคคลเลขที่ 0953542000096

ปรากฏข้อความในรายการตามเอกสารทะเบียนนิติบุคคล ณ วันออกหนังสือนี้ ดังนี้

1. ชื่อห้างหุ้นส่วน ห้างหุ้นส่วนจำกัด อาบาดีโยธากิจ

2. ผู้เป็นหุ้นส่วนของห้างหุ้นส่วน มี 2 คน ตามรายชื่อดังนี้

1 นายเวหามะ บือแนบิแน

ลงทุนด้วย เงิน

จำนวน

16,000,000.00 บาท

2 นางสาวธัสณานิ บือแนบิแน

ลงทุนด้วย เงิน

จำนวน

4,000,000.00 บาท

3. หุ้นส่วนผู้จัดการของห้างหุ้นส่วนนี้ มี 1 คน ตามรายชื่อดังนี้

1 นายเวหามะ บือแนบิแน/

4. ชื่อจำกัดอำนาจหุ้นส่วนผู้จัดการ มีดังนี้ ไม่มี/

5. สำนักงานใหญ่ ตั้งอยู่เลขที่ 52 ถนนพิทักษ์ธานี ตำบลยะหา อำเภอยะหา จังหวัดยะลา/

6. วัตถุประสงค์ของห้างหุ้นส่วนนี้มี 25 ข้อ ดังปรากฏในสำเนาเอกสารแนบท้ายหนังสือรับรองนี้ จำนวน 2 แผ่น โดยมี
ลายมือชื่อนายทะเบียนซึ่งรับรองเอกสารเป็นสำคัญ

(ลงชื่อ)..... อยู่ให้ ณ วันที่ 7 เดือน ธันวาคม พ.ศ. 2564

(นาย मुखตาร มะทา)

(นายคองคักการบริหารส่วนจังหวัดยะลา)

(ลงชื่อ).....

(นายอิสมาแอ อีซา)

(นางสาวบงกช จันทร์หอม)

นายทะเบียน

(ลงชื่อ).....

(นางชฎอนภา พรพระสงฆ์)

พยาน

(ลงชื่อ).....

(นางบุณธิดา วรรณพัฒน์)

พยาน

คำเตือน : ผู้ใช้ควรตรวจสอบข้อความทราบท้ายหนังสือรับรองฉบับนี้ทุกครั้ง



กรมพัฒนาธุรกิจการค้า กระทรวงพาณิชย์
Department of Business Development
Ministry of Commerce

ก้าวสู่ธุรกิจ
สู่ดิจิทัล

Leading Business
Toward Digital
Transformation





ที่ ยล. 001549

สำนักงานทะเบียนหุ้นส่วนบริษัทจังหวัดยะลา

กรมพัฒนาธุรกิจการค้า กระทรวงพาณิชย์

หนังสือรับรอง

ข้อควรทราบ ประกอบหนังสือรับรอง ฉบับที่ ยล. 001549

1. นิติบุคคลนี้ได้ส่งงบการเงินปี 2563
2. หนังสือนี้รับรองเฉพาะข้อความที่ห้าง/บริษัทได้นำมาจดทะเบียนไว้เพื่อผลทางกฎหมายเท่านั้น ข้อเท็จจริงเป็นสิ่งที่ควรหาไว้พิจารณาฐานะ
3. นายทะเบียนอาจเพิกถอนการจดทะเบียน ถ้าปรากฏว่าข้อความอันเป็นสาระสำคัญที่จดทะเบียนไม่ถูกต้อง หรือเป็นเท็จ

(ลงชื่อ).....ผู้ว่าจ้าง
(นายมุขตาร มะทา)
(.....นายองค์การบริหารส่วนจังหวัดยะลา)

(ลงชื่อ).....ผู้รับจ้าง
(นายอิสมาแอ อีซา)

(ลงชื่อ).....พยาน
(.....พยาน)

(ลงชื่อ).....พยาน
(นางบุณอิสา วรรณพัฒน์)



รายละเอียดวัตถุประสงค์

ป.อ.สิน

วัตถุประสงค์ทั่วไป

- (1) ซื้อ จัดหา รับ เช่า เช่าซื้อ ถูกรวมสิทธิ์ ครอบครอง ปรับปรุง ใช้อุ้ และการจัดการโดยประการอื่น ซึ่งทรัพย์สินใดๆ ตลอดจนดอกผลของทรัพย์สินนั้น
- (2) ขาย โอน จำนอง จำนำ แลกเปลี่ยน และจำหน่ายทรัพย์สินโดยประการอื่น
- (3) เป็นนายหน้า ตัวแทน ตัวแทนค้าต่างในกิจการและธุรกิจทุกประเภท เว้นแต่ในธุรกิจประกันภัย การหาสมาชิกให้สมาคม และการค้าหลักทรัพย์
- (4) กุ้ยืมเงิน เบิกเงินเกินบัญชีจากธนาคาร นิติบุคคล หรือสถาบันการเงินอื่น และให้กู้ยืมเงินหรือให้เครดิตด้วยวิธีการอื่น โดยจะมีหลักประกันหรือไม่ก็ตาม รวมทั้งการรับ ออก โอน และสลับหลังตัวเงิน หรือตราสารที่เปลี่ยนมือได้อย่างอื่น เว้นแต่ในธุรกิจธนาคาร ธุรกิจเงินทุน และธุรกิจเครดิตฟองซิเอร์
- (5) ทำการจัดตั้งสำนักงานสาขาหรือแต่งตั้งตัวแทน ทั้งภายในและภายนอกประเทศ
- (6) เข้าเป็นหุ้นส่วนจำกัดความกับคิดในห้างหุ้นส่วนจำกัด เป็นผู้ถือหุ้นในบริษัทจำกัด และบริษัทมหาชนจำกัด

วัตถุประสงค์ประกอบธุรกิจบริการ

- (7) ประกอบกิจการรับเหมาก่อสร้างอาคาร อาคารพาณิชย์ อาคารที่พักอาศัย สถานที่ทำการ ถนน สะพาน เขื่อน อุโมงค์ และงานก่อสร้างอย่างอื่นทุกชนิด รวมทั้งรับทำงานโยธาทุกประเภท
- (8) ประกอบกิจการโรงแรม ภัตตาคาร บาร์ ไนท์คลับ
- (9) ประกอบกิจการขนส่งและขนถ่ายสินค้า และคนโดยสารทั้งทางบก ทางน้ำ ทางอากาศ ทั้งภายในประเทศ และระหว่างประเทศ รวมทั้งรับบริการนำของออกจากท่าเรือตามพิธีศุลกากรและการจัดระวางการขนส่งทุกชนิด
- (10) ประกอบกิจการบริการจัดเก็บ รวบรวม จัดทำ จัดพิมพ์และเผยแพร่สถิติ ข้อมูลในทางเกษตรกรรม อุตสาหกรรม พาณิชยกรรม การเงิน การตลาด รวมทั้งวิเคราะห์และประเมินผลในการดำเนินธุรกิจ
- (11) ประกอบกิจการบริการทางด้านกฎหมาย ทางบัญชี ทางวิศวกรรม ทางสถาปัตยกรรม รวมทั้งกิจการโฆษณา
- (12) ประกอบธุรกิจบริการรับค้าประกันหนี้สิน ความรับผิด และการปฏิบัติตามสัญญาของบุคคลอื่น รวมทั้งรับบริการค้าประกันบุคคล ซึ่งเดินทางเข้ามาในประเทศไทยหรือเดินทางออกไปต่างประเทศตามกฎหมายว่าด้วยคนเข้าเมือง กฎหมายว่าด้วยภาษีอากร และกฎหมายอื่น
- (13) ประกอบธุรกิจบริการรับเป็นที่ปรึกษาและให้คำแนะนำปัญหาเกี่ยวกับคักบริหารงานทางพาณิชย์กรรม อุตสาหกรรม รวมทั้งปัญหาการผลิตการตลาดและจัดจำหน่าย (ผู้รับจ้าง) (นาย मुखตาร์ มะธา)
- (14) ประกอบธุรกิจบริการรับเป็นผู้จัดการและดูแลผลประโยชน์ เก็บผลประโยชน์และจัดการทรัพย์สินให้บุคคลอื่น (ผู้รับจ้าง) (นาย อธิสมมา อธิชา)
- (15) ประกอบกิจการโรงพยาบาลเอกชน สถานพยาบาล รับรักษาคมนไ้และผู้ป่วยเจ็บ รับทำการฝึกสอนและอบรมทางด้านวิชาการเกี่ยวกับการแพทย์ การอนามัย (ผู้รับจ้าง) (นางบุญญา พรพงษ์สงฆ์)
- (16) ประกอบกิจการจัดสร้างและจัดจำหน่ายภาพยนตร์ โรงภาพยนตร์ และโรงมหรสพอื่น สถานพักตากอากาศ สนามกีฬา สระว่ายน้ำ โบว์ลิ่ง
- (17) ประกอบกิจการให้บริการซ่อมแซม บำรุงรักษา ตรวจสอบ อัคคีภัย (ผู้รับจ้าง) (นางบุญญา พรพงษ์สงฆ์)
- รวมทั้งบริการติดตั้ง ตรวจสอบ และแก้ไขอุปกรณ์ ป้องกันวินาศภัยทุกประเภท. (ผู้รับจ้าง) (นางบุญญา พรพงษ์สงฆ์)
- (18) ประกอบกิจการจัดซื้อเสื้อผ้า ตัดผม แต่งผม เสริมสวย (ผู้รับจ้าง) (นางบุญญา พรพงษ์สงฆ์)
- (19) ประกอบกิจการรับจ้างถ่ายรูป ล้างอัด ขยายรูป รวมทั้งเอกสาร (ผู้รับจ้าง) (นางบุญญา พรพงษ์สงฆ์)
- (20) ประกอบกิจการสถานบริการอาบอบนวด (ผู้รับจ้าง) (นางบุญญา พรพงษ์สงฆ์)
- (21) ประกอบกิจการประมวลเพื่อรับจ้างทำของ ตามวัตถุประสงค์ทั้งหมด ให้แก่บุคคล คณะบุคคล นิติบุคคล ส่วนราชการ และองค์การของรัฐ (ผู้รับจ้าง) (นางบุญญา พรพงษ์สงฆ์)

วัตถุประสงค์ของ ห้างหุ้นส่วนจำกัด ปี บี 25 ข้อ ดังนี้

- (22) วัตถุประสงค์รวมทุกประเภทของอาคาร วัตถุประสงค์รวมที่ดินว่างเปล่า และรวมทรัพย์สินอื่นใด
- (23) การขายส่งวัสดุก่อสร้างอื่น ๆ ซึ่งมีวัตถุประสงค์เฉพาะไว้ในที่อื่น
- (24) ประกอบกิจการโรงงานผลิตและจำหน่ายผลิตภัณฑ์กบดินและผลิตภัณฑ์ปูนซีเมนต์
- (25) ประกอบกิจการจำหน่ายและให้เช่าเครื่องจักรกลหนักแบบและยานพาหนะทุกประเภท

(ลงชื่อ).....
 (นาย मुखตาร์ มะทา)
 (...นายกองค์การบริหารส่วนจังหวัดยะลา)
 (ลงชื่อ).....
 นายอิสมาแอ อีซา
 (ลงชื่อ).....
 พยาน
 (นางเพ็ญนภา พรพรมสง)
 (ลงชื่อ).....
 พยาน
 นางบุณฉิรา วรรณพัฒน์





ห้างหุ้นส่วนจำกัด อาบาดีโยธากิจ

52 ถนนพิทักษ์ธานี ตำบล ยะหา อำเภอ ยะหา จังหวัดยะลา 95120 โทร. 073-291207 แฟกซ์. 073291269

ทะเบียนเลขที่ ยล.904 เลขประจำตัวผู้เสียภาษีอากร 0953542000096

หนังสือมอบอำนาจ

หนังสือมอบอำนาจฉบับนี้ทำที่ ห้างหุ้นส่วนจำกัดอาบาดีโยธากิจ

เลขที่ 52 ถนน พัทธ์ธานี ตำบล ยะหา อำเภอ ยะหา จังหวัด ยะลา

เมื่อวันที่ 5 สิงหาคม 2565

โดยหนังสือนี้ ข้าพเจ้า ห้างหุ้นส่วนจำกัดอาบาดีโยธากิจ

โดย นายแหวนะ บือเนบิแน หุ้นส่วนผู้จัดการ ขอมอบอำนาจให้ นายชลิสมก ธิษ

เป็นผู้รับมอบอำนาจของข้าพเจ้า โดยให้ผู้รับมอบอำนาจ มีอำนาจในการดำเนินงานกับ กรมส่งเสริมการค้าระหว่างประเทศ กระทรวงพาณิชย์
กรมส่งเสริมการค้าระหว่างประเทศ กระทรวงพาณิชย์ ก.1-0027 สหกรณ์การเกษตร จำกัด (มหาชน) -
แม่สอด จังหวัดตาก (ลงชื่อ) ผู้ว่าจ้าง
(นายบัญชาตาร มะทา)

- 1. ชื่อแบบ และคู่สถานที่
- 2. ลงนามในหนังสือเสนอราคา ชื่อขาย รับจ้างเหมาและยื่นซองประกวดราคา สอบราคา ตลอดจนตรวจราคา (นางชลิสมก ธิษ) (นางชลิสมก ธิษ)
- 3. ลงนามในสัญญา ชื่อขาย รับจ้างเหมา
- 4. วางเงินหรือหลักฐานค้ำประกัน เงินมัดจำของ มัดจำประกันสัญญา ตลอดจนการขอรับเงินค้ำประกัน (นางชลิสมก ธิษ) พยาน
- 5. ในการติดต่อประสานงาน และดำเนินงานตามสัญญา (นางชลิสมก ธิษ) พยาน
- 6. รับเงินค่างานสิ่งของ ค่าจ้างเหมา ความสัญญาที่กระทำไว้ (นางชลิสมก ธิษ) พยาน

การใดที่ผู้รับมอบอำนาจได้กระทำไปในขอบเขตแห่งหนังสือมอบอำนาจนี้ ข้าพเจ้าขอรับผิดชอบการ
นั้นทุกประการ

เพื่อเป็นหลักฐาน จึงลงลายมือชื่อและประทับตราไว้ต่อหน้าพยานสำคัญ



ลงชื่อ ผู้มอบอำนาจ
(นายแหวนะ บือเนบิแน)

ลงชื่อ ผู้รับมอบอำนาจ
(นายชลิสมก ธิษ)

ลงชื่อ พยาน
(นางชลิสมก ธิษ)

ลงชื่อ พยาน
(นางชลิสมก ธิษ)



บัตรประชาชนไทย Thai National ID Card
 Identification Number 3 9539 00422 40 2
 ชื่อ นามสกุล **นาย มะหะมา วัฒนวิบูล**
 Name **Mr. Wachama**
 Last name **Wachamasubul**
 เกิดวันที่ 4 ส.ค. 2508
 Date of Birth **4 Aug. 1965**
 สถานที่เกิด
 หมู่ 52 ต.พืชมงคล อ.เมือง
 บ.จ. 2560
 3 ส.ค. 2565
 3 Aug. 2025
 3 Aug. 2025
 Date of Entry



(ลงชื่อ).....ผู้ว่า
 (นาย मुखตาร มะหะมา)
 (...นายกองค์การบริหารส่วนจังหวัดยะลา)
 (ลงชื่อ).....ผู้รับแจ้ง
 (นายอิสมาแอ อีซา)
 (ลงชื่อ).....พยาน
 (นางเพ็ญภา พรพระสงฆ์)
 (ลงชื่อ).....พยาน
 (นางบุณธรีา วรรณพัฒน์)





บัตรประจำตัวประชาชน Thai National ID Card
เลขประจำตัวประชาชน 3 9599 00430 03 1
Identification Number

ชื่อตัวและชื่อสกุล นาย อิศมาแอ อีชา



Name Mr. Aismaaa

Last name Isa

เกิดวันที่ 2 พ.ค. 2504

Date of Birth 2 May 1961

ศาสนา อิสลาม

ที่อยู่ 10/47 หมู่ที่ 3 ต.สะเตงนอก

อ.เมืองยะลา จ.ยะลา

25 พ.ค. 2559

วันออกบัตร

28 Apr. 2016

Date of Issue



กระทรวงมหาดไทย

(ตัวถือ/ผู้ถือบัตร)

เจ้าพนักงานทะเบียน

1 พ.ค. 2567

วันบัตรหมดอายุ

1 May 2024

Date of Expiry



901-03-04290940

(ลงชื่อ)..... *ชานะ* ผู้ว่าราชการจังหวัดยะลา
 (...นายมุขตาร มะทา)
 (...นายกองส่งเสริมการส่งออกจังหวัดยะลา)
 (ลงชื่อ)..... *ชานะ* ผู้รับจ้าง
 (...นายอิสมาแอ อีชา)
 (ลงชื่อ)..... *สม 2* พยาน
 (...นางเพ็ญภา พรพงษ์)

(ลงชื่อ)..... *สม 6* พยาน
 (...นางบุณชรีรา วรรณพัฒน์)



เอกสารแนบท้ายสัญญาซื้อเลขที่.....แบบใบเสนอราคาเงิน.....ฉบับ

เลขที่ 147/2565
ลงวันที่ 1.1.2565
เรียน ประธานคณะกรรมการพิจารณาผลการคัดเลือก

ผนวก.....หน้า.....

1. ข้าพเจ้า น.ร. ศานติ วัฒนศิริ อยู่เลขที่ 52 หมู่ที่ ถนน นิตยภัทรา
ตำบล/แขวง อำเภอ จังหวัด โทรศัพท์ 073-291207

โดย ข้าพเจ้าและผู้ลงนามข้างท้ายนี้ได้พิจารณาเงื่อนไขต่างๆ ในรายละเอียดที่สุด และการ
ยื่นขอเสนอโดยวิธีคัดเลือกตามหนังสือเชิญร่วมเสนอราคา ที่ ยล.51004/ 2602 ลงวันที่ 23 พ.ศ. 2564

โดยตลอดและยอมรับข้อกำหนดและเงื่อนไขนั้นแล้ว รวมทั้งรับรองว่า ข้าพเจ้าเป็นผู้มีคุณสมบัติครบถ้วนตามที่กำหนด
และไม่เป็นผู้ที่งานของทางราชการหรือของหน่วยการบริหารราชการส่วนท้องถิ่น

2. ข้าพเจ้าขอเสนอที่จะทำงาน โครงการจัดซื้อปุ๋ย ตามใบแจ้งราคา ปุ๋ยสูตร 15-15-15
สูตร อ. 1-0027 ขนาด 50 กิโลกรัม จำนวน 100 ตัน ราคา 7,712.000.- บาท
ตามข้อกำหนดเงื่อนไข แบบรูป ที่กำหนดในเงื่อนไขเอกสารโดยวิธีคัดเลือก ตามราคาตั้งที่ได้ระบุไว้แนบท้ายใบเสนอราคานี้
เป็นเงินทั้งสิ้น 9,712,000.- บาท

ซึ่งได้รวมภาษีมูลค่าเพิ่ม จำนวน 635,364.49 บาท ตลอดจนภาษีอากรนั้น ๆ และค่าใช้จ่ายที่ส่งมอบเรียบร้อยแล้ว

3. ค่าเสนอนี้จะยื่นอยู่เป็นระยะเวลา 180 วัน นับแต่วันเปิดซองโดยวิธีคัดเลือกและ
องค์การบริหารส่วนจังหวัดยะลา อาจรับค่าเสนอนี้ ณ เวลาใดก็ได้ก่อนที่จะครบกำหนดระยะเวลาดังกล่าวหรือ
ระยะเวลาที่ได้ยื่นออกไปตามเหตุผลอันสมควรที่ องค์การบริหารส่วนจังหวัดยะลา ร้องขอ

4. กำหนดเวลาส่งมอบ ข้าพเจ้ารับรองที่จะเริ่มทำงานตามสัญญาทันที หรือทันทีที่ได้รับแจ้งจาก
องค์การบริหารส่วนจังหวัดยะลาว่าให้เริ่มทำงานตามสัญญาและจะส่งมอบงานตามเอกสารโดยวิธีคัดเลือกโดยครบถ้วน
ถูกต้อง ภายใน 165 วัน นับถัดจากวันที่ลงนามในสัญญาจ้าง

5. ในกรณีที่ข้าพเจ้าได้รับการพิจารณาให้ชนะโดยวิธีคัดเลือก ข้าพเจ้ารับรองที่จะ
5.1 ทำสัญญาตามแบบสัญญาจ้างแนบท้ายเอกสารโดยวิธีคัดเลือกกับองค์การบริหารส่วนจังหวัดยะลา
ภายใน 7 วัน นับถัดจากวันที่ได้รับหนังสือแจ้งให้ไปทำสัญญา หรือวันที่องค์การบริหารส่วนจังหวัดยะลา กำหนดไว้ใน
หนังสือแจ้งให้ไปทำสัญญา

5.2 มอบหลักประกันการปฏิบัติตามสัญญาตามที่ระบุไว้ในข้อ 6 ของเอกสารโดยวิธีคัดเลือก ให้แก่
"องค์การบริหารส่วนจังหวัดยะลา" ก่อนหรือในขณะที่ได้ลงนามในสัญญาเป็นจำนวนร้อยละ 5 ของราคาตามสัญญา
ที่ได้ระบุไว้ในใบเสนอราคานี้ เพื่อเป็นหลักประกันการปฏิบัติตามสัญญาโดยถูกต้องและครบถ้วน

.....ประธานกรรมการ
.....กรรมการ
.....กรรมการ

(.....นางบุณธิรา วรรณพัฒน์.....)



/หากข้าพเจ้า...

ลงวันที่..... ๓๑.๗.๒๕๖๕.....

หากข้าพเจ้าไม่ปฏิบัติตามที่ระบุไว้ข้างต้นนี้ ข้าพเจ้ายอมให้องค์การบริหารส่วนจังหวัดยะลาปรับหลักประกัน หรือเรียกกรองจากผู้ออกหนังสือค้ำประกันรวมทั้งยินดีชดใช้ค่าเสียหายใด ๆ ที่อาจมีแก่องค์การบริหารส่วนจังหวัดยะลา และองค์การบริหารส่วนจังหวัดยะลามีสิทธิที่จะให้ผู้เสนอราคารายอื่นเป็นผู้เสนอราคาได้หรือองค์การบริหารส่วนจังหวัดยะลาอาจเรียกเสนอราคาใหม่ก็ได้

6. ข้าพเจ้ายอมรับว่า องค์การบริหารส่วนจังหวัดยะลา ไม่มีความผูกพันที่จะรับคำเสนอนี้ หรือใบเสนอราคาใด ๆ รวมทั้งไม่ต้องรับผิดชอบในค่าใช้จ่ายใด ๆ อันอาจเกิดขึ้นในการที่ข้าพเจ้าได้เข้าเสนอราคา

7. ข้าพเจ้าได้ตรวจทานตัวเลขและตรวจสอบเอกสารต่าง ๆ ที่ได้ยื่นพร้อมใบเสนอราคานี้โดยละเอียดแล้ว และเข้าใจดีว่า องค์การบริหารส่วนจังหวัดยะลาไม่ต้องรับผิดชอบใด ๆ ในความผิดพลาดหรือ ตกหล่น

8. ใบเสนอราคานี้ได้ยื่นเสนอโดยบริสุทธิ์ยุติธรรม และปราศจากกลฉ้อฉลหรือการสมรู้ร่วมคิดกัน โดยไม่ชอบด้วยกฎหมายกับบุคคลใดบุคคลหนึ่ง หรือหลายบุคคล หรือกับห้างหุ้นส่วนบริษัทใด ๆ ที่ได้ยื่นเสนอราคาในคราวเดียวกัน

เสนอมา ณ วันที่ 5 เดือน สิงหาคม พ.ศ. 2565

(ลงชื่อ).....
(นาย ณะ บิณแบปเปง)

ตำแหน่ง.....
หัวหน้าผู้จัดการ

ประทับตรา (ถ้ามี)

..... ประธานกรรมการ
..... กรรมการ
..... กรรมการ
(ลงชื่อ).....
(นาย मुखตาร์ มะทา)
..... นายกองัดการบริการส่วนจังหวัดยะลา
(ลงชื่อ).....
(นายอิสมาแอ อีซา)
(ลงชื่อ).....
(นางเพ็ญภา พรพระสงฆ์)
(ลงชื่อ).....
(นางบุณรีรา วรรณพัฒน์)



ในกรณีเสนอราคาในงานจ้างก่อสร้างโครงการปรับปรุงและซ่อมบำรุงรักษาทาง รหัสทางหลวงท้องถิ่น
ยล.ถ.๑ - ๐๐๒๗ บ้านพงกั่ว ตำบลยะหา - บ้านเจาะตาแม ตำบลกาตอง อำเภอยะหา จังหวัดยะลา
ตามหนังสือเชิญและรายละเอียดพัสดุและการยื่นข้อเสนอโดยวิธีคัดเลือก ลงวันที่ ๒๓ ธันวาคม ๒๕๖๕

เขียนที่ องค์การบริหารส่วนจังหวัดยะลา

วันที่ ๕ เดือน มกราคม พ.ศ. ๒๕๖๕

ตามหนังสือองค์การบริหารส่วนจังหวัดยะลา ที่ ยล ๕๑๐๐๔/๒๕๕๙-๒๖๐๒ ลงวันที่ ๒๓ ธันวาคม ๒๕๖๕ คณะกรรมการซื้อหรือจ้างโดยวิธีคัดเลือก ได้เชิญผู้ประกอบการเข้าร่วมเสนอราคาในงานจ้างโครงการปรับปรุงและซ่อมบำรุงรักษาทาง รหัสทางหลวงท้องถิ่น ยล.ถ.๑ - ๐๐๒๗ บ้านพงกั่ว ตำบลยะหา - บ้านเจาะตาแม ตำบลกาตอง อำเภอยะหา จังหวัดยะลา โดยวิธีคัดเลือก ในวงเงินงบประมาณ ๙,๙๕๐,๐๐๐.๐๐ บาท ราคาากลางเป็นเงิน ๙,๗๑๘,๔๔๗.๒๐ บาท จำนวน ๖ ราย โดยกำหนดยื่นข้อเสนอ ในวันที่ ๕ มกราคม ๒๕๖๕ เวลา ๐๙.๐๐ น. - ๑๒.๐๐ น. เกณฑ์การพิจารณาผลการยื่นข้อเสนอ ครั้งนี้ จะพิจารณาตัดสินโดยใช้หลักเกณฑ์ราคา ซึ่งในวันและเวลาดังกล่าวมีผู้ยื่นข้อเสนอจำนวน ๓ ราย ประกอบด้วย

- | | |
|--|-----------------------------------|
| ๑. หจก.อาบาดีโยธากิจ | เสนอราคาเป็นเงิน ๙,๗๑๒,๐๐๐.๐๐ บาท |
| ๒. บริษัทอาร์.เอส.ซีวิลเอ็นจิเนียริง จำกัด | เสนอราคาเป็นเงิน ๙,๗๑๕,๐๐๐.๐๐ บาท |
| ๓. หจก.ผลดีพาณิชย์ | เสนอราคาเป็นเงิน ๙,๗๑๘,๐๐๐.๐๐ บาท |

คณะกรรมการซื้อหรือจ้างโดยวิธีคัดเลือก ได้ทำการตรวจสอบและพิจารณาคุณสมบัติของผู้ยื่นข้อเสนอทั้ง ๓ รายแล้ว ปรากฏว่าผู้เสนอราคา ทั้ง ๓ ราย ไม่มีผลประโยชน์ร่วมกัน และมีคุณสมบัติถูกต้องตามเงื่อนไขในหนังสือเชิญและรายละเอียดพัสดุฯ โดย หจก.อาบาดีโยธากิจ เป็นผู้เสนอราคาต่ำสุด เป็นเงิน ๙,๗๑๒,๐๐๐.๐๐ บาท (เก้าล้านเจ็ดแสนหนึ่งหมื่นสองพันบาทถ้วน) ซึ่งเป็นราคาต่ำกว่าราคาากลางของทางราชการและวงเงินงบประมาณที่ตั้งไว้

ในการนี้ คณะกรรมการซื้อหรือจ้างโดยวิธีคัดเลือก พิจารณาแล้วเพื่อประโยชน์ของทางราชการ จึงได้ต่อรองราคาให้ลดวงเงินลงอีก ซึ่ง หจก.อาบาดีโยธากิจ ยินดีลดวงเงินให้อีก จำนวนเงิน ๑๒,๐๐๐.๐๐ บาท (หนึ่งหมื่นสองพันบาทถ้วน) คงเหลือวงเงิน ๙,๗๐๐,๐๐๐.๐๐ บาท (เก้าล้านเจ็ดแสนบาทถ้วน) และยินดีปฏิบัติตามเงื่อนไขที่องค์การบริหารส่วนจังหวัดยะลากำหนดทุกประการ โดยยื่นราคาไม่น้อยกว่า ๑๘๐ วัน กำหนดส่งมอบงานให้แล้วเสร็จภายใน ๒๖๕ วัน นับถัดจากวันลงนามในสัญญาจ้าง

(ลงชื่อ).....ผู้ว่าจ้าง
จึ่งลงลายมือชื่อไว้เป็นหลักฐาน
(.....นายขององค์กรบริหารส่วนจังหวัดยะลา)
(ลงชื่อ).....ผู้เสนอราคา
(นายอิสมาแอ อีชา)
(นางชูไวดา มะแซ)
(นางเพ็ญภา พรพระสงฆ์)
(นางบุณธิดา วรรณทัศน์)
(นายวัชรินทร์ จันทรหอม)



เอกสารแนบท้ายสัญญาซื้อขายเลขที่ แบบสถาปัตย์งานก่อสร้างก..... มีหน้า 2 ถึง 2

ชื่อโครงการ / งานก่อสร้าง ปรับปรุงและซ่อมบำรุงรักษาทาง รหัสทางหลวงท้องถิ่น ยล.ถ 1-0027 จำนวนเงิน 2 ฉบับ

สถานที่ก่อสร้าง บ้านพงกั่ว ตำบลยะหา - บ้านเจาะตาแม ตำบลกาตอง อำเภอยะหา จังหวัดยะลา

หน่วยงานเจ้าของโครงการ องค์การบริหารส่วนจังหวัดยะลา ผวก..... หน้า.....

แบบเลขที่

ประมาณราคาวันที่ 11 กุมภาพันธ์ 2565

คำนวณราคาโดย หจก.อาบาติโยธากิจ

| ลำดับที่ | รายการ | หน่วย | ปริมาณ | ราคาต่อหน่วย | ราคารวม |
|-------------------------------|--|-------|-----------|--------------|--------------|
| 1.งานปรับปรุงโครงสร้าง | | | | | |
| 1 | งานถางป่าและขุดตอขนาดเบา (CLEARING AND GRUBBING) | ตร.ม. | 4,492.00 | 2.56 | 11,499.52 |
| 2 | งานขุดรื้อพื้นที่ทางเดิมแล้วบดทับ(หินคลุก) | ตร.ม. | 14,960.00 | 21.52 | 321,939.20 |
| 3 | งานพื้นที่ทางหินคลุก | ลบ.ม. | 1,540.00 | 1,093.27 | 1,683,635.80 |
| 2.งานผิวทางลาดยาง | | | | | |
| 4 | งานลาดแอสฟัลต์ไพรม์โค้ด (PRIME COAT) (พื้นที่ทางหินคลุก) | ตร.ม. | 14,960.00 | 46.37 | 693,695.20 |
| 5 | งานลาดแอสฟัลต์แทคโค้ด (TACK COAT) | ตร.ม. | 182.00 | 21.06 | 3,832.92 |
| 6 | งานชั้นผิวทางแอสฟัลต์คอนกรีต หนา.....ซม. | ตร.ม. | 14,960.00 | 382.81 | 5,726,837.60 |
| 7 | งานชั้นผิวทางแอสฟัลต์คอนกรีต หนา.....ซม. | ตร.ม. | 182.00 | 377.94 | 68,785.08 |
| 8 | งานลาดแอสฟัลต์แทคโค้ด (TACK COAT) | ตร.ม. | 98.50 | 21.06 | 2,074.41 |
| 9 | งานชั้นผิวทางแอสฟัลต์คอนกรีต หนา.....ซม. | ตร.ม. | 98.50 | 377.94 | 37,227.09 |
| 3.งานตีเส้นจราจร | | | | | |
| 10 | สีเทอร์โมพลาสติก เส้นกว้าง 0.15 ม. (3 เส้น) | ตร.ม. | 1,096.00 | 416.15 | 456,100.40 |
| 11 | ข้อความ " โรงเรียน " สีเทอร์โมพลาสติก | แห่ง | 1.00 | 2,410.87 | 2,410.87 |
| 12 | Rumbel Strips (ลงชื่อ)..... | ตร.ม. | 30.36 | 660.11 | 20,040.94 |
| 13 | ทางม้าลายบนผิวจราจรกว้าง 6.00 เมตร (นายสมชาย วัฒนา) (นายกองศักดิ์การบริหารท้องถิ่นจังหวัดยะลา) | ตร.ม. | 21.60 | 660.11 | 14,258.38 |
| 4.งานติดตั้งป้ายจราจร | | | | | |
| 14 | ป้ายกำหนดน้ำหนักบรรทุก (ลงชื่อ)..... | ชุด | 1.00 | 16,876.04 | 16,876.04 |
| 15 | ป้ายจราจรแบบ บ 1 (นายอิสมาแอ อีซา) | ชุด | 1.00 | 6,715.97 | 6,715.97 |
| 16 | ป้ายจราจรแบบ ต 1 - ต 27, ต 31 - ต 60, ต 75 (นางเพ็ญภา พรพรรณ) | ป้าย | 10.00 | 4,276.41 | 42,764.10 |
| 17 | ป้ายจราจรแบบ ต (76 + ต 77) | ชุด | 2.00 | 6,931.22 | 13,862.44 |
| 18 | ป้ายจราจรแบบ น 1 (ลงชื่อ)..... | ชุด | 1.00 | 6,558.11 | 6,558.11 |
| 19 | ป้ายจราจรแบบ น 1/1 นางบุณอิรา วรรณพัฒน์ | ชุด | 1.00 | 4,391.21 | 4,391.21 |
| 20 | ป้ายจราจรแบบ น 2 (1 ชั้น) | ชุด | 1.00 | 12,398.73 | 12,398.73 |
| 21 | ป้ายจราจรแบบ น 2 (2 ชั้น) | ชุด | 3.00 | 19,817.87 | 59,453.61 |
| 22 | ป้าย อบจ.ยะลา ขับขี่ปลอดภัย | ชุด | 1.00 | 6,558.11 | 6,558.11 |

แบบสรุปราคางานก่อสร้าง

ผนวก..... 2 หน้า..... 2

ชื่อโครงการ / งานก่อสร้าง **ก่อสร้างแนวทำรั้วและซ่อมบำรุงรักษาทาง รหัสทางหลวงท้องถิ่น ยล.ถ 1-0027**

สถานที่ก่อสร้าง **บ้านพังกูแก้ว ตำบลยะหา - บ้านเจาะตาแม ตำบลกาตอง อำเภอยะหา จังหวัดยะลา**

หน่วยงานเจ้าของโครงการ **องค์การบริหารส่วนจังหวัดยะลา**

แบบเลขที่

ประมาณราคาวันที่ **11 กุมภาพันธ์ 2565**

คำนวณราคาโดย **หจก.อาบาติโยธากิจ**

| ลำดับที่ | รายการ | หน่วย | ปริมาณ | ราคาต่อหน่วย | ราคารวม |
|---|--|-------|--------|--------------|---------------------|
| 23 | หลักกิโลเมตรแบบทาสี | หลัก | 3.00 | 2,783.98 | 8,351.94 |
| 24 | Guard Rail (ชนิดทั่วไป) | เมตร | 32.00 | 2,339.10 | 74,851.20 |
| 25 | สัญญาณไฟกระพริบ | แห่ง | 3.00 | 2,022.03 | 6,066.09 |
| 26 | ปรับปรุงสะพาน คสล. | แห่ง | 1.00 | 7,175.19 | 7,175.19 |
| 5.งานบำรุงรักษาความปลอดภัยบริเวณหน้าโรงเรียน | | | | | |
| 27 | สีเทอร์โมพลาสติก | ตร.ม. | 330.00 | 416.15 | 137,329.50 |
| 28 | วัสดุเคลือบผิวจราจรเพื่อต้านทานการสั่นไกลสีแดง | ตร.ม. | 114.00 | 1,435.04 | 163,594.56 |
| 29 | ป้ายเตือนเขตโรงเรียนพลังงานแสงอาทิตย์ | ชุด | 2.00 | 21,525.57 | 43,051.14 |
| 30 | ป้ายเตือนทางข้าม | ชุด | 2.00 | 12,197.82 | 24,395.64 |
| 31 | ป้ายจราจรแบบ บ 55 | ชุด | 2.00 | 3,917.64 | 7,835.28 |
| 6.ค่าใช้จ่ายพิเศษตามข้อกำหนดฯ | | | | | 15,433.73 |
| รวมเป็นเงินทั้งสิ้น | | | | | 9,700,000.00 |

(ตัวอักษร) เก้าล้านเจ็ดแสนบาทถ้วน)

(ลงชื่อ)..... **นางสาวจิ่ง**.....ผู้เสนอราคา
 (นาย मुखตาร์ มะทา) (นาง อิศมาแอ อีชา)
 (...นายคองคักจรรบริหารท้องถิ่นจังหวัดยะลา...)
 (ลงชื่อ)..... **นายอิสมาแอ อีชา**.....
 (.....) (.....)
 (นางเพ็ญนภา พรประสงฆ์).....พยาน
 (.....)
 (นางบุณฉวี วรรณพัฒน์).....พยาน
 (.....)

เอกสารแนบท้ายสัญญาข้อเลขที่ 147/2565
ลงวันที่ 11 ก.พ. 2565

หมวด 9 มีหน้า 1 ถึง 1
รายละเอียดการแบ่งงวดงาน
จำนวนเงิน 1 ฉบับ

งานโครงการปรับปรุงและซ่อมบำรุงรักษาทาง รหัสทางหลวงท้องถิ่น

ยล.ถ.๑-๐๐๒๗ บ้านพงกัว ตำบลยะหา-บ้านเจาะตาแม ตำบลกาดทอง อำเภอยะหา จังหวัดยะลา

..... หมวด 9 หน้า 1

องค์การบริหารส่วนจังหวัดยะลา จะจ่ายเงินค่าจ้าง โดยแบ่งออกเป็น ๔ งวด ดังนี้

งวดที่ ๑ เป็นจำนวนเงิน ๑,๒๖๑,๐๐๐.- บาท (หนึ่งล้านสองแสนหกหมื่นหนึ่งพันบาทถ้วน) จะจ่ายให้เมื่อผู้รับจ้างได้ทำการก่อสร้าง ดังนี้

- งานติดตั้งป้ายประชาสัมพันธ์ชั่วคราวที่จุดเริ่มต้นและจุดสิ้นสุดโครงการ
- งานติดตั้งป้ายจราจรอำนวยความสะดวกปลอดภัยขณะก่อสร้างในพื้นที่โครงการ
- งานขุดรื้อพื้นที่ทางเดิมแล้วบดทับแล้วเสร็จ
- งานชั้นพื้นทางหินคลุกบดอัดแน่นแล้วเสร็จ ระยะทางไม่น้อยกว่า ๑,๐๐๐ เมตร

ระยะเวลาปฏิบัติงานให้แล้วเสร็จภายในวันที่ ๒๘ มีนาคม ๒๕๖๕ จำนวน ๔๕ วัน

งวดที่ ๒ เป็นจำนวนเงิน ๒,๑๓๔,๐๐๐.- บาท (สองล้านหนึ่งแสนสามหมื่นสี่พันบาทถ้วน) จะจ่ายให้เมื่อผู้รับจ้างได้ทำการก่อสร้าง ดังนี้

- งานชั้นพื้นทางหินคลุกบดอัดแน่นแล้วเสร็จอีก ระยะทางไม่น้อยกว่า ๑,๐๐๐ เมตร
- งาน Prime Coat แล้วเสร็จเป็นระยะทางไม่น้อยกว่า ๑,๐๐๐ เมตร
- งานผิวทาง Asphaltic concrete (ปูบน Prime Coat) แล้วเสร็จเป็นระยะทาง

ไม่น้อยกว่า ๑,๐๐๐ เมตร

(ลงชื่อ) ผู้ว่าจ้าง
ระยะเวลาปฏิบัติงานให้แล้วเสร็จภายในวันที่ ๓ พฤษภาคม ๒๕๖๕ จำนวน ๔๐ วัน

งวดที่ ๓ เป็นจำนวนเงิน ๒,๔๒๕,๐๐๐.- บาท (สองล้านสี่แสนสองหมื่นห้าพันบาทถ้วน) จะจ่ายให้เมื่อผู้รับจ้างได้ทำการก่อสร้าง ดังนี้

- งานชั้นพื้นทางหินคลุกบดอัดแน่นแล้วเสร็จ
- งาน Prime Coat แล้วเสร็จอีก เป็นระยะทางไม่น้อยกว่า ๑,๐๐๐ เมตร
- งานผิวทาง Asphaltic concrete (ปูบน Prime Coat) แล้วเสร็จอีกเป็นระยะทาง

ไม่น้อยกว่า ๑,๐๐๐ เมตร

(ลงชื่อ) พยาน
ระยะเวลาปฏิบัติงานให้แล้วเสร็จภายในวันที่ ๑๖ มิถุนายน ๒๕๖๕ จำนวน ๔๐ วัน

งวดที่ ๔ (งวดสุดท้าย) เป็นจำนวนเงิน ๓,๘๘๐,๐๐๐.- บาท (สามล้านแปดแสนแปดหมื่นบาทถ้วน) จะจ่ายให้เมื่อผู้รับจ้างได้ทำการก่อสร้าง ดังนี้

- งาน Prime Coat ที่เหลือแล้วเสร็จทั้งหมด
- งาน Tack Coat แล้วเสร็จทั้งหมด
- งานผิวทาง Asphaltic concrete (ปูบน Prime Coat) ที่เหลือแล้วเสร็จทั้งหมด
- งานผิวทาง Asphaltic concrete (ปูบน Tack Coat) แล้วเสร็จทั้งหมด
- งานตีเส้นจราจรแล้วเสร็จทั้งหมด
- งานจราจรสงเคราะห์ต่าง ๆ แล้วเสร็จทั้งหมด
- งานติดตั้งป้ายแสดงรายละเอียดของโครงการและงานเก็บงานรายละเอียดที่เหลือ

ทั้งหมดของโครงการแล้วเสร็จเรียบร้อยรวมทั้งทำสถานที่ก่อสร้างให้สะอาดเรียบร้อย

ระยะเวลาปฏิบัติงานให้แล้วเสร็จภายในวันที่ ๒๖ กรกฎาคม ๒๕๖๕ จำนวน ๔๐ วัน

เอกสารแนบท้ายสัญญาซื้อเลขที่..... สัญญาแบบปรับราคาได้ (ค่า K) มีหน้า ถึง.....
 ลงวันที่ ๑๔/๒๖๕ จำนวนเงิน..... ฉบับ

๑. ประเภทงานก่อสร้าง สูตรและวิธีการคำนวณที่ใช้กับสัญญาแบบปรับราคาได้

ในการพิจารณาเพิ่มหรือลดราคาจ้างเหมาก่อสร้างให้คำนวณตามสูตร ดังนี้

$$P = (Po) \times (K)$$

กำหนดให้ P = ราคาค่างานต่อหน่วยหรือราคาค่างานเป็นงวดที่จะต้องจ่ายให้ผู้รับจ้าง

Po = ราคาค่างานต่อหน่วยที่ผู้รับจ้างประมูลได้ หรือราคาค่างานเป็นงวด ซึ่งระบุไว้ในสัญญาแล้วแต่กรณี

K = ESCALATION FACTOR ที่หักด้วย ๔% เมื่อต้องเพิ่มค่าจ้างหรือบวกเพิ่ม ๔% เมื่อต้องเรียกค่าจ้างคืน

๒. ค่า ESCALATION FACTOR หรือค่า K ได้แยกตามประเภทงานดังนี้

หมวด ๒ งานดิน หมายถึง การขุดดิน การตักดิน การบดอัดดิน การขุดเปิดหน้าดิน การเกลี่ยบดอัดดิน การขุด-ถมบดอัดแน่นเขื่อน คลอง คันคลอง คันกันน้ำ คันทาง ซึ่งต้องใช้เครื่องจักรเครื่องมือกลปฏิบัติงาน

สำหรับการถมดินให้หมายความถึงการถมดินหรือทรายหรือวัสดุอื่นที่มีการควบคุมคุณสมบัติของวัสดุนั้น และมีข้อกำหนดวิธีการถม รวมทั้งมีการบดอัดแน่นโดยใช้เครื่องจักร เครื่องมือกล เพื่อให้ได้มาตรฐานตามที่กำหนดไว้ เช่นเดียวกับงานก่อสร้างถนนหรือเขื่อนชลประทาน

ทั้งนี้ ให้รวมถึงงาน ประเภท EMBANKMENT, EXCAVATION, SUBBASE, SELECTED MATERIAL, UNTREATED BASE และ SHOULDER

$$\text{ใช้สูตร } K = 0.30 + 0.10 It/Io + 0.40 Et/Eo + 0.20 Ft/Fo$$

หมวด ๓ งานทาง

๓.๑ งานผิวทาง PRIME COAT, TACK COAT, SEAI, COAT

$$\text{ใช้สูตร } K = 0.30 + 0.40 At/Ao + 0.20 Et/Eo + 0.10 Ft/Fo$$

๓.๓ งานผิวทาง ASPHALTIC CONERTE, PENETRATION MACADAM

$$\text{ใช้สูตร } K = 0.30 + 0.10 Mt/Mo + 0.40 At/Ao + 0.10 Et/Eo + 0.10 Ft/Fo$$

ดัชนีราคาที่ใช้คำนวณตามสูตรที่ใช้กับสัญญาแบบปรับราคาได้ จัดทำขึ้นโดยกระทรวงพาณิชย์

- K = ESCALATION FACTOR (ลงชื่อ)..... ผู้ว่าจ้าง
- It = ดัชนีราคาผู้บริโภคทั่วไปของประเทศ ในเดือนที่ส่งงานแต่ละงวด (ในขณะก่อสร้าง).....
- Io = ดัชนีราคาผู้บริโภคทั่วไปของประเทศ ในเดือนที่เปิดซองประกวดราคา (ในขณะเปิดซองประกวดราคา).....
- Ct = ดัชนีราคาซีเมนต์ในเดือนที่ส่งงานแต่ละงวด (ลงชื่อ)..... ผู้รับจ้าง
- Co = ดัชนีราคาซีเมนต์ ในเดือนที่เปิดซองประกวดราคา (รับขอเสนอ อธิฯ).....
- Mt = ดัชนีราคาวัสดุก่อสร้าง (ไม่รวมเหล็กและซีเมนต์) ในเดือนที่ส่งงานแต่ละงวด (ลงชื่อ).....
- Mo = ดัชนีราคาวัสดุก่อสร้าง (ไม่รวมเหล็กและซีเมนต์) ในเดือนที่เปิดซองประกวดราคา (นางงพูนภา พรพิริยะ).....
- St = ดัชนีราคาเหล็ก ในเดือนที่ส่งงานแต่ละงวด.....
- So = ดัชนีราคาวัสดุเหล็ก ในเดือนที่เปิดซองประกวดราคา.....
- Et = ดัชนีราคาเครื่องจักรกลและบริภัณฑ์ (ซึ่งมีเดือนที่ส่งงานแต่ละงวด)..... พยาน
- Eo = ดัชนีราคาเครื่องจักรกลและบริภัณฑ์ ในเดือนที่เปิดซองประกวดราคา.....
- Ft = ดัชนีราคาน้ำมันดีเซลหมุนเร็ว ในเดือนที่ส่งงานแต่ละงวด.....
- Fo = ดัชนีราคาน้ำมันดีเซลหมุนเร็ว ในเดือนที่เปิดซองประกวดราคา.....
- At = ดัชนีราคาแอสฟัลท์ ในเดือนที่ส่งงานแต่ละงวด.....
- Ao = ดัชนีราคาแอสฟัลท์ ในเดือนที่เปิดซองประกวดราคา.....

เอกสารแนบท้ายสัญญาซื้อขายที่...
 เลขที่...
 ลงวันที่... 1.1.11.2565
 หนังสือรับรอง...
 ผู้ประกอบวิชาชีพวิศวกรรมควบคุม...
 จำนวนเงิน...
 ฉบับ...
 หน้า...
 เขียนที่...
 วันที่... 10 เดือน...
 ปี... 2565

โดยหนังสือฉบับนี้ ข้าพเจ้า...
 ชื่อชาติ... สัญชาติ...
 ครอก/ซอย... ตำบล... อำเภอ... จังหวัด...
 หมายเลขโทรศัพท์... สถานที่ทำงาน...
 ได้รับอนุญาตให้ประกอบวิชาชีพวิศวกรรมควบคุม ประเภท... สาขา...
 แขนง... ตามใบอนุญาตเลขทะเบียน...
 และขณะนี้ไม่ได้ถูกเพิกถอนใบอนุญาตให้ประกอบวิชาชีพ

ขอรับรองว่า ข้าพเจ้าเป็นผู้รับผิดชอบตามพระราชบัญญัติวิชาชีพวิศวกรรม พ.ศ. 2505 โดยข้าพเจ้าเป็นผู้ควบคุมการก่อสร้าง เป็นสิ่งปลูกสร้างชนิด...
 จำนวน... โครงการ ขององค์การบริหารส่วนจังหวัดยะลา อำเภอเมือง จังหวัดยะลา ตามแผนผังบริเวณ, แบบก่อสร้าง และรายการก่อสร้างขององค์การบริหารส่วนจังหวัดยะลา

เพื่อเป็นหลักฐานได้ลงลายมือชื่อไว้เป็นสำคัญ

(ลงชื่อ)... (นายมุขตาร มะธา) ผู้ว่าจ้าง
 (นายสมชาย บ่อแก้ว) วิศวกร
 (นายอรรถกมล อธิธา) ผู้รับจ้าง
 (นายวาทนะ บ่อแก้ว) หัวหน้าผู้จัดการ
 (นางเพ็ญภา พรพระสงฆ์) พยาน
 (นางบุณรีรา วรรณพัฒน์) พยาน
 (นางสาว... ..) พยาน



คำเตือน

- ให้ขีดฆ่าข้อความที่ไม่ใช่ออก
- ให้วิศวกรแนบภาพถ่ายบัตรประจำตัวแสดงว่าได้รับอนุญาตให้ประกอบวิชาชีพและภาพถ่ายใบอนุญาตให้ประกอบวิชาชีพ
- หากมีการเปลี่ยนแปลงวิศวกรตามหนังสือรับรองฉบับนี้ ให้วิศวกรรับแจ้งให้องค์การบริหารส่วนจังหวัดยะลา ทราบเป็นลายลักษณ์อักษร

เอกสารแนบท้ายสัญญาชื่อเลขที่..... 147/2565 5 2
 ลงวันที่ 11 ก.พ. 2565 หมวด..... หน้า.....



ใบอนุญาตประกอบวิชาชีพวิศวกรรมควบคุม
 ตามพระราชบัญญัติวิศวกร พ.ศ. ๒๕๕๒



ชื่อ-สกุล นายสุไลมาน บือแนบีแน
 เลขประจำตัวประชาชน 1๑505๐0๐98859
 หน่วยงาน วิศวกรควบคุมอาคารโยธา
 ระดับ ภาควิศวกร เลขทะเบียน กบ.64205
 วันออกบัตร 8 ก.พ. 2562 วันสิ้นสุด 7 ก.พ. 2567
 ประเภทสมาชิกสามัญ รหัส 243135
 วันออกบัตร 5 ก.พ. 2562 วันหมดอายุ 7 ก.พ. 2567

ผู้รับใบอนุญาต

.....

นายสุไลมาน



259008

สำเนาออกต้อง

(นายสุไลมาน บือแนบีแน)
 กบ. 64205

(ลงชื่อ)..... ผู้ว่าจ้าง
 (นาย मुखตาร์ มะทา)
 (นายกองทัตถารบิณฑิการุณี วิศวกรควบคุมอาคาร)
 (ลงชื่อ)..... ผู้รับจ้าง
 (นายอิสมาแอ อีจา)
 (นางเพ็ญนภา พรพรมสงฆ์) พยาน
 (นางบุณยิรา วรรณพัฒน์) พยาน





สภาวิศวกร

ตามพระราชบัญญัติวิศวกร พ.ศ. ๒๕๔๒
ออกบัตรมีไว้เพื่อแสดงว่า
นายสุไลมาน บือแนปีเน

มีสิทธิประกอบวิชาชีพวิศวกรรมควบคุม
ระดับ ภาควิศวกร สาขา วิศวกรรมโยธา
ตามใบอนุญาตเลขทะเบียน กย.๖๔๒๐๕
ตั้งแต่วันที่ ๘ กันยายน ๒๕๕๗
เลขบัตร ๒๒๘๖๒๖

(Signature)
(นางกษิณี อีระโกนง)
เลขาธิการสภาวิศวกร

(ลงชื่อ)..... *(Signature)* ผู้ว่าจ้าง
(นายมนตรี ฐะปะนีย์)
(..... นายกองศักดิ์การบรรณกิจ..... วิศวกร)

(ลงชื่อ)..... *(Signature)* ผู้รับจ้าง
(นายอิสมาแอ อีซา)

(ลงชื่อ)..... *(Signature)* พยาน
(นางเพ็ญภา พรประสงฆ์)

(ลงชื่อ)..... *(Signature)* พยาน
นางบุณฉิรา วรรณพัฒน์



สำเนาถูกต้อง
(Signature)
(นายสุไลมาน บือแนปีเน)
กย. 64205

(Signature)
(นางกษิณี อีระโกนง)
เลขาธิการสภาวิศวกร



เอกสารแนบท้ายสัญญาซื้อขายที่ 147/261
ลงวันที่ ๒๖ ก.พ. 2565 ผนวก 5 หน้า 4

หนังสือรับรองของช่างผู้ควบคุมการก่อสร้าง

สาขา ช่างไม้ ช่างเจ้า สาทร วิชา ไม้ วิชา ไม้ วิชา ไม้
ที่ตั้ง ในประกาศ หรือ โบนัสให้ประกอบวิชาชีพ
ที่ได้แนบมาพร้อมนี้ ขอรับรองว่าจะเป็นผู้ควบคุมงานก่อสร้าง ติดตั้งประตูไม้และชุดไม้ตั้งฉาก
ชั้นใต้ดิน พ.ร.บ. 1-0027 พ.ร.บ. ก.ต. - ๖๓๕/๖๓
ให้กับ บริษัท/ห้างฯ นสจ. สามชาติไฮเทค ตั้งแต่บัดนี้เป็นต้นไป จนการก่อสร้างเสร็จ
ถูกต้องตามแบบแปลน และ ระเบียบสัญญา เมื่อทางราชการได้ตกลงทำสัญญาจ้างให้ บริษัท/ห้างฯ
นสจ. สามชาติไฮเทค เป็นผู้รับจ้างงานก่อสร้างนี้แล้ว

(ลงชื่อ)
(สาทร วิชา ไม้)
ช่างผู้ควบคุมงานก่อสร้าง



(ลงชื่อ)
(นิยาธิสมาแอ อีชา)
ผู้เสนอราคา

ผู้จัดการ บริษัท/ห้างฯ นสจ. สามชาติไฮเทค

หมายเหตุ ต้องแนบสำเนารูปถ่ายบัตร หรือ โบนัสให้ประกอบวิชาชีพ มาพร้อมหนังสือรับรองนี้ด้วย

(ลงชื่อ) ด.ม. 5 (นายมุขตาร์ มะทา) ผู้ว่าจ้าง
(นางชวรงค์ฉัตรชิต สำนักงานจังหวัดยะลา)
(ลงชื่อ) (ผู้รับจ้าง)
(นิยาธิสมาแอ อีชา)
(ลงชื่อ) ด.ม. 2 พย.ง
(นางเพ็ญญา พรพระสงฆ์)
(ลงชื่อ) ด.ม. 4 พย.ง
(นางบุณริธา วรรณพัฒน์)



เอกสารแนบท้ายสัญญาข้อที่ 147/2565
ลงวันที่ 11 ก.พ. 2565

ผนวก 5 หน้า 5

กระทรวงศึกษาธิการ

ประกาศนียบัตรฉบับนี้ให้ไว้เพื่อแสดงว่า
พานช่ากิ โคะชา

ได้สำเร็จการศึกษาดำเนินหลักสูตรวิชาชีพชั้นสูง
แพทยศาสตรบัณฑิต
บัณฑิตวิทยาลัย มหาวิทยาลัยเทคโนโลยีพระจอมเกล้าธนบุรี

บัณฑิตวิทยาลัย มหาวิทยาลัยเทคโนโลยีพระจอมเกล้าธนบุรี

บัณฑิตวิทยาลัย

เมื่อ วันที่ 30 เดือน มีนาคม พ.ศ. 2565

มีศักดิ์และสิทธิ์แห่งประกาศนียบัตรนี้ทุกประการ



ผู้อำนวยการวิทยาลัย

(ลงชื่อ).....ผู้ว่าจ้าง
(นายมนตรี มรทว)
(...นายกองค์การบริหารส่วนจังหวัดชลบุรี)

(ลงชื่อ).....ผู้รับจ้าง
นางสาว อธิรา

(ลงชื่อ).....พยาน
นางเพ็ญภา พรประสงฆ์

(ลงชื่อ).....พยาน
นางบุณธิดา วรรณพัฒน์



อธิบดีกรมการศึกษานอกโรงเรียน

Классификация по ОКДП

ОКДП

3100-0101 - Изделия из пластмассы

3100-0108 - Резиновые изделия

3121-2010 - Изделия из текстиля

3106-2002 - Изделия из кожи

3109-2010 - Изделия из металла

3109-2011 - Изделия из стекла

3109-2012 - Изделия из керамики

3109-2013 - Изделия из дерева

3109-2014 - Изделия из бумаги

3109-2015 - Изделия из камня

3109-2016 - Изделия из кости

3109-2017 - Изделия из кожи

3109-2018 - Изделия из текстиля

3109-2019 - Изделия из текстиля

| Код | Наименование | Единица измерения | Количество | Цена | Сумма | НДС | Итого |
|-----------|-----------------------|-------------------|------------|------|-------|-----|-------|
| 3100-1001 | Изделия из пластмассы | шт | 2 | 227 | 454 | 0 | 454 |
| 3100-0101 | Изделия из пластмассы | шт | 2 | 227 | 454 | 0 | 454 |
| 3100-0108 | Резиновые изделия | шт | 2 | 227 | 454 | 0 | 454 |
| 3121-2010 | Изделия из текстиля | шт | 2 | 227 | 454 | 0 | 454 |
| 3106-2002 | Изделия из кожи | шт | 2 | 227 | 454 | 0 | 454 |
| 3109-2010 | Изделия из металла | шт | 2 | 227 | 454 | 0 | 454 |
| 3109-2011 | Изделия из стекла | шт | 2 | 227 | 454 | 0 | 454 |
| 3109-2012 | Изделия из керамики | шт | 2 | 227 | 454 | 0 | 454 |
| 3109-2013 | Изделия из дерева | шт | 2 | 227 | 454 | 0 | 454 |
| 3109-2014 | Изделия из бумаги | шт | 2 | 227 | 454 | 0 | 454 |
| 3109-2015 | Изделия из камня | шт | 2 | 227 | 454 | 0 | 454 |
| 3109-2016 | Изделия из кости | шт | 2 | 227 | 454 | 0 | 454 |
| 3109-2017 | Изделия из кожи | шт | 2 | 227 | 454 | 0 | 454 |
| 3109-2018 | Изделия из текстиля | шт | 2 | 227 | 454 | 0 | 454 |
| 3109-2019 | Изделия из текстиля | шт | 2 | 227 | 454 | 0 | 454 |



ИНН 78-0700007

ООО «...» ОГРН 780700007

19/21/216

Классификация по ОКДП

Классификация по ОКДП

Классификация по ОКДП

Классификация по ОКДП

ถนน วงเวียน 2 อำเภอเมืองยะลา จังหวัดยะลา โทร. 0-7320-3610 ต่อ 1111

โครงการ : งานโครงการปรับปรุงและซ่อมบำรุงรักษาทาง รหัสทางหลวงท้องถิ่น ยล.ถ.1-0027 บ้านพงกแว ตำบลยะหา-
 บ้านเจาะตาแม ตำบลกาตอง อำเภอยะหา จังหวัดยะลา

ปริมาณงาน: ขนาดกว้าง 6.00 เมตร ไหล่ทางกว้างข้างละ 0.00-1.00 เมตร ระยะทางยาว 2.246 กิโลเมตร หรือพื้นที่ผิวจราจร
 ไม่น้อยกว่า 15,142 ตารางเมตร

(ลงชื่อ).....ผู้ว่าจ้าง
 (นายมุขตาร์ มะทา)
 (...นายกองค์การบริหารส่วนจังหวัดยะลา...)
 ผู้รับจ้าง
 (นางอัสมาแอ อีซา โท)
 (.....นางอัสมาแอ อีซา.....)
 (นางเจษฎนภา พรพระสงฆ์)
 (นางบณิสรา วรรณรัตน์)



ผู้รับจ้าง หจก.อาบาติโยธากิจ ที่อยู่ 52 ถนนพิทักษ์ธานี ตำบลยะหา อำเภอยะหา จังหวัดยะลา โดย นางอัสมาแอ อีซา โท

ระยะเวลาเริ่มต้นสัญญา 12 กุมภาพันธ์ 2565 และระยะเวลาสิ้นสุดสัญญา 26 กรกฎาคม 2565 รวมเป็นระยะเวลาสัญญา 6 เดือน

วงเงินงบประมาณที่ได้ตั้งไว้ 9,950,000.- บาท

ราคากลางค่าก่อสร้าง 9,718,447.20 บาท

วงเงินค่าก่อสร้างตามที่ได้ลงนามในสัญญาจ้าง 9,700,000.- บาท

ผู้ควบคุมงาน

คณะกรรมการตรวจรับพัสดุ (ลงชื่อ).....พญา

- | | |
|--|--|
| 1. นายเดชา ไชยอ่อน วิศวกรโยธาปฏิบัติการ โทร. 0-7320-3625 | 1. นายจรัส สิทธิงษ์ รongปลัดองค์การบริหารส่วนจังหวัดยะลา โทร.0-7320-3610 |
| 2. นายโยธิน แก้วทอน ผู้ช่วยนายช่างโยธา โทร. 0-7320-3625 | 2. นายจารึก ไชยประภา ผู้อำนวยการกองช่าง โทร. 0-7320-3625 |
| | 3. นายเชิดวุฒิ เชื้อทอง นักบริหารงานช่าง ระดับต้น โทร. 0-7320-3625 |

“ กำลังก่อสร้างด้วยเงินภาษีอากรของประชาชน ”

หมายเหตุ : ผู้รับจ้างเป็นผู้รับผิดชอบในการดำเนินการจัดทำและติดตั้งแผ่นป้ายดังกล่าว โดยทำการติดตั้ง จำนวน 2 จุด ณ จุดเริ่มต้นและจุดสิ้นสุดโครงการ ภายใน 7 วัน นับตั้งแต่ลงนามในสัญญาจ้าง

1.20 เมตร

เอกสารแนบท้ายสัญญาซื้อขายที่ 147/265
ลงวันที่ 11 ก.พ. 2565

ป้ายหลังก่อสร้างแล้วเสร็จ

ผนวก.....6.....หน้า.....2.....

1.20

องค์การบริหารส่วนจังหวัดยะลา

ถนนวงเวียน 2 อำเภอเมืองยะลา จังหวัดยะลา โทร. 073-203610 ต่อ 107

โครงการ :งานโครงการปรับปรุงและซ่อมบำรุงรักษาทาง รหัสทางหลวงท้องถิ่น ยล.ถ.1-0027 บ้านพงกูแว ตำบลยะหา-
บ้านเจาะตาแม ตำบลกาตอง อำเภอยะหา จังหวัดยะลา

ปริมาณงาน :ขนาดกว้าง 6.00 เมตร ไหล่ทางกว้างข้างละ 0.00-1.00 เมตร ระยะทางยาว 2.246 กิโลเมตร หรือพื้นที่ผิวจราจร
ไม่น้อยกว่า 15,142 ตารางเมตร

ปีงบประมาณที่ทำการก่อสร้าง : ปี 2565
วงเงินค่าก่อสร้าง : 9,700,000.- บาท
แหล่งเงินที่ก่อสร้าง : เงินรายได้

ระยะเวลารับประกันความชำรุดบกพร่องตามสัญญา : 2 ปี
วันเริ่มต้นประกันสัญญา :
วันสิ้นสุดการรับประกัน :

(ลงชื่อ).....ผู้ว่าจ้าง

(นายมุขตาร์ มะทา)

(...นายกองค์การบริหารส่วนจังหวัดยะลา)

(ลงชื่อ).....ผู้รับจ้าง

(นายอิสมาแอ อีซา)

(ลงชื่อ).....(นางแม่เดือนภา พรพวงแสง).....พยาน

(.....)

(ลงชื่อ).....พยาน

นางบุณฉิธา วรรณพัฒน์

(.....)

0.60 เมตร



เอกสารแนบท้ายสัญญาข้อเลขที่.....
ลงวันที่..... 11 ก.พ. 2565

147/261

ผนวก..... 6 หน้า..... 3



โครงการปรับปรุงและซ่อมบำรุงรักษา
รถหุ้มสายทาง ยล.ถ 1-0027

(ลงชื่อ)..... ผู้ว่าจ้าง
(นาย मुखตาร์ มะทา)

(ลงชื่อ)..... ผู้รับจ้าง
นาย อิศมาเดช อิศรา

ชื่อสายทาง : บ้านพงกุแ้ว - บ้านเจาะตาแม่ม..... พยาน

(นางเพ็ญภา พรพระสงฆ์)

ตำบลยะหา - ตำบลกาตอง อำเภอยะหา จังหวัดยะลา

(ลงชื่อ)..... พยาน
นางบุญอิต รรณพัฒน์

ปริมาณงาน ระยะทาง 2.246 กิโลเมตร

ตามบัญชีโอนเงินงบประมาณรายจ่าย ประจำปีงบประมาณ พ.ศ. 2564

ฝ่ายก่อสร้างและซ่อมบำรุง

กองช่าง องค์การบริหารส่วนจังหวัดยะลา



แผนที่ประเทศไทย

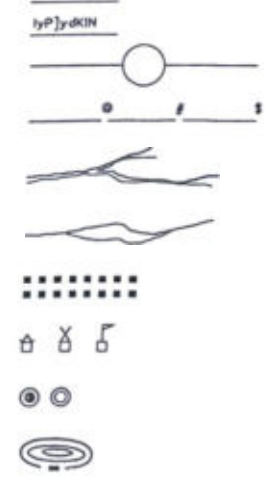

ประเภทงาน บำรุงพิเศษ
 เลขาธิการแม่ทัพมณฑลที่.....
 กิจกรรมงานปรับปรุงและซ่อมบำรุงรักษาผิวทางลาดยางแอสฟัลติกคอนกรีต
 เลขที่..... 147/2565
 ส่วนที่..... 2565
 องค์การบริหารส่วนจังหวัดยะลา
 รหัสสายทาง ยล.ถ 1-0027
 ชื่อสายทาง : บ้านพงกัว - บ้านเจาะตาแม
 ตำบลยะหา - ตำบลกาดอง อำเภอยะหา จังหวัดยะลา

6 4
 หน้า.....

จุดเริ่มต้นโครงการ
 N 08.51315 , E 101.05840

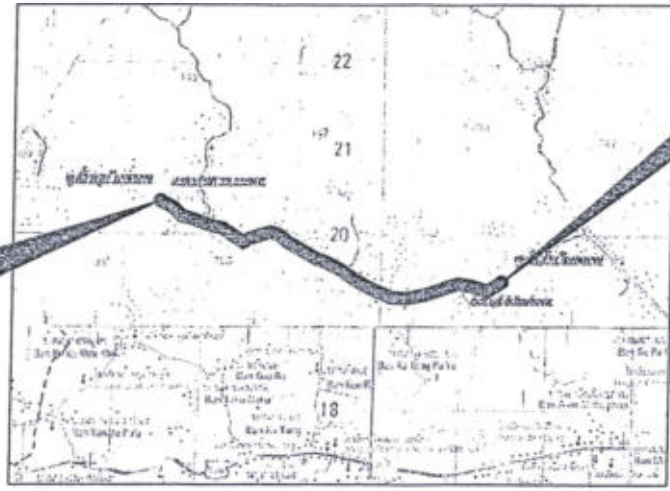

แผนที่ผังเขป

(ลงชื่อ).....ผู้ว่าจ้าง
 (นายมุขตาร์ มะทา)
 (นายอภิรักษ์ การบริหารส่วนจังหวัดยะลา)
 จุดเริ่มต้นโครงการ
 M 08.50489 , E 101.09257
 ผู้รับจ้าง

| ภายใต้สัญญาฉบับที่..... | | |
|-------------------------|---|----------|
| แผนกที่ | รายการ | หมายเหตุ |
| 1 | แบบที่ส่งมอบ | |
| (ลงชื่อ)..... | รูปตัดโค้งจราจรงานปรับปรุงและซ่อมบำรุงรักษาผิวทางลาดยางแอสฟัลติกคอนกรีต | |
| 3 | บัญชีปริมาณงาน | |
| 4 | รายการประกอบแบบงานปรับปรุงและซ่อมบำรุงผิวทาง | |
| 5 | แบบแปลนป้าย ชีวมิติ | |
| (ลงชื่อ)..... | แบบแปลนป้าย N-1-1 | พยาน |
| 7 | แบบแปลนการติดตั้งป้าย | |
| (ลงชื่อ)..... | แบบแปลนการติดตั้งป้าย | |
| 9 | ป้ายโครงการ | |
| 10 | แบบแปลนป้ายแสดงรายละเอียดงานก่อสร้าง | |

รายละเอียดประกอบการปรับปรุงและซ่อมบำรุงรักษาผิวทางลาดยางแอสฟัลติกคอนกรีต
 ผิวจราจรกว้าง 6.00 ม. ไหล่ทางกว้างข้างละ 0.00 - 1.00 เมตร ระยะทาง 2.248 กม. หรือมีพื้นที่ไม่น้อยกว่า 15,142 ตร.ม.

วิธีที่ 2 (ซ่อมล่้าง)

- ช่วงกม.ที่ 1+000 ถึง กม.ที่ 1+426 ระยะทาง 0.426 กิโลเมตร
- ช่วงกม.ที่ 1+426 ถึง กม.ที่ 2+826 ระยะทาง 1.400 กิโลเมตร
- ช่วงกม.ที่ 5+200 ถึง กม.ที่ 5+620 ระยะทาง 0.420 กิโลเมตร

หมายเหตุ
 ปรับปรุงและซ่อมบำรุงรักษาผิวทางลาดยางแอสฟัลติกคอนกรีต ให้เป็นไปตามมาตรฐานงานแอสฟัลติกคอนกรีต

| องค์การบริหารส่วนจังหวัดยะลา | | | |
|---|--------------------------------------|-----------------|--------------------------------------|
| โครงการปรับปรุงและซ่อมบำรุงรักษาผิวทางลาดยางแอสฟัลติกคอนกรีต รหัสสายทาง ยล.ถ 1-0027 | นายอภิรักษ์ การบริหารส่วนจังหวัดยะลา | นายมุขตาร์ มะทา | นายอภิรักษ์ การบริหารส่วนจังหวัดยะลา |
| สัญญา - สัญญาฉบับที่..... | นายอภิรักษ์ การบริหารส่วนจังหวัดยะลา | นายมุขตาร์ มะทา | นายอภิรักษ์ การบริหารส่วนจังหวัดยะลา |
| ชื่อสัญญา | นายอภิรักษ์ การบริหารส่วนจังหวัดยะลา | นายมุขตาร์ มะทา | นายอภิรักษ์ การบริหารส่วนจังหวัดยะลา |
| เลขที่สัญญา | นายอภิรักษ์ การบริหารส่วนจังหวัดยะลา | นายมุขตาร์ มะทา | นายอภิรักษ์ การบริหารส่วนจังหวัดยะลา |
| เลขที่แบบ | นายอภิรักษ์ การบริหารส่วนจังหวัดยะลา | นายมุขตาร์ มะทา | นายอภิรักษ์ การบริหารส่วนจังหวัดยะลา |
| เลขที่แบบ | นายอภิรักษ์ การบริหารส่วนจังหวัดยะลา | นายมุขตาร์ มะทา | นายอภิรักษ์ การบริหารส่วนจังหวัดยะลา |
| เลขที่แบบ | นายอภิรักษ์ การบริหารส่วนจังหวัดยะลา | นายมุขตาร์ มะทา | นายอภิรักษ์ การบริหารส่วนจังหวัดยะลา |

เอกสารแนบท้ายสัญญาที่.....
 รหัสลายทาง ยล.ถ. 14002565
 ลงวันที่.....

147/2065

ผนวก..... 6 หน้า..... 5

ชื่อสายทาง : บ้านพงกั่ว - บ้านเจาะตาแม

ตำบลยะหา - ตำบลกาดอง อำเภอยะหา จังหวัดยะลา

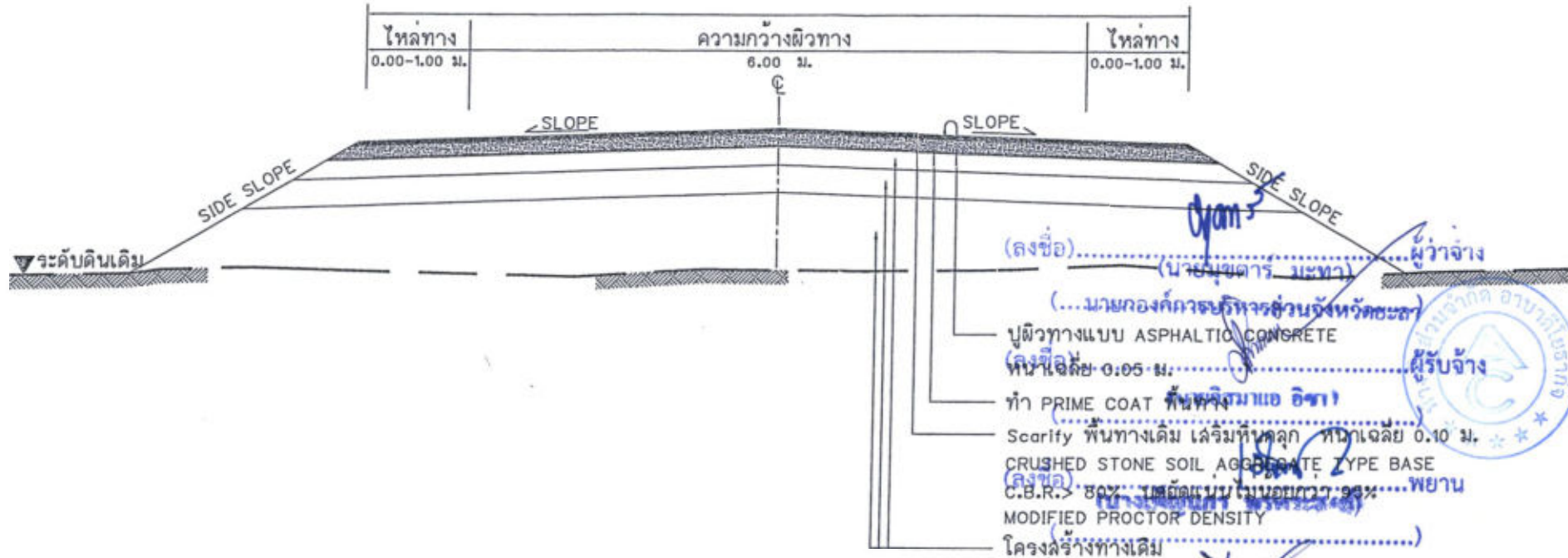

(ลงชื่อ)..... ผู้ว่าจ้าง
 (นาย..... วิศวกร)

(...นายกองค้ำจุนบริหารส่วนจังหวัดยะลา)

ปูผิวทางแบบ ASPHALTIC CONCRETE
 (ลงชื่อ)..... ผู้รับจ้าง

ทำ PRIME COAT พื้นทาง

Scarify พื้นทางเดิม เสริมหินคลุก ทบเกลี่ย 0.10 ม.

CRUSHED STONE SOIL AGGREGATE TYPE BASE
 (ลงชื่อ)..... พยาน

C.B.R. > 80% (ปรับลดแบบ เหนือกว่า 95%)
 MODIFIED PROCTOR DENSITY

โครงสร้างทางเดิม
 (ลงชื่อ)..... พยาน

หมายเหตุ

งานผิวทางลาดยางแอสฟัลท์ติกคอนกรีต ให้เป็นไปตามมาตรฐานงานแอสฟัลท์ติกคอนกรีต

รูปตัดโครงสร้างทาง งานซ่อมสร้างผิวทางลาดยางฯ (วิธีที่ 2)

ระยะทาง 2.246 กม.

| | | | |
|---|--|--------------------------------------|--|
| องค์การบริหารส่วนจังหวัดยะลา | | | |
| โครงการขุดและซ่อมสร้างผิวทาง รหัสโครงการ 00.0 1-0027 ชื่อสายทาง บ้านพงกั่ว - บ้านเจาะตาแม ตำบลยะหา - ตำบลกาดอง อำเภอยะหา จังหวัดยะลา | นายสมิ บุญรัตน์ นายชัชวาลย์ อภิภูมย์ นายวิเศษ ไชยทอง | ผู้ตรวจ ผู้จ้าง ผู้รับจ้าง | พันชัย |
| แสดงแบบ รูปตัดโครงสร้างทาง | นายวิเศษ ไชยทอง นายชาติ ไชยประภา | นางสมิ บุญรัตน์ ผู้ควบคุมก่อสร้าง | ปลัดองค์การบริหารส่วนจังหวัดยะลา |
| เลขที่แบบ | แบบที่ 2 | จำนวนแผ่น 10 | นายสมิ บุญรัตน์ |

รหัสสายทาง ยล.ถ 1-0027 เอกสารแนบท้ายสัญญาชื่อเลขที่ 147/2565
 ชื่อสายทาง : บ้านพงภูเว - บ้านเจาะตาแม ลงวันที่ 1.1.11.2555
 ตำบลยะหา - ตำบลกาตอง อำเภอยะหา จังหวัดยะลา

หมายเลข

หมวด.....หน้า.....

บัญชีปริมาณงาน

| ที่ | รายการ | หน่วย | ปริมาณงาน | หมายเหตุ |
|-----|--|----------|-----------|--------------------|
| 1 | งานถางป่าชุดคอขนาดเบา | ตร.ม. | 4,492 | |
| 2 | งานชุดจี้พื้นที่ทางหินคลุกเดิมแล้วบดทับ | ตร.ม. | 14,960 | |
| 3 | งานพื้นที่ทางหินคลุก (บดอัดแน่น) | ลบ.ม. | 1,540 | (0.10 ม.) |
| 4 | งานผิวทาง PRIME COAT (CSS - 1) | ตร.ม. | 14,960 | |
| 5 | ASPHALTIC CONCRETE(ปูบน Prime coat) | ตร.ม. | 14,960 | (0.05 ม.) |
| 6 | งานผิวทาง TACK COAT | ตร.ม. | 182 | |
| 7 | ASPHALTIC CONCRETE(ปูบน Tack coat) | ตร.ม. | 182 | (0.05 ม.) |
| 8 | งานผิวทางเชื่อม TACK COAT | ตร.ม. | 98.50 | |
| 9 | ASPHALTIC CONCRETE(ปูบน Tack coat) | ตร.ม. | 98.50 | (0.05 ม.) |
| 10 | เส้นจราจร สีเทอร์โมพลาสติก | ตร.ม. | 1,098 | 3 เส้นกว้าง 15 ซม. |
| 11 | ข้อความ " โรงเรียน " สีเทอร์โมพลาสติก | แห่ง | 1 | |
| 12 | Rumble Strip | ตร.ม. | 30.36 | |
| 13 | ทางม้าลายบนผิวจราจรกว้าง 6.00 ม. | ตร.ม. | 21.80 | |
| 14 | ติดตั้ง ป้ายกำหนดน้ำหนักบรรทุก | ชุด | 1 | |
| 15 | ติดตั้ง ป้ายจราจร บ 1 | ชุด | 1 | |
| 16 | ติดตั้ง ป้ายจราจรแบบ ต1- ต27,ต31-ต80,ต75 | ชุด | 10 | |
| 17 | ติดตั้ง ป้ายจราจรแบบ ต78 , ต77 | ชุด | 2 | |
| 18 | ติดตั้งป้ายจราจร น1 / ป้ายถนน อบจ.ยะลา อับซีโดยปลอดภัย | ชุด | 2 | |
| 19 | ติดตั้งป้ายจราจร น1/1 | ชุด | 1 | |
| 20 | ติดตั้งป้ายจราจร น2 (1 ชั้น) | ชุด | 1 | |
| 21 | ติดตั้ง ป้ายจราจร น2 (2 ชั้น) | ชุด | 3 | |
| 22 | ติดตั้ง หลักรั้วโลเมตรแบบทาสี | หลักรั้ว | 3 | |
| 23 | Guard Roll ทัวไป | ม. | 32.00 | |
| 24 | สัญญาณไฟกระพริบ | แห่ง | 3 | |
| 25 | ปรับปรุงสะพาน คลล. | แห่ง | 1 | |
| 26 | สีเทอร์โมพลาสติก | ตร.ม. | 330 | |
| 27 | วัสดุเคลือบผิวจราจรเพื่อต้านทานการสิ้นไกล ดีแดง | ตร.ม. | 114 | |
| 28 | ป้ายเตือนเขตโรงเรียนพลังงานแสงอาทิตย์ | ชุด | 2 | |
| 29 | ป้ายเตือนทางข้าม | ชุด | 2 | |
| 30 | ป้ายจราจร บ 55 | ชุด | 2 | |
| 31 | ค่าเข้าป้ายจราจรระหว่างการก่อสร้าง | โครงการ | 1 | |
| 32 | ป้ายแสดงรายละเอียดของโครงการ | จุด | 1 | |

- รายละเอียดตามรูปตัดโครงการข้างทางสามารถเปลี่ยนแปลงแก้ไขในด้านราคาชนิดและด้านโครงการได้ตามความเหมาะสมกับสภาพที่จะดำเนินการทั้งนี้อยู่ในดุลยพินิจของผู้อำนวยการสำนักของผู้อำนวยการ
- ภายในช่วงหลักรั้วโลเมตรตามที่กำหนดไว้ในแบบอาจจะกำหนดให้ทำการตอนใดก็ได้ ตามความเหมาะสมและอาจให้ทำการเพิ่มบริเวณทางเชื่อมเข้าด้านที่ราชการหรืออาคารสาธารณะ ในระยะไม่เกินเขตทางหลวงหรือทำการเพิ่มบริเวณทางแยกอาคารณะทั้งนี้อยู่ในดุลยพินิจของผู้ควบคุมงาน
- ในกรณีที่ไม่สามารถดำเนินการตามช่วงหลักรั้วโลเมตรตามที่กำหนดไว้ในแบบ ให้สามารถเปลี่ยนแปลงแก้ไขได้โดยพิจารณาดำเนินการในช่วงหลักรั้วโลเมตรอื่นภายในสายทางตามความเหมาะสมทั้งนี้อยู่ในดุลยพินิจของผู้อำนวยการสำนักของผู้อำนวยการ
- ผู้ควบคุมงานสามารถกำหนดพื้นที่ดำเนินการเพิ่มเติมเพื่อให้ได้ปริมาณงานตามแบบและรายการในสัญญาจ้าง
- การเปลี่ยนแปลงแก้ไข ตามข้อ 1,2,3 และข้อ 4 จะต้องให้ได้ปริมาณงานตามที่กำหนดไว้ในแบบและสัญญาจ้าง
- ความหนาของผิวทางแบบ ASPHALTIC CONCRETE จะกำหนดในแบบแต่ละสายทาง
- งานซ่อมแซมและทาสีใหม่ หรืองานจัดทำติดตั้งเครื่องหมายจราจรหลักรั้วกันโค้ง หลักรั้วโลเมตร และ GUARD RAIL จะกำหนดไว้ในแบบแต่ละสายทางซึ่งต้องจัดทำให้อยู่ในสภาพที่เรียบร้อย

งานป้ายจราจร (ส่งชื่อ)

- ป้ายจราจรชนิด บ,ต28-ต30,ต57,ต61-ต73 ให้ใช้แผ่นสะท้อนแสง ชนิดที่ 9 หรือเทียบเท่า (Diamond Grade)
- ป้ายจราจรชนิดอื่นๆ ให้ใช้แผ่นสะท้อนแสง ชนิดที่ 1
- หลังจากดำเนินการปรับปรุงซ่อมสร้างผิวทางแล้วให้ปิดกั้นพื้นที่ก่อสร้างด้วยแผงกั้นชั่วคราวตลอดข้างทางออกไปไม่น้อยกว่า 1.00 ม.
- งานปรับปรุงสะพาน คลล. ให้ดำเนินการดังนี้
 - ทำความสะอาดพื้นผิวสะพาน ทาสีกันสนิม
 - ทนออกยางรอยต่อสะพาน ที่หลักรั้วกันโดยใช้วัสดุ Joint Sealer
 - ทาสีราวสะพาน, ทาสีล้นล้นสะพาน, รวมทั้งทาสีล้นล้นที่หัวสะพาน

ข้อกำหนดงานตีเส้น

- ในกรณีที่ตีเส้นจราจรบนผิวทางที่ก่อสร้างในขั้นสุดท้ายการทาสีและติดตั้งผิวทางแล้วเสร็จไม่น้อยกว่า 7 วัน
- ตรวจสอบความหนาหน้าก่อนดำเนินการบนถนนโดยวิธีวัดความหนาในแนวตั้งเครื่องตีเส้นความหนาไม่น้อยกว่า 3 มม.

หมายเหตุ...รายละเอียดงานจราจรลงเดาระที่ สามารถปรับเปลี่ยนและกำหนดเพิ่มเติมภายหลังตามสภาพการเปลี่ยนแปลงของพื้นที่ก่อสร้างจริง ณ เวลาจัดทำแบบสรุปรายการงานก่อสร้าง

| องค์การบริหารส่วนจังหวัดยะลา | | | |
|---|--|--|---|
| โดยกรมโยธาธิการและผังเมือง รหัสสายทาง ยล.ถ 1-0027 ชื่อสายทาง บ้านพงภูเว - บ้านเจาะตาแม ตำบลท่า - ตำบลกาตอง อำเภอยะหา จังหวัดยะลา | นายสมิทธิ์ ชูรัตน์ นายอภิสิทธิ์ ฐิติพันธ์ นายสุวิทย์ ใจนารถกิจ นายสุวิทย์ ใจนารถกิจ นายสุวิทย์ ใจนารถกิจ | นายสมิทธิ์ ชูรัตน์ นายอภิสิทธิ์ ฐิติพันธ์ นายสุวิทย์ ใจนารถกิจ นายสุวิทย์ ใจนารถกิจ นายสุวิทย์ ใจนารถกิจ | เห็นชอบ นายก อบจ. ยะลา นายสมิทธิ์ ชูรัตน์ นายอภิสิทธิ์ ฐิติพันธ์ นายสุวิทย์ ใจนารถกิจ นายสุวิทย์ ใจนารถกิจ นายสุวิทย์ ใจนารถกิจ |
| และได้แบบ | นายสมิทธิ์ ชูรัตน์ | นายอภิสิทธิ์ ฐิติพันธ์ | นายสุวิทย์ ใจนารถกิจ |
| บัญชีปริมาณงาน | นายสมิทธิ์ ชูรัตน์ | นายอภิสิทธิ์ ฐิติพันธ์ | นายสุวิทย์ ใจนารถกิจ |
| เลขที่แบบ | แบบที่ 3 | จำนวนแบบ 11 | นายก อบจ. ยะลา |

รายการประกอบแบบงานบุงอะผิวแอลพีลด์

เอกสารแนบท้ายสัญญาซื้อเลขที่.....

147/2015

ผนวก.....

6

หน้า.....

7

ฉบับที่ 1. ก.พ. 2555

1. ผู้รับจ้างจะต้องส่งแผนการปฏิบัติงานภายใน 7 วัน นับถัดจากวันลงนามในสัญญาต่อสำนักผู้ว่าจ้างเพื่อที่จะทำการตรวจและอนุมัติให้ใช้แผนปฏิบัติงาน
2. ผู้รับจ้างจะต้องกับประสานช่างผู้ควบคุมงานจัดตั้งวัสดุงานทางภายในเวลา 15 วันนับถัดจากวันลงนามในสัญญา เพื่อตรวจสอบหรือออกแบบผิวทางตาม มฐ.ทส.
3. งานดินถมคันทาง
 - 3.1 งานดินถมคันทางต้องเป็นวัสดุถมคันทาง (มทส. 201-2545) ซึ่งได้ผ่านการทดสอบและรับรองให้ใช้ได้แล้ว
 - 3.2 วัสดุที่จะทำการบดอัดแต่ละชั้นต้องผสมให้เข้ากันก่อนแล้วพรมน้ำตามจำนวนที่ต่องานใช้จนกระทั่งบดอัดให้วัสดุมีความชื้นสม่ำเสมอ ก่อนทำการบดอัดแน่น
 - 3.3 การถมคันทางให้ถมเป็นชั้นๆ ชั้นหนึ่งหนาไม่เกิน 20 เซนติเมตร ทุกชั้นต้องบดอัดแน่นไม่น้อยกว่าร้อยละ 95 Standard Proctor Density
4. งานชั้นรองพื้นทาง
 - 4.1 วัสดุที่ใช้ในงานรองพื้นทาง ต้องเป็นวัสดุที่มีคุณภาพตามมาตรฐานวัสดุรองพื้นทาง (มทส. 202 - 2545) ซึ่งได้ผ่านการทดสอบและรับรองให้ใช้ได้แล้ว
 - 4.2 บบผิวจราจรเดิม หรือคันทางใหม่ ถ้ามีหลุมจะต้องกลบและบดอัดให้แน่นก่อน แล้วจึงนำวัสดุรองพื้นทางมาเกลี่ยแผ่บดอัดเป็นชั้นๆ ชั้นหนึ่งหนาไม่เกิน 20 ซม.และให้มีความหนาแน่นแต่ละชั้นไม่น้อยกว่าร้อยละ 95 Modified Proctor Density
5. งานชั้นพื้นทาง
 - 5.1 วัสดุในงานพื้นทาง ต้องเป็นวัสดุที่มีคุณภาพตามมาตรฐานวัสดุพื้นทาง ชนิดหินคลุก (มทส. 203 - 2545) ซึ่งได้ผ่านการทดสอบและรับรองให้ใช้ได้แล้ว
 - 5.2 บริเวณไหล่หรือช่วงไหล่พบว่าวัสดุพื้นทางเกิดการแยกตัว (Segregation) จากการเกลี่ยแผ่บดอัดจะต้องดูด้วย (Scarfity) ออกและผสมคลุกเคล้าให้เข้ากันใหม่ หากวัสดุที่ทำหาคูลเคล้าใหม่บดแล้วพบว่าคุณสมบัติไม่ถูกต้องตามข้อกำหนดจะต้องนำวัสดุนั้นออกและนำวัสดุที่มีคุณสมบัติที่ถูกต้องมาแทน
 - 5.3 Control Test จะเก็บตัวอย่างทดสอบทุกๆ ระยะ 1,000 เมตร และทุกตำแหน่งที่วัสดุเปลี่ยนแปลงการทดสอบเพียง Sieve Analysis และ Compaction เท่านั้นแต่ทั้งนี้ หากเกิดความสงสัยวัสดุตำแหน่งใด ผู้ควบคุมงานสามารถทดสอบทั้งหมดเหมือน General Test ได้
 - 5.4 ทดสอบความหนาแน่นในสนาม (Field Density) ที่พื้นที่ 450 ตารางเมตรต่อ 1 หลุมตัวอย่าง หรือตามที่กำหนดไว้เป็นอย่างอื่น
6. งาน Prime Coat มทส. 225 - 2545
 - 6.1 ยางแอลพีลด์ เป็นชนิด MC - 70 หรือ CSS-1 ปริมาณการใช้ 0.80 - 1.40 ลิตร/ตารางเมตร
 - 6.2 ผิวหน้าพื้นทางจะต้องสะอาดปราศจากฝุ่นและหินที่หลุดหรือวัสดุอื่นใด โดยการกวาดและเป่าฝุ่นออกให้หมด
7. งาน Tack Coat มทส. 227 - 2545
 - 7.1 ยางแอลพีลด์ เป็นชนิด CRS- 2 ปริมาณการใช้ 0.10-0.50 ลิตร/ตารางเมตร
 - 7.2 ก่อนที่จะทำการ Tack Coat จะต้องทำการกวาดฝุ่นและหินที่หลุดออกให้หมดแล้วใช้เครื่องเป่าลมเป่าฝุ่นออกให้หมด
8. งานแอลพีลด์ค้อนกรีต
 - 8.1 พื้นผิวที่จะปูแอลพีลด์ค้อนกรีตต้องทำการ Prime Coat ตาม มทส.225 - 2545 หรือ Tack Coat ตาม มทส. 227-2545
 - 8.2 พื้นทางจะต้องสะอาดปราศจากฝุ่น หรือวัสดุไม่พึงประสงค์อื่นปะปน
 - 8.3 พื้นทางเดิมเกิดการยุบตัว (Depression) หรือเป็นแอ่งเฉพาะแห่ง แต่ไม่ใช่จุดอ่อนตัว (Soft Spot) ถ้าแอ่งลึกไม่เกิน 30 มิลลิเมตร อาจแยกปูเสริมเพื่อปรับระดับเฉพาะส่วนที่ยุบตัวหรือแอ่งก่อน หรือ จะปูรวมไปพร้อมกันกับ การปูชั้นทางแอลพีลด์ค้อนกรีตก็ได้ โดยให้อยู่ในจุดที่ยังคงอยู่ควบคุมงาน แต่ทั้งนี้ความหนาแน่นรวมทั้งจะปูจะต้องไม่เกิน 80 มิลลิเมตร หากความหนาแน่น 80 มิลลิเมตร จะต้องแยกปูเสริมเพื่อปรับระดับเฉพาะส่วนที่ยุบตัวหรือเป็นแอ่งก่อน ถ้าแอ่งเกิน 50 มิลลิเมตร จะต้องปูเสริมโดยให้ปูเป็นชั้นๆ หนาไม่เกินชั้นละ 50 มิลลิเมตร
 - 8.4 ผิวพื้นจะหาค้อนกรีตที่จะต้องปูแอลพีลด์ค้อนกรีต จะต้องสุกหรือความยาวรอยแตก และรอยต่อด้วยเส้นที่ติดอยู่ที่ผิวพื้นค้อนกรีต ออกให้หมดแล้วทำความสะอาดทั้งให้แห้งแล้วใช้เครื่องเป่าลมเป่าฝุ่นออกให้หมดแล้วทำการ Tack Coat ก่อนปูแอลพีลด์ค้อนกรีต
 - 8.5 ควบคุมผิวแอลพีลด์ค้อนกรีต เมื่อมาถึงสถานที่ก่อสร้างจะต้องมีอุณหภูมิไม่น้อยกว่า 121 องศาเซลเซียส และเมื่อปูบนพื้นทางแล้วจะต้องมีอุณหภูมิไม่น้อยกว่า 120 องศาเซลเซียส

- 8.6 การเก็บวัสดุแอลพีลด์ค้อนกรีตหน้างาน ที่พื้นที่ 9,000 ตารางเมตรต่อตัวอย่าง ทดสอบตามมทส.(ท)607-2545 เพื่อหาขนาดและของเหลวรวม และปริมาณแอลพีลด์ซีเมนต์ที่ใช้
- 8.7 การปูแอลพีลด์ค้อนกรีตจะต้องให้ความหนาตามข้อกำหนดและผิวหน้าจะต้องมีความเรียบความแน่นสม่ำเสมอ ทั้งทางด้านความยาวและความยาว โดยไม่มีรอยฉีก (Tearing) รอยเคลื่อนตัวเป็นแอ่ง (Shoving) การแยกตัวของส่วนผสมหรือความเสียหายอื่น ๆ เกิดขึ้น หากปรากฏว่ามีความเสียหายเกิดขึ้นให้รีบแก้ไขทันที ส่วนผสมที่มีลักษณะจับตัวกันเป็นก้อนแข็งห้ามนำมาใช้
- 8.8 การบดอัดทับภายหลังจากที่ได้ปูแอลพีลด์ค้อนกรีตลงบนผิวทางแล้ว ให้บดทับครั้งแรกด้วยรถบดอัดหนัก 2 ล้อ หรือ 3 ล้อ ที่มีน้ำหนักประมาณ 8-10 ตัน จำนวน 2 เที่ยว แล้วจึงตามด้วยรถบดอัดอย่างที่มีน้ำหนักประมาณ 10 - 12 ตัน ทั้งนี้ เมื่อใดความหนาแน่นตามที่ต่องานแล้ว ลงรอยหรือลดความรถบดอัดหนัก 2 ล้อ อีกครั้งหนึ่ง
9. การตรวจสอบแอลพีลด์ค้อนกรีตที่ก่อสร้าง
 - 9.1 ลักษณะผิว (Surface Texture) จะต้องมีความลาดตามแบบ มีลักษณะผิวและลักษณะการบดอัดที่สม่ำเสมอ ไม่ปรากฏความเสียหาย เช่น ผิวหน้าหลุด (Puff) รอยฉีก (Tear) ผิวหน้าหลวมหรือแยกตัว (Segregation) เป็นคลื่น (Ripple) หรือความเสียหายอื่น ๆ หากตรวจสอบแล้วปรากฏว่ามีความเสียหายดังกล่าวจะแจ้งดำเนินการแก้ไขให้ถูกต้องเรียบร้อยตามมาตรฐานที่ระบุไว้
 - 9.2 ความหนาของผิวทางแอลพีลด์ค้อนกรีตให้จะควรมีความหนาทุกการระยะไม่เกิน 250 เมตร จำนวน 1 ก้อนตัวอย่างหรือจำนวน 3 ก้อนตัวอย่าง ซึ่งขนาดของพื้นที่ของตัวอย่างจะต้องมีพื้นที่ไม่น้อยกว่า 100 ตารางเมตร และนำมาหาค่าเฉลี่ยความหนาจะต้องไม่น้อยกว่าที่กำหนดไว้ในแบบ
 - 9.3 ความแน่น (Density) ที่ผู้รับจ้างได้ทำการบดอัดแอลพีลด์ค้อนกรีตบนผิวทางเรียบร้อยแล้ว ให้สุ่มเก็บตัวอย่างเป็นตัวแทนของชั้นทางแอลพีลด์ค้อนกรีตในสนามที่ก่อสร้างแล้วเรียบร้อยแล้วด้วยเครื่องเจาะกับตัวอย่างจำนวน 1 ก้อนตัวอย่าง ทุกๆ ระยะ 250 เมตร แล้วนำมาทดสอบหาความหนาแน่น ซึ่งจะต้องไม่น้อยกว่าร้อยละ 98 ของค่า Marshall Density
 - 9.4 การซ่อมหลุมที่จะก่อขึ้นตัวอย่าง จะต้องทำความสะอาดหลุมให้เรียบร้อย และทำการ Tack Coat ก่อนที่จะปะซ่อมด้วยแอลพีลด์ค้อนกรีตชนิดที่มีคุณสมบัติตาม มทส. 225. c ให้ผิวเรียบและผิวทาง และโดยที่ทางพื้นเป็นชั้นแบบกำหนดตามแบบที่กำหนด และควบคุมการจราจรระหว่างก่อสร้าง ในระหว่างทำการก่อสร้างผิวจราจรแอลพีลด์ค้อนกรีตจะต้องจัดและควบคุมการจราจรไม่ให้ผ่านผิวทางที่ก่อสร้างใหม่ จนกว่าผิวทางจะเย็นตัวจนกว่าจะแห้ง (ให้)จราจรผ่านแล้วจะไม่ทำให้เกิดร่องรอยบนผิวทางขึ้น โดยต้องติดตั้งป้ายจราจรพร้อมอุปกรณ์ควบคุมการจราจรอื่น ๆ ที่จำเป็นตามที่กรมทางหลวงชนบทกำหนดหรือจัดหามาแล้ว เพื่ออำนวยความสะดวกแก่ผู้สัญจรในพื้นที่ก่อสร้างได้โดยสะดวกปลอดภัย และไม่ทำให้ผิวทางแอลพีลด์ค้อนกรีตเสียหาย ระหว่างการจราจรใหญ่ในจุดที่ยังคงอยู่ควบคุมงาน
 11. วัสดุประเภทวัสดุหรือวัสดุอื่นที่จะใช้ในงานก่อสร้างทั้งหมดต้องมีอายุการใช้งานโดยต้องใช้อย่างน้อยไม่น้อยกว่าร้อยละ 80 ของมูลค่าวัสดุที่จะใช้ในงานก่อสร้างทั้งหมดตามสัญญา และจะต้องแจ้งคณะกรรมการตรวจสอบวัสดุของงานภายใน 30 วัน นับถัดจากวันที่ได้ลงนามในสัญญา ตามแบบตารางจัดทำแผนการใช้วัสดุที่มีผลภายในประเทศ 2. ต้องใช้เหล็กที่มีผลในประเทศไทยโดยต้องใช้อย่างน้อยร้อยละ 100 ของมูลค่าวัสดุที่จะใช้ในงานก่อสร้างทั้งหมดตามสัญญา และจะต้องแจ้งคณะกรรมการตรวจสอบวัสดุของงานภายใน 30 วัน นับถัดจากวันที่ได้ ลงนามในสัญญา ตามแบบตารางจัดทำแผนการใช้วัสดุที่มีผลภายในประเทศ ผู้รับจ้างต้องแจ้งแหล่งที่มารายการวัสดุที่ได้รับรองและออกเครื่องหมายสินค้าที่มีผลในประเทศไทย (Made in Thailand) จากผู้ผลิตหรือผู้จำหน่าย .

| องค์การบริหารส่วนจังหวัดยะลา | | | |
|--|---------------------|--------------|-----------|
| โครงการปรับปรุงถนนสายต่างๆ หรือสายทาง กม. 1-0027 | นายสมิทธิ์ บุทธิศรี | ผู้ตรวจ | ให้รับชอบ |
| ผู้อำนวยการ - อำเภอเมือง | นายสุวิทย์ นพคุณ | ผู้ช่วย | |
| ผู้อำนวยการ - อำเภอเมือง | นายวิเชียร นพคุณ | ผู้ช่วย | |
| และระบบ | นายสุวิทย์ นพคุณ | ผู้ช่วย | |
| รายการประกอบแบบงานปรับปรุง และซ่อมบำรุงผิวทางแอลพีลด์ | นายสุวิทย์ นพคุณ | ผู้ช่วย | |
| เลขที่แบบ | แผนที่ 4 | จำนวนแผ่น 10 | |

ชื่อสายทาง : บ้านพวงแก้ว - บ้านเจาะตา
ตำบลยะหา - ตำบลกาดทอง อำเภอยะหา จังหวัดยะลา

เอกสารแนบท้ายสัญญาข้อที่ 1:1 ก.พ. 2565

| | | | | | |
|------------------------------------|-----------|------------|-----------|---|------------|
| ติดตั้ง RUMBLE STRIP | หมวด..... | 3+400..... | หน้า..... | 8 | 7.59 ตร.ม. |
| ป้ายจราจรแบบ ต76 , ต77 | | 5+350 | | ✓ | 1 ชุด |
| ค่าเข้าป้ายจราจรระหว่างทางก่อสร้าง | | | | ✓ | ✓ |
| ป้ายแสดงรายละเอียดของโครงการ | | | | ✓ | 1 ชุด |

| ลำดับที่ | ชนิดเครื่องหมายจราจร | กม.ที่ | ตำแหน่ง | | จำนวน ชุด,ม.,หลัก |
|----------|---------------------------------------|--------|---------|-----|----------------------|
| | | | ซ้าย | ขวา | |
| 1. | ติดตั้ง หลักรั้วโลเมตรแบบทาสี | 0+000 | ✓ | | 1 หลัก |
| 2. | ป้ายจราจรแบบ บ 1. | 0+010 | | ✓ | 1 ชุด |
| 3. | ป้ายจราจรแบบ น 1/1. | 0+010 | ✓ | | 1 ชุด |
| 4. | สัญญาณไฟกระพริบ | 0+025 | | ✓ | 1 แห่ง |
| 5. | ป้ายจราจรแบบ น 1. | 0+050 | ✓ | | 1 ชุด |
| 6. | ป้ายกำหนดน้ำหนักบรรทุก | 0+075 | ✓ | | 1 ชุด |
| 7. | ป้ายจราจรแบบ น 2. (2แผ่นป้าย) | 0+100 | | ✓ | 1 ชุด |
| 8. | ป้ายจราจรแบบ น 2. (2แผ่นป้าย) | 0+125 | ✓ | | 1 ชุด |
| 9. | ป้ายจราจรแบบ ต 75. | 0+150 | | ✓ | 1 ชุด |
| 10. | ป้าย อบจ.ยะลา ชีบชีปปลอดภัย | 0+175 | ✓ | | 1 ชุด |
| 11. | ป้ายจราจรแบบ ต 13. | 0+400 | ✓ | | 1 ชุด |
| 12. | ป้ายจราจรแบบ ต 14. | 0+600 | | ✓ | 1 ชุด |
| 13. | ติดตั้ง หลักรั้วโลเมตรแบบทาสี | 1+000 | ✓ | | 1 หลัก |
| 14. | ป้ายจราจรแบบ ต 2. | 1+175 | ✓ | | 1 ชุด |
| 15. | ป้ายจราจรแบบ ต 25. | 1+350 | ✓ | | 1 ชุด |
| 16. | ติดตั้ง GUARD RAIL คอลัมพวาน | 1+400 | ✓ | ✓ | 32 เมตร |
| 17. | ป้ายจราจรแบบ ต 1. | 1+475 | | ✓ | 1 ชุด |
| 18. | ติดตั้ง RUMBLE STRIP | 1+490 | ✓ | | 7.59 ตร.ม. |
| 19. | ป้ายจราจรแบบ ต 25. | 1+525 | | ✓ | 1 ชุด |
| 20. | ป้ายจราจรแบบ ต 13. | 1+525 | ✓ | | 1 ชุด |
| 21. | ป้ายจราจรแบบ น 2. (2แผ่นป้าย) | 1+575 | ✓ | | 1 ชุด |
| 22. | สัญญาณไฟกระพริบ | 1+800 | ✓ | | 1 แห่ง |
| 23. | สัญญาณไฟกระพริบ | 1+850 | | ✓ | 1 แห่ง |
| 24. | ป้ายจราจรแบบ น 2. (2แผ่นป้าย) | 1+700 | | ✓ | 1 ชุด |
| 25. | ป้ายจราจรแบบ ต 14. | 1+725 | | ✓ | 1 ชุด |
| 26. | ติดตั้ง RUMBLE STRIP | 1+750 | | ✓ | 7.59 ตร.ม. |
| 27. | ติดตั้ง หลักรั้วโลเมตรแบบทาสี | 2+000 | ✓ | | 1 หลัก |
| 28. | ป้ายจราจรแบบ ต76 , ต77 | 2+200 | ✓ | | 1 ชุด |
| 29. | ติดตั้ง RUMBLE STRIP | 2+290 | ✓ | | 7.59 ตร.ม. |
| 30. | ป้ายจราจรแบบ ต 2. | 2+375 | ✓ | | 1 ชุด |
| 31. | ข้อความ " โรงเรียน " สีเทอร์โมพลาสติก | 2+400 | ✓ | | 1 แห่ง |
| 32. | ทางม้าลายบนผิวจราจรกว้าง 8.00 ม. | 2+600 | ✓ | ✓ | 1 แห่ง |

หมายเหตุ

งานปรับปรุงความปลอดภัยหน้าโรงเรียน ตำแหน่งติดตั้งตามแบบแนบมางานปรับปรุงความปลอดภัยบริเวณหน้าโรงเรียน

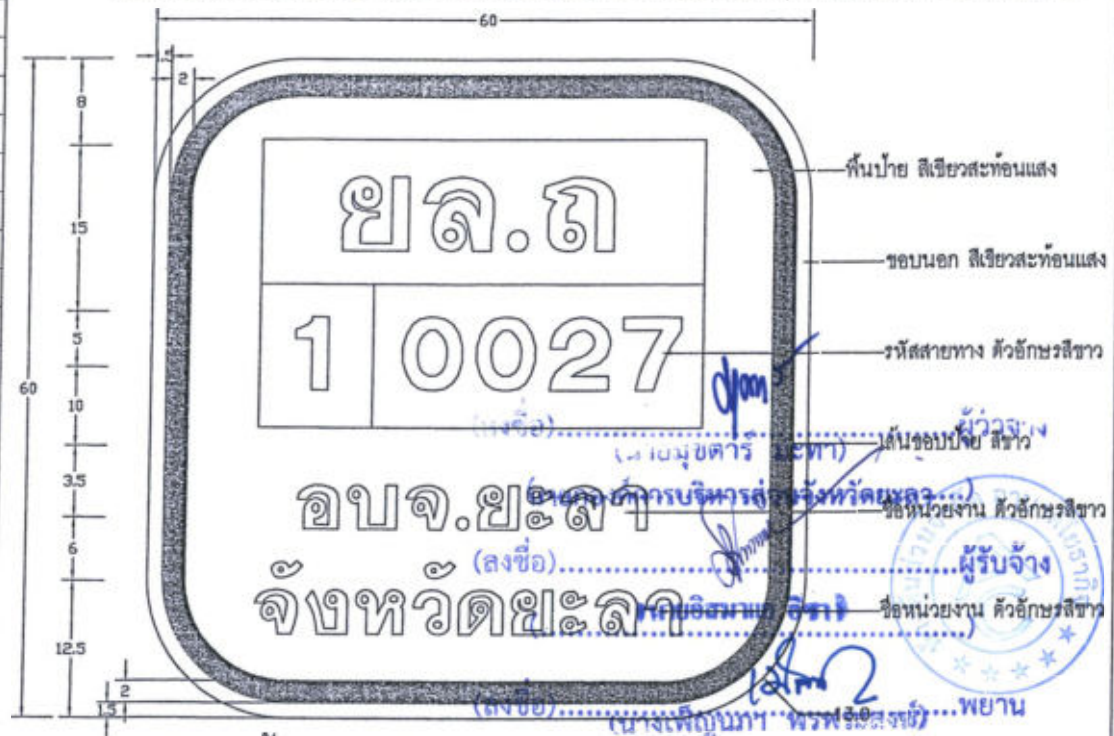

ป้ายหมายเลขทางหลวงชนบท (น-1/1)
(กรณีติดตั้งป้ายในเขตทางของกรมทางหลวง)

| ขนาด | ชนิดเป็นเส้นสีแดง | | | | | | | | | | |
|-----------|-------------------|------|-----|-----|------|-----|------|-----|------|-----|-----|
| ป้ายจราจร | A | B | C | D | E | F | G | H | I | J | |
| 2 | 60 | 12.5 | 6.0 | 3.5 | 10.0 | 5.0 | 15.0 | 8.0 | 13.0 | 1.5 | 2.0 |

หมายเหตุ

ตำแหน่งป้ายจราจรอาจมีการเปลี่ยนแปลงตำแหน่งได้ตามหน้างานขึ้นอยู่กับดุลยพินิจของช่างควบคุมงาน

องค์การบริหารส่วนจังหวัดยะลา

| | | | |
|--|--|-------------------------------------|--------------------------------------|
| โครงการปรับปรุงและซ่อมบำรุงถนน รพช.สาย 20.6 1-0027 สายทาง บ้านพวงแก้ว - บ้านเจาะตา อำเภอ - ตำบลกาดทอง อำเภอยะลา จังหวัดยะลา | นายชิน บุญฉ่ำ นายพีรศักดิ์ - มุขมนตรี นางวิจิตรวิภา - วิศวกร | ผู้ตรวจ นายวิฑูรย์ นายสุวิทย์ | เห็นชอบ นายชิน บุญฉ่ำ |
| แสดงแบบ บริเวณป้าย | นายสุวิทย์ เวียงทอง นายชาติ ไข่มุกรัก | นางสาวกมลทิพย์ นายสุวิทย์ | รองนายก อบจ.ยล. นายชาติ ไข่มุกรัก |
| เลขที่แบบ | แบบที่ 5 | จำนวนแบบ 11 | นายกองค์การบริหารส่วนจังหวัดยะลา |

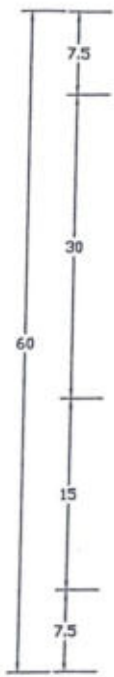

ขอบนอกกว้าง 1 ซม สีเขียวสะท้อนแสง
 ชื่อหน่วยงานเจ้าของโครงการตัวอักษรสีขาว
 ตามความเหมาะสมของป้าย
 ตัวอักษรสีขาว ตามความเหมาะสมของป้าย
 เว้นขอบป้าย แผ่นสะท้อนแสงสีขาว
 ตัวอักษรสีขาว ตามความเหมาะสมของป้าย
 เส้นขอบป้ายกว้าง 2 ซม สีขาว
 พื้นป้ายสีเขียวสะท้อนแสง
 (นายอุทิศตาร์ มะทา)
 นายกองตรีการบริหารส่วนจังหวัดยะลา
 ผู้ว่าจ้าง
 ผู้รับจ้าง

วิธีสายทางตัวอักษรสีขาว
 กรอบสีขาวพื้นสีเขียว (ถ้ามี)

ตราสัญลักษณ์ของหน่วยงานรับผิดชอบ
 พิมพ์ด้วยเครื่องพิมพ์ระบบ INK JET
 ตามสัญลักษณ์ของหน่วยงาน

ตัวอักษรสีขาว ตามความเหมาะสมของป้าย
 นายอิสมาแอ อิช่า
 พยาน (นางพิชญ์นงนา พรหมสงฆ์)

ป้าย (ขับขี่ปลอดภัย)

น๊อต ขนาด 2-๑3/8"
 รองด้วยแหวนอลูมิเนียม หัว-ท้าย
 ชันแน่นด้วยนอตตัวเมียคู่ ขูปลังกะสิ

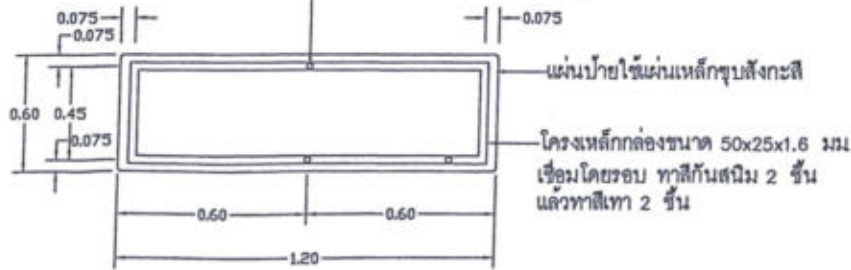

รายละเอียดด้านหลังป้าย (ขับขี่ปลอดภัย)

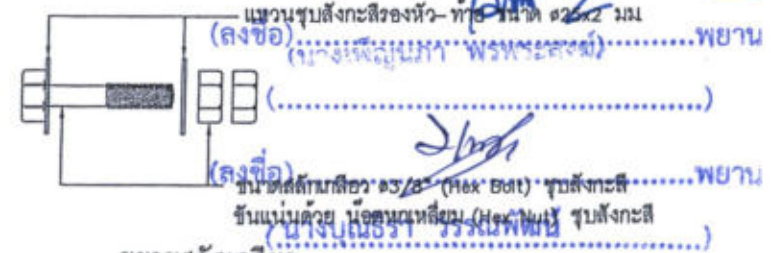

ขยายสลักเกลียว
 ไม่แสดงมาตราส่วน

หมายเหตุ

ตำแหน่งป้ายจราจรอาจมีการ
 เปลี่ยนแปลงตำแหน่งได้ตาม
 หน่วยงานขึ้นอยู่กับดุลยพินิจของ
 ข้าราชการกรมงาน

| องค์การบริหารส่วนจังหวัดยะลา | | | |
|--|--|------------------------------------|--|
| โครงการปรับปรุงถนนอย่างบูรณาการ สายทาง ยล.ถ 1-๑๐27 สายทาง - บ้านคลอง - บ้านจางพาลม สายทาง - บ้านนาบอน - บ้านนาบอน - บ้านนาบอน | นายสืบ บุญยงค์ นายปลัดชู ฆสขุณ นางวัชรินทร์ ใจแก้ว | ผู้ว่าจ้าง ผู้รับจ้าง วิศวกร | พื้นที่สอบ ปิดโครงการบริหารส่วนจังหวัดยะลา อนุมัติ |
| แบบและป้าย ขับขี่ปลอดภัย | นายสุวิทย์ เกษม นายชาติ ไร่ประภา | หัวหน้างาน ผู้อำนวยการกองช่าง | |
| เลขที่แบบ | แบบที่ 8 | จำนวนแผ่น 10 | นายอดิศักดิ์ อดิศักดิ์ |

เอกสารแนบท้ายสัญญาซื้อเลขที่
 ลงวันที่ 11 ก.พ. 2565

หน้า 6 หน้า 10

7.5
30
60
15
7.5

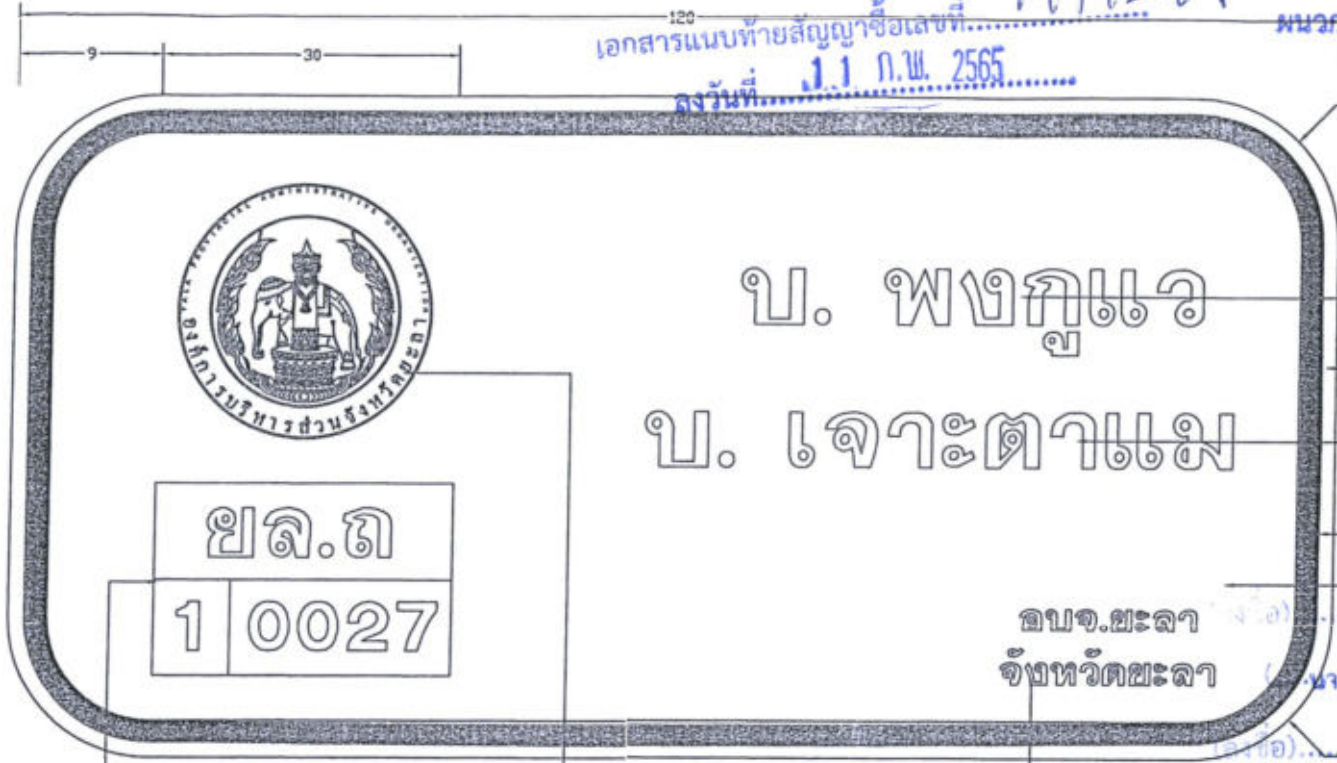

ขอบนอกกว้าง 1 ซม. สีเขียวสะท้อนแสง

ชื่อสายทาง ตัวอักษรสีขาว

เส้นขอบซ้าย สีเขียวสะท้อนแสง

ชื่อสายทาง ตัวอักษรสีขาว

เส้นขอบซ้ายกว้าง 2 ซม. สีขาว

พื้นป้าย สีเขียวสะท้อนแสง

อ.บ.จ. ประลา จัหวัดประลา
 นายคงค้การบริหารส่วนจัหวัดประลา
 ผู้ว่าจัาง (นายมุขตาร มะทา)
 ผู้รับจัาง



รหัสสายทางตัวอักษรสีขาว
 กรอบสีขาวพื้นสีเขียว (ดำมี)

ตราสัญลักษณ์ของหน่วยงานรับผิดชอบ
 พิมพ์ด้วยเครื่องพิมพ์ระบบ INK JET
 ตามสัญลักษณ์ของหน่วยงาน

ตัวอักษรสีขาว ตามความเหมาะสมของป้าย
 R=4.50

นายอิศมา แฉอิชา
 นอด ขนาด 2-ต3/8"
 รอดด้วยแหวนนูดนิเยม 1ตัว-ท่าย
 (ตั้งชื่อ) พยาน

ป้ายลายทาง (น-1)

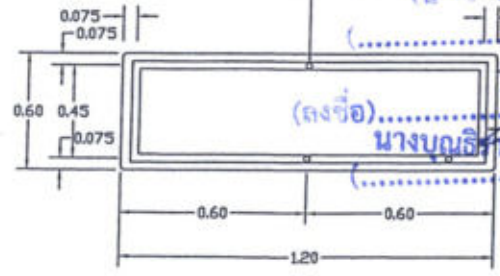

(ตั้งชื่อ) พยาน
 นางบุญอิ พยาน
 เครื่องเหล็กกล่องขนาด 50x25x1.6 มม.
 เรื่อมด้วยริบม ทาสีกับสนิม 2 ชั้น
 แล้วทาสีเทา 2 ชั้น



ตัวหนังสือไทยสีดำสูง 20 ซม.
 ตัวหนังสืออังกฤษสีดำสูง 10 ซม.
 ลวดกรอบกลีตาง สีดำสูง 40 ซม.
 ความขยากป้ายไฟทั้งหมดจะ 5 ซม.



ตัวหนังสือไทยสีดำสูง 20 ซม.
 ตัวหนังสืออังกฤษสีดำสูง 10 ซม.
 ลวดกรอบกลีตาง สีดำสูง 40 ซม.
 ความขยากป้ายไฟทั้งหมดจะ 5 ซม.

รายละเอียดคด้นหลังป้าย (น-1)

ป้ายบอกจุดหมาย ปลายทาง (น-2)

หมายเหตุ

ป้าย น 2 ข้างควบคุมงาน กำหนดชื่อทางให้ภายหลัง

| องค์การบริหารส่วนจัหวัดประลา | | |
|---|--|---|
| โครงการปรับปรุงและรื้อแปงป้าย ขอใช้ขยาง ยล.ถ 1-0027 จัหวัดประลา - จัหวัดประลา - จัหวัดประลา - จัหวัดประลา | นายสมัน บุญอิชา นายประอิฐา ใจใส่มวก นายสุวิตุ ใจใส่มวก | ผู้จัาง ใจใส่มวก ผู้รับจัาง คงค้การบริหารส่วนจัหวัดประลา |
| แบบแปลนป้าย น-1ว-2 | นายฉีก ใจใส่มวก จำนวนแปลน 10 | ผู้จัาง กง ผู้รับจัาง ใจใส่มวก |
| เลขที่แบบ | แบบที่ 8 | จำนวนแปลน 10 |

หน้า 6 หน้า 11

เอกสารแนบท้ายสัญญาชื่อเลขที่

เลขที่ ก.ส.ล. ลงวันที่ 11 ก.พ. 2565 (ไม่เกิน 6.00ม)

หมวด 6 หน้า 11
รายการประกอบแบบ

- มิติต่างๆ มีหน่วยเป็นเมตร นอกจากจะระบุไว้เป็นอย่างอื่น
- ตัวอักษรและตัวเลขที่ใช้เขียนข้อความลงในแบบป้ายให้ใช้ตามแบบมาตรฐานตัวอักษรและตัวเลขแบบเลขที่ ๑๖-125
- ป้ายเตือนที่มีอัตราส่วน ความกว้างต่อความสูง มากกว่า หรือเท่ากับ 2 ให้ติดตั้งบนโครงเหล็กกล่อง
- ฐานเสา สำหรับรูป สามารถเลือกวิธีการหล่อครั้งเดียว แทนการหล่อแบบแยกส่วนบนและส่วนล่างได้
- ฐานเสา สำหรับรูป ใช้คอนกรีตหยาบมีส่วนผสม ปูน ทราย ดิน = 1:3:6 โดยปริมาตร
- กรณีต้องการใช้ฐานเสาชนิดหล่อในที่หรือทอซีเมนต์โยนดินแทนฐานเสาสำหรับรูปให้อยู่ในดุลยพินิจของผู้ควบคุมงาน
- ป้ายบังคับ ป้ายเตือนและป้ายแนะนำให้ทำด้วยแผ่นเหล็กชุบสังกะสี ขนาดไม่น้อยกว่า 1.2 มม. มีจุดสัมผัสตาม มอก.50

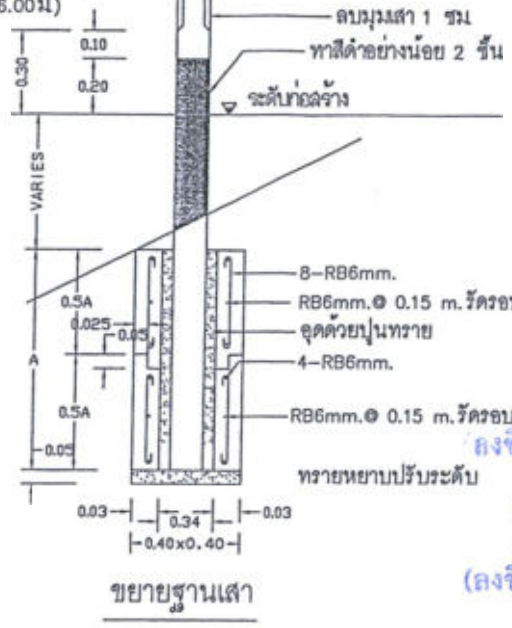
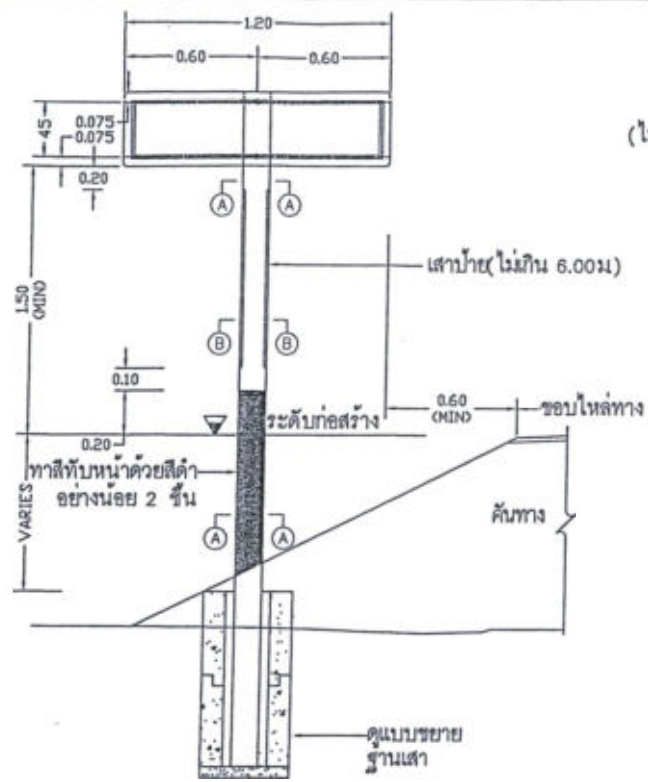

แสดงการปักเสาป้าย (ข้างซ้ายตลอดป้าย) และ (น-1)

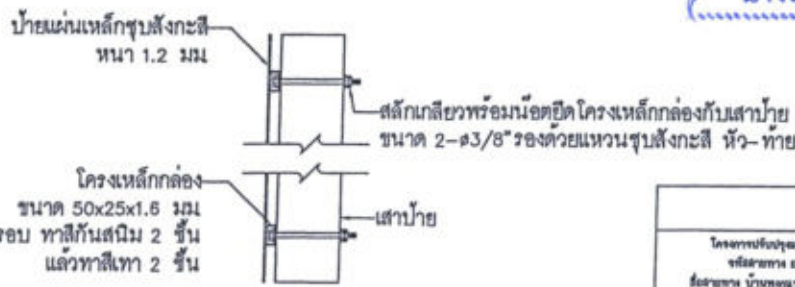
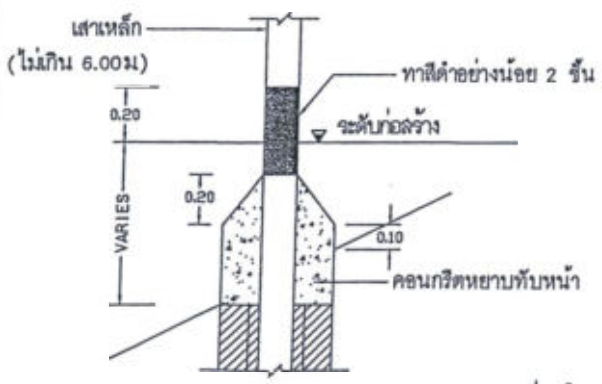

แสดงการติดตั้งโครงเหล็กกล่องกับเสาป้าย

(ลงชื่อ).....
(.....)
(ลงชื่อ).....
(.....)

นายอติมา แอ อีชาวี
ตารางแสดงขนาดฐานสำหรับรูปของเสาป้ายจราจร

| มิติ (เข็นติ่งตรง) | (ลงชื่อ)..... | | เสาขนาด 0.15x0.15 ม. |
|--------------------|--------------------------------------|-----------------------------------|--|
| | เสาเดี่ยวที่มีขนาดพื้นที่ป้าย (ตร.ม) | เสาคู่ที่มีขนาดพื้นที่ป้าย (ตร.ม) | เสาเดี่ยวหรือเสาคู่ที่มีขนาดพื้นที่ป้าย (ตร.ม) |
| A | น้อยกว่า 1 75 | 2 - 4 100 | มากกว่า 4 145 |

(นางบุญธรา รวบรวมพื้นที่.....)

องค์การบริหารส่วนจังหวัดยะลา

| | | | |
|------------------------------------|------------------|--------------|---------|
| โครงการปรับปรุงถนนสายหลัก | นายสมิทธิ์ บุญดี | ผู้ตรวจ | ทั้งหมด |
| ชื่อสถานที่ บ้านหนอง - บ้านจะหลาม | นายสมิทธิ์ บุญดี | ผู้ตรวจ | ทั้งหมด |
| อำเภอ - ตำบล บ้านหนอง - ตำบลจะหลาม | นายสมิทธิ์ บุญดี | ผู้ตรวจ | ทั้งหมด |
| แบบแปลน | นายสมิทธิ์ บุญดี | ผู้ตรวจ | ทั้งหมด |
| แบบแปลนการปักป้าย | นายสมิทธิ์ บุญดี | ผู้ตรวจ | ทั้งหมด |
| เลขที่แบบ | แผ่นที่ 7 | จำนวนแผ่น 10 | ทั้งหมด |

148/2565 6 หน้า

เอกสารแนบท้ายสัญญาข้อเลขที่...
ลงวันที่ 11 ก.พ. 2565

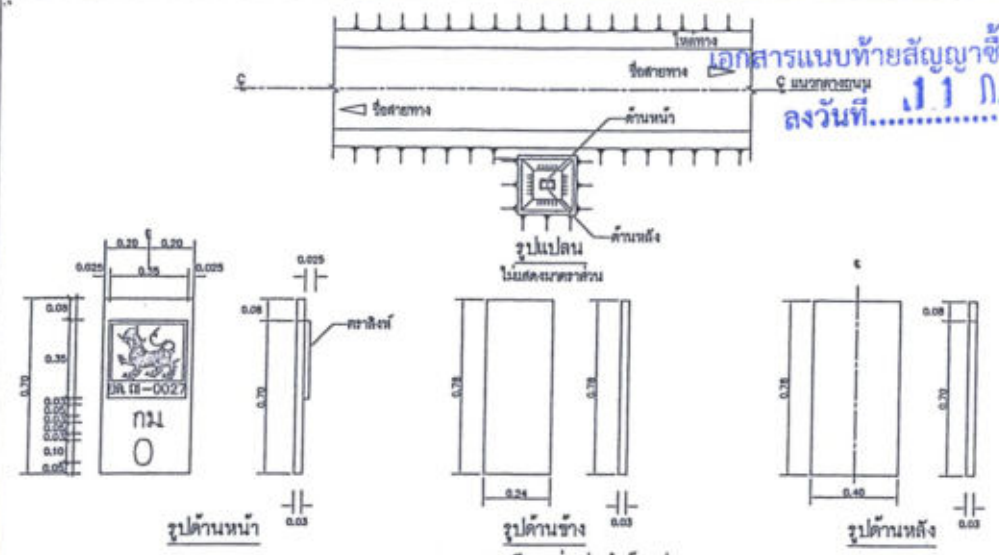

แสดงรายละเอียดแนบปูนสำหรับรูป
ไม้สังกะสี

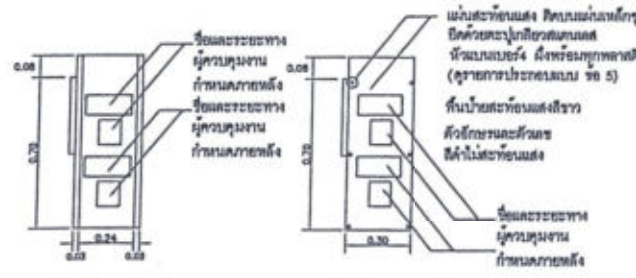

แสดงรายละเอียดการบอกระยะทาง
ไม้สังกะสี

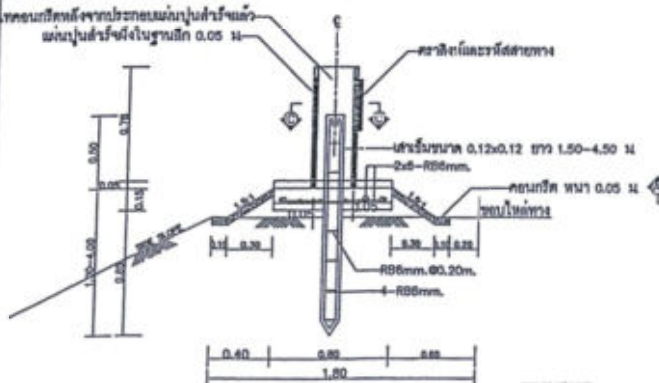

หมายเหตุ

เหล็กชุบสังกะสี ขนาดตามงาน กำหนดระยะทางให้กมยสิทธิ์



แสดงรูปขยายการติดตั้งคราดรูป
ไม้สังกะสี

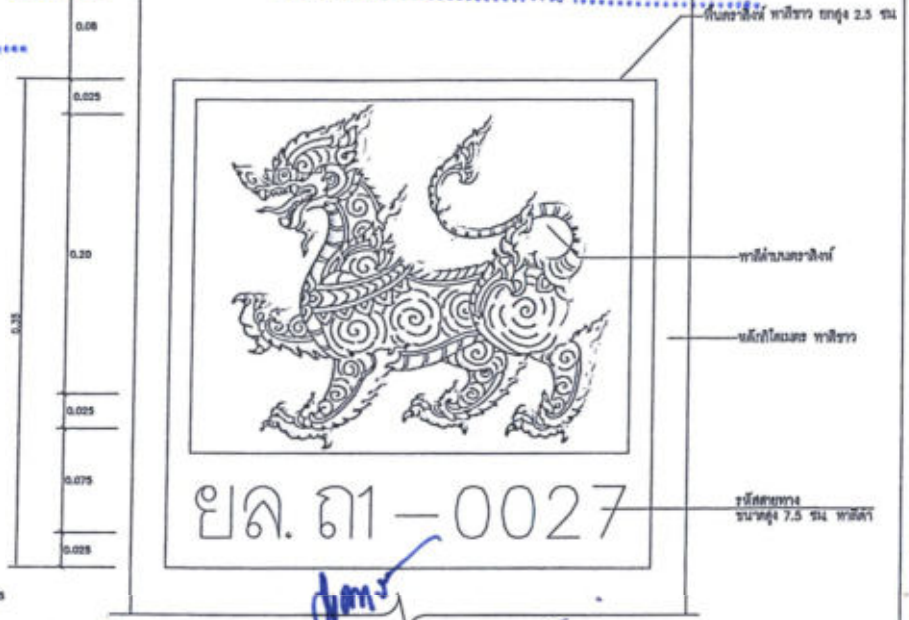
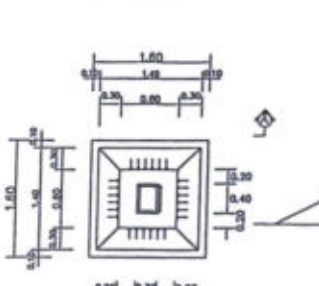

(ลงชื่อ) นายมนตรี มณฑา
นายมนตรี มณฑา
นายมนตรี มณฑา
นายมนตรี มณฑา

(ลงชื่อ) นายเจริญภา พรพรว...

(ลงชื่อ) นายเจริญภา พรพรว...

(ลงชื่อ) นายเจริญภา พรพรว...

องค์การบริหารล่วนจังหวัดยะลา

| | | | |
|---|---|---|---|
| โครงการปรับปรุงและซ่อมแซมป้ายจราจร ที่สถานีขนส่ง ๐๔.๑ 1-0027 ที่สถานีขนส่ง - บ้านจวนสาม อำเภอ - อำเภอเมือง อำเภอเมือง อำเภอเมือง | นายสมิทธิ์ บุญรัตน์ นายอภิสิทธิ์ มุสิกพร นายวิชัยสิทธิ์ แก้วมณี | นายสมิทธิ์ บุญรัตน์ นายอภิสิทธิ์ มุสิกพร นายวิชัยสิทธิ์ แก้วมณี | นายสมิทธิ์ บุญรัตน์ นายอภิสิทธิ์ มุสิกพร นายวิชัยสิทธิ์ แก้วมณี |
| แสดงแบบ แบบมาตรฐาน เหล็กชุบสังกะสี | นายสมิทธิ์ บุญรัตน์ นายอภิสิทธิ์ มุสิกพร นายวิชัยสิทธิ์ แก้วมณี | นายสมิทธิ์ บุญรัตน์ นายอภิสิทธิ์ มุสิกพร นายวิชัยสิทธิ์ แก้วมณี | นายสมิทธิ์ บุญรัตน์ นายอภิสิทธิ์ มุสิกพร นายวิชัยสิทธิ์ แก้วมณี |
| เลขที่แบบ | แผ่นที่ 8 | จำนวนแผ่น 10 | 301/2565 |

เอกสารแนบท้ายสัญญาข้อเลขที่.....
 ลงวันที่ 11 ก.พ. 2565

หน้า 6 หน้า 13



โครงการงานซ่อมสร้างผิวทางลาดยาง ASPHALTIC CONCRETE

รหัสสายทาง - ยล.ถ1-0027

บ้านพงภูแวง - บ้านเจาะตาแม

ขนาดกว้าง 6.00 เมตร ยาว 2,246 เมตร ไหล่ทางกว้างข้างละ 0.00 - 1.00 เมตร

ตำบลยะหา - ตำบลกาดทอง อำเภอยะหา จังหวัดยะลา

ปีงบประมาณที่ทำการก่อสร้าง :

(ลงชื่อ)

ระยะเวลาประกันความมั่นคงที่ร้องตามสัญญา

แหล่งเงินที่ก่อสร้างองค์การบริหารส่วนจังหวัดยะลา

วันเริ่มดำเนินการก่อสร้าง

วงเงินค่าก่อสร้าง :

(ลงชื่อ)

วันสิ้นสุดประกัน



.....

(ลงชื่อ)

.....

(บางเพื่อผูกพัน)

NOT TO SCALE

หมายเหตุ

1. มิติเป็นเมตร นอกจากระบุเป็นอย่างอื่น
2. แผ่นป้ายทำจากแผ่นเหล็กอบสังกะสี ความหนาไม่น้อยกว่า 2 มม. มีคุณสมบัติไม่มอด
3. พื้นป้ายใช้สีหรือสติกเกอร์ เครื่องหมาย สัญลักษณ์ ตัวเลข และเส้นขอบป้าย เป็นสีหรือสติกเกอร์สะท้อนแสง สำหรับด้านหลัง แผ่นป้ายทึบสีรองพื้นจับเหล็ก แล้วทาสีเทาแห้งเร็วสี 1 ขึ้น
4. เสাপ้ายเหล็กกล่อง 3"x3" เสाप้ายทาสีขาว ที่ระยะสูง 25 ซม. จากระดับพื้นให้ทาสีการทาสีให้ทาสีรองพื้น 1 ขึ้น แล้วทาสีน้ำมันสำหรับเสाप้ายเหล็ก ทับหน้า 2 ขึ้น

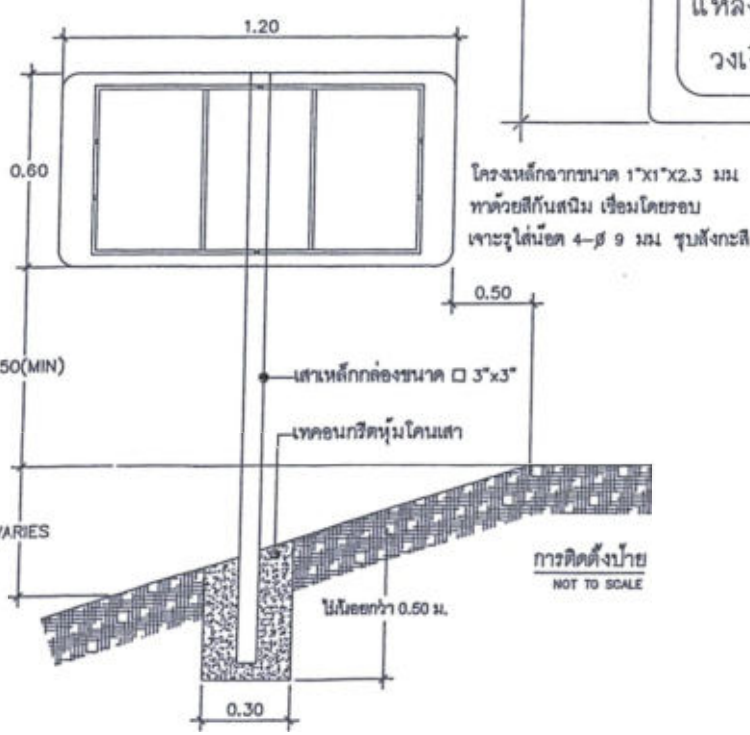

โครงเหล็กฉากขนาด 1"x1"x2.3 มม.
 ทาด้วยสีกันสนิม เชื่อมโดยรอบ
 เจาะรูเส้นยึด 4-8 9 มม. ขุดสังกะสี

การติดตั้งป้าย
 NOT TO SCALE

| องค์การบริหารส่วนจังหวัดยะลา | | | |
|---|-------------------|--------------|---------------|
| โครงการปรับปรุงซ่อมสร้างผิวทางลาดยาง รหัสสายทาง ยล.ถ 1-0027 | นายสมิณ บุญดี | ผู้ตรวจ | ให้บงกช |
| บ้านพงภูแวง - บ้านเจาะตาแม | นายสุเมธ คุ้มคุณ | ผู้ช่วย | |
| ตำบลยะหา - ตำบลกาดทอง อำเภอชะอวด | นายสุวิวัฒน์ ใจดี | ผู้ช่วย | |
| แสดงแบบ | นายสุวิวัฒน์ ใจดี | ผู้ตรวจ | นายสมิณ บุญดี |
| บ้านโครงการ | นายสมิณ บุญดี | ผู้ตรวจ | นายสมิณ บุญดี |
| เลขที่แบบ | ฉบับที่ 9 | จำนวนแผ่น 10 | นายสมิณ บุญดี |

11 ก.พ. 2565

147/2061

6 หน้า 14

2.40

0.30

0.30

1.20

0.35



องค์การบริหารส่วนจังหวัดยะลา

ถนนวงเวียน 2 อำเภอเมืองยะลา จังหวัดยะลา โทร. 073-203610 ต่อ 210

โครงการ ปรับปรุงและซ่อมบำรุงรักษา รหัสสายทาง ยล.ถ 1 - 0027 บ.พงกแว - บ.เจาะตาแมม
 ปริมาณงาน ขนาดกว้าง 6.00 ม.ยาว 2,246 ม.ไหล่ทางกว้างข้างละ 0.00 - 1.00 ม. มีพื้นที่ไม่น้อยกว่า 15,142 ตร.ม.
 ผู้รับจ้าง.....ที่อยู่.....ผู้ควบคุมงานผู้รับจ้าง.....โทร.....
 วันเริ่มต้นสัญญา.....วันสิ้นสุดสัญญา.....รวมระยะเวลา.....
 (ลงชื่อ)..... (นายสมชาย มหะทา) ผู้รับจ้าง
 คณะกรรมการตรวจการจ้าง..... นายกองศักดิ์การบริหารส่วนจังหวัดยะลา
 1.....ประธาน โทร.....
 2.....กรรมการ (ลงชื่อ).....
 3.....กรรมการ โทร..... นายอัสมาเอ อีซา
 4.....กรรมการ โทร.....
 5.....กรรมการ โทร.....
 (ลงชื่อ)..... (นางเพ็ญนิภา พรพระสงฆ์) พยาน
 ผู้ควบคุมงาน 1..... โทร.....
 2..... โทร.....
 ก่อสร้างก่อสร้างด้วยเงินภาษีอากรของประชาชน

รายละเอียดป้าย

- วัสดุที่ใช้ทำแผ่นป้ายให้ใช้แผ่นไม้อัด ขนาด 4 มม.
- พื้นป้ายสีน้ำเงิน ตัวอักษรและเส้นขอบสีขาว
- ตราสัญลักษณ์องค์การบริหารส่วนจังหวัดเป็นสีขาว ขนาดเส้นผ่าศูนย์กลาง 0.30 ม.
- โครงคร่าวไม้ขนาด 1 1/2" x 3"
- ตัวป้ายติดตั้งสูงจากพื้นดิน 2.00 เมตร
- มีติเป็นเมตรนอกจากระบุเป็นอย่างอื่น
- ติดตั้งแผ่นป้ายรายละเอียดงานก่อสร้างไว้ ณ จุดเริ่มต้นและจุดสิ้นสุดงานก่อสร้างอย่างน้อย 2 จุด
- ผู้รับจ้างเป็นผู้รับผิดชอบในการดำเนินการจัดทำและติดตั้งแผ่นป้ายดังกล่าว ภายใน 7 วันนับตั้งแต่ลงนามในสัญญาจ้าง โดยติดตั้งป้ายประชาสัมพันธ์ จำนวน 2 บ้าง ณ จุดเริ่มต้นและสิ้นสุดงานก่อสร้าง

แบบแผ่นป้ายแสดงรายละเอียดงานก่อสร้าง

NOT TO SCALE

| องค์การบริหารส่วนจังหวัดยะลา | | | |
|---|-----------------|--------------|---------------------------------|
| โครงการปรับปรุงและซ่อมบำรุงรักษา รหัสสายทาง ยล.ถ 1-0027 | นายสมชาย มหะทา | ผู้รับจ้าง | เห็นชอบ |
| ชื่อสายทาง บ้านพงกแว - บ้านเจาะตาแมม | นางอัสมาเอ อีซา | ผู้รับจ้าง | |
| ส่วนราชการ - ส่วนช่างโยธา | นายอัสมาเอ อีซา | ผู้รับจ้าง | |
| แสดงแบบ | นายสมชาย มหะทา | ผู้ควบคุมงาน | ปิดองค์การบริหารส่วนจังหวัดยะลา |
| แบบแผ่นป้ายแสดงรายละเอียดงานก่อสร้าง | นางอัสมาเอ อีซา | ผู้ควบคุมงาน | อนุมัติ |
| | นายอัสมาเอ อีซา | ผู้ควบคุมงาน | |

เอกสารแนบท้ายสัญญาซื้อขายที่ 147/2005
ลงวันที่ 1.1.1 ก.พ. 2555
จำนวนเงิน 3
ฉบับ

เงื่อนไขรายละเอียดการใช้พัสดุในงานก่อสร้าง

1. ผู้รับจ้างจะต้องใช้พัสดุประเภทวัสดุหรือครุภัณฑ์ที่จะใช้ในงานก่อสร้างเป็นพัสดุที่ผลิตภายในประเทศ โดยต้องใช้ไม่น้อยกว่าร้อยละ ๖๐ ของมูลค่าพัสดุที่จะใช้ในงานก่อสร้างทั้งหมดตามสัญญา และจะต้องแจ้งคณะกรรมการตรวจรับพัสดุทราบภายใน ๖๐ วัน นับถัดจากวันที่ ที่ได้ลงนามในสัญญา ตามแบบตารางการจัดทำแผนการใช้พัสดุที่ผลิตภายในประเทศแนบท้ายนี้
2. ผู้รับจ้างต้องใช้เหล็กที่ผลิตในประเทศ โดยต้องใช้ไม่น้อยกว่าร้อยละ ๙๐ ของมูลค่าพัสดุที่จะใช้ในงานก่อสร้างทั้งหมดตามสัญญา และจะต้องแจ้งคณะกรรมการตรวจรับพัสดุทราบภายใน ๖๐ วัน นับถัดจากวันที่ ที่ได้ลงนามในสัญญา ตามแบบตารางการจัดทำแผนการใช้เหล็กที่ผลิตภายในประเทศแนบท้ายนี้
3. ในกรณีที่ เป็นพัสดุที่ผลิตภายในประเทศที่ได้รับการรับรองจากสภาอุตสาหกรรมแห่งประเทศไทย ผู้รับจ้างต้องแสดงหลักฐานรายการพัสดุที่ได้รับรองและออกเครื่องหมายสินค้าที่ผลิตในประเทศไทย (Made in Thailand) จากสภาอุตสาหกรรม
4. กรณีที่เป็นพัสดุที่ไม่ใช่รายการพัสดุตามข้อ ๓ และเป็นสินค้าที่มีการบรรจุภัณฑ์หรือมีหีบห่อก่อนที่ผู้รับจ้างจะดำเนินงานก่อสร้างต้องแจ้งให้คณะกรรมการตรวจรับพัสดุทราบ เพื่อทำการตรวจสอบฉลากที่ติดบนบรรจุภัณฑ์สินค้าว่ามีการผลิตภายในประเทศหรือไม่
5. คณะกรรมการตรวจรับพัสดุสามารถขอตรวจสอบเอกสารใด ๆ เพิ่มเติมได้ในกรณีมีข้อสงสัยเรื่องการใช้พัสดุภายในประเทศ และในกรณีที่ผู้รับจ้างมิได้ใช้พัสดุที่ผลิตภายในประเทศตามรายละเอียดที่แจ้งไว้ในตารางการจัดทำแผนการใช้พัสดุที่ผลิตภายในประเทศและตามแบบตารางการจัดทำแผนการใช้เหล็กที่ผลิตภายในประเทศ หากสัดส่วนร้อยละยังอยู่ในหลักเกณฑ์ตามข้อ ๑ และข้อ ๒ คณะกรรมการตรวจรับพัสดุมีอำนาจวินิจฉัย ที่จะรับพัสดุที่ใช้ในการก่อสร้างหรือไม่รับพัสดุที่ใช้ในการก่อสร้างดังกล่าวหรือไม่ก็ได้ โดยผู้รับจ้างต้องดำเนินการตามคำวินิจฉัยของคณะกรรมการตรวจรับพัสดุและเปลี่ยนแปลงพัสดุดังกล่าวให้เป็นไปตามรายละเอียดที่แจ้งไว้

(ลงชื่อ).....ผู้ว่าจ้าง
(นาย मुखตาร์ มะทา)
(.....คณะกรรมการบริหารส่วนจังหวัดยะลา)
(ลงชื่อ).....ผู้รับจ้าง
(นาย อธิสมาน เอ อธิชา)
(ลงชื่อ).....พยาน
(นาง เพ็ญภา พรพวงสงฆ์)
(ลงชื่อ).....พยาน
(นาง บุณธิดา วรรณพัฒน์)



เอกสารแนบท้ายสัญญาข้อเลขที่ 144/2565
 ลงวันที่ 11 ก.พ. 2565

ผนวก 7 หน้า 2
 ภาคผนวก ๒

ตารางการจัดทำแผนการใช้วัสดุที่ผลิตภายในประเทศ

โครงการ

รายการวัสดุหรือครุภัณฑ์ที่ใช้ในโครงการ
 แผนการใช้วัสดุที่ผลิตภายในประเทศ

| ลำดับ | รายการ | หน่วย | ปริมาณ | ราคาต่อหน่วย (บาท) | เป็นเงิน (รวม) | วัสดุ ในประเทศ | วัสดุ ต่างประเทศ |
|-------------------|--------|-------|--------|-----------------------|-------------------|-------------------|---------------------|
| ๑ | | | | | | | |
| ๒ | | | | | | | |
| ๓ | | | | | | | |
| ๔ | | | | | | | |
| ๕ | | | | | | | |
| รวม | | | | | xxx | xxx | xxx |
| อัตรา (ร้อยละ) | | | | | ๑๐๐ | ๗๐ | ๓๐ |

ลงชื่อ (คู่สัญญาฝ่ายผู้รับจ้าง)

(
)
 (ลงชื่อ).....ผู้ว่าจ้าง
 (นาย मुखตาร มะทา)
 (...นายกองค์การบริหารส่วนจังหวัดยะลา)
 (ลงชื่อ).....ผู้รับจ้าง
 (นายอิสมาแอ อีซา)
 (ลงชื่อ).....พยาน
 (นางเพ็ญภา พรพระสงฆ์)
 (ลงชื่อ).....พยาน
 (นางบุณธิดา วรรณทัศน์)



เอกสารแนบท้ายสัญญาซื้อเลขที่.....
ลงวันที่...๑.๑.๑.๒๕๖๕.....

147/2065

ผนวก..... 7 หน้า..... 3

ภาคผนวก ๓

ตารางการจัดทำแผนการใช้เหล็กที่ผลิตภายในประเทศ

โครงการ

รายการวัสดุหรือครุภัณฑ์ที่ใช้ในโครงการ
แผนการใช้เหล็กที่ผลิตภายในประเทศ
ปริมาณเหล็กทั้งโครงการ xxx (ตัน)

| ลำดับ | รายการ | หน่วย | ปริมาณ | เหล็ก ในประเทศ | เหล็ก ต่างประเทศ |
|-------------------|--------------|-------|--------|-------------------|---------------------|
| ๑ | เหล็กเส้น | ตัน | | | |
| ๒ | เหล็กข้ออ | ตัน | | | |
| ๓ | เหล็กเส้นกรม | ตัน | | | |
| ๔ | | | | | |
| ๕ | | | | | |
| รวม | | | xxx | xxx | xxx |
| อัตรา (ร้อยละ) | | | ๑๐๐ | ๙๐ | ๑๐ |

ลงชื่อ (คู่สัญญาฝ่ายผู้รับจ้าง)

(

(ลงชื่อ)..... ผู้ว่าจ้าง
(นาย मुखตาร มะทา)

(นาย กอจกการบิหาร ส่วนจังหวัดยะลา)

(ลงชื่อ)..... ผู้รับจ้าง
นาย อธิมา แอ อีชา

(ลงชื่อ)..... พยาน
(นาง พงษ์สิริภรรมา พรหมสงฆ์)

(.....)

(ลงชื่อ)..... พยาน
นาง บุณธรี วรรณพัฒน์

(.....)



คำสั่ง องค์การบริหารส่วนจังหวัดยะลา

ที่ 860/๒๕๖๔

เรื่อง แต่งตั้ง คณะกรรมการซื้อหรือจ้างโดยวิธีคัดเลือก คณะกรรมการตรวจรับพัสดุ และผู้ควบคุมงาน สำหรับการ
จ้างก่อสร้างโครงการปรับปรุงและซ่อมบำรุงรักษาทาง รหัสทางหลวงท้องถิ่น ยล.ถ ๑-๐๐๒๗ บ้านพงกุแวน ตำบล
ยะหา - บ้านเจาะตาแม ตำบลกาตอง อำเภอยะหา จังหวัดยะลา โดยวิธีคัดเลือก

ด้วยองค์การบริหารส่วนจังหวัดยะลา มีความประสงค์จะ จ้างก่อสร้างโครงการปรับปรุงและซ่อมบำรุง
รักษาทาง รหัสทางหลวงท้องถิ่น ยล.ถ ๑-๐๐๒๗ บ้านพงกุแวน ตำบลยะหา - บ้านเจาะตาแม ตำบลกาตอง อำเภอยะหา
จังหวัดยะลา โดยวิธีคัดเลือก และเพื่อให้เป็นไปตามระเบียบกระทรวงการคลังว่าด้วยการจัดซื้อจัดจ้างและการ
บริหารพัสดุภาครัฐ พ.ศ. ๒๕๖๐ จึงขอแต่งตั้งรายชื่อต่อไปนี้เป็น

คณะกรรมการซื้อหรือจ้างโดยวิธีคัดเลือก

๑. นางซูไวดา มะแซ ประธานกรรมการฯ

ผู้อำนวยการกองการศึกษาฯ

๒. นางเพ็ญภา พรพระสงฆ์ กรรมการ

นักบริหารงานการคลัง ระดับต้น

๓. นายวัชรินทร์ จันทร์หอม กรรมการ

นายช่างโยธาชำนาญงาน

อำนาจและหน้าที่

๑. พิจารณาคุณสมบัติของผู้ประกอบการที่มายื่นข้อเสนอให้เป็นไปตามเงื่อนไขที่กำหนดในหนังสือเชิญ
ชวน

๒. พิจารณาคัดเลือกผู้ประกอบการตามหลักเกณฑ์การพิจารณาข้อเสนอที่กำหนดไว้ในหนังสือเชิญชวน

๓. รายงานผลการพิจารณาและเสนอความเห็น ต่อหัวหน้าหน่วยงานของรัฐ

การกำหนดระยะเวลาในการพิจารณาผลการเสนอราคา

กำหนดระยะเวลาในการพิจารณาผลการเสนอราคาให้แล้วเสร็จภายใน ๓ วัน นับถัดจากวันเสนอราคา

คณะกรรมการตรวจรับพัสดุ

๑. นายจำรัส สีทองชื่น ประธานกรรมการฯ

รองปลัดองค์การบริหารส่วนจังหวัดยะลา

๒. นายจารึก ไชยประภา กรรมการ

ผู้อำนวยการกองช่าง

๓. นายเชิดวุฒิ เชื้อทอง กรรมการ

นักบริหารงานช่าง ระดับต้น

อำนาจและหน้าที่

ทำการตรวจรับพัสดุให้เป็นไปตามเงื่อนไขของสัญญาหรือข้อตกลงนั้น และตามกฎกระทรวงกำหนดพัสดุ
และวิธีการจัดซื้อจัดจ้างพัสดุที่รัฐต้องการส่งเสริมหรือสนับสนุน (ฉบับที่ ๒) พ.ศ.๒๕๖๓ แนบท้าย
หนังสือคณะกรรมการวินิจฉัยปัญหาการจัดซื้อจัดจ้างและการบริหารพัสดุภาครัฐ ด่วนที่สุด ที่ กค(กวจ)
๐๔๐๕.๒/ว.๘๕๔ ลงวันที่ ๓๑ สิงหาคม ๒๕๖๔

ผู้ควบคุมงาน

๑. นายเดชา ไชยอ่อน

หัวหน้าผู้ควบคุมงาน

วิศวกรโยธาปฏิบัติการ

๒. นายโยธิน แก้วทอน

ผู้ควบคุมงาน

ผู้ช่วยนายช่างโยธา

อำนาจและหน้าที่

ควบคุมงาน และรับผิดชอบคำนวณขอค่าชดเชยงานก่อสร้างตามสัญญาแบบปรับราคาได้ (ค่า K)

สั่ง ณ วันที่ 17 ธันวาคม พ.ศ. ๒๕๖๔

(นายมุขตาร์ มะทา)

นายกองค์การบริหารส่วนจังหวัดยะลา