

สัญญาจ้างก่อสร้าง

สัญญาเลขที่ ๐๐๐๘๘/๒๕๖๘

สัญญาฉบับนี้ทำขึ้น ณ องค์การบริหารส่วนจังหวัดยะลา ตำบลสะเตง อำเภอเมืองยะลา จังหวัดยะลา เมื่อวันที่ ๑๖ ธันวาคม ๒๕๖๗ ระหว่าง องค์การบริหารส่วนจังหวัดยะลา โดย นายระเด่น สะมะแอ ตำแหน่ง รองนายกองค์การบริหารส่วนจังหวัดยะลา ปฏิบัติราชการแทน นายกองการการบริหารส่วนจังหวัดยะลา ซึ่งต่อไปในสัญญานี้เรียกว่า "ผู้ว่าจ้าง" ฝ่ายหนึ่ง กับ ห้างหุ้นส่วนจำกัด จักรพรรดิ ๒๐๑๔ ซึ่งจดทะเบียนเป็นนิติบุคคล ณ สำนักงานทะเบียนหุ้นส่วนบริษัท จังหวัดยะลา กรมพัฒนาธุรกิจการค้า กระทรวงพาณิชย์ มีสำนักงานใหญ่ตั้งอยู่ เลขที่ ๑๗ ถนนขวัญเมือง ๒ ตำบลสะเตง อำเภอเมืองยะลา จังหวัด ยะลา โดย นายดอน หะหวัง ผู้มีอำนาจลงนามผูกพันนิติบุคคลปรากฏตามหนังสือรับรองของ สำนักงานทะเบียนหุ้นส่วนบริษัทจังหวัดยะลา กรมพัฒนาธุรกิจการค้า กระทรวงพาณิชย์ ที่ ยล. ๐๐๐๘๕๒ ลงวันที่ ๔ กันยายน ๒๕๖๗ แนบท้ายสัญญานี้ ซึ่งต่อไปในสัญญานี้เรียกว่า "ผู้รับจ้าง" อีกฝ่ายหนึ่ง

คู่สัญญาได้ตกลงกันมีข้อความดังต่อไปนี้

ข้อ ๑. ข้อตกลงว่าจ้าง

ผู้ว่าจ้างตกลงจ้างและผู้รับจ้างตกลงรับจ้างทำงาน ก่อสร้างอาคารอเนกประสงค์ คสล. ๒ ชั้น บ้านบาลูกาซีไร หมู่ที่ ๒ ตำบลกาดอง อำเภอยะหา จังหวัดยะลา โดยวิธีคัดเลือก ขนาดกว้าง ๖.๐๐ เมตร ยาว ๒๐.๐๐ เมตร หรือมีเนื้อที่อาคารไม่น้อยกว่า ๓๑๒.๐๐ ตารางเมตร (ตามแบบ อบจ. ที่กำหนด) ณ บ้านบาลูกาซีไร หมู่ที่ ๒ ตำบลกาดอง อำเภอยะหา จังหวัดยะลา ตามข้อกำหนดและเงื่อนไขแห่งสัญญานี้รวมทั้งเอกสารแนบท้ายสัญญา

ผู้รับจ้างตกลงที่จะจัดหาแรงงานและวัสดุ เครื่องมือเครื่องใช้ ตลอดจนอุปกรณ์ต่างๆ ชนิดดีเพื่อใช้ใน งานจ้างตามสัญญานี้

(ลงชื่อ).....ผู้ว่าจ้าง

(นายระเด่น สะมะแอ)

รองนายกองค์การบริหารส่วนจังหวัดยะลา ปฏิบัติราชการแทน

นายกองค์การบริหารส่วนจังหวัดยะลา

(ลงชื่อ).....ผู้รับจ้าง

(นายดอน หะหวัง)

กรมส่งเสริมการค้าระหว่างประเทศ ๒๐๑๔
JAKCAPAT 2014 LIMITED PARTNERSHIP

ข้อ ๒. เอกสารอันเป็นส่วนหนึ่งของสัญญา

เอกสารแนบท้ายสัญญาดังต่อไปนี้ให้ถือเป็นส่วนหนึ่งของสัญญา

๒.๑ ผนวก ๑ แบบป้ายประชาสัมพันธ์และแบบแปลน จำนวน ๔๙ (สี่สิบเก้า) หน้า

๒.๒ ผนวก ๒ รายการละเอียดการแบ่งงวดงาน จำนวน ๒ (สอง) หน้า

๒.๓ ผนวก ๓ ใบแจ้งปริมาณงานและราคาและใบบัญชีรายการก่อสร้าง จำนวน ๘ (แปด) หน้า

๒.๔ ผนวก ๔ ใบเสนอราคาและบันทึกการต่อรองราคา จำนวน ๓ (สาม) หน้า

๒.๕ ผนวก ๕ สัญญาแบบปรับราคาได้ (ค่า K) จำนวน ๑ (หนึ่ง) หน้า

๒.๖ ผนวก ๖ หนังสือรับรองผู้ประกอบการวิชาชีพวิศวกรรมควบคุมและหนังสือรับรองของช่างผู้ควบคุมการก่อสร้าง จำนวน ๕ (ห้า) หน้า

๒.๗ ผนวก ๗ เงื่อนไขรายละเอียดการใช้วัสดุในงานก่อสร้าง จำนวน ๔ (สี่) หน้า

๒.๘ ผนวก ๘ การจัดทำแผนการทำงาน จำนวน ๕ (ห้า) หน้า

ความใดในเอกสารแนบท้ายสัญญาที่ขัดหรือแย้งกับข้อความในสัญญานี้ ให้ใช้ข้อความในสัญญานี้บังคับ และในกรณีที่เอกสารแนบท้ายสัญญาขัดแย้งกันเอง ผู้รับจ้างจะต้องปฏิบัติตามคำวินิจฉัยของผู้ว่าจ้าง คำวินิจฉัยของผู้ว่าจ้างให้ถือเป็นที่สุด และผู้รับจ้างไม่มีสิทธิเรียกร้องค่าจ้าง ค่าเสียหายหรือค่าใช้จ่ายใดๆ เพิ่มเติมจากผู้ว่าจ้างทั้งสิ้น

ข้อ ๓. หลักประกันการปฏิบัติตามสัญญา

ในขณะที่ทำสัญญานี้ผู้รับจ้างได้นำหลักประกันเป็น เงินสด ตามใบเสร็จรับเงิน เลขที่ RCPT-๐๐๓๘๙/๖๘ ลงวันที่ ๑๖ ธันวาคม ๒๕๖๗ เป็นจำนวนเงิน ๑๖๓,๑๐๐.- บาท (หนึ่งแสนหกหมื่นสามพันหนึ่งร้อยบาทถ้วน) ซึ่งเท่ากับร้อยละ ๕ (ห้า) ของราคาค่าจ้างตามสัญญา มามอบให้แก่ผู้ว่าจ้างเพื่อเป็นหลักประกันการปฏิบัติตามสัญญานี้

กรณีผู้รับจ้างใช้หนังสือค้ำประกันมาเป็นหลักประกันการปฏิบัติตามสัญญา หนังสือค้ำประกันดังกล่าวจะต้องออกโดยธนาคารที่ประกอบกิจการในประเทศไทย หรือโดยบริษัทเงินทุนหรือบริษัทเงินทุนหลักทรัพย์ที่ได้รับอนุญาตให้ประกอบกิจการเงินทุนเพื่อการพาณิชย์และประกอบธุรกิจ ค้ำประกันตามประกาศของธนาคารแห่งประเทศไทย ตามรายชื่อบริษัทเงินทุนที่ธนาคารแห่งประเทศไทยแจ้งเวียนให้ทราบตามแบบที่คณะกรรมการนโยบายการจัดซื้อจัดจ้างและการบริหารพัสดุภาครัฐกำหนดหรืออาจเป็นหนังสือค้ำประกันอิเล็กทรอนิกส์ตามวิธีการที่กรมบัญชีกลางกำหนดก็ได้ และจะต้องมีอายุการค้ำประกันตลอดไปจนกว่าผู้รับจ้างพ้นข้อผูกพันตามสัญญานี้

(ลงชื่อ).....ผู้ว่าจ้าง
(นายระเด่น สมะแอ)

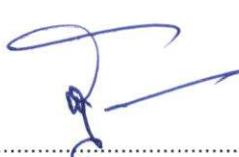
(ลงชื่อ).....ผู้รับจ้าง
(นายดอน ทะหวัง)

รองนายกองค์การบริหารส่วนจังหวัดยะลา ปฏิบัติราชการแทน
นายกองค์การบริหารส่วนจังหวัดยะลา



หลักประกันที่ผู้รับจ้างนำมามอบให้ตามวรรคหนึ่ง จะต้องมีอายุครอบคลุมความรับผิดชอบของผู้รับจ้างตลอดอายุสัญญา ถ้าหลักประกันที่ผู้รับจ้างนำมามอบให้ดังกล่าวลดลงหรือเสื่อมค่าลง หรือมีอายุไม่ครอบคลุมถึงความรับผิดชอบของผู้รับจ้างตลอดอายุสัญญา ไม่ว่าด้วยเหตุใดๆ ก็ตาม รวมถึงกรณี ผู้รับจ้างส่งมอบงานล่าช้าเป็นเหตุให้ระยะเวลาแล้วเสร็จหรือวันครบกำหนดความรับผิดชอบในความชำรุดบกพร่องตามสัญญาเปลี่ยนแปลงไป ไม่ว่าจะเกิดขึ้นคราวใด ผู้รับจ้างต้องหาหลักประกันใหม่หรือหลักประกันเพิ่มเติมให้มีจำนวนครบถ้วนตามวรรคหนึ่งนำมามอบให้แก่ผู้ว่าจ้างภายใน ๓๐ (สามสิบ) วัน นับถัดจากวันที่ได้รับแจ้งเป็นหนังสือจากผู้ว่าจ้าง

หลักประกันที่ผู้รับจ้างนำมามอบไว้ตามข้อนี้ ผู้ว่าจ้างจะคืนให้แก่ผู้รับจ้าง โดยไม่มีดอกเบี้ย เมื่อผู้รับจ้างพ้นจากข้อผูกพัน และความรับผิดชอบทั้งปวงตามสัญญานี้แล้ว

ข้อ ๔ (ข) ค่าจ้างและการจ่ายเงิน

ผู้ว่าจ้าง ตกลงจ่าย และผู้รับจ้างตกลงรับเงินค่าจ้างจำนวนเงิน ๓,๒๖๒,๐๐๐.๐๐ บาท (สามล้านสองแสนหกหมื่นสองพันบาทถ้วน) ซึ่งได้รวมภาษีมูลค่าเพิ่ม จำนวน ๒๑๓,๔๐๑.๘๗ บาท (สองแสนหนึ่งหมื่นสามพันสี่ร้อยเอ็ดบาทแปดสิบบเจ็ดสตางค์) ตลอดจน ภาษีอากรอื่น ๆ และค่าใช้จ่ายทั้งปวงด้วยแล้ว โดยถือราคาเหมารวม เป็นเกณฑ์ และกำหนดการจ่ายเงิน เป็นงวด ๆ ดังนี้

งวดที่ ๑ เป็นจำนวนเงิน ๕๒๑,๙๒๐.๐๐ บาท (ห้าแสนสองหมื่นหนึ่งพันเก้าร้อยยี่สิบบาทถ้วน) เมื่อผู้รับจ้างได้ปฏิบัติงาน จ้างก่อสร้างอาคารอเนกประสงค์ คสล. ๒ ชั้น บ้านบาลูกาซีโร หมู่ที่ ๒ ตำบลกาตอง อำเภอยะหา จังหวัดยะลา เมื่อได้ดำเนินการส่งมอบงานงวดที่ ๑ ให้แล้วเสร็จภายใน ๓๐ มกราคม ๒๕๖๘

งวดที่ ๒ เป็นจำนวนเงิน ๕๒๑,๙๒๐.๐๐ บาท (ห้าแสนสองหมื่นหนึ่งพันเก้าร้อยยี่สิบบาทถ้วน) เมื่อผู้รับจ้างได้ปฏิบัติงาน จ้างก่อสร้างอาคารอเนกประสงค์ คสล. ๒ ชั้น บ้านบาลูกาซีโร หมู่ที่ ๒ ตำบลกาตอง อำเภอยะหา จังหวัดยะลา เมื่อได้ดำเนินการส่งมอบงานงวดที่ ๒ ให้แล้วเสร็จภายใน ๑๖ มีนาคม ๒๕๖๘

งวดที่ ๓ เป็นจำนวนเงิน ๕๒๑,๙๒๐.๐๐ บาท (ห้าแสนสองหมื่นหนึ่งพันเก้าร้อยยี่สิบบาทถ้วน) เมื่อผู้รับจ้างได้ปฏิบัติงาน จ้างก่อสร้างอาคารอเนกประสงค์ คสล. ๒ ชั้น บ้านบาลูกาซีโร หมู่ที่ ๒ ตำบลกาตอง อำเภอยะหา จังหวัดยะลา เมื่อได้ดำเนินการส่งมอบงานงวดที่ ๓ ให้แล้วเสร็จภายใน ๓๐ เมษายน ๒๕๖๘

งวดที่ ๔ เป็นจำนวนเงิน ๕๕๔,๕๔๐.๐๐ บาท (ห้าแสนห้าหมื่นสี่พันห้าร้อยสี่สิบบาทถ้วน) เมื่อผู้รับจ้างได้ปฏิบัติงาน จ้างก่อสร้างอาคารอเนกประสงค์ คสล. ๒ ชั้น บ้านบาลูกาซีโร หมู่ที่ ๒ ตำบลกาตอง อำเภอยะหา จังหวัดยะลา เมื่อได้ดำเนินการส่งมอบงานงวดที่ ๔ ให้แล้วเสร็จภายใน ๑๔ มิถุนายน ๒๕๖๘

(ลงชื่อ).....ผู้ว่าจ้าง

(นายระเด่น สมะแอ)

รองนายกองค์การบริหารส่วนจังหวัดยะลา ปฏิบัติราชการแทน

นายกองค์การบริหารส่วนจังหวัดยะลา

(ลงชื่อ).....ผู้รับจ้าง

(นายดอน ทะหวัง)

กรรมการผู้จัดการบริษัท 2014
SANKAFAT 2014 LIMITED PARTNERSHIP

งวดที่ ๕ เป็นจำนวนเงิน ๕๕๔,๕๔๐.๐๐ บาท (ห้าแสนห้าหมื่นสี่พันห้าร้อยสี่สิบบาทถ้วน) เมื่อผู้รับจ้างได้ปฏิบัติงาน จ้างก่อสร้างอาคารเนกประสงค์ คสล. ๒ ชั้น บ้านบาลูกาซ็องโร หมู่ที่ ๒ ตำบลกาตอง อำเภอยะหา จังหวัดยะลา เมื่อได้ดำเนินการส่งมอบงานงวดที่ ๕ ให้แล้วเสร็จภายใน ๒๙ กรกฎาคม ๒๕๖๘

งวดที่ ๖ (งวดสุดท้าย) เป็นจำนวนเงิน ๕๘๗,๑๖๐.๐๐ บาท (ห้าแสนแปดหมื่นเจ็ดพันหนึ่งร้อยหกสิบบาทถ้วน) เมื่อผู้รับจ้างได้ปฏิบัติงานทั้งหมด ให้แล้วเสร็จเรียบร้อย ตามสัญญา รวมทั้ง ทำสถานที่ก่อสร้าง ให้สะอาดเรียบร้อย ตามที่กำหนดไว้ในข้อ ๒๐ ให้แล้วเสร็จภายใน ๑๒ กันยายน ๒๕๖๘

ข้อ ๕. เงินค่าจ้างล่วงหน้า

ผู้ว่าจ้างตกลงจ่ายเงินค่าจ้างล่วงหน้าให้แก่ผู้รับจ้างเป็นจำนวนเงิน - บาท ซึ่งเท่ากับร้อยละ - ของราคา ค่าจ้าง ตามสัญญาที่ระบุไว้ในข้อ ๔

เงินค่าจ้างล่วงหน้านั้นจะจ่ายให้ภายหลังจากที่ผู้รับจ้างได้วางหลักประกันการรับเงินค่าจ้างล่วงหน้าเป็นหนังสือค้ำประกันหรือหนังสือค้ำประกันอิเล็กทรอนิกส์ของธนาคารภายในประเทศ หรือพันธบัตรรัฐบาลไทย ตามจำนวนเงินค่าจ้างล่วงหน้านั้นให้แก่ผู้ว่าจ้าง ผู้รับจ้างจะต้องออกใบเสร็จรับเงินค่าจ้างล่วงหน้า ตามแบบที่ผู้ว่าจ้างกำหนดให้ และผู้รับจ้างตกลงที่จะกระทำตามเงื่อนไขอันเกี่ยวกับการใช้จ่ายและการใช้คืนเงินค่าจ้างล่วงหน้านั้นดังต่อไปนี้

๕.๑ ผู้รับจ้างจะใช้เงินค่าจ้างล่วงหน้านั้นเพื่อเป็นค่าใช้จ่ายในการปฏิบัติงานตามสัญญาเท่านั้นหากผู้รับจ้างใช้จ่ายเงินค่าจ้างล่วงหน้า หรือส่วนใดส่วนหนึ่งของเงินค่าจ้างล่วงหน้านั้นในทางอื่นผู้ว่าจ้างอาจจะเรียกเงินค่าจ้างล่วงหน้านั้นคืนจากผู้รับจ้างหรือบังคับเอาจากหลักประกันการรับเงินค่าจ้างล่วงหน้าได้ทันที

๕.๒ เมื่อผู้ว่าจ้างเรียกร้อง ผู้รับจ้างต้องแสดงหลักฐานการใช้จ่ายเงินค่าจ้างล่วงหน้าเพื่อพิสูจน์ว่าได้เป็นไปตามข้อ ๕.๑ ภายในกำหนด ๑๕ (สิบห้า) วัน นับถัดจากวันได้รับแจ้งเป็นหนังสือจากผู้ว่าจ้างหากผู้รับจ้างไม่อาจแสดงหลักฐานดังกล่าวภายในกำหนด ๑๕ (สิบห้า) วัน ผู้ว่าจ้างอาจเรียกเงินค่าจ้างล่วงหน้านั้นคืนจากผู้รับจ้าง หรือบังคับเอาจากหลักประกันการรับเงินค่าจ้างล่วงหน้าได้ทันที

๕.๓ (ข) (สำหรับสัญญาที่เป็นราคาเหมารวม)

ในการจ่ายเงินค่าจ้างให้แก่ผู้รับจ้างตามข้อ ๔ ผู้ว่าจ้างจะหักเงินค่าจ้างในแต่ละงวดเพื่อชดเชยคืนเงินค่าจ้างล่วงหน้าไว้จำนวนร้อยละ - ของจำนวนเงินค่าจ้างในแต่ละงวดจนกว่าจำนวนเงินไว้จะครบตามจำนวนเงินที่หักค่าจ้างล่วงหน้าที่ผู้รับจ้างได้รับไปแล้ว ยกเว้นค่าจ้างงวดสุดท้ายจะหักไว้เป็นจำนวนเท่ากับจำนวนเงินค่าจ้างล่วงหน้าที่เหลือทั้งหมด

(ลงชื่อ).....ผู้ว่าจ้าง

(นายระเด่น สมะแอ)

รองนายกองค์การบริหารส่วนจังหวัดยะลา ปฏิบัติราชการแทน

นายกองค์การบริหารส่วนจังหวัดยะลา

(ลงชื่อ).....ผู้รับจ้าง

(นายดอน ทะหวัง) นายกองค์การบริหารส่วนจังหวัดยะลา ๒๐๑๔



๕.๔ เงินจำนวนใด ๆ ก็ตามที่ผู้รับจ้างจะต้องจ่ายให้แก่ผู้ว่าจ้างเพื่อชำระหนี้หรือเพื่อชดใช้ความรับผิดชอบต่าง ๆ ตามสัญญา ผู้ว่าจ้างจะหักเอาจากเงินค่าจ้างงวดที่จะจ่ายให้แก่ผู้รับจ้างก่อนที่จะหักชดใช้คืนเงินค่าจ้างล่วงหน้า

๕.๕ ในกรณีที่มีการบอกเลิกสัญญา หากเงินค่าจ้างล่วงหน้าที่เหลือเกินกว่าจำนวนเงินที่ผู้รับจ้างจะได้รับหลังจากหักชดใช้ในกรณีอื่นแล้ว ผู้รับจ้างจะต้องจ่ายคืนเงินจำนวนที่เหลือนั้นให้แก่ผู้ว่าจ้าง ภายใน ๗ (เจ็ด) วัน นับถัดจากวันได้รับแจ้งเป็นหนังสือจากผู้ว่าจ้าง

๕.๖ (ข) (สำหรับสัญญาที่เป็นราคาเหมารวม)

ผู้ว่าจ้างจะคืนหลักประกันการรับเงินค่าจ้างล่วงหน้าให้แก่ผู้รับจ้าง ต่อเมื่อผู้ว่าจ้างได้หักเงินค่าจ้างไว้ครบจำนวนเงินค่าจ้างล่วงหน้าตามข้อ ๕.๓ (ข) แล้ว เว้นแต่ในกรณีดังต่อไปนี้ ผู้รับจ้างมีสิทธิขอคืนหลักประกันการรับเงินค่าจ้างล่วงหน้าบางส่วนก่อนได้

(๑) กรณีผู้รับจ้างวางหลักประกันการรับเงินค่าจ้างล่วงหน้าไว้ฉบับเดียว หากผู้ว่าจ้างได้หักเงินค่าจ้างล่วงหน้าไปแล้ว ผู้รับจ้างมีสิทธิขอคืนหลักประกันการรับเงินค่าจ้างล่วงหน้าในส่วนที่ผู้ว่าจ้างได้หักเงินค่าจ้างล่วงหน้าไปแล้วนั้น โดยผู้รับจ้างจะต้องนำหลักประกันการรับเงินค่าจ้างล่วงหน้าฉบับใหม่ที่มีมูลค่าเท่ากับเงินค่าจ้างล่วงหน้าที่เหลืออยู่มาวางให้แก่ผู้ว่าจ้าง

(๒) กรณีผู้รับจ้างได้วางหลักประกันการรับเงินค่าจ้างล่วงหน้าไว้หลายฉบับ ซึ่งแต่ละฉบับมีมูลค่าเท่ากับจำนวนเงินค่าจ้างล่วงหน้าที่ผู้ว่าจ้างจะต้องหักไว้ในแต่ละงวด หากผู้ว่าจ้างได้หักเงินค่าจ้างล่วงหน้าในงวดใดแล้ว ผู้รับจ้างมีสิทธิขอคืนหลักประกันการรับเงินค่าจ้างล่วงหน้าในงวดนั้นได้

ข้อ ๖. การหักเงินประกันผลงาน

ในการจ่ายเงินค่าจ้างให้แก่ผู้รับจ้างแต่ละงวด ผู้ว่าจ้างจะหักเงินจำนวนร้อยละ - ของเงินที่ต้องจ่ายในงวดนั้นเพื่อเป็นประกันผลงาน ในกรณีที่เงินประกันผลงานถูกหักไว้แล้วเป็นจำนวนเงินไม่ต่ำกว่า - บาท ผู้รับจ้างมีสิทธิที่จะขอเงินประกันผลงานคืน โดยนำหนังสือค้ำประกันของธนาคารหรือหนังสือค้ำประกันอิเล็กทรอนิกส์ซึ่งออกโดยธนาคารภายในประเทศ มามอบให้ผู้ว่าจ้างเพื่อเป็นหลักประกันแทนก็ได้

ผู้ว่าจ้างจะคืนเงินประกันผลงาน และ/หรือหนังสือค้ำประกันของธนาคารดังกล่าวตามวรรคหนึ่งโดยไม่มีดอกเบี้ยให้แก่ผู้รับจ้างพร้อมกับการจ่ายเงินค่าจ้างงวดสุดท้าย

(ลงชื่อ).....ผู้ว่าจ้าง

(นายระเด่น สมะแอ)

รองนายกองค์การบริหารส่วนจังหวัดยะลา ปฏิบัติราชการแทน

นายกองค์การบริหารส่วนจังหวัดยะลา

(ลงชื่อ).....ผู้รับจ้าง

(นายดอน ทะทัง)
บริษัทหุ้นส่วนจำกัดปิยะพรต 2014
APAT 2014 LIMITED PARTNERSHIP

ข้อ ๗ (ข) กำหนดเวลาแล้วเสร็จและสิทธิของผู้ว่าจ้างในการบอกเลิกสัญญา

ผู้รับจ้างต้องเริ่มทำงานที่รับจ้างภายในวันที่ ๑๗ ธันวาคม ๒๕๖๗ และจะต้องทำงานให้แล้วเสร็จบริบูรณ์ภายในวันที่ ๑๒ กันยายน ๒๕๖๘ ถ้าผู้รับจ้างมิได้ลงมือทำงานภายในกำหนดเวลา หรือไม่สามารถทำงานให้แล้วเสร็จตามกำหนดเวลา หรือมีเหตุให้เชื่อได้ว่าผู้รับจ้างไม่สามารถทำงานให้แล้วเสร็จภายในกำหนดเวลา หรือจะแล้วเสร็จล่าช้าเกินกว่ากำหนดเวลา หรือผู้รับจ้างทำผิดสัญญาข้อใดข้อหนึ่ง หรือตกเป็นผู้ถูกพิทักษ์ทรัพย์เด็ดขาด หรือตกเป็นผู้ล้มละลาย หรือเพิกเฉยไม่ปฏิบัติตามคำสั่งของคณะกรรมการตรวจรับพัสดุหรือผู้ควบคุมงานหรือบริษัทที่ปรึกษาซึ่งได้รับมอบอำนาจจากผู้ว่าจ้าง ผู้ว่าจ้างมีสิทธิที่จะบอกเลิกสัญญานี้ได้ และมีสิทธิจ้างผู้รับจ้างรายใหม่เข้าทำงานของผู้รับจ้างให้ลุล่วงไปด้วย การใช้สิทธิบอกเลิกสัญญานั้นไม่กระทบสิทธิของผู้ว่าจ้างที่จะเรียกร้องค่าเสียหายจากผู้รับจ้าง

การที่ผู้ว่าจ้างไม่ใช้สิทธิเลิกสัญญาดังกล่าวข้างต้นไม่เป็นเหตุให้ผู้รับจ้างพ้นจากความรับผิดชอบตามสัญญา

ข้อ ๘ ความรับผิดชอบในความชำรุดบกพร่องของงานจ้าง

เมื่องานแล้วเสร็จบริบูรณ์ และผู้ว่าจ้างได้รับมอบงานจากผู้รับจ้างหรือจากผู้รับจ้างรายใหม่ ในกรณีที่มีการบอกเลิกสัญญาตามข้อ ๗ หากมีเหตุชำรุดบกพร่องหรือเสียหายเกิดขึ้นจากการจ้างนี้ ภายในกำหนด ๒ (สอง) ปี นับถัดจากวันที่ได้รับมอบงานดังกล่าว ซึ่งความชำรุดบกพร่องหรือเสียหายนั้นเกิดจากความบกพร่องของผู้รับจ้างอันเกิดจากการใช้วัสดุที่ไม่ถูกต้องหรือทำไว้ไม่เรียบร้อย หรือทำไม่ถูกต้องตามมาตรฐานแห่งหลักวิชา ผู้รับจ้างจะต้องรีบทำการแก้ไข ให้เป็นที่เรียบร้อยโดยไม่ชักช้า โดยผู้ว่าจ้างไม่ต้องออกเงินใดๆ ในการนี้ทั้งสิ้น หากผู้รับจ้างไม่กระทำการดังกล่าวภายในกำหนด ๑๕ (สิบห้า) วัน นับถัดจากวันที่ได้รับแจ้งเป็นหนังสือจาก ผู้ว่าจ้างหรือไม่ทำการแก้ไขให้ถูกต้องเรียบร้อยภายในเวลาที่ผู้ว่าจ้างกำหนด ให้ผู้ว่าจ้างมีสิทธิที่จะทำการนั้นเองหรือจ้างผู้อื่นให้ทำงานนั้น โดยผู้รับจ้างต้องเป็นผู้ออกค่าใช้จ่ายเองทั้งสิ้น

ในกรณีเร่งด่วนจำเป็นต้องรีบแก้ไขเหตุชำรุดบกพร่องหรือเสียหายโดยเร็ว และไม่อาจรอให้ผู้รับจ้างแก้ไขในระยะเวลาที่กำหนดไว้ตามวรรคหนึ่งได้ ผู้ว่าจ้างมีสิทธิเข้าจัดการแก้ไขเหตุชำรุดบกพร่องหรือเสียหายนั้นเอง หรือจ้างผู้อื่นให้ซ่อมแซมความชำรุดบกพร่องหรือเสียหาย โดยผู้รับจ้าง ต้องรับผิดชอบชำระค่าใช้จ่ายทั้งหมด

การที่ผู้ว่าจ้างทำการนั้นเอง หรือจ้างผู้อื่นให้ทำงานนั้นแทนผู้รับจ้าง ไม่ทำให้ผู้รับจ้าง หลุดพ้นจากความรับผิดชอบตามสัญญา หากผู้รับจ้างไม่ชดใช้ค่าใช้จ่ายหรือค่าเสียหายตามที่ผู้ว่าจ้างเรียกร้องผู้ว่าจ้างมีสิทธิบังคับจากหลักประกันการปฏิบัติตามสัญญาได้

(ลงชื่อ).....ผู้ว่าจ้าง

(นายระเด่น สมะแอ)

รองนายกองค์การบริหารส่วนจังหวัดยะลา ปฏิบัติราชการแทน

นายกองค์การบริหารส่วนจังหวัดยะลา

(ลงชื่อ).....ผู้รับจ้าง

(นายดอน ทะหว่าง) นายก อบจ.ยะลา ๒๐๑๔

นายก อบจ.ยะลา ๒๐๑๔

ข้อ ๙ การจ้างช่วง

ผู้รับจ้างจะต้องไม่เอางานทั้งหมดหรือแต่บางส่วนแห่งสัญญานี้ไปจ้างช่วงอีกทอดหนึ่ง เว้นแต่การจ้างช่วงงานแต่บางส่วนที่ได้รับอนุญาตเป็นหนังสือจากผู้ว่าจ้างแล้ว การที่ผู้ว่าจ้างได้อนุญาตให้จ้างช่วงงานแต่บางส่วนดังกล่าวนี้ ไม่เป็นเหตุให้ผู้รับจ้างหลุดพ้นจาก ความรับผิดชอบหรือพันธะหน้าที่ตามสัญญา และผู้รับจ้างจะยังคงต้องรับผิดชอบในความผิดและความประมาทเลินเล่อของผู้รับจ้างช่วง หรือของตัวแทนหรือลูกจ้างของผู้รับจ้างช่วงนั้นทุกประการ

กรณีผู้รับจ้างไปจ้างช่วงงานแต่บางส่วนโดยฝ่าฝืนความในวรรคหนึ่ง ผู้รับจ้างต้องชำระค่าปรับให้แก่ผู้ว่าจ้างเป็นจำนวนเงินในอัตราร้อยละ ๑๐ (สิบ) ของวงเงินของงานที่จ้างช่วงตามสัญญา ทั้งนี้ ไม่ตัดสิทธิผู้ว่าจ้างในการบอกเลิกสัญญา

ข้อ ๑๐ การควบคุมงานของผู้รับจ้าง

ผู้รับจ้างจะต้องควบคุมงานที่รับจ้างอย่างเอาใจใส่ ด้วยประสิทธิภาพและความชำนาญ และในระหว่างทำงานที่รับจ้างจะต้องจัดให้มีผู้แทนซึ่งทำงานเต็มเวลาเป็นผู้รับผิดชอบควบคุมงานของ ผู้รับจ้าง ผู้แทนดังกล่าวจะต้องได้รับมอบอำนาจจากผู้รับจ้าง คำสั่งหรือคำแนะนำต่างๆ ที่ผู้ว่าจ้าง คณะกรรมการตรวจรับพัสดุ ผู้ควบคุมงาน หรือบริษัทที่ปรึกษาที่ผู้ว่าจ้างแต่งตั้ง ได้แจ้งแก่ผู้แทนเช่นว่านั้น ให้ถือว่าเป็นคำสั่งหรือคำแนะนำที่ได้แจ้งแก่ผู้รับจ้าง การแต่งตั้งผู้แทนตามข้อนี้จะต้องทำเป็นหนังสือและต้องได้รับความเห็นชอบเป็นหนังสือ จากผู้ว่าจ้าง การเปลี่ยนตัวหรือแต่งตั้งผู้แทนใหม่จะทำได้หากไม่ได้รับความเห็นชอบ เป็นหนังสือจากผู้ว่าจ้างก่อน

ผู้ว่าจ้างมีสิทธิที่จะขอให้เปลี่ยนตัวผู้แทนตามวรรคหนึ่ง โดยแจ้งเป็นหนังสือไปยังผู้รับจ้าง และผู้รับจ้างจะต้องทำการเปลี่ยนตัวผู้แทนนั้นโดยพลัน โดยไม่คิดค่าจ้างหรือราคาเพิ่มหรืออ้างเป็นเหตุเพื่อขยายอายุสัญญาอันเนื่องมาจากเหตุนี้

ข้อ ๑๑ ความรับผิดชอบของผู้รับจ้าง

ผู้รับจ้างจะต้องรับผิดชอบต่ออุบัติเหตุ ความเสียหาย หรือภัยอันตรายใดๆ อันเกิดจาก การปฏิบัติงานของผู้รับจ้าง และจะต้องรับผิดชอบต่อความเสียหายจากการกระทำของลูกจ้างหรือตัวแทน ของผู้รับจ้าง และจากการปฏิบัติงานของผู้รับจ้าง ช่วงด้วย (ถ้ามี)



(ลงชื่อ).....ผู้ว่าจ้าง

(นายระเด่น สมะแอ)

รองนายกองค์การบริหารส่วนจังหวัดยะลา ปฏิบัติราชการแทน

นายกองค์การบริหารส่วนจังหวัดยะลา



(ลงชื่อ).....

(นายดอน ทะหวัง)

ข้อ ๑๔ แบบรูปและรายการละเอียดคลาดเคลื่อน

ผู้รับจ้างรับรองว่าได้ตรวจสอบและทำความเข้าใจในแบบรูปและรายการละเอียดโดยถี่ถ้วนแล้ว หากปรากฏว่าแบบรูปและรายการละเอียดนั้นผิดพลาดหรือคลาดเคลื่อน ไปจากหลักการทางวิศวกรรมหรือทางเทคนิค ผู้รับจ้างตกลงที่จะปฏิบัติตามคำวินิจฉัยของผู้ว่าจ้าง คณะกรรมการตรวจรับพัสดุ ผู้ควบคุมงาน หรือบริษัทที่ปรึกษาที่ผู้ว่าจ้างแต่งตั้ง เพื่อให้งานแล้วเสร็จบริบูรณ์ คำวินิจฉัยดังกล่าวให้ถือเป็นที่สุด โดยผู้รับจ้างจะคิดค่าจ้าง ค่าเสียหาย หรือค่าใช้จ่ายใดๆ เพิ่มขึ้น จากผู้ว่าจ้างหรือขอขยายอายุสัญญาไม่ได้

ข้อ ๑๕ การควบคุมงานโดยผู้ว่าจ้าง

ผู้รับจ้างตกลงว่าคณะกรรมการตรวจรับพัสดุ ผู้ควบคุมงาน หรือบริษัท ที่ปรึกษาที่ผู้ว่าจ้างแต่งตั้ง มีอำนาจที่จะตรวจสอบและควบคุมงานเพื่อให้เป็นไปตาม สัญญา และ มีอำนาจที่จะสั่งให้แก้ไขเปลี่ยนแปลงเพิ่มเติม หรือตัดทอนซึ่งงานตามสัญญา หากผู้รับจ้างขัดขืน ไม่ปฏิบัติตาม ผู้ว่าจ้าง คณะกรรมการตรวจ รับพัสดุ ผู้ควบคุมงาน หรือบริษัทที่ปรึกษา มีอำนาจ ที่จะสั่งให้หยุดการนั้นชั่วคราวได้ ความล่าช้าในกรณีเช่นนี้ ผู้รับจ้างจะถือเป็นเหตุขอขยายระยะเวลา การปฏิบัติงานตามสัญญาหรือเรียกร้องค่าเสียหายใดๆ ไม่ได้ทั้งสิ้น

ข้อ ๑๖ งานพิเศษและการแก้ไขงาน

ผู้ว่าจ้างมีสิทธิที่จะสั่งเป็นหนังสือให้ผู้รับจ้างทำงานพิเศษซึ่งไม่ได้แสดงไว้หรือรวมอยู่ในเอกสารสัญญานี้ หากงานพิเศษนั้นๆ อยู่ในขอบข่ายทั่วไปแห่งวัตถุประสงค์ของสัญญานี้ นอกจากนี้ ผู้ว่าจ้างยังมีสิทธิสั่งให้เปลี่ยนแปลงหรือแก้ไขแบบรูปและข้อกำหนดต่างๆ ในเอกสารสัญญานี้ด้วย

อัตราค่าจ้างหรือราคาที่กำหนดใช้ในสัญญานี้ ให้กำหนดใช้สำหรับงานพิเศษ หรืองานที่เพิ่มเติมขึ้น หรือตัดทอนลงทั้งปวงตามคำสั่งของผู้ว่าจ้าง หากในสัญญาไม่ได้กำหนดไว้ถึงอัตราค่าจ้าง หรือราคาใดๆ ที่จะนำมาใช้สำหรับงานพิเศษหรืองานที่เพิ่มขึ้นหรือลดลงดังกล่าว ผู้ว่าจ้าง และผู้รับจ้างจะได้ตกลงกันที่จะกำหนดอัตราค่าจ้างหรือราคาที่เพิ่มขึ้นหรือลดลงรวมทั้งการขยายระยะเวลา (ถ้ามี) กันใหม่เพื่อความเหมาะสม ในกรณีที่ตกลงกันไม่ได้ ผู้ว่าจ้างจะกำหนดอัตราค่าจ้าง หรือราคาตามแต่ผู้ว่าจ้างจะเห็นว่าเหมาะสมและถูกต้อง ซึ่งผู้รับจ้างจะต้องปฏิบัติงานตามคำสั่งของผู้ว่าจ้างไปก่อนเพื่อมิให้เกิดความเสียหายแก่งานที่จ้าง

(ลงชื่อ).....ผู้ว่าจ้าง

(นายระเด่น สมะแอ)

รองนายกองค์การบริหารส่วนจังหวัดยะลา ปฏิบัติราชการแทน

นายกองค์การบริหารส่วนจังหวัดยะลา



(ลงชื่อ).....

(นายดอน ทะหวัง)

ข้อ ๑๗ ค่าปรับ

หากผู้รับจ้างไม่สามารถทำงานให้แล้วเสร็จภายในเวลาที่กำหนดไว้ ในสัญญาและผู้ว่าจ้างยังมีได้บอกเลิกสัญญา ผู้รับจ้างจะต้องชำระค่าปรับให้แก่ผู้ว่าจ้างเป็น จำนวนเงินวันละ ๓,๒๖๒.๐๐ - บาท (สามพันสองร้อยหกสิบสองบาทถ้วน) และจะต้องชำระค่าใช้จ่ายในการควบคุมงาน (ถ้ามี) ในเมื่อผู้ว่าจ้าง ต้องจ้างผู้ควบคุมงานอีกต่อหนึ่งเป็นจำนวนเงินวันละ ๔๕๐.๐๐ บาท (สี่ร้อยห้าสิบบาทถ้วน) นับถัดจากวันที่ครบกำหนดเวลาแล้วเสร็จของงานตามสัญญาหรือวันที่ผู้ว่าจ้างได้ขยายเวลาทำงานให้ จนถึงวันที่ทำงานแล้วเสร็จจริง นอกจากนี้ ผู้รับจ้างยอมให้ผู้ว่าจ้างเรียกค่าเสียหายอันเกิดขึ้นจากการที่ผู้รับจ้างทำงานล่าช้าเฉพาะส่วนที่เกินกว่าจำนวนค่าปรับและค่าใช้จ่ายดังกล่าวได้อีกด้วย

ในระหว่างที่ผู้ว่าจ้างยังมีได้บอกเลิกสัญญานั้น หากผู้ว่าจ้างเห็นว่าผู้รับจ้าง จะไม่สามารถปฏิบัติตามสัญญาต่อไปได้ ผู้ว่าจ้างจะใช้สิทธิบอกเลิกสัญญาและใช้สิทธิตามข้อ ๑๘ ก็ได้ และถ้าผู้ว่าจ้างได้แจ้งข้อเรียกร้องไปยังผู้รับจ้างเมื่อครบกำหนดเวลาแล้วเสร็จของงานขอให้ชำระค่าปรับแล้ว ผู้ว่าจ้างมีสิทธิที่จะปรับผู้รับจ้างจนถึงวันบอกเลิกสัญญาได้อีกด้วย

ข้อ ๑๘ สิทธิของผู้ว่าจ้างภายหลังบอกเลิกสัญญา

ในกรณีที่ผู้ว่าจ้างบอกเลิกสัญญา ผู้ว่าจ้างอาจทำงานนั้นเองหรือว่าจ้างผู้อื่นให้ทำงานนั้นต่อจนแล้วเสร็จก็ได้ ผู้ว่าจ้างหรือผู้รับจ้างทำงานนั้นต่อมีสิทธิใช้เครื่องใช้ในการก่อสร้าง สิ่งที่สร้างขึ้นชั่วคราวสำหรับงานก่อสร้าง และวัสดุต่างๆ ซึ่งเห็นว่าจะต้องสงวนเอาไว้เพื่อการปฏิบัติงานตามสัญญา ตามที่จะเห็นสมควร

ในกรณีดังกล่าว ผู้ว่าจ้างมีสิทธิริบหรือบังคับจากหลักประกันการปฏิบัติตามสัญญาทั้งหมด หรือบางส่วนตามแต่จะเห็นสมควร นอกจากนั้น ผู้รับจ้างจะต้องรับผิดชอบในค่าเสียหายซึ่งเป็นจำนวน เกินกว่าหลักประกันการปฏิบัติตามสัญญา รวมทั้งค่าใช้จ่ายที่เพิ่มขึ้น ในการทำงานนั้นต่อให้แล้วเสร็จตามสัญญา ตลอดจนค่าใช้จ่ายในการควบคุมงานเพิ่ม (ถ้ามี) ซึ่งผู้ว่าจ้างจะหัก เอาจากเงินประกันผลงานหรือจำนวนเงินใดๆ ที่จะจ่ายให้แก่ผู้รับจ้างก็ได้

ข้อ ๑๙. การบังคับค่าปรับ ค่าเสียหาย และค่าใช้จ่าย

ในกรณีที่ผู้รับจ้างไม่ปฏิบัติตามสัญญาข้อหนึ่งข้อใดด้วยเหตุใดๆ ก็ตาม จนเป็นเหตุให้เกิดค่าปรับ ค่าเสียหาย หรือค่าใช้จ่ายแก่ผู้ว่าจ้าง ผู้รับจ้างต้องชดใช้ค่าปรับ ค่าเสียหาย หรือค่าใช้จ่ายดังกล่าวให้แก่ผู้ว่าจ้างโดยสิ้นเชิงภายในกำหนด ๓๐ (สามสิบ) วัน นับถัดจากวันที่ได้รับแจ้งเป็นหนังสือจากผู้ว่าจ้าง หากผู้รับจ้างไม่ชดใช้ให้ถูกต้องครบถ้วนภายในระยยะเวลาดังกล่าวให้ผู้ว่าจ้างมีสิทธิที่จะหักเอาจากจำนวนเงินค่าจ้างที่ต้องชำระ หรือจากเงินประกันผลงาน ของผู้รับจ้าง หรือบังคับจากหลักประกันการปฏิบัติตามสัญญาได้ทันที

(ลงชื่อ).....ผู้ว่าจ้าง

(นายระเด่น สมะแอ)

รองนายกองค์การบริหารส่วนจังหวัดยะลา ปฏิบัติราชการแทน

นายกองค์การบริหารส่วนจังหวัดยะลา

(ลงชื่อ).....ผู้รับจ้าง

(นายดอน ทะหวัง)

ผู้รับจ้าง
ใบอนุญาตประกอบกิจการก่อสร้าง 2014
SAUDAGAT 2014 LIMITED PARTNERSHIP

หากค่าปรับ ค่าเสียหาย หรือค่าใช้จ่ายที่บังคับจากเงินค่าจ้างที่ต้องชำระ เงินประกันผลงาน หรือหลักประกันการปฏิบัติตามสัญญาแล้วยังไม่เพียงพอ ผู้รับจ้างยินยอมชำระส่วนที่เหลือ ที่ยังขาดอยู่จนครบถ้วนตามจำนวนค่าปรับ ค่าเสียหาย หรือค่าใช้จ่ายนั้น ภายในกำหนด ๓๐ (สามสิบ) วัน นับถัดจากวันที่ได้รับแจ้งเป็นหนังสือจากผู้ว่าจ้าง

หากมีเงินค่าจ้างตามสัญญาที่หักไว้จ่ายเป็นค่าปรับ ค่าเสียหาย หรือค่าใช้จ่ายแล้วยังไม่เหลืออยู่อีกเท่าใด ผู้ว่าจ้างจะคืนให้แก่ผู้รับจ้างทั้งหมด

ข้อ ๒๐ การทำบริเวณก่อสร้างให้เรียบร้อย

ผู้รับจ้างจะต้องรักษาบริเวณสถานที่ปฏิบัติงานตามสัญญานี้ รวมทั้งโรงงานหรือ สิ่งอำนวยความสะดวกในการทำงานของผู้รับจ้าง ลูกจ้าง ตัวแทน หรือผู้รับจ้างช่วง (ถ้ามี) ให้สะอาด ปลอดภัย และมีประสิทธิภาพในการใช้งานตลอดระยะเวลาการจ้าง และเมื่อทำงานเสร็จสิ้นแล้วจะต้องขนย้ายบรรดาเครื่องใช้ในการทำงานจากรวมทั้งวัสดุ ขยะมูลฝอย และสิ่งก่อสร้างชั่วคราวต่างๆ (ถ้ามี) ทั้งจะต้องกลบเกลี่ยพื้นดินให้เรียบร้อยเพื่อให้บริเวณทั้งหมดอยู่ในสภาพที่สะอาดและใช้งานได้ทันที

ข้อ ๒๑ การงดหรือลดค่าปรับ หรือการขยายเวลาปฏิบัติงานตามสัญญา

ในกรณีที่มีเหตุเกิดจากความผิดหรือความบกพร่องของฝ่ายผู้ว่าจ้าง หรือเหตุสุดวิสัย หรือเกิดจากพฤติการณ์อันหนึ่งอันใดที่ผู้รับจ้างไม่ต้องรับผิดชอบตามกฎหมาย หรือเหตุอื่นตามที่กำหนด ในกฎกระทรวง ซึ่งออกตามความในกฎหมายว่าด้วยการจัดซื้อจัดจ้างและการบริหารพัสดุภาครัฐ ทำให้ผู้รับจ้างไม่สามารถทำงานให้แล้วเสร็จตามเงื่อนไขและกำหนดเวลาแห่งสัญญานี้ได้ ผู้รับจ้างจะต้องแจ้งเหตุหรือพฤติการณ์ดังกล่าวพร้อมหลักฐานเป็นหนังสือให้ผู้ว่าจ้างทราบ เพื่อของดหรือลดค่าปรับ หรือขยายเวลาทำงานออกไปภายใน ๑๕ (สิบห้า) วันนับถัดจากวันที่เหตุนั้นสิ้นสุดลง หรือตามที่กำหนดในกฎกระทรวงดังกล่าว แล้วแต่กรณี

ถ้าผู้รับจ้างไม่ปฏิบัติให้เป็นไปตามความในวรรคหนึ่ง ให้ถือว่าผู้รับจ้างได้ละสิทธิเรียกร้อง ในการที่จะของดหรือลดค่าปรับ หรือขยายเวลาทำงานออกไปโดยไม่มีเงื่อนไขใดๆ ทั้งสิ้น เว้นแต่ กรณีเหตุเกิดจากความผิดหรือความบกพร่องของฝ่ายผู้ว่าจ้าง ซึ่งมีหลักฐานชัดเจน หรือผู้ว่าจ้างทราบดี อยู่แล้วตั้งแต่ต้น

การงดหรือลดค่าปรับ หรือขยายกำหนดเวลาทำงานตามวรรคหนึ่ง อยู่ในดุลพินิจของผู้ว่าจ้างที่จะพิจารณาตามที่เห็นสมควร

(ลงชื่อ).....ผู้ว่าจ้าง

(นายระเด่น สมะแอ)

รองนายกองค์การบริหารส่วนจังหวัดยะลา ปฏิบัติราชการแทน

นายกองค์การบริหารส่วนจังหวัดยะลา

(ลงชื่อ).....

(นายดอน หะหวัง)



ข้อ ๒๒. การใช้เรือไทย

ในการปฏิบัติตามสัญญาฯ หากผู้รับจ้างจะต้องสั่งหรือนำเข้าของเข้ามาจากต่างประเทศรวมทั้งเครื่องมือและอุปกรณ์ที่ต้องนำเข้ามาเพื่อปฏิบัติงานตามสัญญาฯ ไม่ว่าผู้รับจ้างจะเป็นผู้นำของเข้ามาเองหรือนำเข้ามาโดยผ่านตัวแทนหรือบุคคลอื่นใด ถ้าสิ่งของนั้นต้องนำเข้ามาโดยทางเรือในเส้นทางเดินเรือที่มีเรือไทยเดินอยู่และสามารถให้บริการรับขนได้ตามที่รัฐมนตรีว่าการกระทรวงคมนาคมประกาศกำหนด ผู้รับจ้างต้องจัดการให้สิ่งของดังกล่าวบรรทุกโดยเรือไทยหรือเรือที่มีสิทธิเช่นเดียวกับเรือไทยจากต่างประเทศมายังประเทศไทยเว้นแต่จะได้รับอนุญาตจากกรมเจ้าท่าก่อนบรรทุกของนั้นลงเรืออื่นที่มีใช้เรือไทยหรือเป็นของที่รัฐมนตรีว่าการกระทรวงคมนาคมประกาศยกเว้นให้บรรทุกโดยเรืออื่นได้ ทั้งนี้ ไม่ว่าการสั่งหรือนำเข้าสิ่งของดังกล่าวจากต่างประเทศจะเป็นแบบใด

ในการส่งมอบงานตามสัญญาฯ ให้แก่ผู้ว่าจ้าง ถ้างานนั้นมีสิ่งของตามวรรคหนึ่ง ผู้รับจ้างจะต้องส่งมอบใบตราส่ง (Bill of lading) หรือสำเนาใบตราส่งสำหรับของนั้น ซึ่งแสดงว่าได้บรรทุกมาโดยเรือไทยหรือเรือที่มีสิทธิเช่นเดียวกับเรือไทยให้แก่ผู้ว่าจ้างพร้อมกับการส่งมอบงานด้วย

ในกรณีที่สิ่งของดังกล่าวไม่ได้บรรทุกจากต่างประเทศมายังประเทศไทยโดยเรือไทยหรือเรือที่มีสิทธิเช่นเดียวกับเรือไทย ผู้รับจ้างต้องส่งมอบหลักฐานซึ่งแสดงว่าได้รับอนุญาตจากกรมเจ้าท่า ให้บรรทุกของโดยเรืออื่นได้หรือหลักฐานซึ่งแสดงว่าได้ชำระค่าธรรมเนียมพิเศษ เนื่องจากการไม่บรรทุกของโดยเรือไทยตามกฎหมาย ว่าด้วยการส่งเสริมการพาณิชย์นาวีแล้วอย่างใดอย่างหนึ่งแก่ผู้ว่าจ้างด้วย

ในกรณีที่ผู้รับจ้างไม่ส่งมอบหลักฐานอย่างใดอย่างหนึ่งดังกล่าวในวรรคสองและวรรคสามให้แก่ผู้ว่าจ้างแต่จะขอส่งมอบงานดังกล่าวให้ผู้ว่าจ้างก่อนโดยยังไม่รับชำระเงินค่าจ้าง ผู้ว่าจ้างมีสิทธิรับงานดังกล่าวไว้ก่อน และชำระเงินค่าจ้างเมื่อผู้รับจ้างได้ปฏิบัติถูกต้องครบถ้วนดังกล่าวแล้วได้

ข้อ ๒๓. มาตรฐานฝีมือช่าง

ผู้รับจ้างตกลงเป็นเงื่อนไขสำคัญว่า ผู้รับจ้างจะต้องมีและใช้ผู้ผ่านการทดสอบมาตรฐานฝีมือช่างจากกระทรวงแรงงานและสวัสดิการสังคม หรือผู้มีวุฒิบัตรระดับ ปวช. ปวส. และปวท. หรือเทียบเท่าจากสถาบันการศึกษาที่ ก.พ. รับรองให้เข้ารับราชการได้ ในอัตราไม่ต่ำกว่าร้อยละ ๑๐ (สิบ) ของแต่ละสาขาช่าง แต่จะต้องมีช่างจำนวนอย่างน้อย ๑ (หนึ่ง) คน ในแต่ละสาขาช่างดังต่อไปนี้

๒๓.๑ สาขาก่อสร้าง

๒๓.๒ สาขาโยธา

(ลงชื่อ).....ผู้ว่าจ้าง

(นายระเด่น สมะแอ)

รองนายกองค์การบริหารส่วนจังหวัดยะลา ปฏิบัติราชการแทน

นายกองค์การบริหารส่วนจังหวัดยะลา

(ลงชื่อ).....ผู้รับจ้าง

(นายดอน ทะหว่าง).....

นายดอน ทะหว่าง



ผู้รับจ้างจะต้องจัดทำบัญชีแสดงจำนวนช่างทั้งหมดโดยจำแนกตามแต่ละสาขาช่างและ ระดับช่าง พร้อมกับระบุรายชื่อช่างผู้ที่ผ่านการทดสอบมาตรฐานฝีมือช่างหรือผู้มีวุฒิบัตรดังกล่าวในวรรคหนึ่งนำมาแสดงพร้อมหลักฐานต่างๆ ต่อคณะกรรมการตรวจรับพัสดุหรือผู้ควบคุมงาน ก่อนเริ่มลงมือทำงาน และพร้อมที่จะให้ผู้ว่าจ้างหรือเจ้าหน้าที่ของผู้ว่าจ้างตรวจสอบดูได้ตลอด เวลาการทำงานตามสัญญาของผู้รับจ้าง

ข้อ ๒๔. การปรับราคาค่าจ้าง

ผู้ว่าจ้างและผู้รับจ้าง ตกลงกันให้ใช้สัญญาปรับราคาได้ สำหรับราคางานก่อสร้างตามสัญญานี้ โดยการนำสูตร Escalation Factor (K) มาใช้คำนวณราคาค่างานที่เปลี่ยนแปลงไป โดยวิธีการต่อไปนี้ ตามเงื่อนไข หลักเกณฑ์ สูตร และวิธีคำนวณที่ใช้กับสัญญาแบบปรับราคาได้ตามมติคณะรัฐมนตรีเมื่อวันที่ ๒๒ สิงหาคม ๒๕๓๒ เรื่องการพิจารณาช่วยเหลือผู้ประกอบการอาชีพงานก่อสร้าง ตามหนังสือสำนักเลขาธิการคณะรัฐมนตรี ที่ นร ๐๒๐๓/ว ๑๐๙ ลงวันที่ ๒๔ สิงหาคม ๒๕๓๒

สูตรการปรับราคา (สูตรค่า K) จะต้องคงที่ที่ระดับที่กำหนดไว้ในวันแล้วเสร็จตามที่กำหนดไว้ในสัญญา หรือภายในระยะเวลาที่ ผู้ว่าจ้าง ได้ขยายออกไป โดยจะใช้สูตรของทางราชการที่ได้รับอนุมัติตามภาคผนวก ๕

สัญญานี้ทำขึ้นเป็นสองฉบับ มีข้อความถูกต้องตรงกัน คู่สัญญาได้อ่านและเข้าใจข้อความ โดยละเอียด ตลอดแล้ว จึงได้ลงลายมือชื่อ พร้อมทั้งประทับตรา (ถ้ามี) ไว้เป็นสำคัญต่อหน้าพยาน และคู่สัญญาต่างยึดถือไว้ฝ่ายละหนึ่งฉบับ

(ลงชื่อ).....ผู้ว่าจ้าง

(นายระเด่น สมะแอ)

รองนายกองค์การบริหารส่วนจังหวัดยะลา ปฏิบัติราชการแทน

นายกองค์การบริหารส่วนจังหวัดยะลา

(ลงชื่อ).....ผู้รับจ้าง

(นายดอน ทะหวัง)

(ลงชื่อ).....พยาน

(นางสาวภริรินทร์ ทองเทศ)

(ลงชื่อ).....พยาน

(นางสาวปิยะธิดา ชูโชติ)

เลขที่โครงการ ๖๗๑๑๙๐๗๗๒๗๕

เลขคู่มือสัญญา ๖๗๑๑๒๒๐๒๔๑๙๖



อ.ล.5 ใบสัทธิหลังตราสาร

เลขที่ 00760
วันที่ 20 ธันวาคม 2567

เลขประจำตัว 0953557000259 เลขที่สาขา
ผู้มีสิทธิเสียภาษีอากร นางสาวสุนิษา สุนิษา 2014

ในฐานะ ผู้มีหน้าที่เสียภาษี

ที่อยู่ : เลขประจำตัวประจำบ้าน	ยื่นภาษี -
ห้องเลขที่	ยื่นที่ -
หมู่บ้าน	
เลขที่ 17	หมู่ที่ -
ตำบล/แขวง	แยก -
ถนน วนิชย์เมือง 2	แขวง/ตำบล สะเตง
เขต/อำเภอ เมืองมณฑล	จังหวัด มณฑล
รหัสไปรษณีย์ 95000	

คู่สัญญา
เลขประจำตัวผู้มีสิทธิเสียภาษีอากร 0994000604238 เลขที่สาขา
ยื่น องค์การบริหารส่วนจังหวัด มณฑล

ได้เสียภาษีอากรแสดงว่าเป็นตัวเงินสำหรับตราสารตามบัญชีผู้ยึดราคาภาษีอากรแสดงมี 4
ลักษณะตราสาร สัญญาจ้าง ดังนี้ :

	บาท	สต.
มูลค่าตราสาร	3,048,598	13
ค่าภาษีอากรแสดงมี	3,049	00
เงินเพิ่ม	0	00
รวมเงิน	3,049	00

จำนวนเงินเป็นตัวอักษร (สามพันสี่สิบเก้าบาทถ้วน)

ภายในเลขที่ 002103

ลงวันที่ 20 ธันวาคม 2567

เลขระบุเอกสาร อ.ล.4 คิม 12950010-25671220-1-02-000003

ลงชื่อ

ตำแหน่ง

(นางสาวชามิละ ระสินะหะมิ)
เจ้าพนักงานสรรพากรชำนาญงาน

ใบสัทธิหลังตราสารนี้จะสมบูรณ์ก็ต่อเมื่อพนักงานเจ้าหน้าที่ภาษีอากรแสดงมีของงหน่วงเก็บภาษีอากร
ได้ลงชื่อและชอภายในเลขที่เงินเงินเงินเงินแล้ว



ใบเสร็จรับเงิน

เลขที่ RCPT-00389/68

วันที่ 16 ธันวาคม 2567

องค์การบริหารส่วนจังหวัดยะลา

ได้รับเงินจาก ห้างหุ้นส่วนจำกัด จักรพรรดิ 2014

ลำดับ	รายการ	รหัสบัญชี	จำนวนเงิน (บาท)	หมายเหตุ
1	หลักประกันสัญญา โครงการก่อสร้างอาคารอเนกประสงค์ คสล. 2 ชั้น บ้านบลูกาซีโอไร หมู่ที่ 2 ตำบลกาตอง อำเภอยะหา จังหวัดยะลา เป็นเงินสด	2208010101.001	163,100.00	สัญญาเลขที่ 00088/68 (CNTR-00088/68)
รวมเงิน			163,100.00	

ตัวอักษร (หนึ่งแสนหกหมื่นสามพันหนึ่งร้อยบาทถ้วน)

ไว้เป็นการถูกต้องแล้ว

ลงชื่อ

ผู้รับเงิน

(นางสาวนิรุทธิฮาน สะแลแม)

เจ้าพนักงานจัดเก็บรายได้

เงินโอนเข้าบัญชีธนาคารกรุงไทย จำกัด (มหาชน) สาขายะลา เลขที่บัญชี 909-1-00521-1
วันที่ 16 ธันวาคม 2567

: 163,100.00 บาท

รวม : 163,100.00 บาท



ระบบบันทึกบัญชีของ
องค์กรปกครองส่วนท้องถิ่น

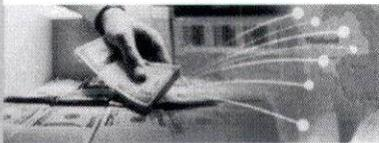

องค์การบริหารส่วนจังหวัดยะลา อ.เมืองยะลา จ.ยะลา

วันที่ 16 ธันวาคม 2567 (ปีงบประมาณ 2568)

เจ้านางสาว ภิรินทร์ ทองเทศ (./Default.aspx?menu=0B8D6D79-D5A4-
หน้าที4467-B2B0-5400E99E4ADB&control=list)

หน่วย
งาน

อปท. นี้ยังปิดบัญชีไม่สมบูรณ์ ให้ปรับปรุงบัญชีและปิดบัญชีประจำปี พ.ศ. 2567

(Default.aspx)

ออกจากระบบ

คลังความรู้ ระบบ e-LAAS

แก้ไขข้อมูลสัญญาจากระบบ e-GP

16 ธันวาคม 2567[V.2024-12-11141.20

ระบบงบประมาณ

ร่างเทศบัญญัติ/ข้อบัญญัติ ()

รายงาน ()

ระบบข้อมูลรายรับ

การรับเงินที่เป็นรายรับ ()

การรับเงินที่ไม่เป็นรายรับ ()

เงินกู้ ()

เงินอุดหนุนระบุวัตถุประสงค์ /เฉพาะกิจ
()

จัดทำโอนนำส่งเงิน ()

สมุดเงินสดรับ/ทะเบียนต่างๆ ()

ฐานข้อมูลเงินฝากกระทรวงการคลัง ()

ฐานข้อมูลลูกหนี้ ()

ฐานข้อมูลสินทรัพย์หมุนเวียนอื่น ()

ฐานข้อมูลเงินรอตรวจสอบ ()

ฐานข้อมูลรายได้ค่าสินค้าและบริการรับ
ล่วงหน้า ()

ระบบข้อมูลรายจ่าย

สร้างโครงการเงินสะสม ()

ใส่วงเงินที่ใช้จ่ายจากเงินสะสม ()

จัดซื้อจัดจ้าง ()

บันทึกจัดซื้อจัดจ้างจากระบบ e-GP ()

บันทึกตรวจรับเพื่อตั้งหนี้ ()

จัดทำฎีกา ()

จัดทำเช็ค ()

ยืมเงิน ()

เงินประกัน ()

สมุดเงินสดจ่าย/ทะเบียนต่างๆ ()

ฐานข้อมูลเงินเดือน/บำนาญ ()

ระบบบัญชี

รายการกันเงิน ณ วันสิ้นปี ()

การปรับปรุงบัญชี ()

ยืมเงินสะสม ()

งานบัญชีสิ้นปี ()

จัดทำงบการเงินรวมประจำปี ()

รายงานงบการเงิน ()

ฐานข้อมูลเงินรับฝาก ()

ทะเบียนสินทรัพย์ ()

การบริหารระบบ

การกำหนดค่าตั้งต้น ()

การจัดการฐานข้อมูล ()

ข้อมูลจากระบบ e-GP บันทึกเองจากระบบ e-LAAS

ประวัติการแก้ไข

เลขที่โครงการ(e-GP) 67119077275

เลขคณสัญญา(e-GP)* 671122024196

เลขที่คณสัญญาของ อปท.* 00088/68

วันที่ทำสัญญา* 16/12/2567

วันสิ้นสุดสัญญา* 12/09/2568

เลขที่ใบสั่งซื้อสั่งจ้าง
ระบบ GFMS 0

เลขที่สัญญา(e-LAAS) CNTR-00088/68

ชื่อเจ้าหน้าที่* ห้างหุ้นส่วนจำกัด จักรพรรดิ 20

จำนวนเงินขอซื้อขอจ้าง 3,300,000.00 บาท

จำนวนเงินชนะการจัดซื้อจัดจ้าง 3,262,000.00 บาท

จำนวนเงินที่ทำสัญญา 3,262,000.00 บาท

สถานะ อยู่ระหว่างดำเนินการ

วันที่ตรวจรับงานงวดสุดท้าย

แหล่งที่มาของเงิน

งาน	ประเภทรายจ่าย	โครงการ	แหล่งเงิน	รหัสงบประมาณ	ยกมา	วงเงินอนุมัติ	คงเหลือ
งานก่อสร้าง	ค่าก่อสร้างสิ่ง สาธารณูปการ	โครงการก่อสร้าง อาคาร อเนกประสงค์ คสล. 2 ชั้น บ้าน บาลูกาชื่อโร หมู่ที่ 2 ตำบลกาดอง อำเภอยะหา จังหวัดยะลา	เงินงบ ประมาณ	9968031242110012	3,300,000.00	3,262,000.00	38,000.00
						3,262,000.00	

เงินล่วงหน้า

มีเงินล่วงหน้า ไม่มีเงินล่วงหน้า

การรับหลักประกันสัญญา

มีหลักประกันสัญญา ไม่มีหลักประกันสัญญา

เลือกรับหลักประกันสัญญา* เงินสด

ชื่อผู้จัดทำ* นางสาวภิรินทร์ ทองเทศ

บันทึก

การจัดทำฎีกาเบิกเงิน/จ่ายตรงผู้รับจ้าง

รายการ	วงเงินอนุมัติตามสัญญา	ผูกพัน/เบิกจ่าย	คงเหลือ
เงินงบประมาณ : โครงการก่อสร้างอาคารอเนกประสงค์ คสล. 2 ชั้น บ้านบาลูกาชื่อโร หมู่ที่ 2 ตำบลกาดอง อำเภอยะหา จังหวัดยะลา	3,262,000.00	0.00	3,262,000.00



ที่ ยล. 000952

สำนักงานทะเบียนหุ้นส่วนบริษัทจังหวัดยะลา
กรมพัฒนาธุรกิจการค้า กระทรวงพาณิชย์

หนังสือรับรอง

ขอรับรองว่าห้างหุ้นส่วนนี้ ได้จดทะเบียนเป็นนิติบุคคล ตามประมวลกฎหมายแพ่งและพาณิชย์
เมื่อวันที่ 7 พฤษภาคม 2557 ทะเบียนนิติบุคคลเลขที่ 0953557000259

ปรากฏข้อความในรายการตามเอกสารทะเบียนนิติบุคคล ณ วันออกหนังสือนี้ ดังนี้

- ชื่อห้างหุ้นส่วน ห้างหุ้นส่วนจำกัด จักรพรรดี 2014
- ผู้เป็นหุ้นส่วนของห้างหุ้นส่วน มี 3 คน ตามรายชื่อดังนี้
 - นายดอน ทะหวัง จำนวน
 - นายอาคม เพ็ชรรัตน์ จำนวน
 - นายอุทัย เพ็ชรรัตน์ จำนวน
- หุ้นส่วนผู้จัดการของห้างหุ้นส่วนนี้มี 2 คน ตามรายชื่อดังนี้
 - นายดอน ทะหวัง
 - นายอาคม เพ็ชรรัตน์/
- ข้อจำกัดอำนาจหุ้นส่วนผู้จัดการ มีดังนี้ -ไม่มี-
- สำนักงานใหญ่ ตั้งอยู่เลขที่ 17 ถนนขวัญเมือง 2 ตำบลสะเตง อำเภอเมือง จังหวัดยะลา
- วัตถุประสงค์ของห้างหุ้นส่วนนี้มี 25 ข้อ ดังปรากฏในสำเนาเอกสารแนบท้ายหนังสือรับรองนี้ จำนวน 2 แผ่น โดยมี

ลายมือชื่อนายทะเบียนซึ่งรับรองเอกสารเป็นสำคัญ

- รายการอื่นซึ่งเห็นสมควรจะให้ประชาชนทราบ ดังนี้
การทำนิติกรรมใด ๆ เพื่อให้มีผลผูกพัน
ห้างหุ้นส่วน ให้หุ้นส่วนผู้จัดการคนใดคนหนึ่งลงลายมือชื่อ
และประทับตราเป็นสำคัญของห้างหุ้นส่วน//

(ลงชื่อ).....ผู้ว่าจ้าง
(ลงหุ้นด้วย (นายระเด่น สะมะแอ)
รองนายก อบจ. ยะลา ส่วนจังหวัดยะลา ปฏิบัติราชการแทน
นายก อบจ. ยะลา ส่วนจังหวัดยะลา
(ลงชื่อ).....
500,000.00 บาท
(.....) 500,000.00 บาท
ลงหุ้นด้วย เงิน
500,000.00 บาท
(ลงชื่อ).....
(.....นางสาวกิริรินทร์ ทองเทศ)
(ลงชื่อ).....
(นางสาวกิริรินทร์ ทองเทศ)
(ลงชื่อ).....
(นางสาวกิริรินทร์ ทองเทศ)
(ลงชื่อ).....
(นางสาวกิริรินทร์ ทองเทศ)

.....ประธานกรรมการ
.....กรรมการ
.....กรรมการ

คำเตือน : ผู้ใช้ควรตรวจสอบข้อความทราบท้ายหนังสือรับรองฉบับนี้ทุกครั้ง

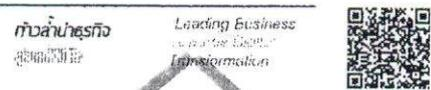
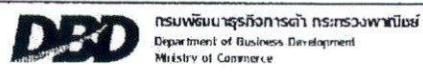

จัดพิมพ์ เมื่อเวลา 13:56 น.

Ref:679500213000952

1/4



ว.2

รายละเอียดวัตถุประสงค์

Handwritten signature

วัตถุประสงค์ทั่วไป

(1) ชื่อ จัดหา รับ เช่า เข้าชื่อ ถือกรรมสิทธิ์ ครอบครอง ปรับปรุง ใช และจัดการโดยประการอื่น ซึ่งทรัพย์สินใดๆ ตลอดจนดอกผลของทรัพย์สินนั้น

(2) ขาย โอน จำนอง จำนำ แลกเปลี่ยน และจำหน่ายทรัพย์สินโดยประการอื่น

(3) เป็นนายหน้า ตัวแทน ตัวแทนค้าต่างในกิจการและธุรกิจทุกประเภท เว้นแต่ในธุรกิจประกันภัย การหาสมาชิกให้สมาคม และการค้าหลักทรัพย์

(4) กู้ยืมเงิน เบิกเงินเกินบัญชีจากธนาคาร นิติบุคคล หรือสถาบันการเงินอื่น และให้กู้ยืมเงินหรือให้เครดิตด้วยวิธีการอื่น

โดยจะมีหลักประกันหรือไม่ก็ตาม รวมทั้งการรับ ออก โอน และสลับหลังตัวเงิน หรือตราสารที่เปลี่ยนมือได้อย่างอื่น

เว้นแต่ในธุรกิจธนาคาร ธุรกิจเงินทุน และธุรกิจเครดิตฟองซิเอร์

(5) ทำการจัดตั้งสำนักงานสาขาหรือแต่งตั้งตัวแทน ทั้งภายในและภายนอกประเทศ

(6) เข้าเป็นหุ้นส่วนจำกัดความรับผิดชอบในห้างหุ้นส่วนจำกัด เป็นผู้ถือหุ้นในบริษัทจำกัด และบริษัทมหาชนจำกัด

วัตถุประสงค์ประกอบธุรกิจบริการ

(7) ประกอบกิจการรับเหมาก่อสร้างอาคาร อาคารพาณิชย์ อาคารที่พักอาศัย สถานที่ทำการ ถนน สะพาน เขื่อน อุโมงค์ และงานก่อสร้างอย่างอื่นทุกชนิด รวมทั้งรับทำงานโยธาทุกประเภท

(8) ประกอบกิจการโรงแรม กิตติาคาร บาร์ โน้ตคลับ

(9) ประกอบกิจการขนส่งและขนถ่ายสินค้า และคนโดยสารทั้งทางบก ทางน้ำ ทางอากาศ ทั้งภายในประเทศ และระหว่างประเทศ รวมทั้งรับบริการนำของออกจากท่าเรือตามพิธีศุลกากรและการจัดระวางการขนส่งทุกชนิด

(10) ประกอบกิจการบริการจัดเก็บ รวบรวม จัดทำ จัดพิมพ์และเผยแพร่สถิติ ข้อมูลในทางเกษตรกรรม อุตสาหกรรม พาณิชยกรรม การเงิน การตลาด รวมทั้งวิเคราะห์และประเมินผลในการดำเนินธุรกิจ

(11) ประกอบกิจการบริการทางด้านกฎหมาย ทางบัญชี ทางวิศวกรรม ทางสถาปัตยกรรม รวมทั้งกิจการอื่นๆ

(12) ประกอบธุรกิจบริการรับค้าประกันหนี้สิน ความรับผิด และการปฏิบัติตามสัญญาของบุคคลอื่น

รวมทั้งรับบริการค้าประกันบุคคล ซึ่งเดินทางเข้ามาในประเทศหรือเดินทางออกไปต่างประเทศตามกฎหมายว่าด้วยคนเข้าเมือง กฎหมายว่าด้วยกาช้อกร และกฎหมายอื่น

(13) ประกอบธุรกิจบริการรับเป็นที่ปรึกษาและให้คำแนะนำปัญหาเกี่ยวกับด้านบริหารงานพาณิชยกรรม อุตสาหกรรม รวมทั้งปัญหาการผลิตการตลาดและจัดจำหน่าย

(14) ประกอบธุรกิจบริการรับเป็นผู้จัดการและดูแลผลประโยชน์ เก็บผลประโยชน์และจัดการทรัพย์สินให้บุคคลอื่น

(15) ประกอบกิจการโรงพยาบาลเอกชน สถานพยาบาล รับรักษาคนไข้และผู้ป่วยเจ็บ

รับทำการฝึกสอนและอบรมทางด้านวิชาการเกี่ยวกับการแพทย์ การอนามัย

(16) ประกอบกิจการจัดสร้างและจัดจำหน่ายภาพยนตร์ โรงภาพยนตร์ และโรงมหรสพอื่น

(17) ประกอบกิจการให้บริการซ่อมแซม บำรุงรักษา ตรวจสอบ ยัดฉีดยก พ่นน้ำยากันสนิมสำหรับยานพาหนะทุกประเภท

รวมทั้งบริการติดตั้ง ตรวจสอบ และแก้ไขอุปกรณ์ ป้องกันวินาศภัยทุกประเภท

(18) ประกอบกิจการซักรีดเสื้อผ้า ตัดผม แต่งผม เสริมสวย

(19) ประกอบกิจการรับจ้างถ่ายรูป ล้างอัดขยายรูป รวมทั้งเอกสาร

(20) ประกอบกิจการสถานบริการอาบอบนวด

(21) ประกอบกิจการประมวลเพื่อรับจ้างทำของ ตามวัตถุประสงค์ทั้งหมด ให้แก่บุคคล คณะบุคคล นิติบุคคล ส่วนราชการ และองค์การของรัฐ

(ลงชื่อ).....ผู้ว่าจ้าง

(นางระเด่น สะมะแอ) **รองนายกองค์การบริหารส่วนจังหวัดยะลา ปฏิบัติราชการแทน**

(ลงชื่อ).....นายกองค์การบริหารส่วนจังหวัดยะลา

(นางสาวกรรณิการ์ ทองเทศ) **นายก อบจ. ยะลา**

(ลงชื่อ).....พยาน

(นางสาวกรรณิการ์ ทองเทศ)

(ลงชื่อ).....พยาน

(นางสาวกรรณิการ์ ทองเทศ)



กรมพัฒนาธุรกิจการค้า กระทรวงพาณิชย์
Department of Business Development
Ministry of Commerce

ก้าวล้ำธุรกิจ
เปลี่ยนชีวิต

Leading Business
Transformation



จัดพิมพ์ เมื่อเวลา 13:56 น.

Ref:679500213000952

3/4

Handwritten signatures
.....ประธานกรรมการ
.....กรรมการ
.....กรรมการ

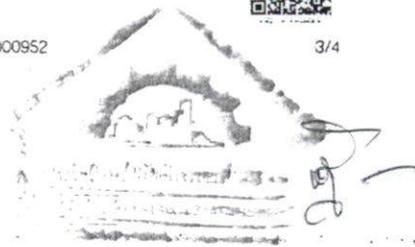

วัตถุประสงค์ของ ห้างหุ้นส่วน/บริษัท นี้ มี 25 ข้อ ดังนี้

(22) ประกอบกิจการนำเที่ยว รวมทั้งธุรกิจที่เกี่ยวเนื่องกับกรรมนี้แต่ขจัดทุกชนิด

(23) ประกอบกิจการรับเหมางานระบอบประปา วางท่อประปา ทุกชนิด

(24) ประกอบกิจการบริการสิ่งอำนวยความสะดวก

(25) ประกอบกิจการรับงานออกแบบ เขียนแบบ ควบคุมงาน รับผิดชอบอาคารและโครงสร้างทุกชนิด

Handwritten initials 'LL' in blue ink.

(ลงชื่อ).....ผู้ว่าจ้าง

(นายระเด่น สมะเนอ)

รองนายกองค์การบริหารส่วนจังหวัดยะลา ปฏิบัติราชการแทน

(ลงชื่อ) นายกองค์การบริหารส่วนจังหวัดยะลา

(mcaoy n.o)

(ลงชื่อ).....พยาน

(..นางสาวกิริรินทร์ ทองเทศ..)

(ลงชื่อ).....พยาน

(..นางสาวปิยะธิดา ชูโชติ..)



กรมพัฒนาธุรกิจการค้า กระทรวงพาณิชย์
Department of Business Development
Ministry of Commerce

ก้าวสู่ป้าธุรกิจ
สู่ยุคดิจิทัล

Leading Business
New Era Stage of
Transformation



Handwritten signatures and names: ประธานกรรมการ, กรรมการ, กรรมการ

วัตถุประสงค์ของ ห้างหุ้นส่วนบริษัท นี้ มี.....ข้อ ดังนี้

(22) ประกอบกิจการจำหน่ายเครื่องดื่มรวมทั้งธุรกิจที่เกี่ยวข้องกับเครื่องดื่มทุกชนิด

(23) ประกอบกิจการรับเหมาก่อสร้างระบบประปา วางท่อประปาทุกชนิด

(24) ประกอบกิจการบริการด้านอาหาร

(25) ประกอบกิจการรับงานออกแบบ เขียนแบบ ควบคุมงาน รับตรวจสอบอาคารและโครงสร้างทุกชนิด

Handwritten signature

(ลงชื่อ).....ผู้ว่าจ้าง

(นายระเด่น สะมะแอ)

รองนายกองค์การบริหารส่วนจังหวัดยะลา ปฏิบัติราชการ

นายกองค์การบริหารส่วนจังหวัดยะลา

(ลงชื่อ).....

ทศานนท์ หนึ่ง



(ลงชื่อ).....พยาน

(..นางสาวกิริรินทร์..ทองเทศ..)

(ลงชื่อ).....พยาน

(...นางสาวปิยะธิดา...ชูโนติ...)



กรมพัฒนาธุรกิจการค้า กระทรวงพาณิชย์
Department of Business Development
Ministry of Commerce

ก้าวล้ำไปด้วย
ปัญญาที่ไร้ขีด

Leading Business
Smart and Digital
Transformation



Handwritten signatures and names:
ประธานกรรมการ
กรรมการ
กรรมการ

ทะเบียนเลขที่ 0953557000259



แบบ พค. 0401

กรมพัฒนาธุรกิจการค้า

ใบสำคัญแสดงการจดทะเบียนห้างหุ้นส่วนบริษัท

(ลงชื่อ).....ผู้ว่าจ้าง
(นายระเด่น สะมะแอ)
ใบสำคัญนี้ออกให้เพื่อแสดงว่า (นายระเด่น สะมะแอ)
รองนายกองค์การบริหารส่วนจังหวัดยะลา นายก อบจ. ยะลา
ห้างหุ้นส่วนจำกัด จักรพรรดิ 2014 (นางสาวปิยะธิดา ชูโชติ)
นายกองค์การบริหารส่วนจังหวัดยะลา



(ลงชื่อ).....พยาน
ได้จดทะเบียนเป็นนิติบุคคลตามประมวลกฎหมายแพ่งและพาณิชย์
ณ สำนักงานทะเบียนหุ้นส่วนบริษัท จังหวัด ยะลา (นางสาวปิยะธิดา ชูโชติ)
(นางสาวปิยะธิดา ชูโชติ).....พยาน

เมื่อวันที่ 7 พฤษภาคม พ.ศ. 2557

ออกให้ ณ วันที่ 7 พฤษภาคม พ.ศ. 2557



.....ประธานกรรมการ
.....กรรมการ
.....กรรมการ

ภ.พ.20

ใบทะเบียนภาษีมูลค่าเพิ่ม



กรมสรรพากร

เลขประจำตัวผู้เสียภาษีอากร

0 - 9535 - 57000 - 25 - 9

ชื่อผู้ประกอบการ สำนักงานส่วนจำกัด จักรพรรดิ 2014

ชื่อสถานประกอบการ สำนักงานส่วนจำกัด จักรพรรดิ 2014

เป็น สำนักงานใหญ่ สาขาที่

ตั้งอยู่: อาคาร

ห้องเลขที่ ชั้นที่

หมู่บ้าน

เลขที่ 17 (นาอระเค็ม สมะชนะ)

หมู่ที่ ตรอก/ซอย

รองนายกองค์การบริหารส่วนจังหวัดยะลา ปกข.พ.ส.ค.

ตำบล/แขวง สะเตง

นายกองค์การบริหารส่วนจังหวัดยะลา ยะลา 2

จังหวัด ยะลา

(ลงชื่อ) ถนน

อำเภอ/เขต เมืองยะลา

รหัสไปรษณีย์ 95300

โทรศัพท์ พยาน

(นางสาวกรรณิการ์ ทองเทศ)

วันที่ให้เป็นผู้ประกอบการจดทะเบียน 27 สิงหาคม 2557

ออกให้เมื่อวันที่ 18 กันยายน 2557

ผู้ออกทะเบียน นางสาวปิยะธิดา ชูชาติ

ตำแหน่ง (นายสมคิด อันแดง)

ตำแหน่ง นักวิชาการสรรพากรชำนาญการพิเศษ

ตำแหน่ง ศึกษาราชการแทน สรรพากรพื้นที่ยะลา

ใบทะเบียนภาษีมูลค่าเพิ่มนี้ใช้ได้เฉพาะผู้ประกอบการ และเฉพาะสถานประกอบการตามที่ระบุไว้เท่านั้น และต้องแสดงไว้ ณ ที่เปิดเผยซึ่งเห็นได้ง่ายในสถานประกอบการ
เป็นรานสถานประกอบการ ดำเนินค้าปลีก หรือค้าส่ง หรือค้าส่งปลีก หรือค้าส่งปลีก หรือค้าส่งปลีก หากฝ่าฝืนอาจต้องรับผิดทั้งทางแพ่งและหรืออาญา
คำเตือน
12950010-25570827-1-02-000034

ป้ายประชาสัมพันธ์

2.40 เมตร

องค์การบริหารส่วนจังหวัดยะลา

ถนน วงเวียน 2 อำเภอเมืองยะลา จังหวัดยะลา โทร. 0-7320-3610 ต่อ 1441

โครงการ : จ้างก่อสร้างอาคารอเนกประสงค์ คสล. 2 ชั้น บ้านบาลูกาซ็ือโร หมู่ที่ 2 ตำบลกาทอง อำเภอยะหา จังหวัดยะลา

ปริมาณงาน : ขนาดกว้าง 6.00 เมตร ยาว 20.00 เมตร หรือมีเนื้อที่อาคารไม่น้อยกว่า 312.00 ตารางเมตร (ตามแบบ อบจ. ที่กำหนด)

ผู้รับจ้าง ห้างหุ้นส่วนจำกัด จักรพรรดิ 2014 ที่อยู่ 17 ถนนขวัญเมือง 2 ตำบลสะเตง อำเภอเมืองยะลา จังหวัดยะลา โดย นายดอน ทะหวัง โทร. 081-6988257
(ลงชื่อ)..... (นายระเด่น สะมะแอ)

ระยะเวลาเริ่มต้นสัญญา 17 ธันวาคม 2567 และระยะเวลาสิ้นสุดสัญญา 12 กันยายน 2568
รองนายกองค์การบริหารส่วนจังหวัดยะลา ปฏิบัติราชการแทนนายกองค์การบริหารส่วนจังหวัดยะลา
(ลงชื่อ)..... (นางสาวณิชา นิลนงน)

วงเงินงบประมาณที่ได้ตั้ง 3,300,000.00 บาท

ราคากลางค่าก่อสร้าง 3,274,222.56 บาท

วงเงินค่าก่อสร้างตามที่ได้ลงนามในสัญญาจ้าง 3,262,000.00 บาท

ผู้ควบคุมงาน

1. นายชายสิทธิ์ เขียวแก้ว นายช่างเขียนแบบชำนาญานฯ โทร. 0-7320-36251. นายหนัด เพ็ชรศักดิ์ ผู้ช่วยนายช่าง โทร.0-7320-3625
2. นางสาวณฤดี ลัจจะบุตร ผู้ช่วยนายช่างเขียนแบบ โทร. 0-7320-3625 2. นายเอกราช ยี่เส้น หัวหน้าฝ่ายสำรวจและออกแบบโทร.0-7320-3625
3. นายบรรจง อาดำ สถาปนิกชำนาญการพิเศษ โทร.0-7320-3625

“ กำลังก่อสร้างด้วยเงินภาษีอากรของประชาชน ”

หมายเหตุ : ผู้รับจ้างเป็นผู้รับผิดชอบในการดำเนินการจัดทำและติดตั้งแผ่นป้ายดังกล่าว ภายใน 7 วัน นับตั้งแต่ลงนามในสัญญาจ้าง

1.20 เมตร

ลงวันที่..... 16 ธ.ค. 2567

แบบก่อสร้าง

โครงการก่อสร้างอาคารอเนกประสงค์ คสล. 2 ชั้น ขนาด 6.00 X 20.00 เมตร

(แบบมาตรฐานองค์การบริหารส่วนจังหวัดยะลา แบบที่ 1) เลขที่ อบจ.ยล.- อ-002/65

สถานที่ บ้านบาลูกาชื่อไร หมู่ที่ 2 ตำบลกาทอง อำเภอยะหา จังหวัดยะลา

ระบบพิกัดตำแหน่ง Lat : 6.50170
Long : 101.08255

(ลงชื่อ).....ผู้ว่าจ้าง
(นายระเด่น สมะแอ)
รองนายกองค์การบริหารส่วนจังหวัดยะลา ปฏิบัติราชการแทน
นายกองค์การบริหารส่วนจังหวัดยะลา

(ลงชื่อ).....ผู้รับจ้าง
(.....)
ทำขึ้นในวันจันทร์ที่ ๒๐ ธันวาคม ๒๐๑๔
MAKRAYAT 2014 LIMITED PARTNERSHIP

(ลงชื่อ).....พยาน
(นางสาวกรรณิการ์ ทองเทศ)

(ลงชื่อ).....นางสาวปิยชรีดา...ชูโชติ...พยาน
(.....)



ฝ่ายสำรวจและออกแบบ กองช่าง
องค์การบริหารส่วนจังหวัด ยะลา

ลงวันที่ 16 ธ.ค. 2567

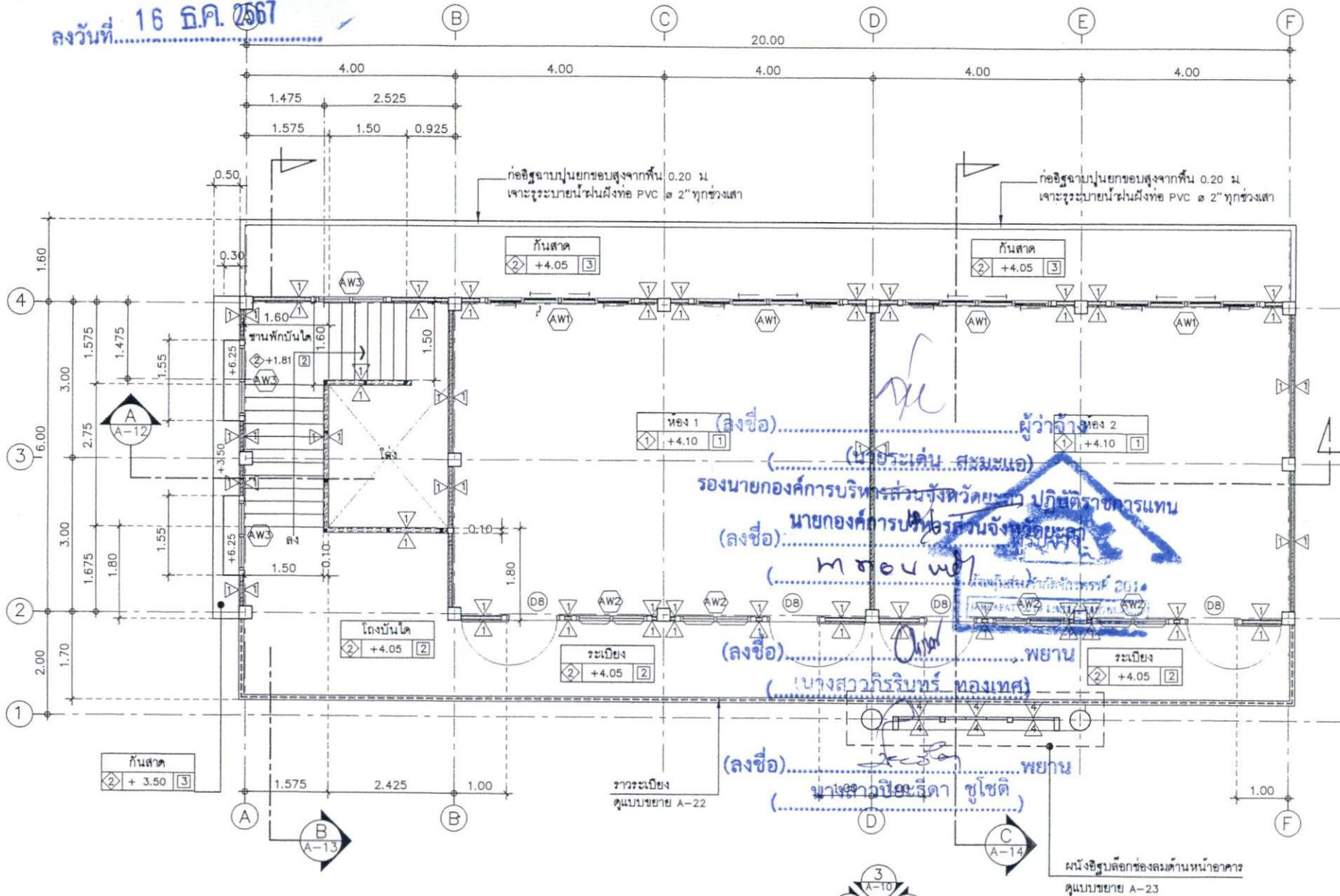

แปลนพื้นชั้นบน 1 : 75



ทิศทางการมองรูปด้าน



ฝ่ายสำรวจ ออกแบบ กองช่าง
จัดการบริหารส่วนจังหวัดยะลา
โครงการ
ก่อสร้างอาคารแบบประตงค์
คตล 2 ชั้น

แบบแสดง
แปลนพื้นชั้นบน

มาตราส่วน 1:75
วันที่
แผ่นที่ 06 จำนวน
A-06 46

ชื่อ
นาย.....
นาย.....
นาย.....

เขียนแบบ
นาย.....
นาย.....
นาย.....

สถาปนิก
นาย.....

นาย.....
วิศวกร

นาย.....
วิศวกร

นาย.....
วิศวกร

นาย.....
วิศวกร

นาย.....
วิศวกร

หมายเหตุ
1. ระบุขนาดที่วางในแบบให้ชัดเจน
2. ขนาดของวัสดุที่ใช้ในแบบให้ระบุ
3. ขนาดของวัสดุที่ใช้ในแบบให้ระบุ
4. ขนาดของวัสดุที่ใช้ในแบบให้ระบุ

เอกสารแนบท้ายสัญญาจ้างเลขที่ ๐๐๐๔/๖๖๖

ลงวันที่ 16 ธ.ค. 2567



รูปด้าน 3 1 : 75

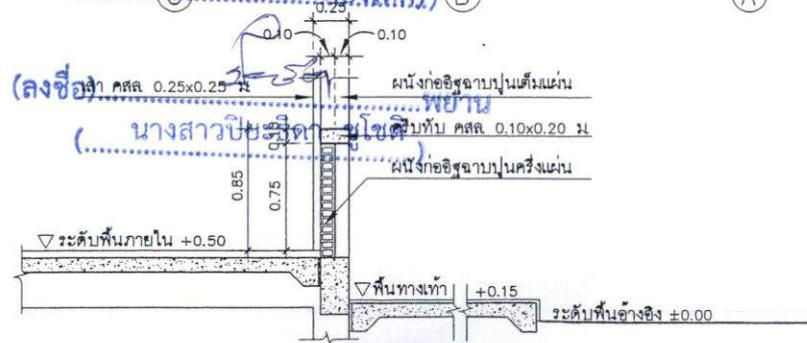

แบบขยายรูปตัด 1 ก่อผนังอิฐชั้นที่ 1 1 : 50



ฝ่ายช่าง ออกแบบ กองช่าง
องค์การบริหารส่วนจังหวัดเขต 13
โครงการ
ก่อสร้างอาคารแบบประตงค์
คตล 2 ชั้น

แบบแสดง
รูปด้าน 3

มาตราส่วน 1:75

วันที่
แผ่นที่ 10 จำนวน
A - 10 46
ผู้ร่าง
นายสุวิทย์ วัฒนกิจ
นายวิชาญ วัฒนกิจ
นายวิชาญ วัฒนกิจ

เขียนแบบ
นายวิชาญ วัฒนกิจ
นายวิชาญ วัฒนกิจ
นายวิชาญ วัฒนกิจ
นายวิชาญ วัฒนกิจ
นายวิชาญ วัฒนกิจ

สถาปนิก
นายวิชาญ วัฒนกิจ
นายวิชาญ วัฒนกิจ

วิศวกร
นายวิชาญ วัฒนกิจ

นายวิชาญ วัฒนกิจ
นายวิชาญ วัฒนกิจ

นายวิชาญ วัฒนกิจ
นายวิชาญ วัฒนกิจ



ฝ่ายสำรวจ ออกแบบ กองช่าง
 องค์การบริหารส่วนจังหวัดยโสธร

โครงการ
 ก่อสร้างอาคารแบบประตึก
 ชั้น 2 ชั้น

แบบแสดง
 รูปด้าน 4

มาตราส่วน 1:75

วันที่

แผ่นที่ 11 จำนวน
 A - 11 46

ชื่อผู้
 นายสมชาย ธรรมะ
 นายสมชาย ธรรมะ
 นายสมชาย ธรรมะ

เขียนแบบ
 นายสมชาย ธรรมะ
 นายสมชาย ธรรมะ
 นายสมชาย ธรรมะ

สถาปนิก
 นายสมชาย ธรรมะ

วิศวกร
 นายสมชาย ธรรมะ

นายสมชาย ธรรมะ

นายสมชาย ธรรมะ

นายสมชาย ธรรมะ

นายสมชาย ธรรมะ

นายสมชาย ธรรมะ

นายสมชาย ธรรมะ

นายสมชาย ธรรมะ

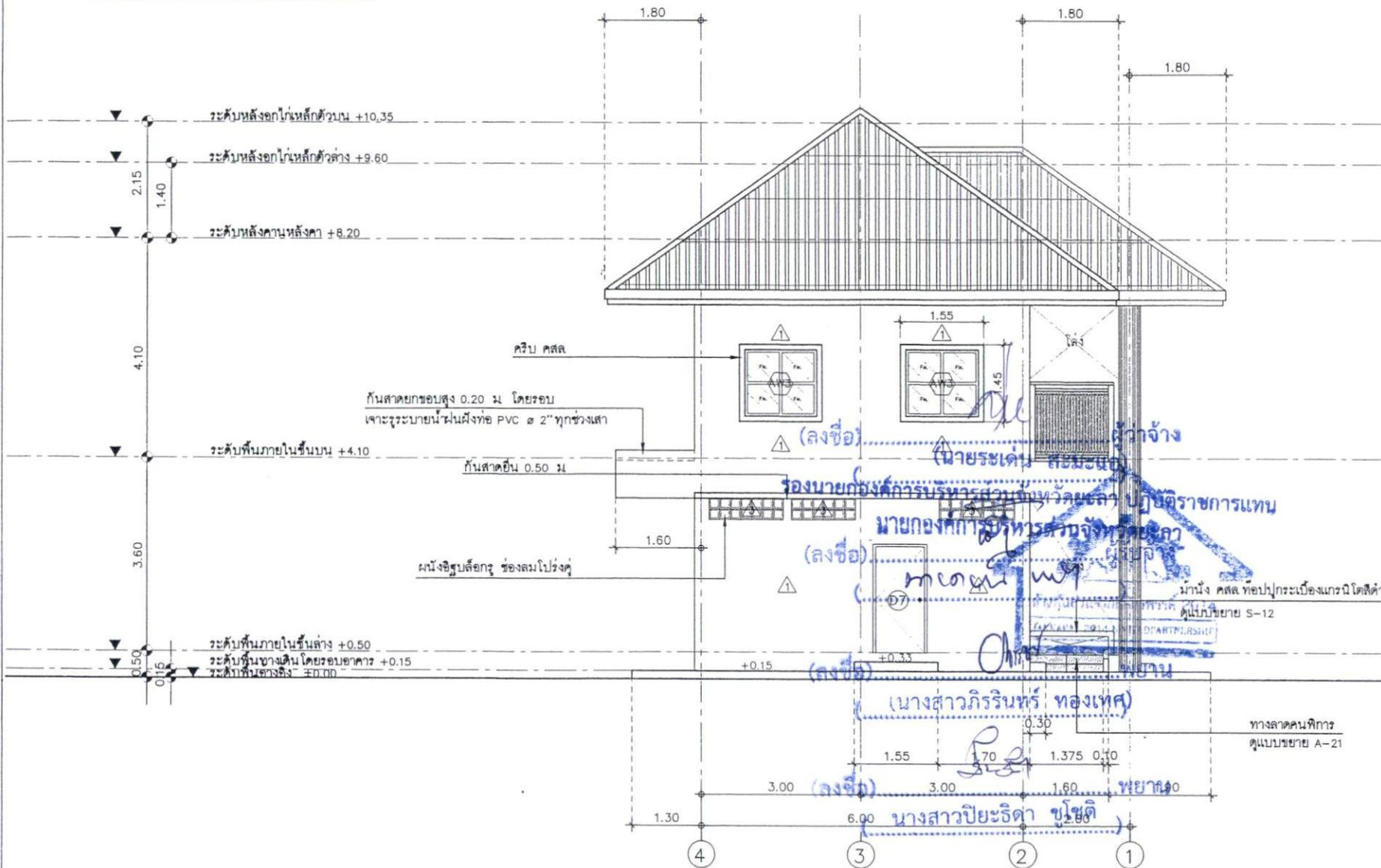

รูปด้าน 4 1:75

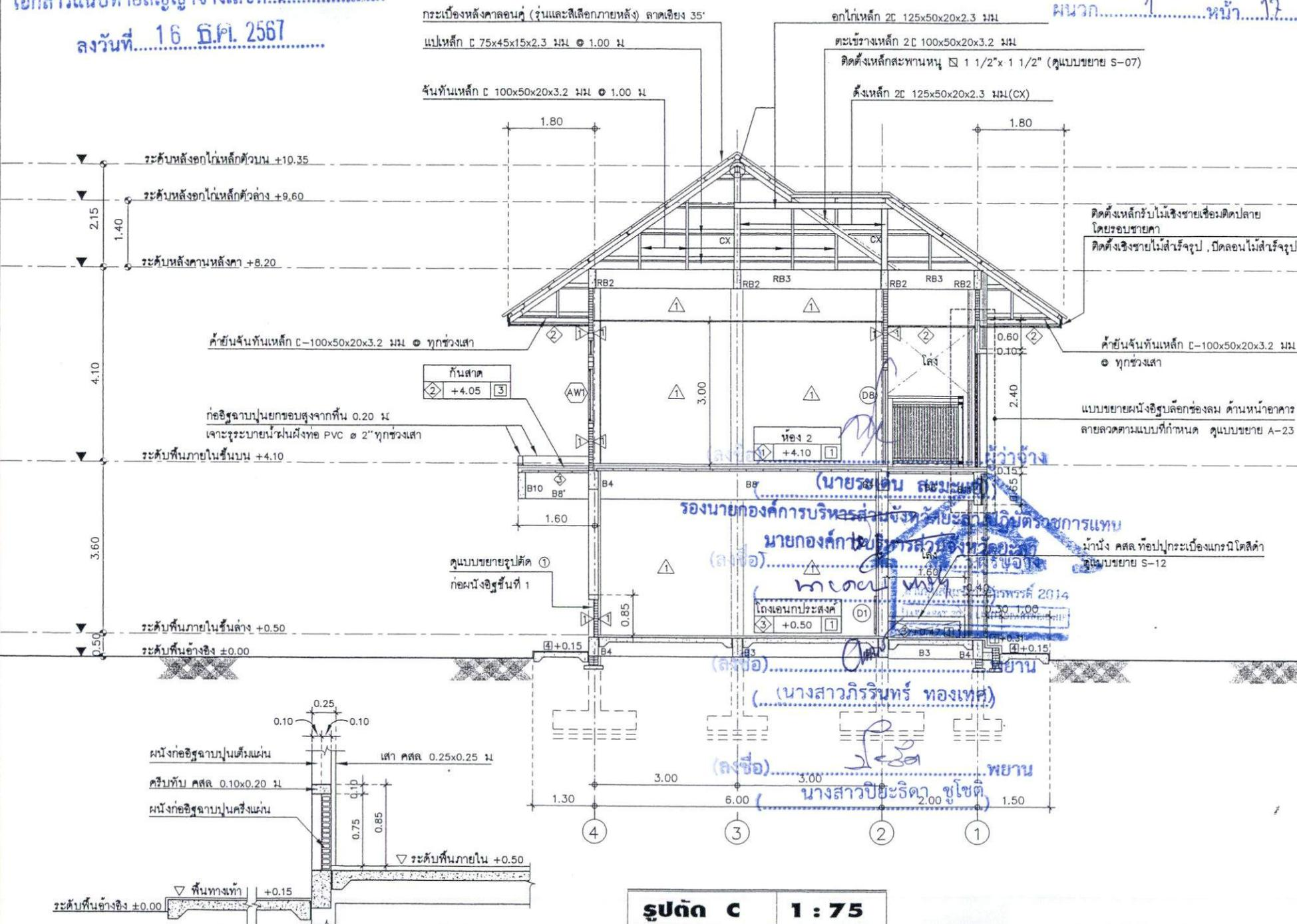

รูปตัด C 1 : 75

แบบขยายรูปตัด 1 ก่อผนังอิฐชั้นที่ 1 1 : 50



ฝ่ายสำรวจ ออกแบบ กองช่าง
องค์การบริหารส่วนจังหวัดอยุธยา
โครงการ
ก่อสร้างอาคารเรียนประสม
ศิลป์ 2 ชั้น

แบบแสดง
รูปตัด C

มาตราส่วน 1:75

วันที่
แผ่นที่ 14 จำนวน
A - 14 46

ชื่อ
นายสมชาย วัฒนศิริ
นายสมชาย วัฒนศิริ
นายสมชาย วัฒนศิริ

เขียนแบบ
นายสมชาย วัฒนศิริ
นายสมชาย วัฒนศิริ
นายสมชาย วัฒนศิริ

फलपिक
นายสมชาย วัฒนศิริ

นายสมชาย วัฒนศิริ

นายสมชาย วัฒนศิริ

นายสมชาย วัฒนศิริ

นายสมชาย วัฒนศิริ

นายสมชาย วัฒนศิริ

นายสมชาย วัฒนศิริ

นายสมชาย วัฒนศิริ

หมายเหตุ
1. ระบุตัวอักษรในแบบให้ชัดเจน
2. ระบุตัวอักษรในแบบให้ชัดเจน
3. ระบุตัวอักษรในแบบให้ชัดเจน

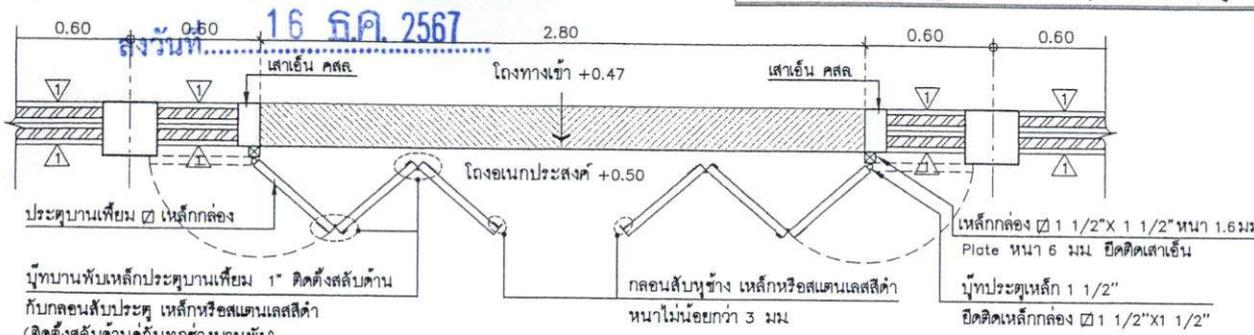

น๊อตบานพับเหล็กประตูบานเฟี้ยม 1" ติดตั้งสลัبد้าน
กับกลอนลับประตู เหล็กหรือสแตนเลสสีดำ
(ติดตั้งสลัبد้านคู่กันทุกช่วงบานพับ)

*** ก่อนติดตั้งประตูบานเฟี้ยมผู้รับจ้างตรวจสอบการติดตั้งตำแหน่งอุปกรณ์น๊อตบานพับ ประตู น๊อตบานพับ
และกลอนลับประตู เมื่อติดตั้งประตูแล้วสามารถพับเปิด-ปิด และพับเก็บได้เรียบร้อย
ประตูบานเฟี้ยม กำหนดให้ติดตั้งและพับเก็บเรียบร้อยชิดกับผนังภายในอาคาร

แบบขยายแปลน D1
ขนาดส่วน 1:25
ทิศทางกรมของรูปด้าน

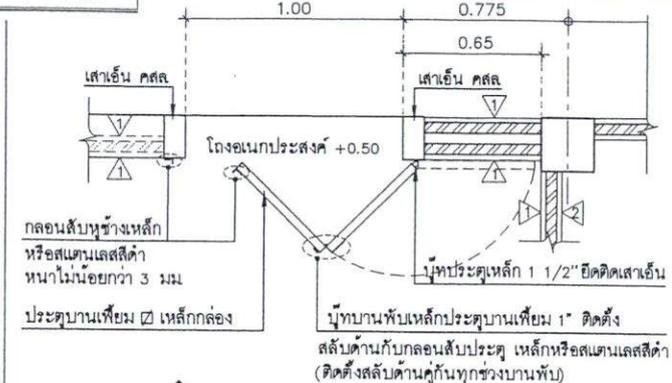

แบบขยายแปลน D2
ขนาดส่วน 1:25
ทิศทางกรมของรูปด้าน

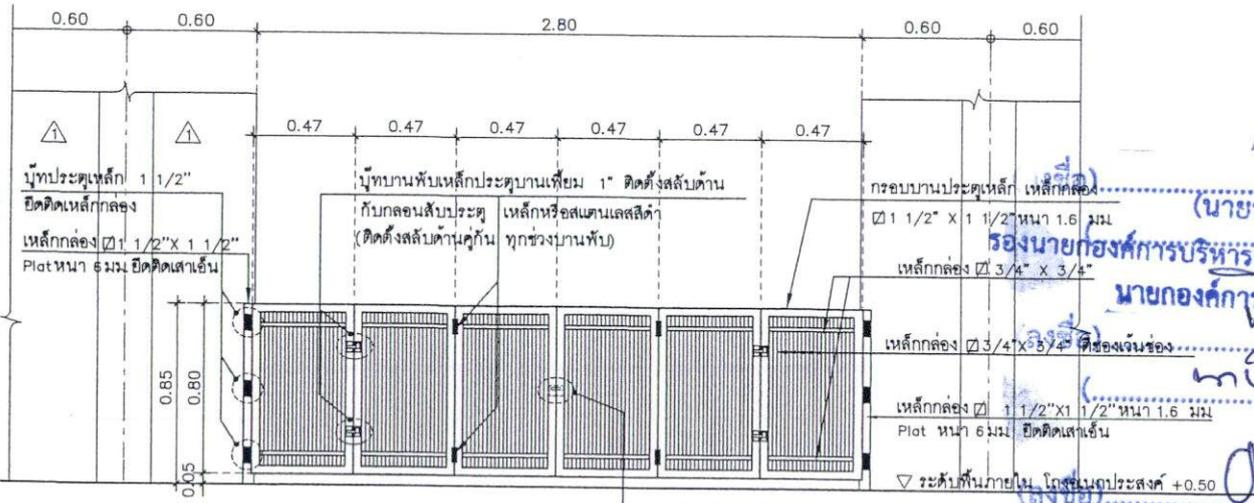

แบบขยายรูปด้าน D1
ขนาดส่วน 1:25

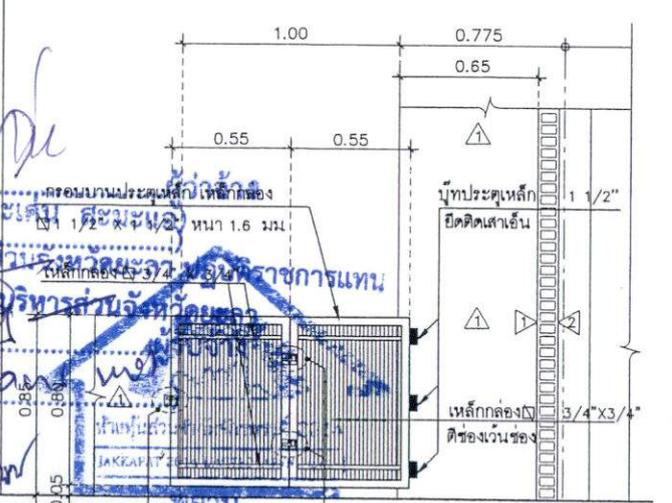

แบบขยายรูปด้าน D2
ขนาดส่วน 1:25

กลอนลับขั้วเหล็ก หรือสแตนเลสสีดำ
หนาไม่น้อยกว่า 3 มม
(ติดตั้งอีกด้าน ผังด้านนอกอาคาร)

กลอนลับขั้วเหล็ก หรือสแตนเลสสีดำ
หนาไม่น้อยกว่า 3 มม (ติดตั้งผังด้านในอาคาร)

น๊อตบานพับเหล็กประตูบานเฟี้ยม 1"
ติดตั้งสลัبد้านกับกลอนลับประตู
เหล็กหรือสแตนเลสสีดำ
(ติดตั้งสลัبد้านคู่กันทุกช่วงบานพับ)

(D1) ประตูเหล็กบานเฟี้ยม เหล็กกล่อง ๑ 1/2" X 1 1/2" หนา 1.6 มม (ยึดติดผนัง) กรอบบาน เหล็กกล่อง ๑ 1/2" X 1 1/2" หนา 1.6 มม บาน เหล็กกล่อง ๑ 3/4" X 3/4" ดีช่องเว้นช่อง อุปกรณ์ มาตรฐาน ครบชุด - น๊อตบานพับเหล็ก 1 1/2" จำนวน 3 ชุด - น๊อตบานพับเหล็กประตูบานเฟี้ยม 1" จำนวน 2 ชุด / 1 ช่วงบานพับ - กลอนลับประตู เหล็กหรือสแตนเลสสีดำ จำนวน 2 ชุด / 1 ช่วงบานพับ - กลอนลับขั้ว เหล็กหรือสแตนเลสสีดำ หนาไม่น้อยกว่า 3 มม จำนวน 1 ชุด	(D2) ประตูเหล็กบานเฟี้ยม เหล็กกล่อง ๑ 1/2" X 1 1/2" หนา 1.6 มม บาน เหล็กกล่อง ๑ 3/4" X 3/4" ดีช่องเว้นช่อง อุปกรณ์ มาตรฐาน ครบชุด - น๊อตบานพับเหล็ก 1 1/2" จำนวน 3 ชุด - น๊อตบานพับเหล็กประตูบานเฟี้ยม 1" จำนวน 2 ชุด / 1 ช่วงบานพับ - กลอนลับประตู เหล็กหรือสแตนเลสสีดำ จำนวน 2 ชุด / 1 ช่วงบานพับ - กลอนลับขั้ว เหล็กหรือสแตนเลสสีดำ หนาไม่น้อยกว่า 3 มม จำนวน 1 ชุด

(ลงชื่อ) พยาน
นางสาวปิยะธิดา (ลงชื่อ) พยาน



ฝ่ายช่าง ออกแบบ กองช่าง
องค์การบริหารส่วนจังหวัดชลบุรี
โครงการ
ก่อสร้างอาคารแบบประชิด
คสล 2 ชั้น

แบบแปลน
แบบขยายประตู D1, D2
(บานเฟี้ยม)

ขนาดส่วน 1:25

วันที่ 15 จำนวน
A - 15 46

ชื่อผู้
นายวิวัฒน์ วัฒนศิริ
นายวิชาญ วัฒนศิริ
นายวิชาญ วัฒนศิริ
นายวิชาญ วัฒนศิริ

เขียนแบบ
นายวิชาญ วัฒนศิริ
นายวิชาญ วัฒนศิริ
นายวิชาญ วัฒนศิริ
นายวิชาญ วัฒนศิริ

สถาปนิก
นายวิชาญ วัฒนศิริ

วิศวกร
นายวิชาญ วัฒนศิริ

นายวิชาญ วัฒนศิริ

นายวิชาญ วัฒนศิริ

นายวิชาญ วัฒนศิริ

นายวิชาญ วัฒนศิริ

นายวิชาญ วัฒนศิริ

นายวิชาญ วัฒนศิริ



ฝ่ายช่าง ออกแบบ กองช่าง
องค์การบริหารส่วนจังหวัดยะลา

โครงการ
ก่อสร้างอาคารแบบประตูลด
คคต 2 ชั้น

แบบแสดง
แบบขยายประตู

มาตราส่วน 1:50

วันที่
แผ่นที่ 18 จำนวน
A - 18 46

ผู้ว่าจ้าง
(นายระเด่น สะมะแอ)
รองนายกองค์การบริหารส่วนจังหวัดยะลา ปฏิบัติราชการแทน
นายกองค์การบริหารส่วนจังหวัดยะลา
(ลงชื่อ)
ตำแหน่ง
นายก อบจ. ยะลา

เขียนแบบ
นางสาวปิยะธิดา ชูโชติ
นางสาวปิยะธิดา ชูโชติ
วิศวกรในชั้นงานช่างสถาปัตย์โยธา

นางสาวปิยะธิดา ชูโชติ
นางสาวปิยะธิดา ชูโชติ
นางสาวปิยะธิดา ชูโชติ
นางสาวปิยะธิดา ชูโชติ

สถาปนิก

นางสาวปิยะธิดา ชูโชติ
วิศวกร

นางสาวปิยะธิดา ชูโชติ
วิศวกร

นางสาวปิยะธิดา ชูโชติ
วิศวกร

นางสาวปิยะธิดา ชูโชติ
วิศวกร

นางสาวปิยะธิดา ชูโชติ
วิศวกร

นางสาวปิยะธิดา ชูโชติ
วิศวกร

นางสาวปิยะธิดา ชูโชติ
วิศวกร

นางสาวปิยะธิดา ชูโชติ
วิศวกร

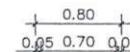
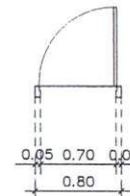
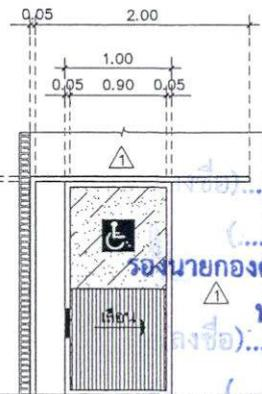
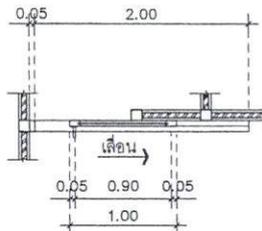
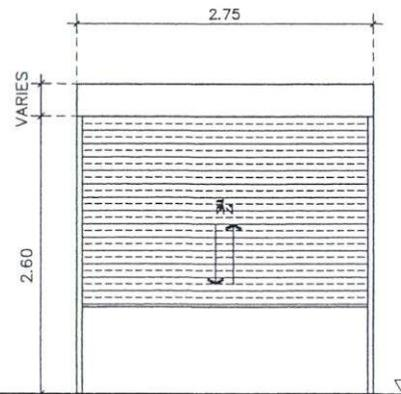

ผู้ว่าจ้าง
(นายระเด่น สะมะแอ)
รองนายกองค์การบริหารส่วนจังหวัดยะลา ปฏิบัติราชการแทน
นายกองค์การบริหารส่วนจังหวัดยะลา
(ลงชื่อ)
ตำแหน่ง
นายก อบจ. ยะลา

ห้างหุ้นส่วนจำกัดจักรพรรดิ 2014
SARAWAT 2014 LIMITED PARTNERSHIP

(D3) ประตูบานเหล็กม้วน

(AD4) ประตูบานสไลด์เดียว (สำหรับคนพิการ)

(D5) ประตู UPVC บานเปิดเดียว

อุปกรณ์ อุปกรณ์บานม้วนพร้อมกฏแจลลอค มาตรฐาน ครบชุด

จำนวน - 1 ชุด

วงกบ - วงกบอลูมิเนียม 2"x4"

กรอบบาน - กรอบบานอลูมิเนียม
บาน - บานสูกพุกอลูมิเนียมกระจกติดตายบน
กระจกฝ้า หนา 9 มม

อุปกรณ์ อุปกรณ์บานสไลด์มาตรฐาน ครบชุด
- มือจับประตู พร้อมอุปกรณ์ล๊อคประตู ครบชุด
- ประตูห้องน้ำหนักคนพิการให้ติดตั้งโลโก้
ไว้ที่หน้าห้องน้ำหนักคนพิการด้วย

จำนวน - 1 ชุด

วงกบประตู UPVC ผิวเรียบ

ผลิตจาก UPVC (Unplastized Poly Vinyl Chloride)
ขึ้นรูปด้วยแม่พิมพ์ สามารถตัด บาก เจาะ ได้เหมือนไม้จริงกันน้ำ
ประตู UPVC ลวดลายลูกฟักผสมบานเกล็ดล่าง (ลวดลายสามารถปรับเปลี่ยนได้)
ผลิตจากเม็ดพลาสติก UPVC (Unplastized Polyvinyl Chloride)
โครงสร้างเป็นไม้สังเคราะห์ผสมโฟม EPS Board ชนิดพิเศษ กันน้ำ

อุปกรณ์ - ประตูเจาะรูลูกบิดมาส์ริช สะดวกในการติดตั้ง
- บานพับติดตั้งตามมาตรฐานผู้ผลิต
- ลูกบิด 1 ชุด

จำนวน - 2 ชุด

*** ก่อนดำเนินงานติดตั้งจะต้องนำเสนอรายละเอียดต่อผู้ว่าจ้างเพื่อขออนุมัติ ***

ลงวันที่ 16 ธ.ค. 2567 เหล็กค่อง 2"x2" รับราวบันได จำนวน 8 ชั้น

ราวบันไดไม้เนื้อแข็ง 2"x4" (ขนาดตามท้องตลาด)

ขอบลมนุ่มย้อมสีไม้สังเคราะห์

ทับหลัง คสล

เสาเอ็น คสล

ผนังบันไดก่ออิฐ

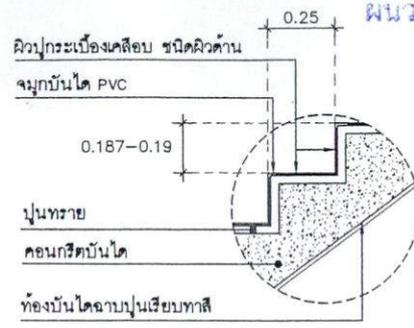
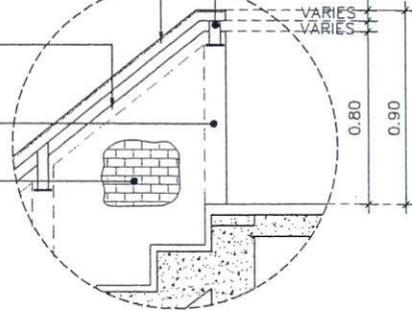

แบบขยายขึ้นบันได 1:10



ฝ่ายวิศวกรรม กองช่าง
องค์การบริหารส่วนจังหวัดยะลา

โครงการ
ก่อสร้างอาคารเรียนประถมศึกษา
คสล 2 ชั้น

แบบแสดง
แบบขยายรูปตัดบันได

มาตราส่วน 1:50

วันที่

วันที่ 20 จำนวน
A - 20 46

ผู้ร่าง
นาย.....
นายช่างเทคนิค
นายช่างเทคนิค

เขียนแบบ
นาย.....
นายช่างเทคนิค
นายช่างเทคนิค

นาย.....
นายช่างเทคนิค
นายช่างเทคนิค

สถาปนิก
นาย.....

นาย.....
นายช่างเทคนิค

นาย.....
นายช่างเทคนิค

นาย.....
นายช่างเทคนิค

นาย.....
นายช่างเทคนิค

นาย.....
นายช่างเทคนิค

นาย.....
นายช่างเทคนิค

นาย.....
นายช่างเทคนิค

นาย.....
นายช่างเทคนิค

นาย.....
นายช่างเทคนิค

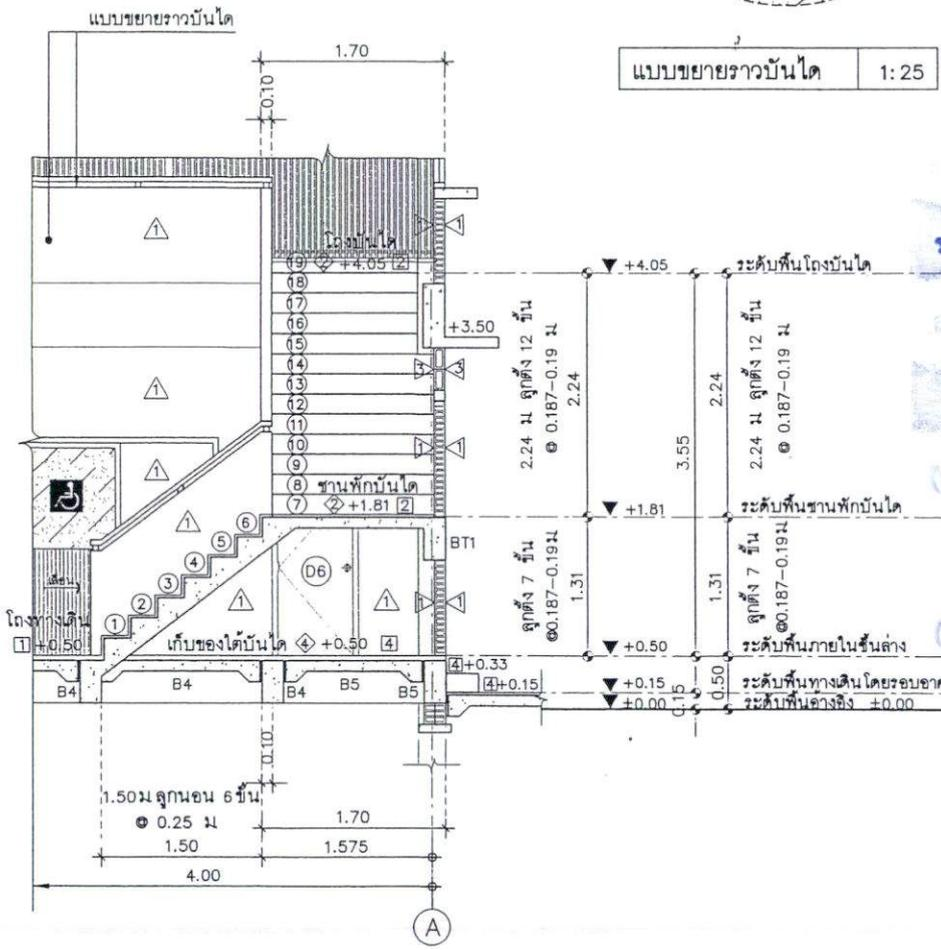

แบบขยายราวบันได 1:25

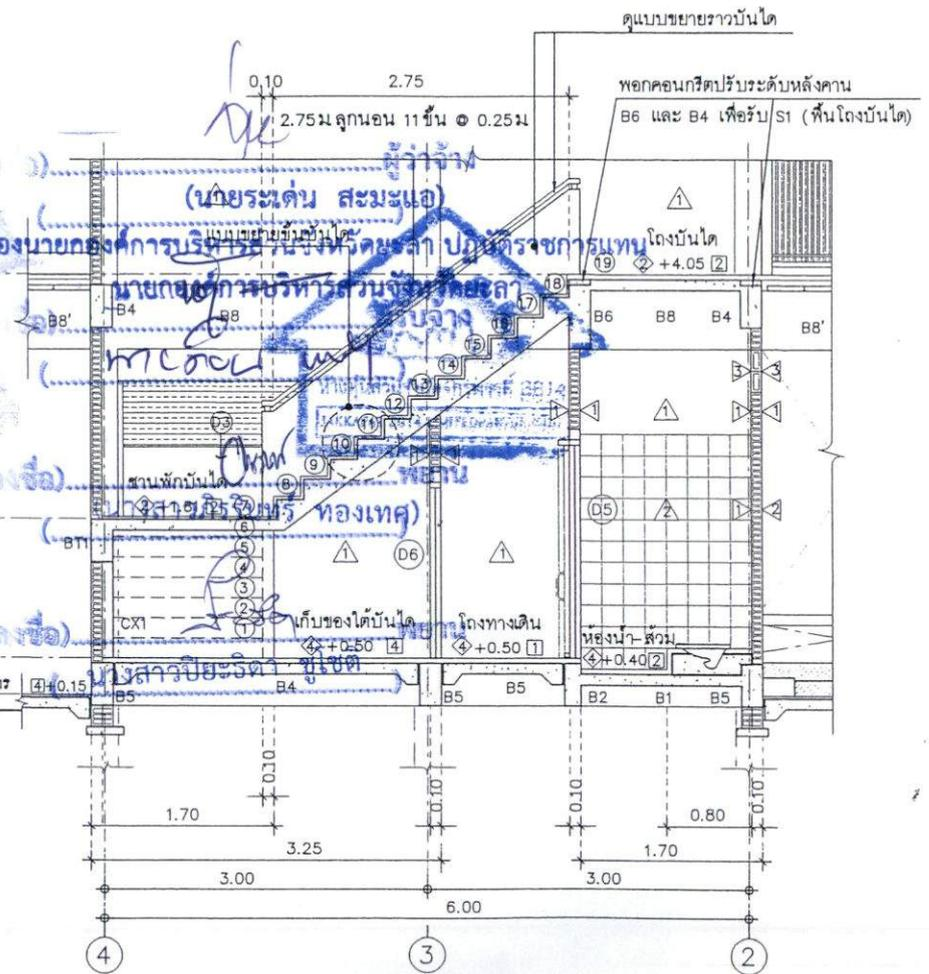

แบบขยายตัด ST-2 บันได 1:50

แบบขยายตัด ST-1 บันได 1:50

แบบขยายทางลาดคนพิการ 1 : 50



ฝ่ายสำรวจ ถนนแบบ กองช่าง
จัดการบริหารส่วนจังหวัดเขตฯ

โครงการ
ก่อสร้างอาคารคนพิการ
คต. 2 ชั้น

แบบแปลน
แบบขยายทางลาดคนพิการ

มาตราส่วน 1:50

วันที่	จำนวน
วันที่ 21	จำนวน
A - 21	46

ชื่อ
นาย.....
นาย.....
นาย.....

เขียนแบบ
นาย.....
นาย.....
นาย.....

สถาปนิก
นาย.....

วิศวกร
นาย.....

วิศวกร
นาย.....

เห็นชอบ
นาย.....

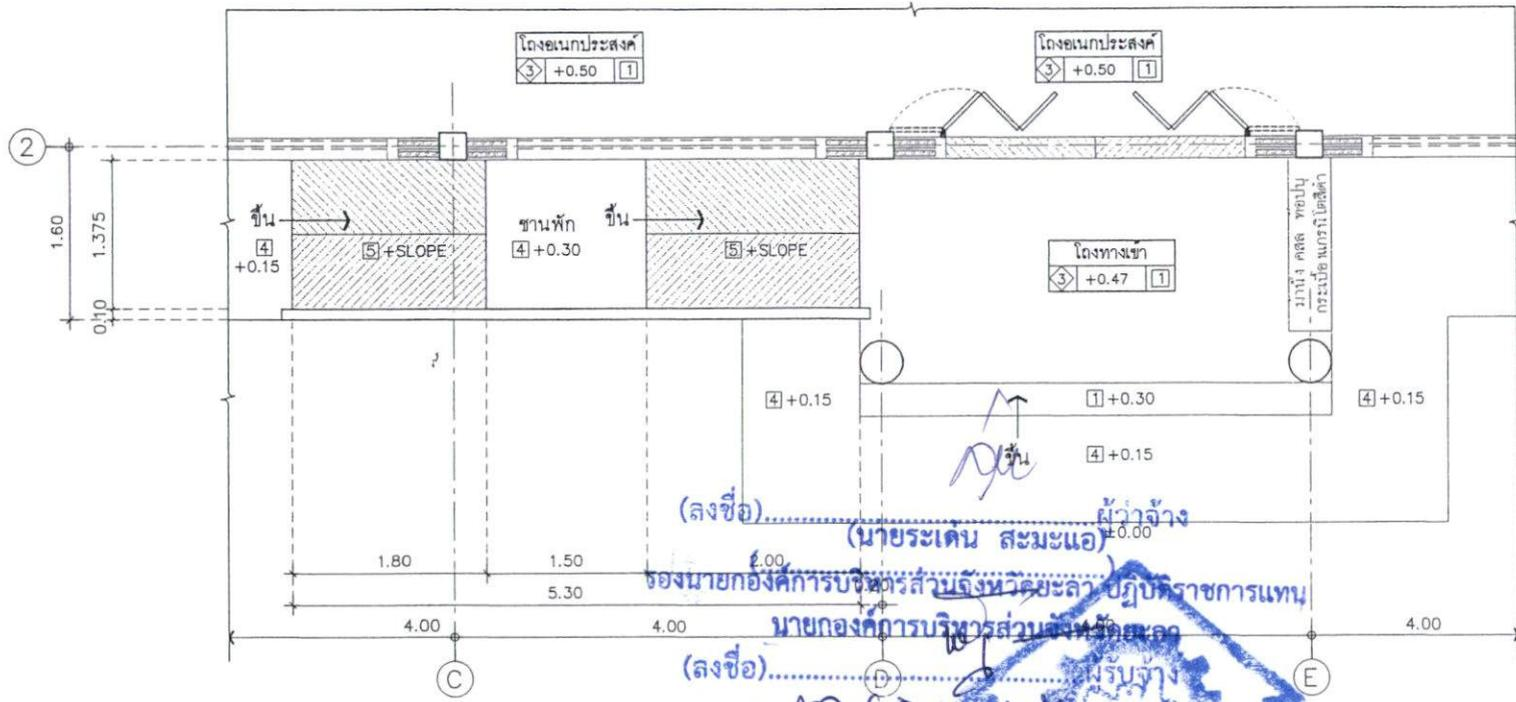

แบบขยายแปลน ทางลาดคนพิการ 1 : 50

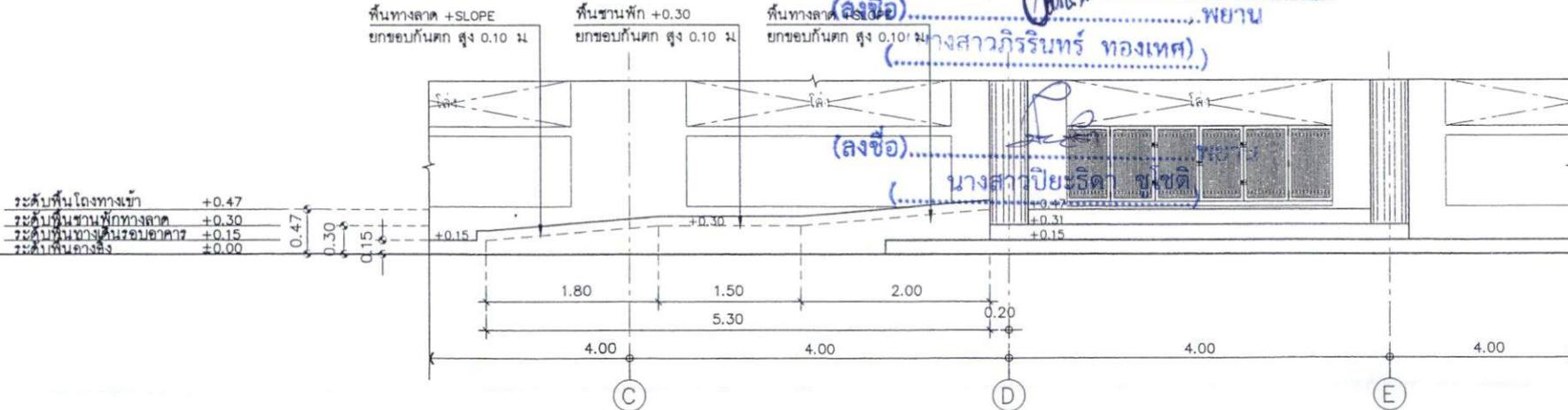

แบบขยายรูปด้านหน้า ทางลาดคนพิการ 1 : 50

ลงวันที่ 16 ธ.ค. 2567

ผนังบุกระเบื้องแกรนิตอสิต้า
ขอบผนังกันเบื่อน 0.20 ม

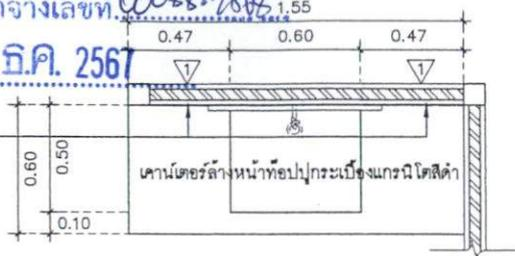

แบบขยายแปลนแกนเดือรล้างหน้า 1:25

ผนังบุกระเบื้องแกรนิตอสิต้า
ขอบผนังกันเบื่อน 0.20 ม
แกนเดือรล้างหน้าท้อปุ
ปุกระเบื้องแกรนิตอสิต้า

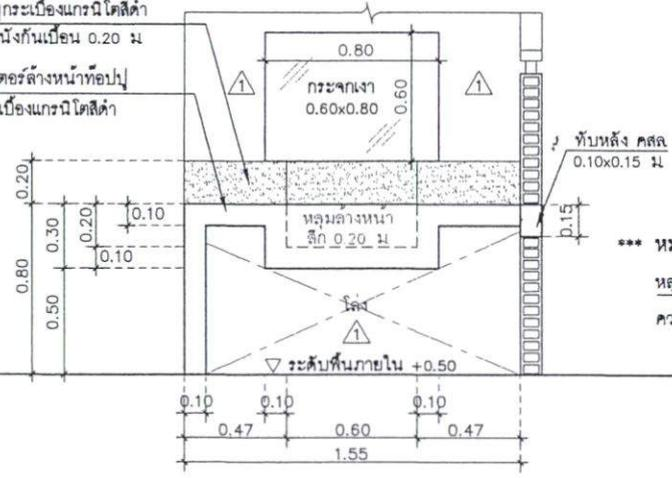

แบบขยายรูปด้านหน้าแกนเดือรล้างหน้า 1:25

*** หมายเหตุ ***

หลุมล้างหน้า บุกกระเบื้องแกรนิตอสิต้าแล้ว

ความลึกอ้าง (ลงชื่อ).....

(นายระเคิน สมะขะโย)

รองนายกองค์การบริหารส่วนจังหวัดระยอง ปฏิบัติราชการแทน

นายกองค์การบริหารส่วนจังหวัดระยอง

(ลงชื่อ).....

(ม.ค.อ. นพ.)

แบบขยายระวางระเบียบ 1:25

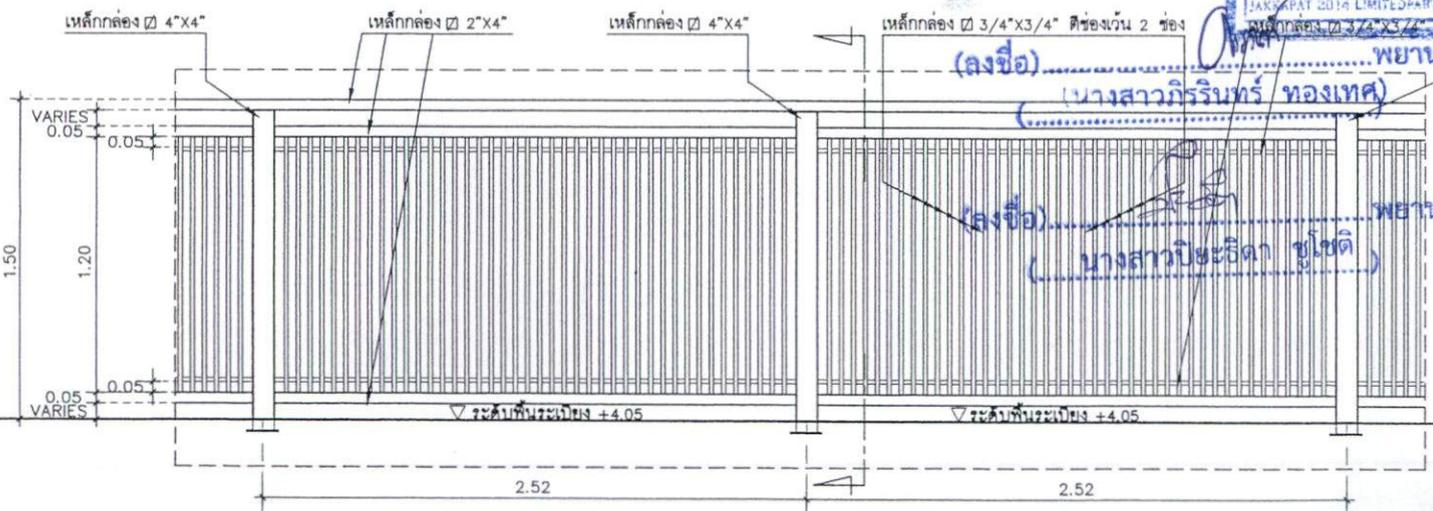

แบบขยายรูปด้านหน้าระวางระเบียบ 1:25

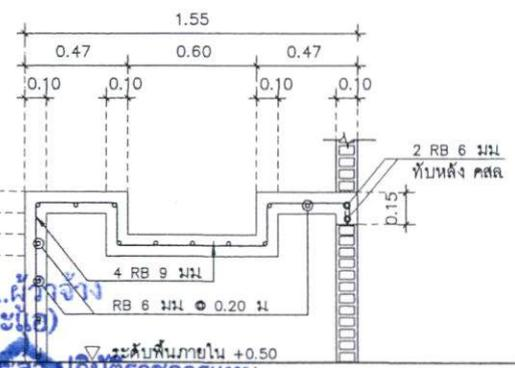

แบบขยายรูปด้านหน้าเหล็กแกนเดือรล้างหน้า 1:25

แบบขยายระวางระเบียบ 1:25

แบบขยายรูปตัดระวางระเบียบ 1:25



ฝ่ายช่าง สถาปนิก กองช่าง
องค์การบริหารส่วนจังหวัดระยอง

โครงการ
ก่อสร้างอาคารอเนกประสงค์
คสล 2 ชั้น

แบบแสดง

แบบขยายแกนเดือรล้างหน้า
แบบขยายระวางระเบียบ

มาตราส่วน 1:25

วันที่

แผ่นที่ 22 จำนวน 46

ชื่อวง
นายระเคิน สมะขะโย
นายระเคิน สมะขะโย
นายระเคิน สมะขะโย

เขียนแบบ

นายระเคิน สมะขะโย
นายระเคิน สมะขะโย
นายระเคิน สมะขะโย

นางสาวปิยะธิดา ชูชาติ

นางสาวปิยะธิดา ชูชาติ

สถาปนิก

นายระเคิน สมะขะโย

วิศวกร

นายระเคิน สมะขะโย

นายระเคิน สมะขะโย

นายระเคิน สมะขะโย

นายระเคิน สมะขะโย

นายระเคิน สมะขะโย

นายระเคิน สมะขะโย

นายระเคิน สมะขะโย

นายระเคิน สมะขะโย

ลงวันที่ 16 ต.ค. 2567

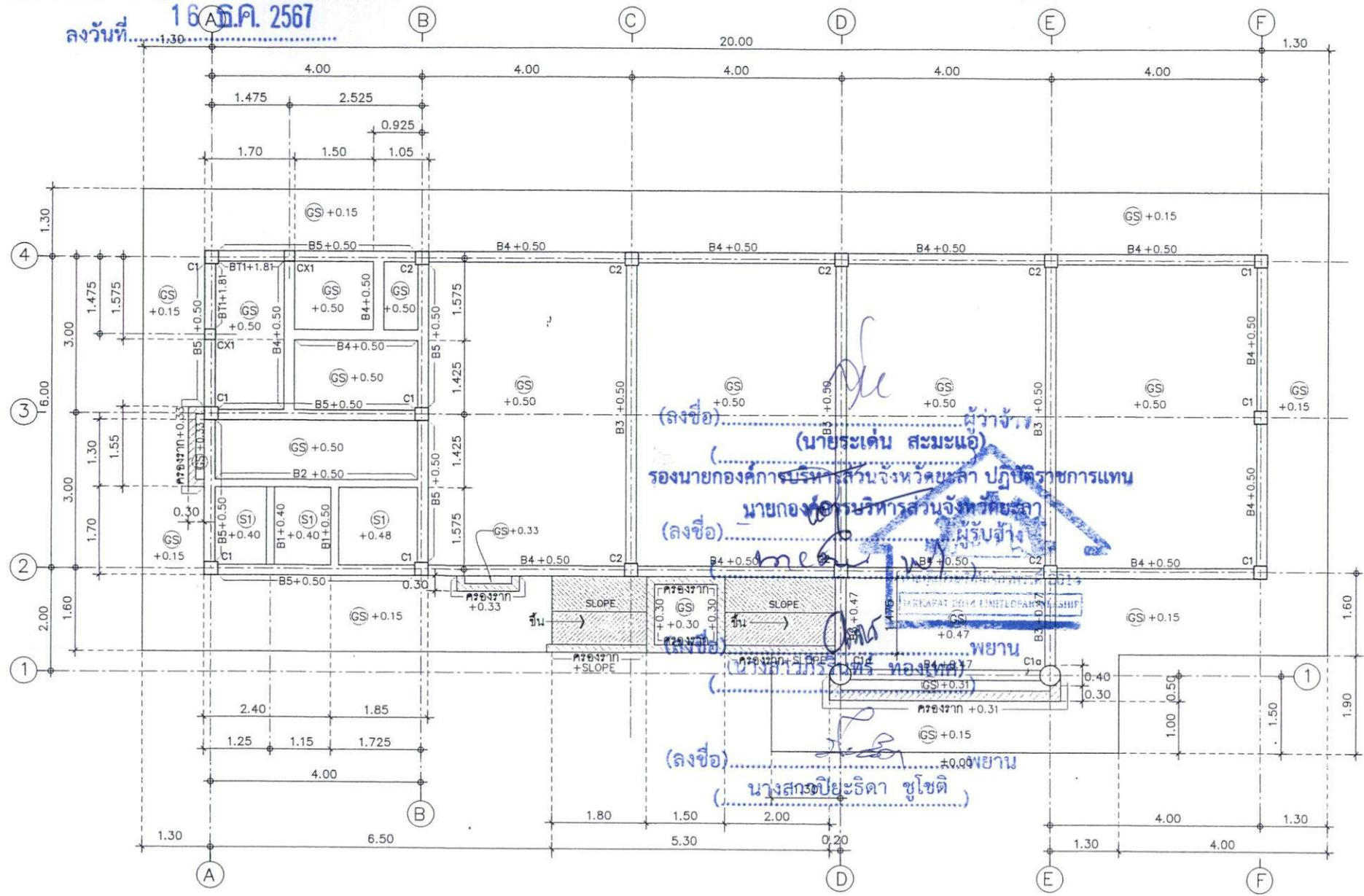

แปลนคานาชั้นล่าง 1 : 75



ฝ่ายวิชา ออกแบบ กองช่าง
องค์การบริหารส่วนจังหวัดยะลา
โครงการ
ก่อสร้างอาคารอเนกประสงค์
ตล. 2 ชั้น

แบบแสดง
แปลนคานาชั้นล่าง

มาตราส่วน 1 : 75

วันที่ 27 จำนวน
S - 03 46

ผู้ควบคุม
นายระเด่น สมะแอ
นายช่างควบคุม
นายระเด่น สมะแอ

เขียนแบบ
นายระเด่น สมะแอ
นายช่างเขียนแบบ
นายระเด่น สมะแอ

สถาปนิก
นายระเด่น สมะแอ

นายช่าง
นายระเด่น สมะแอ

นายช่าง
นายระเด่น สมะแอ

นายช่าง
นายระเด่น สมะแอ



*** เสาตั้งเหล็ก (CX) 2C 125x50x20x2.3 มม

แปลนคานหลังคา 1 : 75

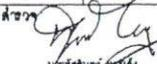
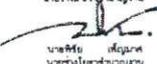
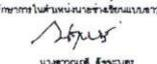
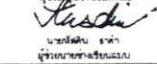
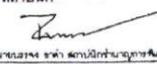
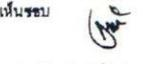
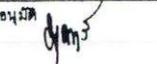
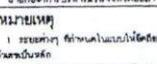
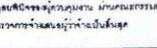

ฝ่ายวิชา ออกแบบ กองช่าง องค์การบริหารส่วนจังหวัดยะลา	
โครงการ ก่อสร้างอาคารอเนกประสงค์ ถล. 2 ชั้น	
แบบแปลน แปลนคานหลังคา	
ขนาดส่วน 1:75	
วันที่	
วันที่ 29	จำนวน
S - 05	46
วิศวกร  นายประจักษ์ วัฒนวิเศษ วิศวกรวิชาชีพชั้นสูง วิชาชีพ วิศวกรรมโยธา	
เขียนแบบ  นายประจักษ์ วัฒนวิเศษ วิศวกรวิชาชีพชั้นสูง วิชาชีพ วิศวกรรมโยธา	
วิศวกร  นายประจักษ์ วัฒนวิเศษ วิศวกรวิชาชีพชั้นสูง วิชาชีพ วิศวกรรมโยธา	
วิศวกร  นายประจักษ์ วัฒนวิเศษ วิศวกรวิชาชีพชั้นสูง วิชาชีพ วิศวกรรมโยธา	
วิศวกร  นายประจักษ์ วัฒนวิเศษ วิศวกรวิชาชีพชั้นสูง วิชาชีพ วิศวกรรมโยธา	
วิศวกร  นายประจักษ์ วัฒนวิเศษ วิศวกรวิชาชีพชั้นสูง วิชาชีพ วิศวกรรมโยธา	
วิศวกร  นายประจักษ์ วัฒนวิเศษ วิศวกรวิชาชีพชั้นสูง วิชาชีพ วิศวกรรมโยธา	
วิศวกร  นายประจักษ์ วัฒนวิเศษ วิศวกรวิชาชีพชั้นสูง วิชาชีพ วิศวกรรมโยธา	
วิศวกร  นายประจักษ์ วัฒนวิเศษ วิศวกรวิชาชีพชั้นสูง วิชาชีพ วิศวกรรมโยธา	
วิศวกร  นายประจักษ์ วัฒนวิเศษ วิศวกรวิชาชีพชั้นสูง วิชาชีพ วิศวกรรมโยธา	
วิศวกร  นายประจักษ์ วัฒนวิเศษ วิศวกรวิชาชีพชั้นสูง วิชาชีพ วิศวกรรมโยธา	
วิศวกร  นายประจักษ์ วัฒนวิเศษ วิศวกรวิชาชีพชั้นสูง วิชาชีพ วิศวกรรมโยธา	
วิศวกร  นายประจักษ์ วัฒนวิเศษ วิศวกรวิชาชีพชั้นสูง วิชาชีพ วิศวกรรมโยธา	

ลงวันที่ 16 ธ.ค. 2567

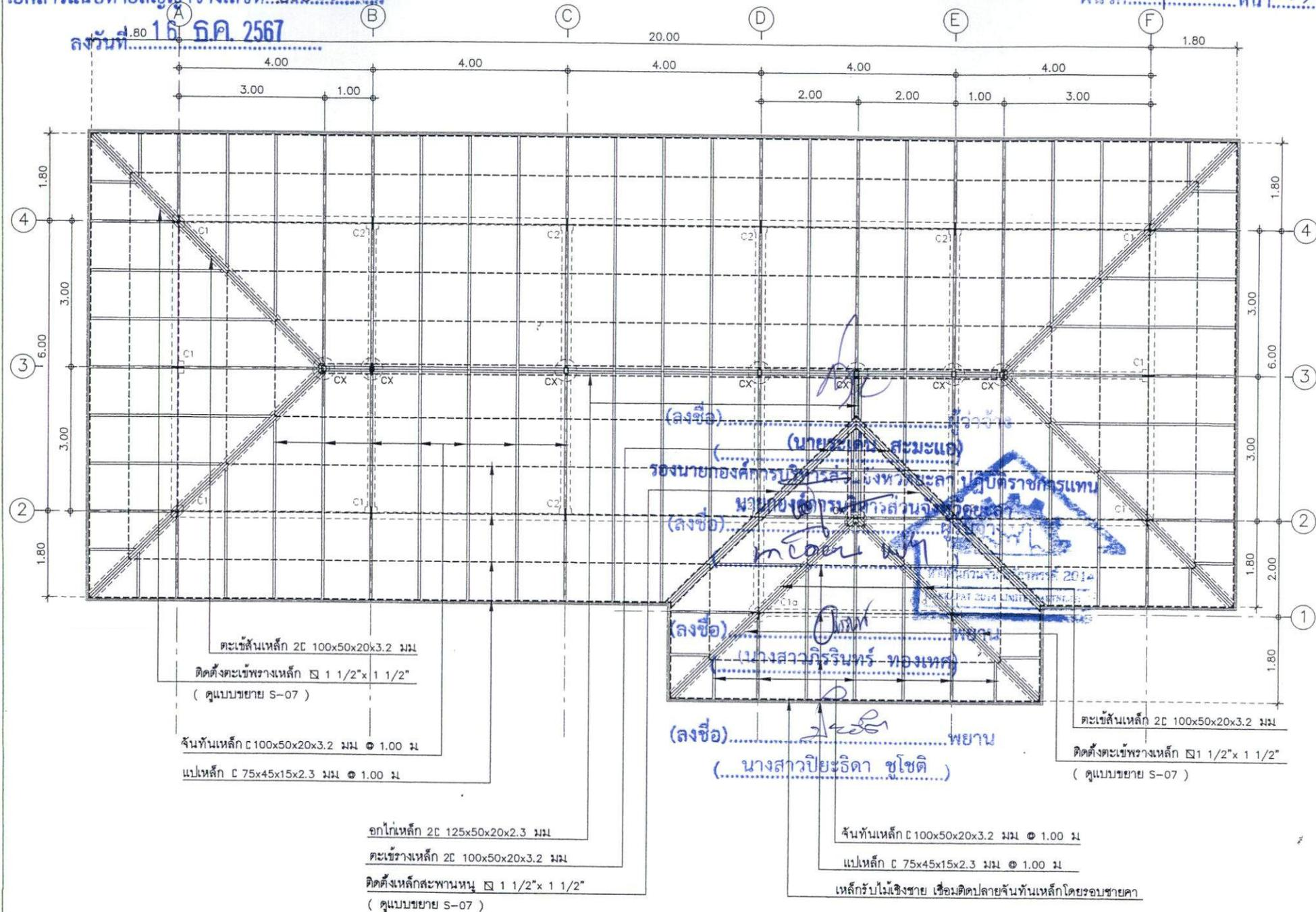

ตะเข้เส้นเหล็ก 2C 100x50x20x3.2 มม
 ติดตั้งตะเข้พรางเหล็ก \square 1 1/2" x 1 1/2"
 (ดูแบบขยาย S-07)
 จันทันเหล็ก C 100x50x20x3.2 มม \odot 1.00 ม
 แปเหล็ก C 75x45x15x2.3 มม \odot 1.00 ม

อกไก่เหล็ก 2C 125x50x20x2.3 มม
 ตะเข้พรางเหล็ก 2C 100x50x20x3.2 มม
 ติดตั้งเหล็กสะพานหนู \square 1 1/2" x 1 1/2"
 (ดูแบบขยาย S-07)

(ลงชื่อ).....
 (นางสาวปวีร์ริดา ชูโชติ)
 (ลงชื่อ).....
 (นางสาวกวีร์รินทร์ ทองเทก)
 (ลงชื่อ).....
 (นางสาวปวีร์ริดา ชูโชติ)

ตะเข้เส้นเหล็ก 2C 100x50x20x3.2 มม
 ติดตั้งตะเข้พรางเหล็ก \square 1 1/2" x 1 1/2"
 (ดูแบบขยาย S-07)

จันทันเหล็ก C 100x50x20x3.2 มม \odot 1.00 ม
 แปเหล็ก C 75x45x15x2.3 มม \odot 1.00 ม
 เหล็กรับไม้เชิงชาย เชื่อมติดปลายจันทันเหล็กโดยรอบชายคา

แปลนโครงหลังคา 1 : 75

- *** - (CX) ตั้งเหล็ก 2C 125x50x20x2.3 มม
- ค้ำยันจันทันเหล็ก C 100x50x20x3.2 มม \odot ทุกช่วงเสา
- ปิดลอนไม้สังกรีปรูป , เชิงชายไม้สังกรีปรูป



ฝ่ายศึกษา อบจ.ยล. กองช่าง
 องค์การบริหารส่วนจังหวัดยะลา
 โครงการ
 ก่อสร้างอาคารอเนกประสงค์
 ชั้น 2 ชั้น

แบบแสดง
 แปลนโครงหลังคา

มาตราส่วน 1:75

วันที่
 30 ธันวาคม 2567
 5-06 46

ชื่อ
 นายสมชาย วัฒนา
 นายสมชาย วัฒนา
 นายสมชาย วัฒนา

เขียนแบบ
 นายสมชาย วัฒนา
 นายสมชาย วัฒนา
 นายสมชาย วัฒนา

กำกับ
 นายสมชาย วัฒนา
 นายสมชาย วัฒนา

นายสมชาย วัฒนา
 นายสมชาย วัฒนา
 นายสมชาย วัฒนา

นายสมชาย วัฒนา
 นายสมชาย วัฒนา
 นายสมชาย วัฒนา

นายสมชาย วัฒนา
 นายสมชาย วัฒนา
 นายสมชาย วัฒนา

นายสมชาย วัฒนา
 นายสมชาย วัฒนา
 นายสมชาย วัฒนา

ลงวันที่.....แบบขยายติดตั้งเหล็กข้างตะเข้

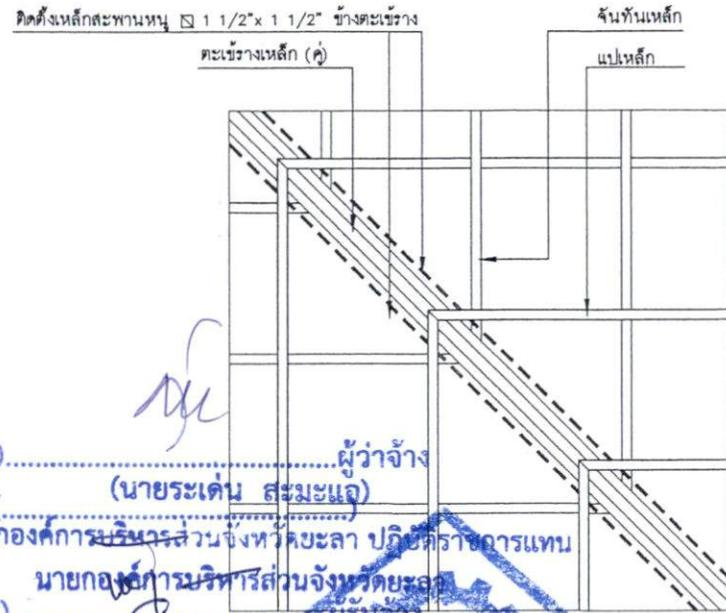
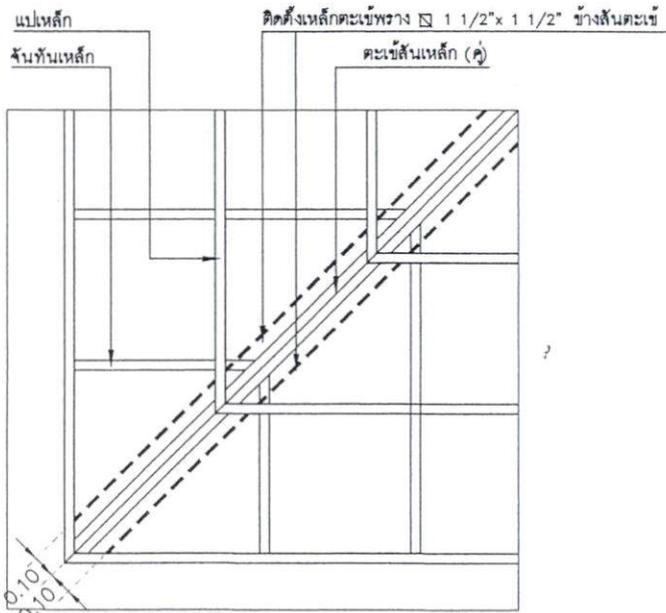

การติดตั้งเหล็กตะเข้พราง ให้ใช้เหล็ก 1 1/2 x 1 1/2 ทำการติดตั้งข้างสันตะเข้ โดยติดตั้งจากกึ่งกลางสันตะเข้ออกไปถึงกลางเหล็กข้างสันตะเข้ ไม่น้อยกว่าข้างละ 0.10 ม. วางเชื่อมเสริมหลังแป เพื่อรับน้ำหนักกระเบื้องหลังคาที่เป็นเศษ (การติดตั้งให้เป็นไปตามมาตรฐานผู้ผลิต)

การติดตั้งเหล็กสะพานหนู ให้ใช้เหล็ก 1 1/2 x 1 1/2 ทำการติดตั้งข้างตะเข้พราง โดยติดตั้งจากกึ่งกลางตะเข้พรางออกไปถึงกลางเหล็กข้างตะเข้ ไม่น้อยกว่าข้างละ 0.10 ม. วางเชื่อมเสริมหลังแป เพื่อรับน้ำหนักกระเบื้องหลังคาที่เป็นเศษ (การติดตั้งให้เป็นไปตามมาตรฐานผู้ผลิต)

(ลงชื่อ).....ผู้ว่าจ้าง
(นายระเด่น สมะแอ)
รองนายกองค์การบริหารส่วนจังหวัดยะลา ปฏิบัติราชการแทน
นายกองค์การบริหารส่วนจังหวัดยะลา
(ลงชื่อ).....ผู้รับจ้าง
(meach).....

ตัวอย่างการติดตั้งมุงกระเบื้อง
ที่มุงจาก ขวาไปซ้าย

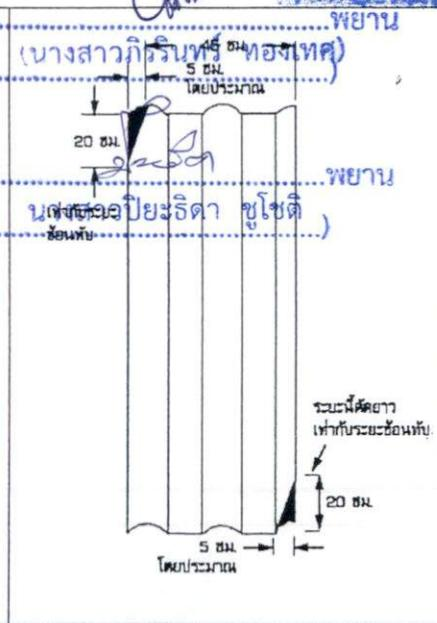
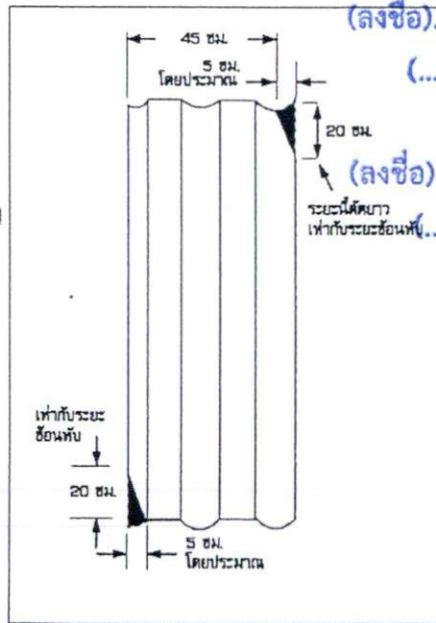

ตัวอย่างการติดตั้งมุงกระเบื้อง
ที่มุงจาก ซ้ายไปขวา



ฝ่ายช่าง ออกแบบ กองช่าง
องค์การบริหารส่วนจังหวัดยะลา

โครงการ
ก่อสร้างอาคารแบบประหยัด
คสล. 2 ชั้น

แบบแปลน
แบบขยายการติดตั้ง
กระเบื้องหลังคา

มาตราส่วน 1:25

วันที่

แผ่นที่ 31 จำนวน
S - 07 46

ชื่อวิชา
นายระเด่น สมะแอ
นายกองค์การบริหารส่วน
จังหวัดยะลา

เขียนแบบ
นายระเด่น สมะแอ
นายกองค์การบริหารส่วน
จังหวัดยะลา

นายระเด่น สมะแอ
นายกองค์การบริหารส่วน
จังหวัดยะลา

สถาปนิก
นายระเด่น สมะแอ

วิศวกร
นายระเด่น สมะแอ

นายระเด่น สมะแอ

นายระเด่น สมะแอ

นายระเด่น สมะแอ

นายระเด่น สมะแอ

นายระเด่น สมะแอ

นายระเด่น สมะแอ

นายระเด่น สมะแอ

นายระเด่น สมะแอ

ลงวันที่ 16 ธ.ค. 2567



ฝ่ายสำรวจ ออกแบบ กองช่าง
องค์การบริหารส่วนจังหวัดยะลา

โครงการ
ก่อสร้างอาคารเรียนประชาสงค์
คสล. 2 ชั้น

แบบแปลน
แบบขยายเสริมเหล็กฐานราก

มาตราส่วน 1:25

วันที่

แผ่นที่ 32 จำนวน
5 - 08 46

ผู้ตรวจ
นาย.....
นายช่าง
นายช่างสำรวจ

เขียนแบบ
นาย.....
นายช่างเขียนแบบ
นายช่างเขียนแบบ
นายช่างเขียนแบบ

สถาปนิก
นาย.....

นายช่าง
นายช่างเขียนแบบ

นายช่าง
นายช่างเขียนแบบ

นายช่าง
นายช่างเขียนแบบ

นายช่าง
นายช่างเขียนแบบ

นายช่าง
นายช่างเขียนแบบ

นายช่าง
นายช่างเขียนแบบ

นายช่าง
นายช่างเขียนแบบ

นายช่าง
นายช่างเขียนแบบ

นายช่าง
นายช่างเขียนแบบ

นายช่าง
นายช่างเขียนแบบ

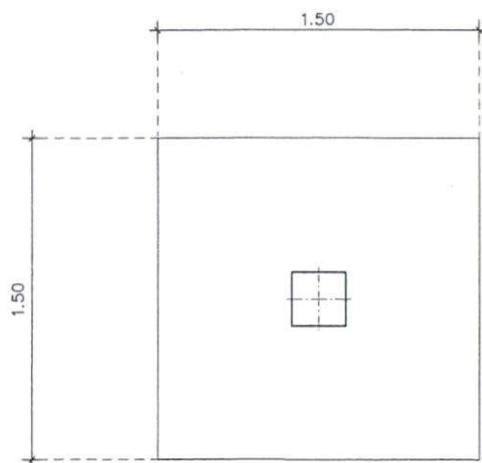
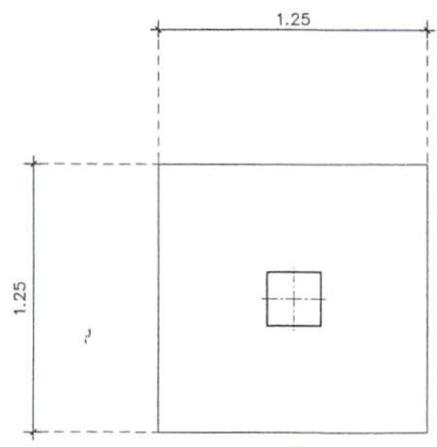
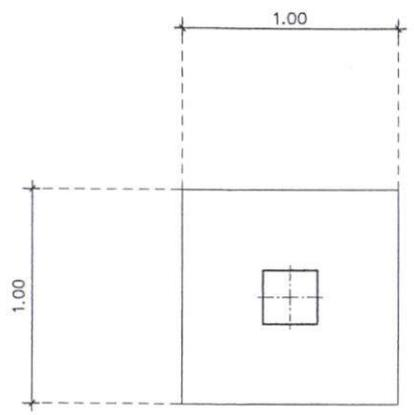

(ลงชื่อ)..... ผู้ว่าจ้าง
(นายระเด่น สะมะแอ)

รองนายกองค์การบริหารส่วนจังหวัดยะลา ปลัดโครงการแทน
นายกองค์การบริหารส่วนจังหวัดยะลา

(ลงชื่อ)..... ผู้รับจ้าง ระดับดินเดิม ±0.00
(นาย.....)

(ลงชื่อ).....
(นางสาวปิยะธิดา ขุโชติ)

(ลงชื่อ).....
(นางสาวปิยะธิดา ขุโชติ)

(ลงชื่อ).....
(นางสาวปิยะธิดา ขุโชติ)

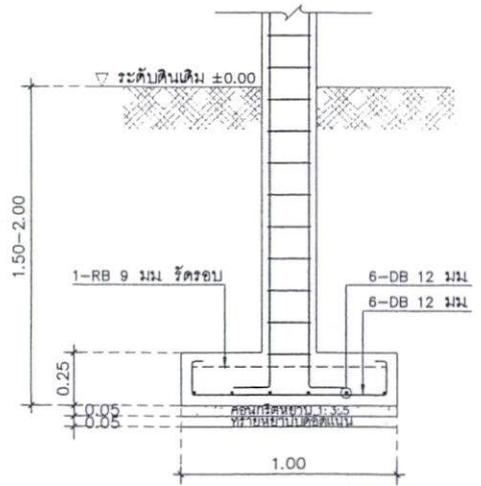

F1 (1.00x1.00)

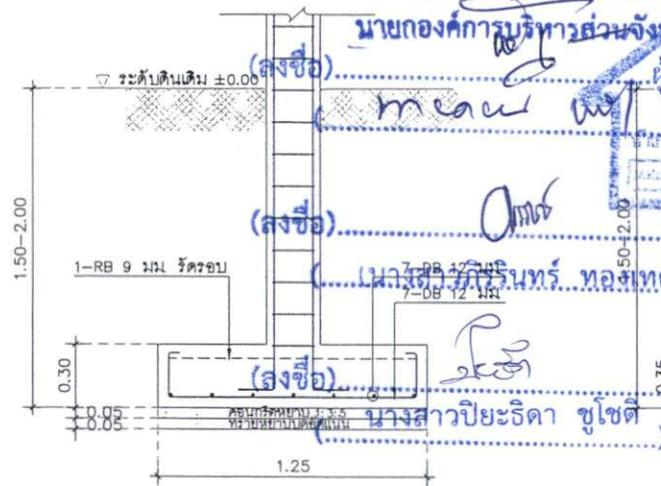

F2 (1.25x1.25)

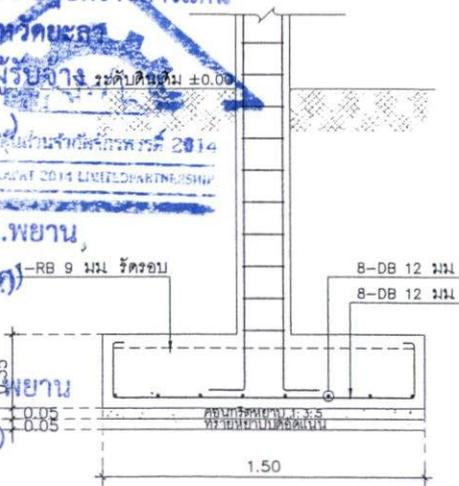

F3 (1.50x1.50)

แบบขยายเสริมเหล็กฐานราก 1 : 25



ฝ่ายชีวเวชศาสตร์ กองช่าง
องค์การบริหารส่วนจังหวัดขอนแก่น

โครงการ
ก่อสร้างอาคารอเนกประสงค์
อาคาร 2 ชั้น

แบบแสดง
แบบขยายเสริมเหล็กฐานราก
แบบขยายเสริมเหล็กคาน

มาตราส่วน 1:20

วันที่

แผ่นที่ 34 จำนวน
5 - 10 46

คำขอ
นายวิวัฒน์ วัฒน
นายวิวัฒน์ วัฒน
นายวิวัฒน์ วัฒน

เขียนแบบ
นายวิวัฒน์ วัฒน
นายวิวัฒน์ วัฒน
วิศวกรในตำแหน่งนายช่างเทคนิคอาวุโส

นายวิวัฒน์ วัฒน
นายวิวัฒน์ วัฒน
นายวิวัฒน์ วัฒน

สถาปนิก
นายวิวัฒน์ วัฒน

นายวิวัฒน์ วัฒน

วิศวกร
นายวิวัฒน์ วัฒน

นายวิวัฒน์ วัฒน

นายวิวัฒน์ วัฒน

นายวิวัฒน์ วัฒน

นายวิวัฒน์ วัฒน

นายวิวัฒน์ วัฒน

นายวิวัฒน์ วัฒน

นายวิวัฒน์ วัฒน

นายวิวัฒน์ วัฒน

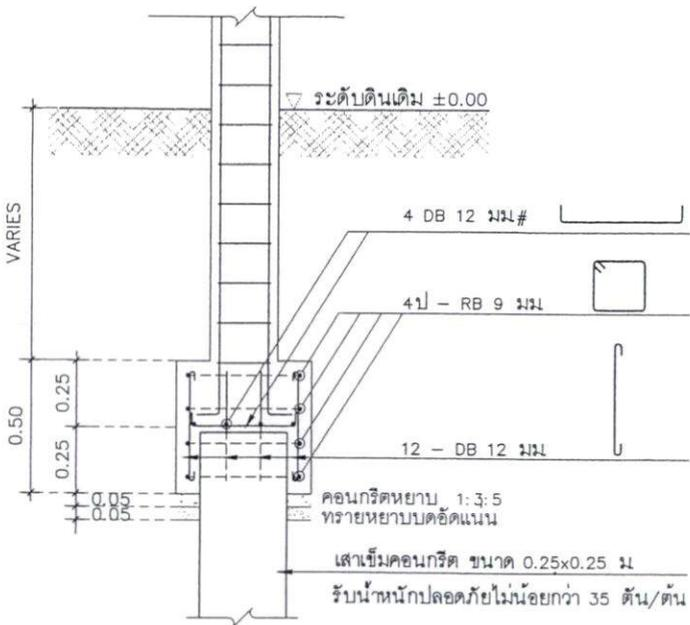
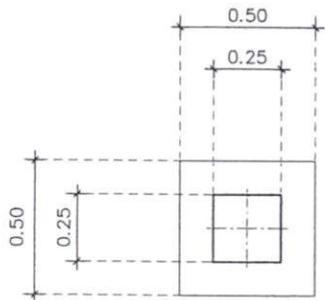

F5 (0.50x0.50)

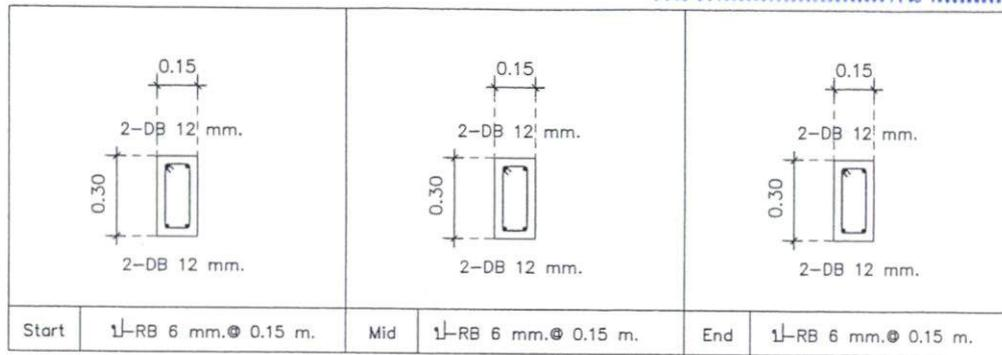

Start 1-RB 6 mm. @ 0.15 m. Mid 1-RB 6 mm. @ 0.15 m. End 1-RB 6 mm. @ 0.15 m.

B1 (0.15x0.30)

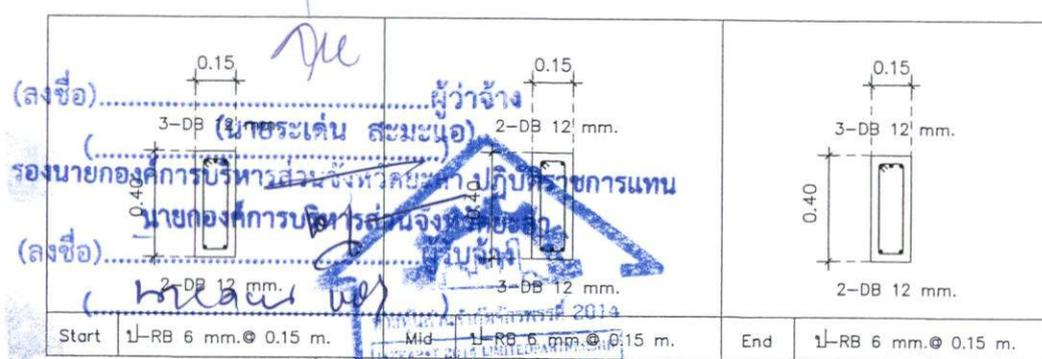

Start 1-RB 6 mm. @ 0.15 m. Mid 1-RB 6 mm. @ 0.15 m. End 1-RB 6 mm. @ 0.15 m.

B2 (0.15x0.40)

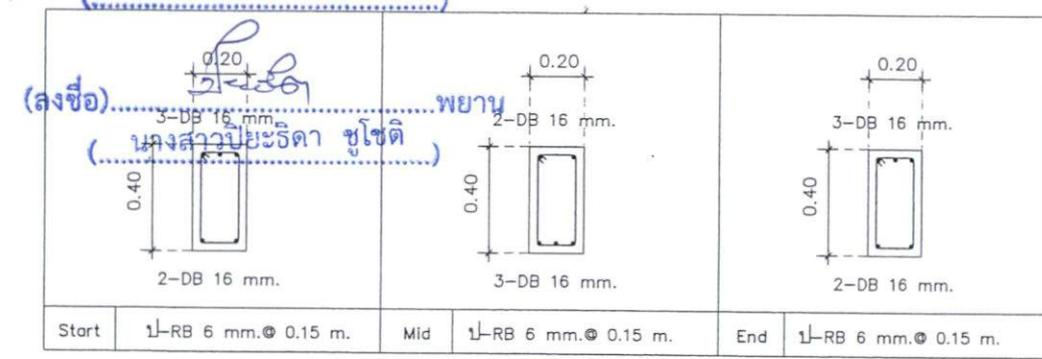

Start 1-RB 6 mm. @ 0.15 m. Mid 1-RB 6 mm. @ 0.15 m. End 1-RB 6 mm. @ 0.15 m.

B3 (0.20x0.40)

แบบขยายเสริมเหล็กฐานราก 1 : 20

แบบขยายเสริมเหล็กคาน 1 : 20

ลงวันที่ 16 มิ.ย. 2567



ฝ่ายศึกษา แผนก กองวิชา
องค์การบริหารส่วนจังหวัดยโสธร

โครงการ
ก่อสร้างอาคารเรียนระดับ
ชั้น 2 ชั้น

แบบแสดง
แบบขยายเสริมเหล็กงาน

มาตรฐาน 1:25

วันที่
แผ่นที่ 35 จำนวน
8 - 11 46

ชื่อ
[Signature]
นายสมชาย ธรรมานะ
นายวิชาญ ธรรมานะ

เขียนแบบ
[Signature]
นายวิชาญ ธรรมานะ
นายวิชาญ ธรรมานะ
วิศวกรในชั้นเรียนช่างเขียนแบบสถาปัตย์

[Signature]
นายวิชาญ ธรรมานะ
นายวิชาญ ธรรมานะ
นายวิชาญ ธรรมานะ

สถาปนิก
[Signature]
นายวิชาญ ธรรมานะ

นายวิชาญ ธรรมานะ

นายวิชาญ ธรรมานะ

นายวิชาญ ธรรมานะ

นายวิชาญ ธรรมานะ

นายวิชาญ ธรรมานะ

นายวิชาญ ธรรมานะ

นายวิชาญ ธรรมานะ

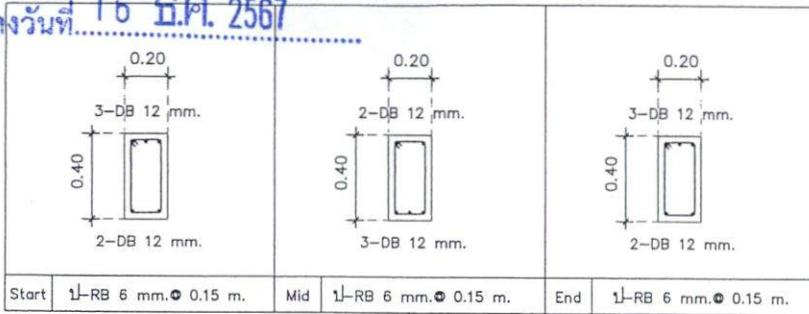

B4 (0.20x0.40)

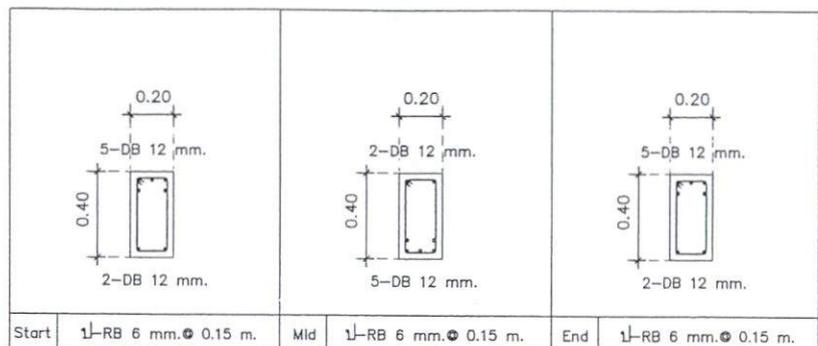

B5 (0.20x0.40)

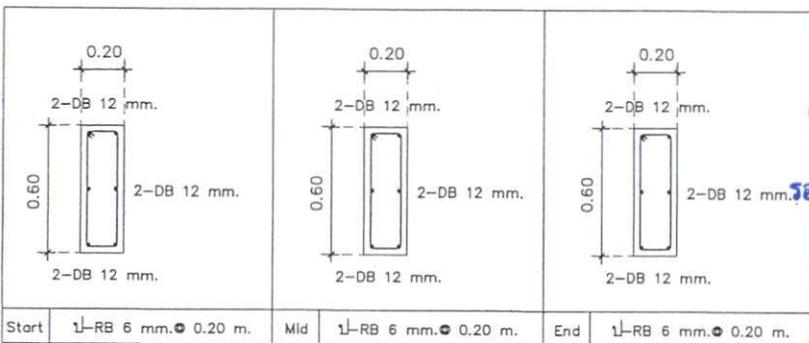

B6 (0.20x0.60)

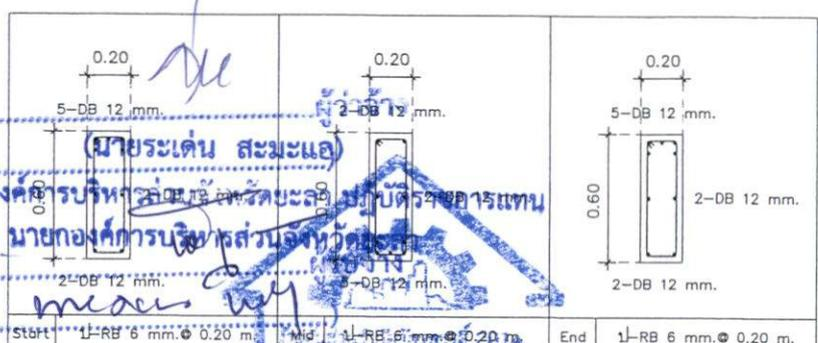

B7 (0.20x0.60)

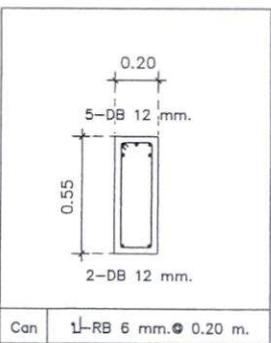

B7' (0.20x0.55)

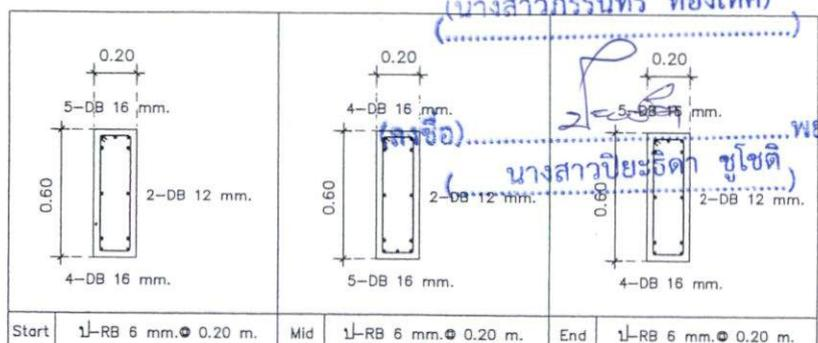

B8 (0.20x0.60)

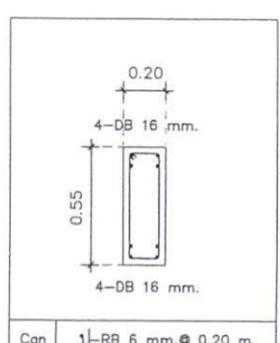

B8' (0.20x0.55)

แบบขยายเสริมเหล็กงาน 1 : 25

ลงวันที่ 16 ธ.ค. 2567



ฝ่ายช่าง ออกแบบ กองช่าง
องค์การบริหารส่วนจังหวัดยโสธร

โครงการ
ก่อสร้างอาคารอเนกประสงค์
ถล. 2 ชั้น

แบบแสดง
แบบขยายเสริมเหล็กถน

ขนาดส่วน 1:25

วันที่
แผ่นที่ 36 จำนวน
5 - 12 46

ช่าง
นายสมชาย วัฒนศิริ
นายสมชาย วัฒนศิริ
นายสมชาย วัฒนศิริ

เขียนแบบ
นายสมชาย วัฒนศิริ
นายสมชาย วัฒนศิริ
นายสมชาย วัฒนศิริ

สถาปนิก
นายสมชาย วัฒนศิริ

นายสมชาย วัฒนศิริ

นายสมชาย วัฒนศิริ

นายสมชาย วัฒนศิริ

นายสมชาย วัฒนศิริ

นายสมชาย วัฒนศิริ

นายสมชาย วัฒนศิริ

นายสมชาย วัฒนศิริ

นายสมชาย วัฒนศิริ

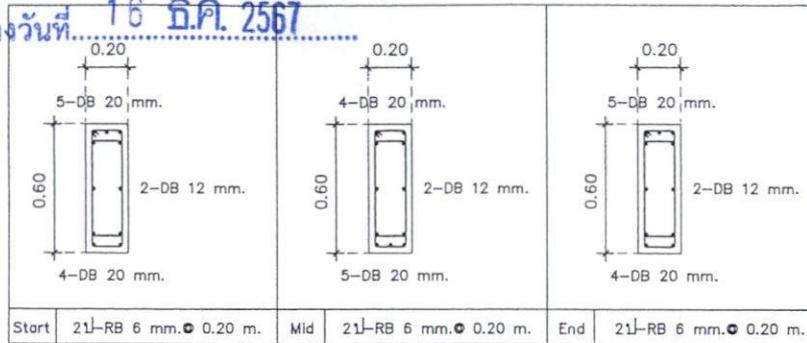

B9 (0.20x0.60)

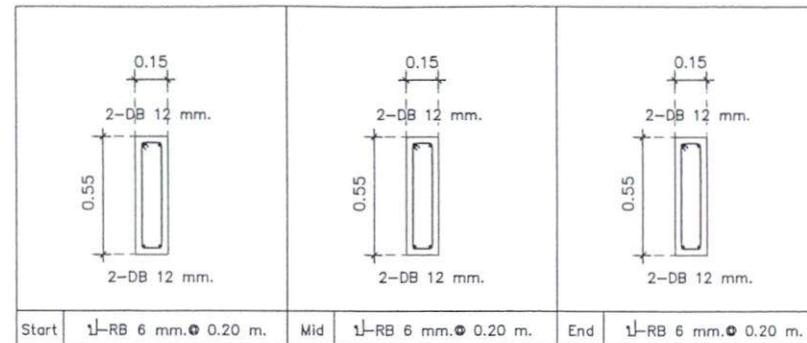

B10 (0.15x0.55)

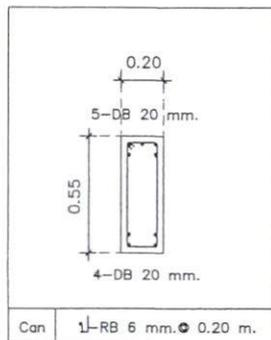

B9' (0.20x0.55)

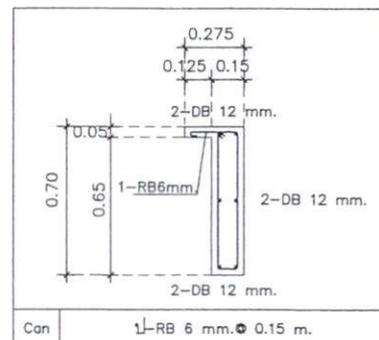

B11 (0.15x0.70)

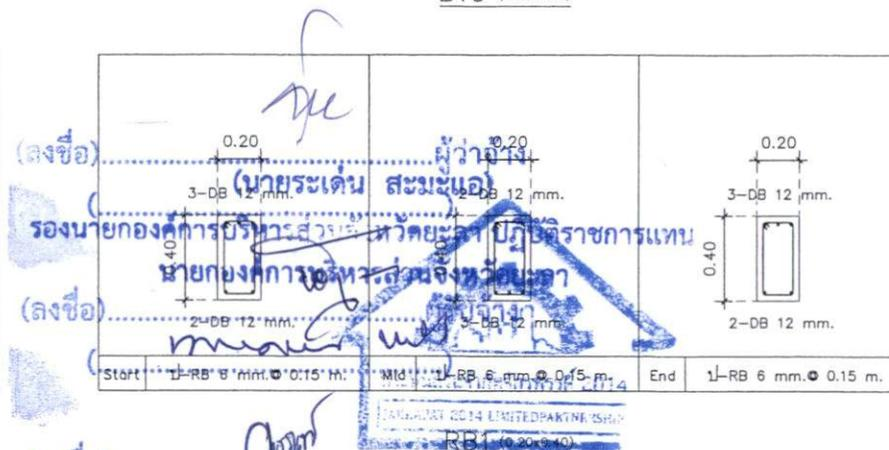

(ลงชื่อ) พยาน
(นางสาวกัญจนาพร หอมเทศ)

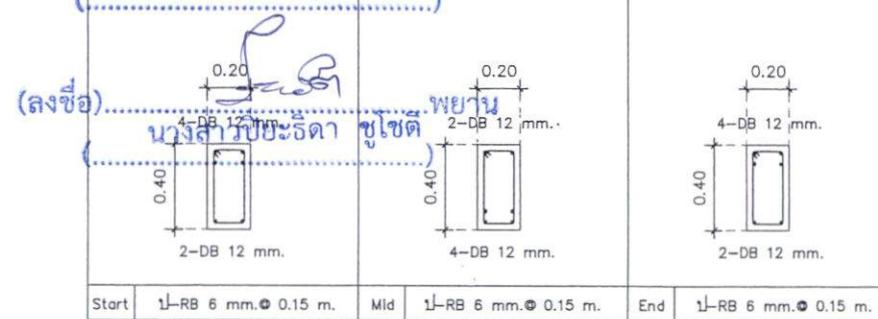

RB2 (0.15x0.40)

RB3 (0.20x0.40)

แบบขยายเสริมเหล็กถน 1 : 25

ลงวันที่ 16 ธ.ค. 2567



ฝ่ายช่าง ควบคุม กองช่าง
องค์การบริหารส่วนจังหวัดยะลา

โครงการ
ก่อสร้างอาคารอเนกประสงค์
คสล. 2 ชั้น

แบบแสดง
แบบขยายเสริมเหล็กพื้น
แบบขยายเสริมเหล็กคาน้ำิ่ง
แบบขยายเสริมเหล็กบันได

ขนาดส่วน 1:25

วันที่

แผ่นที่ 39	จำนวน
5 - 15	46

ชื่อ
นายสมชาย วัฒนา
นายสมชาย วัฒนา
นายสมชาย วัฒนา

เขียนแบบ
นายสมชาย วัฒนา
นายสมชาย วัฒนา
นายสมชาย วัฒนา

สถาปนิก
นายสมชาย วัฒนา

วิศวกร
นายสมชาย วัฒนา

ตรวจสอบ
นายสมชาย วัฒนา

นายสมชาย วัฒนา

นายสมชาย วัฒนา

นายสมชาย วัฒนา

นายสมชาย วัฒนา

นายสมชาย วัฒนา

นายสมชาย วัฒนา

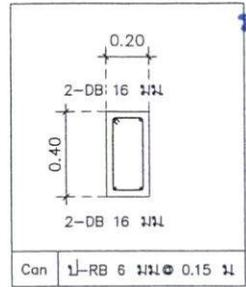
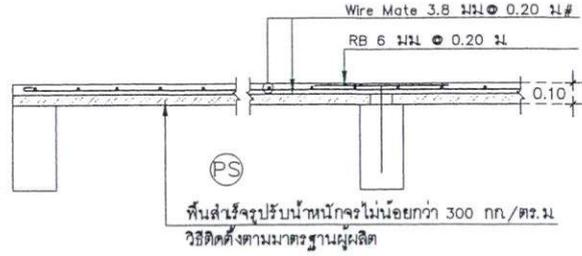
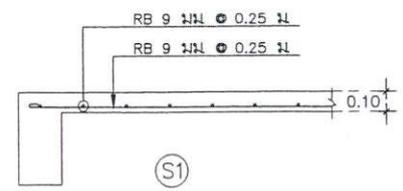
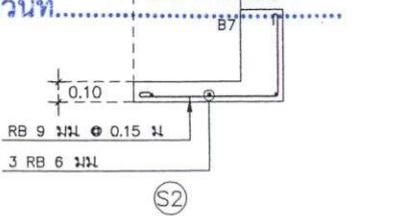
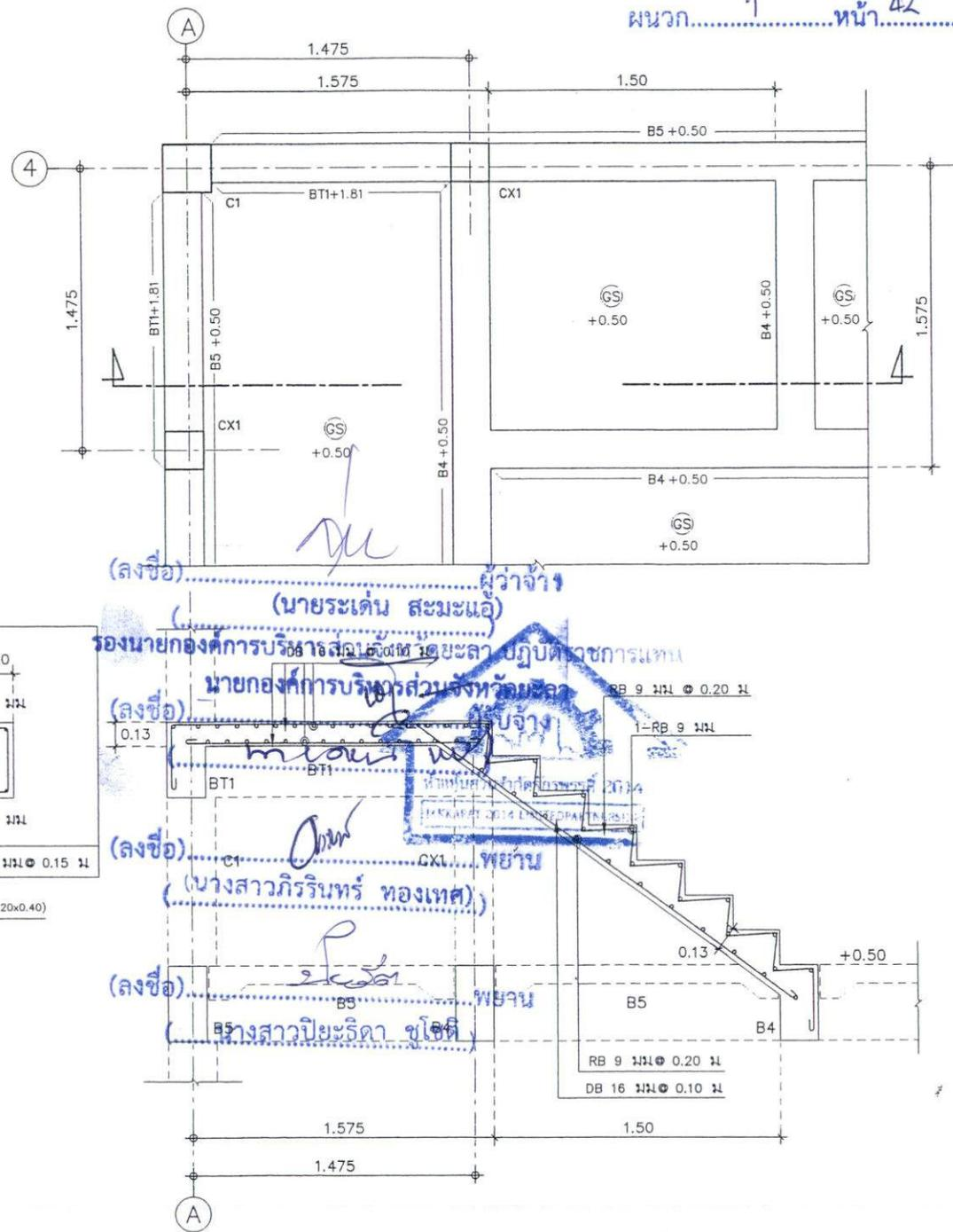

แบบขยายเสริมเหล็กพื้น 1 : 25

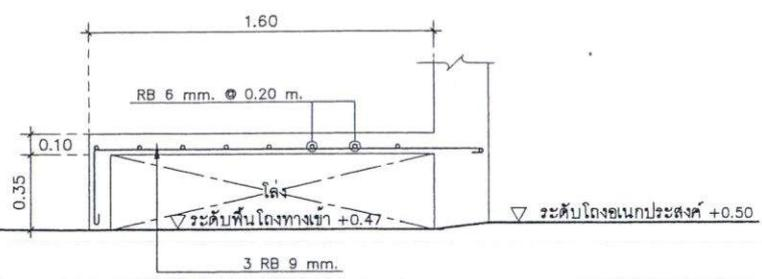

แบบขยายเสริมเหล็กคาน้ำิ่ง คสล. 1:25

แบบขยายเสริมเหล็กบันได 1 : 25

(ลงชื่อ) ผู้ว่าจ้าง
(นายระเด่น สมะแอ)
รองนายกองค์การบริหารส่วนจังหวัดยะลา ปฏิบัติราชการแทน
นายกองค์การบริหารส่วนจังหวัดยะลา
(ลงชื่อ) ผู้รับจ้าง
(นางสาวกวีรินทร์ ทองเทศ)
(ลงชื่อ) พยาน
(นางสาวปิยะธิดา ขุไธยดี)

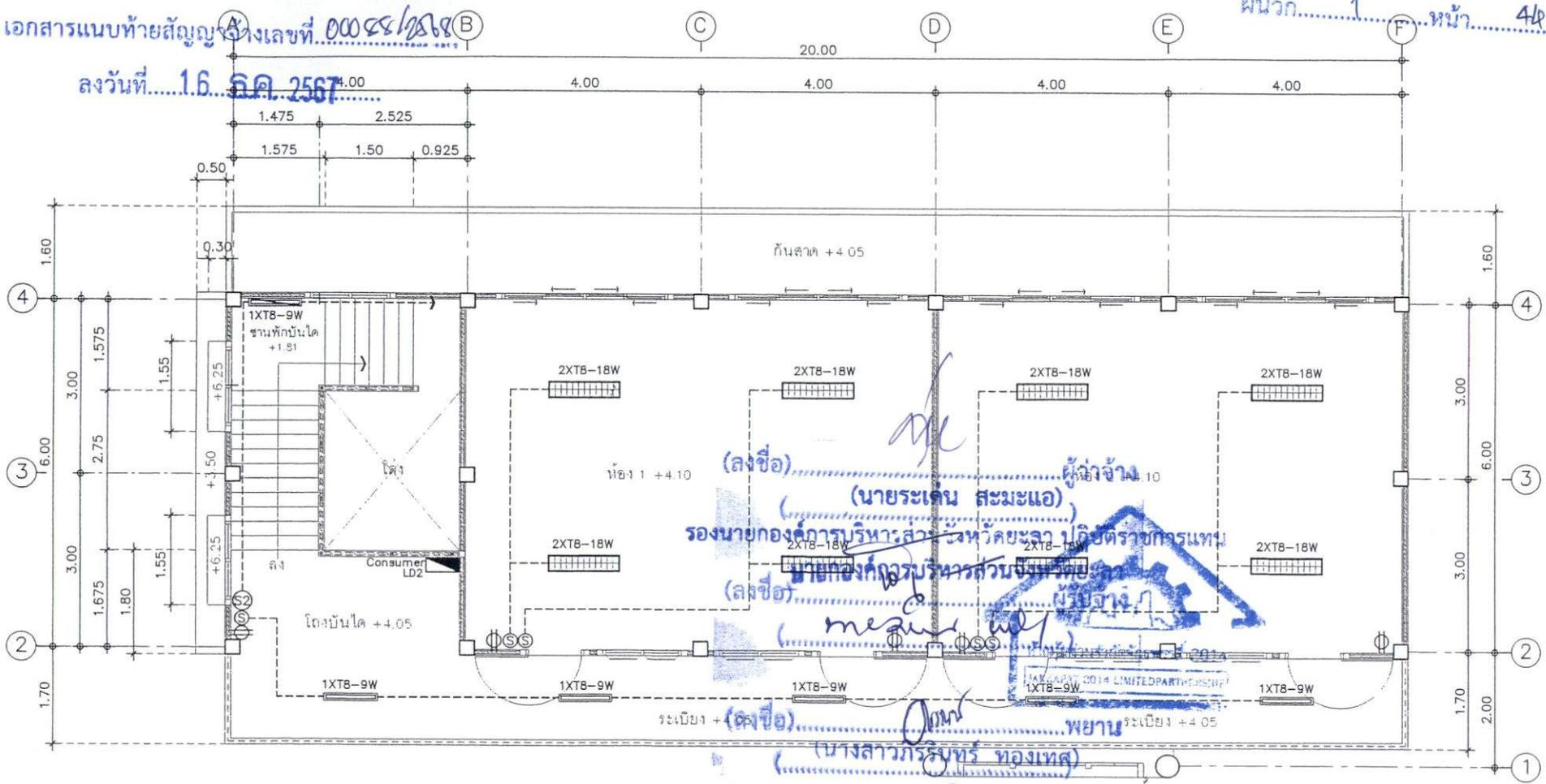

สัญลักษณ์ประกอบแบบไฟฟ้า

สัญลักษณ์	รายการ
	ตู้คอนซูมเมอร์หลัก 6 ช่อง (มาตรฐาน มอก.) ติดสูงจากพื้น 1.80 ม *** จำนวน 2 ชุด (** <u>นางสาวปิยะธิดา ชูอิน</u> <u>นางสาวปิยะธิดา ชูอิน</u> <u>นางสาวปิยะธิดา ชูอิน</u>) แยกควบคุมแต่ละชั้น ชั้นล่าง 1 ชุด , ชั้นบน 1 ชุด *** MAIN 60 A ใช้สำหรับตัวรับ 32 A และใช้สำหรับโคมไฟ 16 A
	ตัวเสียบ 2 ช่อง/ตลับแบบฝังในผนัง 220 V./16 A.
	สวิตช์ไฟฟ้า ปิด-เปิด สวิตช์ทางเดียวแบบฝังในผนัง 220-250 V./16 A.
	สวิตช์ไฟฟ้า ปิด-เปิด สวิตช์สองทางแบบฝังในผนัง 220-250 V./16 A.
	โคมไฟ LED ยาว 0.80 หลอดเดี่ยว 9 W
	โคมไฟ LED ยาว 0.80 หลอดเดี่ยว 9 W ติดผนัง
	โคมไฟ LED ยาว 1.20 หลอดคู่ 18 W พร้อมครอบตะแกรงสแตนเลส *** <u>ชั้นล่าง</u> ชนิดตีฝ้าเพดาน *** โคมไฟ LED ยาว 1.20 หลอดคู่ 18 W พร้อมครอบตะแกรงสแตนเลส *** <u>ชั้นบน</u> ชนิดตีฝ้าเพดาน ***

(ลงชื่อ) นางสาวปิยะธิดา ชูอิน นางสาวปิยะธิดา ชูอิน นางสาวปิยะธิดา ชูอิน
 1 : 75



ฝ่ายวิชา ออกแบบ กองช่าง
องค์การบริหารส่วนจังหวัดยะลา
โครงการ
ก่อสร้างอาคารแบบประตึค
คต. 2 ชั้น

แบบแสดง
สัญลักษณ์ประกอบแบบไฟฟ้า
, แผนไฟฟ้าชั้นบน

มาตรฐาน 1:75
วันที่
แผ่นที่ 41 จำนวน
EE - 02 48

ชื่อ นางสาวปิยะธิดา ชูอิน
นางสาวปิยะธิดา ชูอิน
นางสาวปิยะธิดา ชูอิน

เขียนแบบ
นางสาวปิยะธิดา ชูอิน
นางสาวปิยะธิดา ชูอิน
นางสาวปิยะธิดา ชูอิน

สถาปนิก
นางสาวปิยะธิดา ชูอิน

นางสาวปิยะธิดา ชูอิน

นางสาวปิยะธิดา ชูอิน

นางสาวปิยะธิดา ชูอิน

นางสาวปิยะธิดา ชูอิน

นางสาวปิยะธิดา ชูอิน

นางสาวปิยะธิดา ชูอิน

นางสาวปิยะธิดา ชูอิน

ลงวันที่ 16 มิ.ย. 2567

ประเภทท่อ	ขนาดท่อ	ชนิดท่อ	ขนาดท่อ			หมายเหตุ
			ท่อนม	ท่อแยก	ท่อต่อเข้าสู่ผนัง	
ท่อประปา CW	PVC.class 8.5		๑ 1 1/2"	๑ 1"	๑ 1/2"	
ท่อระบายน้ำทิ้ง MW	ซิเมนต์ใยหิน		๑ 4"	-	-	
ท่อน้ำทิ้ง W	PVC.class 8.5		๑ 3"	๑ 2"	๑ 2"	
ท่อสวม S	PVC.class 8.5		๑ 4"	๑ 4"	๑ 4"	
ท่อโถปัสสาวะ S	PVC.class 8.5		๑ 2"	๑ 2"	๑ 2"	
ท่อระบายอากาศ V	PVC.class 8.5		๑ 1"	๑ 1"	๑ 1"	
ท่อน้ำฝน RD	PVC.class 8.5		๑ 3"	๑ 2"	-	
ท่อน้ำฝน RL	PVC.class 8.5		๑ 3"	๑ 2"	-	

สัญลักษณ์ประกอบ			
	ท่อโศโครก (MSเมนท่อโศโครก)		ข้อต่อสามทาง
	ท่อระบายน้ำทิ้ง (MWเมนท่อน้ำทิ้ง)		ก๊อกน้ำ
	ท่อน้ำดี (MCเมนท่อน้ำดี)		FLOOR CLEAN OUT
	ท่ออากาศ		CLEAN OUT
	ข้อต่อเข้าสู่ผนัง		ประตูน้ำ
	ข้อลด		บ่อพักขนาด .060X.060
	ข้อต่อสามทาง วาย		จุดระบายน้ำทิ้งพร้อมที่ดักกลิ่น
	ข้อต่อ 90		จุดระบายน้ำทิ้งทางหลังคา
	ข้อต่อ 45		มาตรการน้ำ

ผนวก 1 หน้า 46



ฝ่ายวิชา ออกแบบ กองช่าง
องค์การบริหารส่วนจังหวัดยะลา

โครงการ
ก่อสร้างอาคารเรียนประตอ
คทล 2 ชั้น

แบบแสดง
แบบขยายดินท่อน้ำดี
ท่อน้ำทิ้ง - ท่อโศโครก
สัญลักษณ์ประกอบแบบ

มาตราส่วน 1:50

วันที่
แผ่นที่ 43 จำนวน
SAN - 02 46

ชื่อ
นายวิชาญ ออสม
นายวิชาญ ออสม
นายวิชาญ ออสม

เขียนแบบ
นายวิชาญ ออสม
นายวิชาญ ออสม
นายวิชาญ ออสม

สถาปนิก
นายวิชาญ ออสม

วิศวกร
นายวิชาญ ออสม

นายวิชาญ ออสม

นายวิชาญ ออสม

นายวิชาญ ออสม

นายวิชาญ ออสม

นายวิชาญ ออสม

นายวิชาญ ออสม

หมายเหตุ
1. รายการที่พบในแบบให้ยึด
ตามแบบ
2. หากมีการเปลี่ยนแปลงให้แจ้ง
ต่อผู้ควบคุมโครงการ ก่อนดำเนินการ
ก่อสร้างตามแบบที่แนบมา

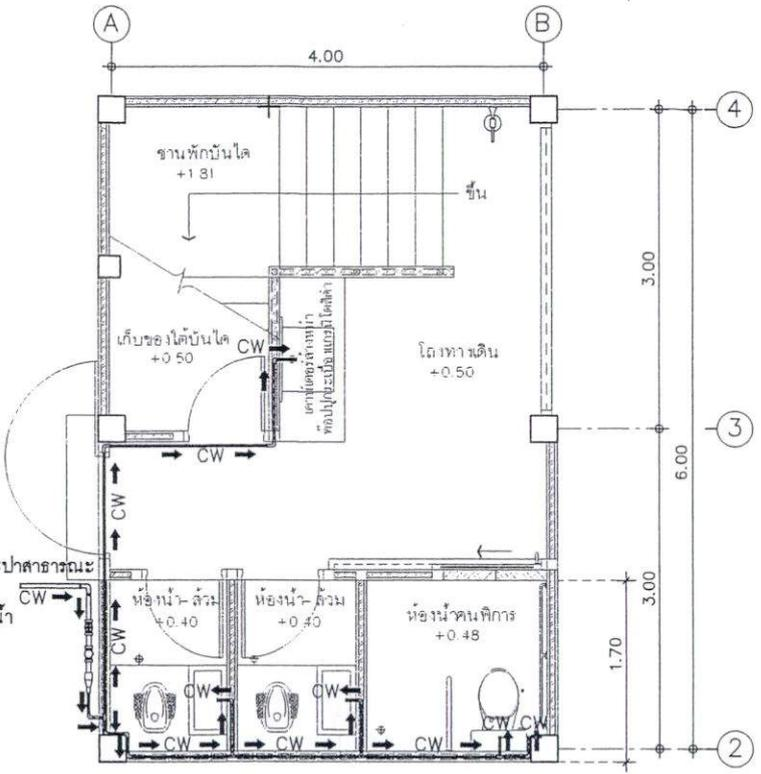

แบบขยายการเดินท่อน้ำดี 1 : 50

*** หมายเหตุ ***
- ตำแหน่งถังบำบัดน้ำเสีย แนวท่อน้ำโศโครก - น้ำทิ้ง และแนวท่อน้ำดี
สามารถปรับเปลี่ยนได้ตามความเหมาะสม

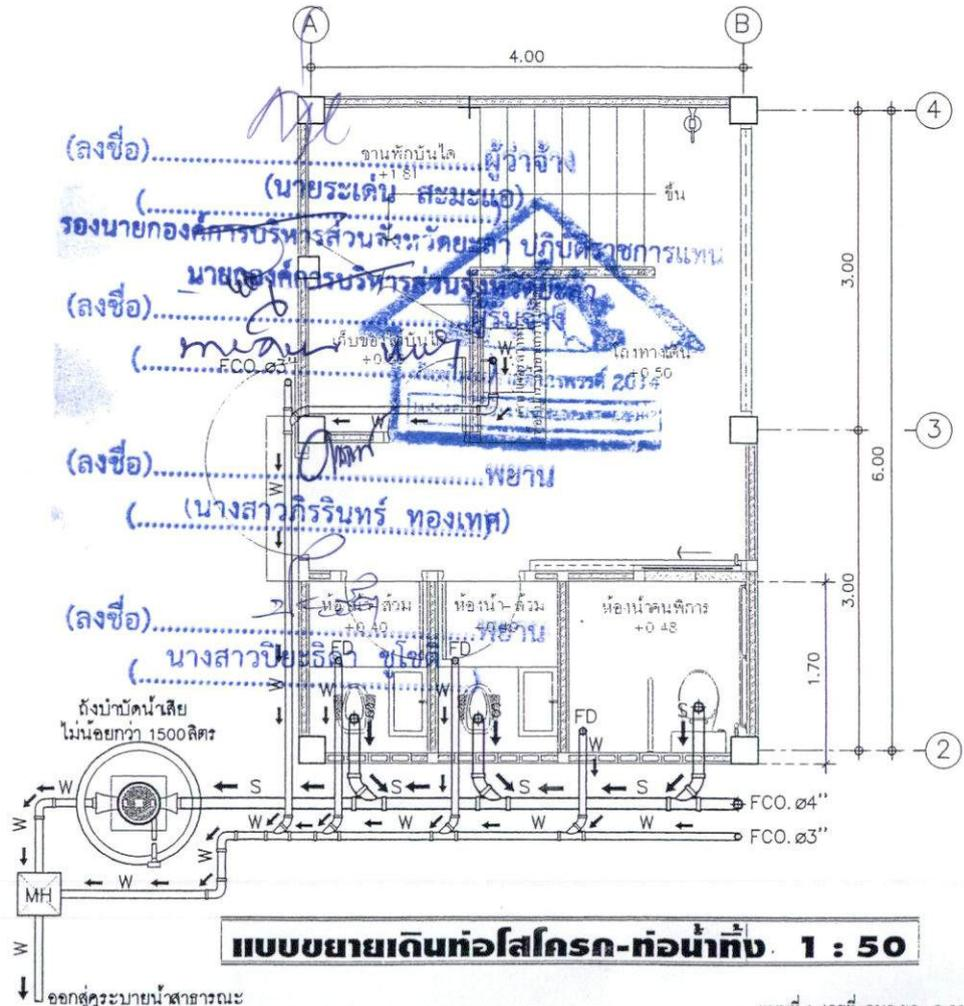

แบบขยายเดินท่อโศโครก-ท่อน้ำทิ้ง 1 : 50

ลงวันที่ 16 ธ.ค. 2567

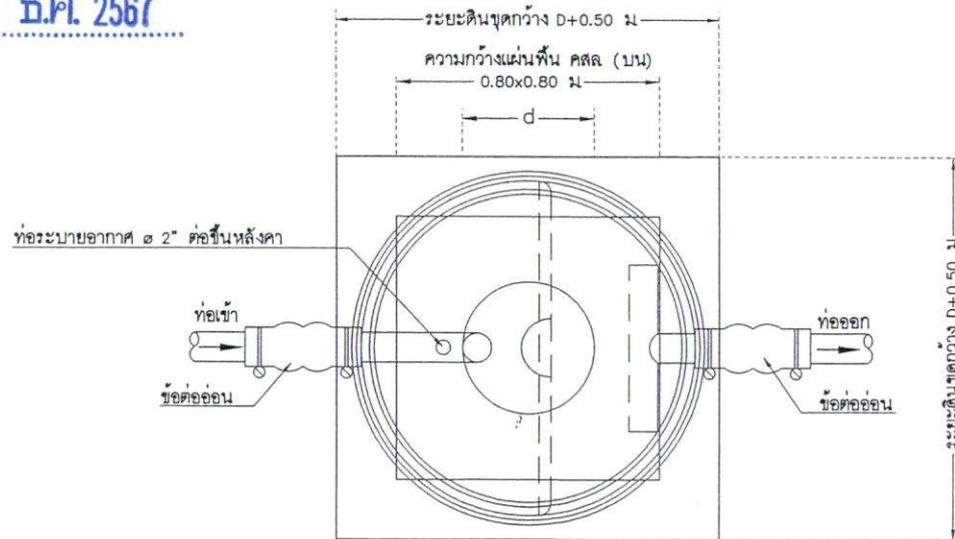

รูปแปลน

แบบขยายถังบำบัดน้ำเสีย

*** หมายเหตุ ***

1. ถังบำบัดน้ำเสีย ขนาดไม่น้อยกว่า 1500 ลิตร ติดตั้งตามมาตรฐานของผลิต
2. ก่อนดำเนินงานติดตั้งจะต้องนำสนอรายละเอียดต่อผู้ว่าจ้างเพื่อขออนุมัติ

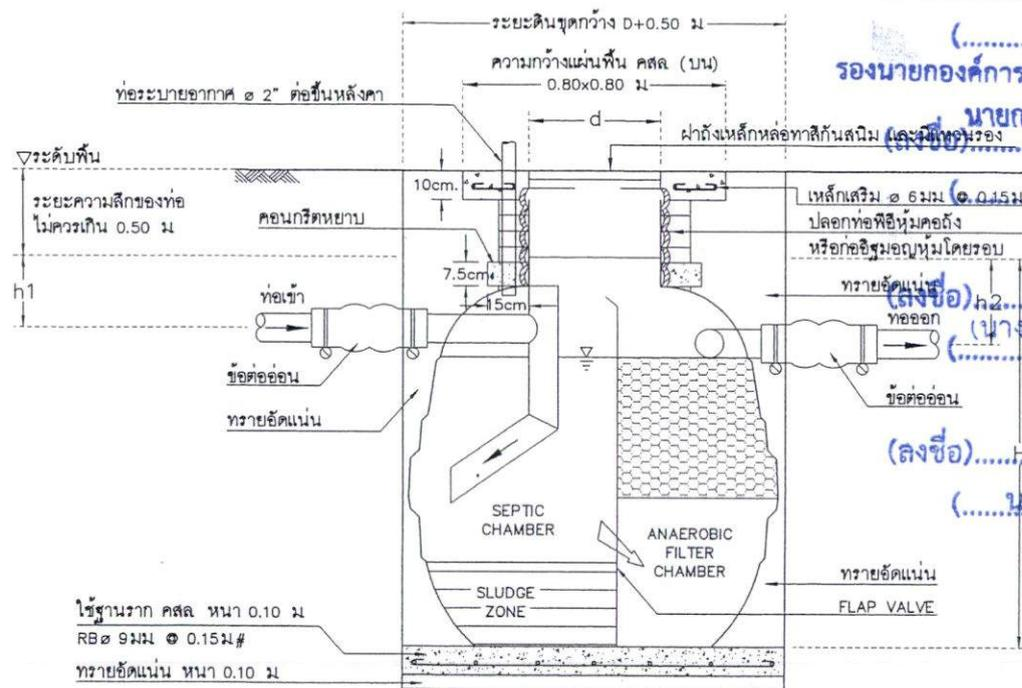

รูปตัดตั้ง

(ลงชื่อ).....ผู้ว่าจ้าง

(นายระเด่น สมะแอ)

รองนายกองค์การบริหารส่วนจังหวัดยะลา ปฏิบัติราชการแทน

นายกองค์การบริหารส่วนจังหวัดยะลา

(ลงชื่อ).....นางสาวกิริรินทร์ ทองเทศ

(นางสาวกิริรินทร์ ทองเทศ)

(ลงชื่อ).....พยาน

(นางสาวปิยะริดา ชูโชติ.)

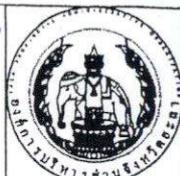

ฝ่ายสำรวจ ออกแบบ กองช่าง
องค์การบริหารส่วนจังหวัดยะลา

โครงการ

ก่อสร้างอาคารอเนกประสงค์
คสล 2 ชั้น

แบบขยาย

ถังบำบัดน้ำเสียสำเร็จรูป

มาตราส่วน

วันที่

แผ่นที่ 44	จำนวน
SAN - 03	46

ชื่อวง
นายระเด่น สมะแอ
นายก อบจ. ยะลา
นายปิยะ หนึ่งวิชา
นายช่างโยธา อบจ. ยะลา

เขียนแบบ
นายระเด่น สมะแอ
นายก อบจ. ยะลา
นายปิยะ หนึ่งวิชา
นายช่างโยธา อบจ. ยะลา

สถาปนิก
นายระเด่น สมะแอ
นายก อบจ. ยะลา
นายปิยะ หนึ่งวิชา
นายช่างโยธา อบจ. ยะลา

วิศวกร
นายระเด่น สมะแอ
นายก อบจ. ยะลา
นายปิยะ หนึ่งวิชา
นายช่างโยธา อบจ. ยะลา

ครุฑ
นายระเด่น สมะแอ
นายก อบจ. ยะลา
นายปิยะ หนึ่งวิชา
นายช่างโยธา อบจ. ยะลา

วิศวกร
นายระเด่น สมะแอ
นายก อบจ. ยะลา
นายปิยะ หนึ่งวิชา
นายช่างโยธา อบจ. ยะลา

อนุมัติ
นายระเด่น สมะแอ
นายก อบจ. ยะลา
นายปิยะ หนึ่งวิชา
นายช่างโยธา อบจ. ยะลา

หมายเหตุ
1. ระยะเวลา 3 ปี นับจากวันที่เปิด
2. ภายหลังจาก 3 ปี นับจากวันที่เปิด
3. ภายหลังจาก 3 ปี นับจากวันที่เปิด

ลงวันที่ 16 ธ.ค. 2567

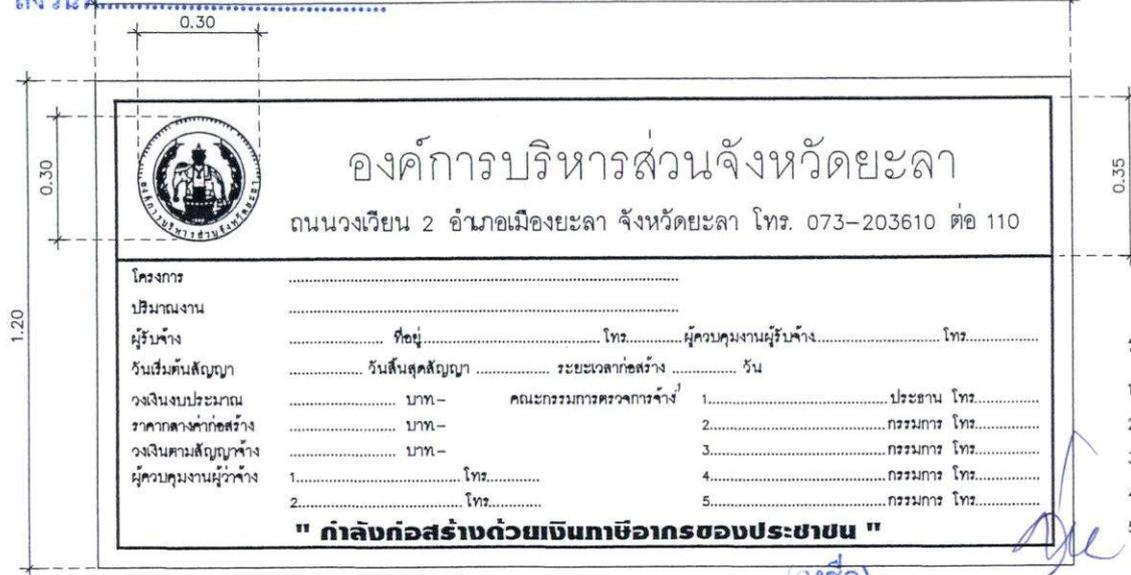

องค์การบริหารส่วนจังหวัดยะลา
ถนนวงเวียน 2 อำเภอเมืองยะลา จังหวัดยะลา โทร. 073-203610 ต่อ 110

" ก่อสร้างด้วยเงินภาษีอากรของประชาชน "

รายละเอียดป้าย

1. ผลิตเป็นเมตร นอกจากระบุเป็นอย่างอื่น
2. แผ่นป้ายทำจากแผ่นไม้อัด ความหนาไม่น้อยกว่า 4 มม. พื้นป้ายสีน้ำเงิน
3. แผ่นไวต์ติดทับแผ่นป้ายไม้อัดตัวอักษร เส้นขอบสีขาว และตราสัญลักษณ์องค์กรฯ
4. เสาไม้ขนาด 1 1/2"x3" หรือเสาท่อเหล็กดำขนาด ๑ ๒" โครงโครงไม้ 1"x2"
5. ตัวป้ายติดตั้งสูงจากพื้นดินไม่ต่ำกว่า 1.50 - 2.00 ม

(ลงชื่อ).....ผู้ว่าจ้าง
รายละเอียดด้านหน้าป้ายประชาสัมพันธ์ (นายยะเด่น สะมะแอ)

รองนายกองค์การบริหารส่วนจังหวัดยะลา ปฏิบัติราชการแทน

นายกองค์การบริหารส่วนจังหวัดยะลา

(ลงชื่อ).....ผู้รับจ้าง

(ลงชื่อ).....พยาน
(นางสาวกริรินทร์ ของเทศ)

(ลงชื่อ).....พยาน
(นางสาวปิยะธิดา ชูชาติ)

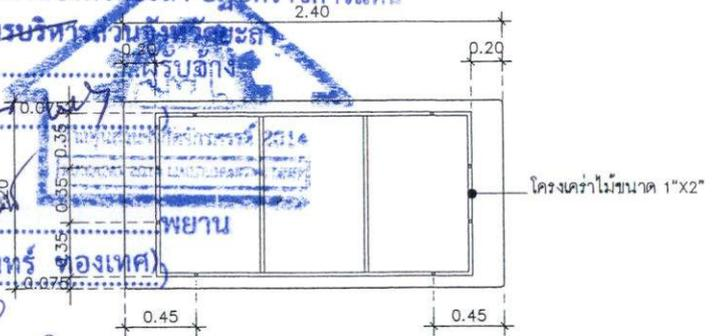
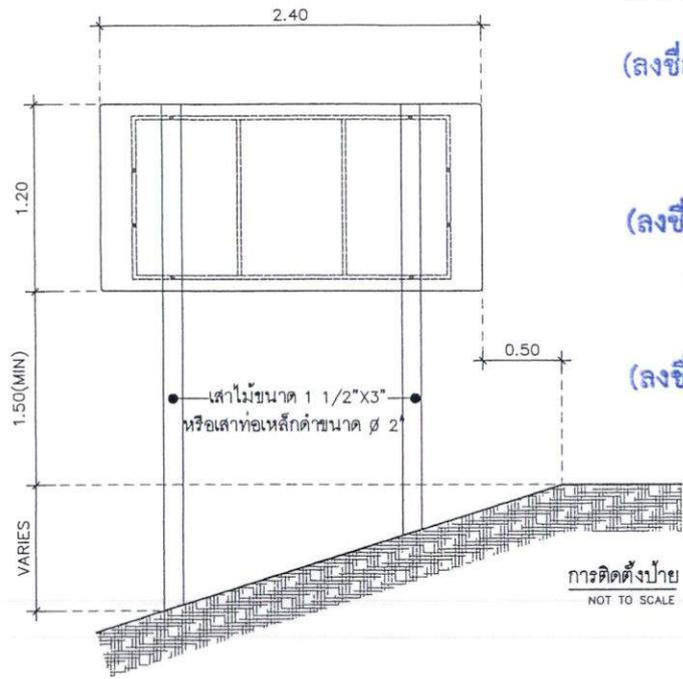

รายละเอียดด้านหลังป้าย NOT TO SCALE



ฝ่ายช่าง ออกแบบ กองช่าง องค์การบริหารส่วนจังหวัดยะลา	
โครงการ ก่อสร้างอาคารแบบประตงค์ คสล. 2 ชั้น	
แบบมตคย	
ป้ายประชาสัมพันธ์โครงการ	
มาตราส่วน 1:10	
วันที่	
แผ่นที่ 45	จำนวน
OT - 01	46
คำขอ	
นาย.....	
นายช่างโยธาชำนาญงาน	
เขียนแบบ	
นาย.....	
นายช่างโยธาชำนาญงาน	
วิศวกรในตำแหน่งสถาปัตย์โยธาโยธา	
นาย.....	
นายช่างโยธาชำนาญงาน	
ผู้รับจ้าง	
พยาน	
นาย.....	
นายช่างโยธาชำนาญงาน	
พยาน	
นาย.....	
นางสาวปิยะธิดา ชูชาติ	
นายช่างโยธาชำนาญงาน	
วิศวกร	
นาย.....	
นายช่างโยธาชำนาญงาน	
ตรวจ	
นาย.....	
นายช่างโยธาชำนาญงาน	
วิศวกร	
นาย.....	
นายช่างโยธาชำนาญงาน	
พิจารณา	
นาย.....	
นายช่างโยธาชำนาญงาน	
เห็นชอบ	
นาย.....	
นายช่างโยธาชำนาญงาน	
อนุมัติ	
นาย.....	
นายช่างโยธาชำนาญงาน	
หมายเหตุ	
1. ระยะเวลา ก่อสร้างแบบโยธาโยธา	
คือ ๒๕๖๗	
2. หากมีการเปลี่ยนแปลงในสัญญา	
สัญญาจะส่งผู้ควบคุมงาน คณะกรรมการ	
ตรวจการจ้างเป็นผู้ว่าจ้างเป็นผู้รับ	



- พื้นป้ายสีเขียว
- ตราองค์การ ฯ สีขาวพื้นสีเขียว
- ตัวอักษรและตัวเลขสีขาว
- กรอบป้ายสีขาว หน้า 0.03 ม

หมายเหตุ รายละเอียดด้านหน้าป้าย (NOT TO SCALE)

1. มิติเป็นเมตร นอกจากระบุเป็นอย่างอื่น
2. แผ่นป้ายทำจากแผ่นเหล็กอาบสังกะสี ความหนาไม่น้อยกว่า 2 มม. มีคุณสมบัติตาม มอก
3. พื้นป้ายใช้สีหรือสติกเกอร์ เครื่องหมาย สัญลักษณ์ ตัวเลข และเส้นขอบป้าย เป็นสีหรือสติกเกอร์สะท้อนแสง สำหรับด้านหลัง แผ่นป้ายพื้นสีรองพื้นจับหลัก แล้วพ่นสีเทาแห้งเร็วอีก 1 ชั้น
4. เสาป้ายเหล็กกล่อง ๓" x 3" เสาป้ายทาสีขาว ที่ระยะสูง 25 ซม. (ชื่อ) หาระดับพื้นในหนังสือ.....ผู้ว่าจ้าง การทาสีให้ทาสีรองพื้น 1 ชั้น แล้วทาสีน้ำมันสำหรับเสาเหล็ก ที่บนหน้า 2 ชั้น (นายระเด่น สะมะแอ)

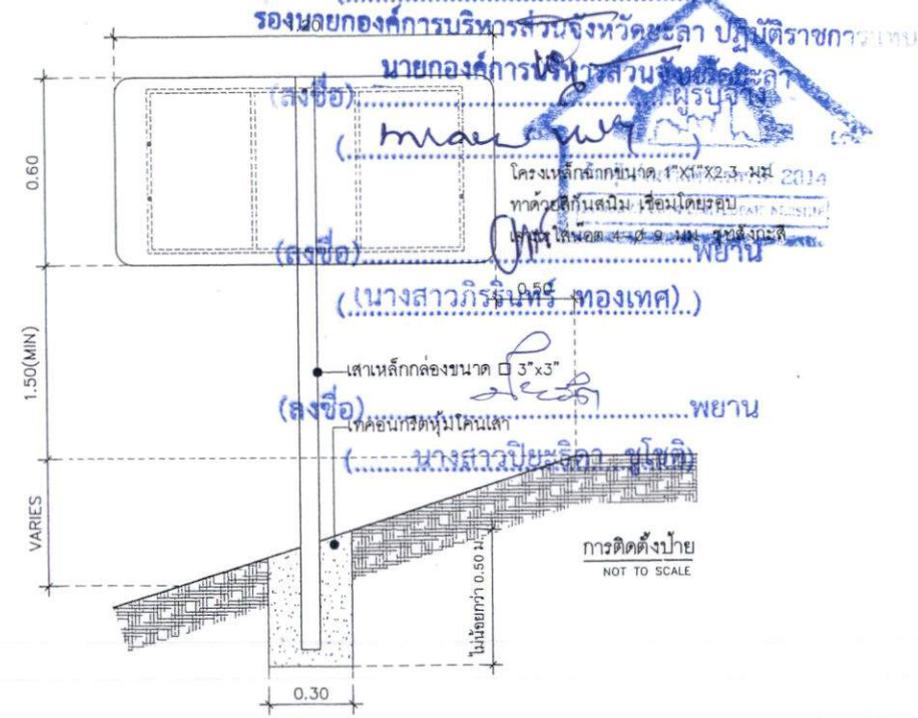

ฝ่ายวิศวกรรม กองช่าง
 องค์การบริหารส่วนจังหวัดยะลา
 โครงการ
 ก่อสร้างอาคารแบบประตงค์
 ชั้น 2 ชั้น

แบบแสดง
 ป้ายโครงการ

มาตราส่วน 1:10
 วันที่
 ผนังที่ 46 จำนวน
 OT - 02 46

ชื่อ
 นาย.....
 นาย.....
 นาย.....

เขียนแบบ
 นาย.....
 นาย.....
 นาย.....

สถาปนิก
 นาย.....

วิศวกร
 นาย.....

นายช่าง
 นาย.....

นายช่าง
 นาย.....

นายช่าง
 นาย.....

นายช่าง
 นาย.....

เห็นชอบ
 นาย.....

อนุมัติ
 นาย.....

หมายเหตุ
 1. ระยะต่างๆ ที่กำหนดไว้บนนี้ให้เป็น
 ความเรียบร้อย
 2. งานนี้เป็นงานแก้ไขแบบให้ถูกต้อง
 3. งานนี้เป็นงานแก้ไขแบบให้ถูกต้อง
 ความหมายของสัญลักษณ์ที่ปรากฏบน
 หมายเหตุนั้นจะถือว่าถูกต้อง

ลงวันที่ 16 ธ.ค. 2567

รายละเอียดการแบ่งงวดงาน หมวด ๒ มีหน้า 1 ถึง 2

งานจ้างก่อสร้างอาคารอเนกประสงค์ คสล. ๒ ชั้น บ้านบาลูกาซีโร หมู่ที่ ๒ ตำบลลาดหญ้า อำเภอเยะหา
จังหวัดยะลา

หมวด ๒ หน้า 1

งวดที่ ๑ เป็นจำนวนเงินร้อยละ ๑๖.๐๐% ของค่าจ้างที่ตกลงทำสัญญาจ้าง เป็นจำนวนเงิน ๕๒๑,๙๒๐.- บาท (ห้าแสนสองหมื่นหนึ่งพันเก้าร้อยยี่สิบบาทถ้วน) จะจ่ายให้เมื่อผู้รับจ้างได้ ปฏิบัติงาน ดังนี้

- ปรับพื้นที่ก่อสร้างแล้วเสร็จ
- ปักผังพร้อมกำหนดจุดตำแหน่งฐานรากแล้วเสร็จ
- ขุดหลุม เทคอนกรีตฐานรากและตอม่อทั้งหมดแล้วเสร็จ
- หล่อคอนกรีตคานคอดิน คสล. ทั้งหมดแล้วเสร็จ
- หล่อคอนกรีตเสา คสล. ชั้น ๑ ทั้งหมดแล้วเสร็จ

ระยะเวลาการปฏิบัติงาน ให้แล้วเสร็จภายใน ๔๕ วัน พร้อมส่งมอบงานจ้าง และคณะกรรมการตรวจรับเรียบร้อยแล้ว ภายในวันที่ ๓๐ มกราคม ๒๕๖๘

งวดที่ ๒ เป็นจำนวนเงินร้อยละ ๑๖.๐๐% ของค่าจ้างที่ตกลงทำสัญญาจ้าง เป็นจำนวนเงิน ๕๒๑,๙๒๐.- บาท (ห้าแสนสองหมื่นหนึ่งพันเก้าร้อยยี่สิบบาทถ้วน) จะจ่ายให้เมื่อผู้รับจ้างได้ ปฏิบัติงาน ดังนี้

- หล่อคอนกรีตบันได คสล. ชั้น ๑ ทั้งหมดแล้วเสร็จ (ลงชื่อ) ผู้ว่าจ้าง (นายระเด่น สมะแอ)
- หล่อคอนกรีตคานรับพื้น คสล. ชั้น ๒ ทั้งหมดแล้วเสร็จ (ลงชื่อ) นายกองศักดิ์บริหารส่วนจังหวัดยะลา ปฏิบัติราชการแทน
- หล่อคอนกรีตเสา คสล. ชั้น ๒ ทั้งหมดแล้วเสร็จ (ลงชื่อ) นายกองศักดิ์บริหารส่วนจังหวัดยะลา
- วางแผนพื้นสำเร็จรูปทั้งหมดแล้วเสร็จ (ลงชื่อ) นายกองศักดิ์บริหารส่วนจังหวัดยะลา
- เทคอนกรีตทับหน้า ทั้งหมดแล้วเสร็จ (ลงชื่อ) นายกองศักดิ์บริหารส่วนจังหวัดยะลา

ระยะเวลาการปฏิบัติงาน ให้แล้วเสร็จภายใน ๔๕ วัน พร้อมส่งมอบงานจ้างและ คณะกรรมการตรวจรับเรียบร้อยแล้ว ภายในวันที่ ๑๖ มีนาคม ๒๕๖๘

(นางสาวกิริรินทร์ ทองเทศ)

งวดที่ ๓ เป็นจำนวนเงินร้อยละ ๑๖.๐๐% ของค่าจ้างที่ตกลงทำสัญญาจ้าง เป็นจำนวนเงิน ๕๒๑,๙๒๐.- บาท (ห้าแสนสองหมื่นหนึ่งพันเก้าร้อยยี่สิบบาทถ้วน) จะจ่ายให้เมื่อผู้รับจ้างได้ ปฏิบัติงาน ดังนี้

- หล่อคอนกรีตคาน รับโครงหลังคา คสล. ชั้นหลังคาทั้งหมดแล้วเสร็จ
- ถมทรายในช่องคานและบดอัดทั้งหมดแล้วเสร็จ
- เดินท่อระบบสุขาภิบาลสำหรับระบบท่อต่าง ๆ (งานสุขาภิบาล)
- เทพื้น คสล. ชั้น ๑ (ยกเว้นห้องน้ำ) ทั้งหมดแล้วเสร็จ
- ประกอบและติดตั้งโครงหลังคาเหล็กทั้งหมดแล้วเสร็จ
- งานมุงกระเบื้องหลังคาและส่วนประกอบต่างๆ ของงานหลังคาทั้งหมดแล้วเสร็จ

ระยะเวลาการปฏิบัติงาน ให้แล้วเสร็จภายใน ๔๕ วัน พร้อมส่งมอบงานจ้าง และคณะกรรมการตรวจรับเรียบร้อยแล้ว ภายในวันที่ ๓๐ เมษายน ๒๕๖๘

ลงวันที่ 16 ธ.ค. 2567

งวดที่ ๔ เป็นจำนวนเงินร้อยละ ๑๗.๐๐% ของค่าจ้างที่ตกลงทำสัญญาจ้าง เป็นจำนวนเงิน ๕๕๔,๕๔๐.- บาท (ห้าแสนห้าหมื่นสี่พันห้าร้อยสี่สิบบาทถ้วน) จะจ่ายให้เมื่อผู้รับจ้างได้ ปฏิบัติงาน ดังนี้

- งานติดตั้งเชิงชาย แล้วเสร็จ
- งานก่อผนังอิฐ แล้วเสร็จ
- งานฝ้าเพดานไม้ระแนงสำเร็จรูปทั้งหมดแล้วเสร็จ
- งานติดตั้งวงกบ ประตู-หน้าต่าง พร้อมเสาเอ็นและทับหลัง คสล. ทั้งหมดแล้วเสร็จ
- งานฉาบปูนภายในและภายนอกอาคารทั้งหมดแล้วเสร็จ

ระยะเวลาการปฏิบัติงาน ให้แล้วเสร็จภายใน ๔๕ วัน พร้อมส่งมอบงานจ้างและ คณะกรรมการตรวจรับเรียบร้อยแล้ว ภายในวันที่ ๑๔ มิถุนายน ๒๕๖๘

งวดที่ ๕ เป็นจำนวนเงินร้อยละ ๑๗.๐๐% ของค่าจ้างที่ตกลงทำสัญญาจ้าง เป็นจำนวนเงิน ๕๕๔,๕๔๐.- บาท (ห้าแสนห้าหมื่นสี่พันห้าร้อยสี่สิบบาทถ้วน) จะจ่ายให้เมื่อผู้รับจ้างได้ ปฏิบัติงาน ดังนี้

- ติดตั้งสายไฟฟ้าและอุปกรณ์บล็อก - สวิตซ์ - เต้ารับ
- งานฝ้าเพดาน ยิปซัมบอร์ด หนา ๙ มม. ทั้งหมดแล้วเสร็จ
- งานตกแต่งผนังบุกระเบื้องทั้งหมดแล้วเสร็จ
- ผนังก่อซีเมนต์บล็อกโชว์สาย ทั้งหมดแล้วเสร็จ
- งานบัวปูนปั้น ทั้งหมดแล้วเสร็จ
- งานพื้นปูกระเบื้องแกรนิตโต้ ทั้งหมดแล้วเสร็จ
- งานพื้นปูกระเบื้อง เซรามิค ทั้งหมดแล้วเสร็จ
- งานพื้น ขัดมัน ทั้งหมดแล้วเสร็จ
- งานปูกระเบื้อง และจุ่มกบ้นไค ทั้งหมดแล้วเสร็จ

ระยะเวลาการปฏิบัติงาน ให้แล้วเสร็จภายใน ๔๕ วัน พร้อมส่งมอบงานจ้างและ คณะกรรมการตรวจรับเรียบร้อยแล้ว ภายในวันที่ ๒๙ กรกฎาคม ๒๕๖๘

งวดที่ ๖ (งวดสุดท้าย) เป็นจำนวนเงินร้อยละ ๑๘.๐๐% ของค่าจ้างที่ตกลง ทำสัญญาจ้าง เป็นจำนวนเงิน ๕๘๗,๑๖๐.- บาท (ห้าแสนแปดหมื่นเจ็ดพันหนึ่งร้อยหกสิบบาทถ้วน) จะจ่ายให้ เมื่อผู้รับจ้างได้ปฏิบัติงาน ดังนี้

- ติดตั้งบานประตู - บานหน้าต่าง ทั้งหมดแล้วเสร็จ
- ติดตั้งราวบันไดและส่วนประกอบบันได ทั้งหมดแล้วเสร็จ
- ติดตั้งเครื่องสุขภัณฑ์ อุปกรณ์ประกอบ ทั้งหมดแล้วเสร็จ
- ติดตั้งดวง - โคม ปลั๊ก สวิตซ์ทั้งหมดแล้วเสร็จ
- ติดตั้งถังบำบัดสำเร็จรูป แล้วเสร็จ
- งานพื้นทางเดินรอบอาคาร ผิวขัดหยาบ ทั้งหมดแล้วเสร็จ
- งานสี ทั้งหมดแล้วเสร็จ
- ติดตั้งป้ายอาคาร ป้ายห้องน้ำ และป้ายอื่น ๆ แล้วเสร็จ
- งานเชื่อมต่อระบบน้ำ แล้วเสร็จ
- งานเชื่อมต่อระบบไฟฟ้า แล้วเสร็จ
- การทดสอบงานระบบต่าง ๆ จนใช้งานได้เรียบร้อยสมบูรณ์พร้อมถูกต้องครบถ้วน
- งานอื่น ๆ ที่เหลือทั้งหมดให้แล้วเสร็จเรียบร้อยถูกต้องตามรูปแบบรายการ พร้อมทำความสะอาด

รอบบริเวณ

ระยะเวลาการปฏิบัติงาน ให้แล้วเสร็จภายใน ๔๕ วัน พร้อมส่งมอบงานจ้างและ คณะกรรมการตรวจรับเรียบร้อยแล้ว ภายในวันที่ ๑๒ กันยายน ๒๕๖๘

ผู้ว่าจ้าง
(นายระเด่น สมะมะเอ)

รองนายกองค์การบริหารส่วนจังหวัดยะลา ปฏิบัติราชการแทน
นายกองค์การบริหารส่วนจังหวัดยะลา
(ลงชื่อ) นายระเด่น สมะมะเอ

นางสาวกวีรินทร์ ทองเทศ
(ลงชื่อ) นางสาวกวีรินทร์ ทองเทศ

พยาน
(ลงชื่อ) พยาน

นางสาวปิยะธิดา ชูโชติ

ลงวันที่ดินชุด.....	94.700	ลบ.ม.	-	-	193.80	18,352.50	18,352.50	
งานวัสดุรองกันฐานราก								
- ทราฮายาบ	2.320	ลบ.ม.	446.41	1,035.66	141.94	329.29	1,364.97	
งานคอนกรีต								
- คอนกรีตส่วนผสม 1:2:4	78.040	ลบ.ม.	2,613.42	203,951.53	790.20	61,666.97	265,618.50	
- คอนกรีตส่วนผสม 1:3:5 (คอนกรีตหยาบ)	1.860	ลบ.ม.	2,086.00	3,879.95	581.39	1,081.38	4,961.34	
งานแบบหล่อคอนกรีต								
- แบบหล่อทั่วไป จำนวนน้อยกว่า 5,000 ตร.ม.	631.510	ตร.ม.	-	-	187.70	119,798.63	119,798.63	
- นำยาบ่มคอนกรีต (คิดเฉลี่ยที่ 1 ลิตรต่อพื้นที่ 5.5 - 6.0 ตารางเมตร ข	631.510	ตร.ม.	7.51	4,740.23	-	-	4,740.23	
- แบบไม้ยาง ไม้ไผ่ ขนาด 1 นิ้ว x 6 นิ้ว ยาว 4 - 4.50 เมตร	432.310	ลบ.ฟ.	559.55	241,900.04	-	-	241,900.04	
- คร่าวไม้ยาง ไม้ไผ่ ขนาด 1 1/2 นิ้ว x 3 นิ้ว ยาว 4 - 4.50 เมตร	129.690	ลบ.ฟ.	552.73	71,683.35	-	-	71,683.35	
- ตะปุดอกไม้ ชนิดมอม ขนาด 3 นิ้ว	157.880	กก.	54.21	8,558.41	(ลงชื่อ) (นายระเด่น สมะแอ)		8,558.41	
- ไม้ค้ำยัน (ท้องคาน)	278.000	ม.	81.89	22,700.00	นางนงนุช กองการยกร ส่วนจังหวัดยะลา ปฏิบัติหน้าที่		22,700.00	
- ไม้ค้ำยัน (ท้องพื้น)	6.000	ตร.ม.	81.89	491.31	นายกองค์การบริหารส่วนจังหวัดยะลา		491.31	
งานเหล็กเสริมคอนกรีต					(ลงชื่อ) (นางสาวปิยะธิดา ขิเชติ)			
- เหล็กเส้นกลมผิวเรียบ SR.24 ยาว 10 เมตร ศก. 6 มม.	0.920	ตัน	31,010.78	28,529.92	6,004.95	5,524.56	34,054.47	
- เหล็กเส้นกลมผิวเรียบ SR.24 ยาว 10 เมตร ศก. 9 มม.	0.270	ตัน	28,345.01	7,653.15	6,004.95	1,621.34	9,274.49	
- เหล็กเส้นกลมผิวข้ออ้อย SD.30 ยาว 10 เมตร ศก. 12 มม.	1.970	ตัน	27,865.17	59,894.39	4,913.14	13,560.27	64,573.28	
- เหล็กเส้นกลมผิวข้ออ้อย SD.30 ยาว 10 เมตร ศก. 16 มม.	2.760	ตัน	31,280.73	86,334.82	4,913.14	13,560.27	99,895.09	
- เหล็กเส้นกลมผิวข้ออ้อย SD.30 ยาว 10 เมตร ศก. 20 มม.	0.240	ตัน	35,533.40	8,528.02	4,230.76	1,015.38	9,543.40	
- ลวดผูกเหล็ก ศก. 1.25 มม. (เบอร์ 18)	178.120	กก.	76.52	13,630.13	(นางสาวปิยะธิดา ขิเชติ)		13,630.13	
- ตะแกรงเหล็กสี่เหลี่ยมจัตุรัส ศก.4.0 มม. ขนาดตาราง 0.20 x 0.20 ม.	394.870	ตร.ม.	36.36	14,356.39	6.82	2,694.52	17,050.90	
งานพื้นสำเร็จรูป								
- แผ่นพื้นท้องเรียบ รับนน. ไม่น้อยกว่า 300 กก./ตร.ม.	164.280	ตร.ม.	477.67	78,471.06	34.12	5,605.08	84,076.14	
- คอนกรีตส่วนผสม 1:2:4	8.210	ลบ.ม.	2,613.42	21,456.20	790.20	6,487.52	27,943.72	

ลงวันที่ 16 ธ.ค. 2567

งานเหล็กโครงสร้างหลังคา										
- โครงหลังคาทั่วไป (ทรงจั่ว ทรงเพิง ทรงปั้นหย่า อื่นๆ) รวมลวดเชื่อม	3,554.000	กก.	-	-	13.65	48,503.63	48,503.63			
- ท่อเหล็กกลวงสี่เหลี่ยมจัตุรัส หนา 2.0 มม. ขนาด 1 1/2" x 1 1/2" น	19.000	ท่อน	627.79	11,928.02	-	-	11,928.02			
- เหล็กตัวซีหนา 2.3 มม. ขนาด 75 x 45 x 15 มม. นน. 21 กก.	58.000	ท่อน	809.93	46,976.02	-	-	46,976.02			
- เหล็กตัวซีหนา 3.2 มม. ยาว 6 เมตร ขนาด 100 x 50 x 20 มม. น้ำหน	69.000	ท่อน	1,281.87	88,448.75	-	-	88,448.75			
- เหล็กตัวซีหนา 2.3 มม. ยาว 6 เมตร ขนาด 125 x 50 x 20 มม. น้ำหน	12.000	ท่อน	992.96	11,915.52	-	-	11,915.52			
- แผ่นเพลตรับหัวเสากลม ขนาดเส้นผ่านศูนย์กลาง 0.40 เมตร	2.000	set	750.62	1,501.24	-	-	1,501.24			
- แผ่นเพลตรับหัวเสา ขนาด 0.25x0.25x0.009 พร้อม เจ็บ	8.000	set	614.14	4,913.14	-	-	4,913.14			
ทาสีกันสนิมโครงสร้างเหล็กรูปพรรณ										
- งานทาสีเหล็กกันสนิม	454.180	ตร.ม.	50.26	22,828.98	47.77	21,694.66	44,523.64			
งานอื่น ๆ (ราวระเบียงเหล็กทางเดินชั้น 2)										
- โครงสร้างอาคาร (เหล็กหนา เช่น คาน เสา อื่นๆ) รวมลวดเชื่อมชนิด E	867.330	กก.	-	-	16.38	14,204.38	14,204.38			
- ท่อเหล็กกลวงสี่เหลี่ยมจัตุรัส ขนาด 3/4 นิ้ว x 3/4 นิ้ว หนา 1.2 มม.น	98.000	ท่อน	191.33	18,749.94	(ลงชื่อ).....	(นายระเด่น สมะแอ)	8,749.94			
- ท่อเหล็กกลวงสี่เหลี่ยมผืนผ้า ขนาด 2 นิ้ว x 4 นิ้ว หนา 2 มม.น.26.5	13.000	ท่อน	1,074.86	13,973.13	(ลงชื่อ).....	นางกองดีการุณบริหารลุ่ม รุ่งท	13,973.13			
- ท่อเหล็กกลวงสี่เหลี่ยมจัตุรัส ขนาด 4 นิ้ว x 4 นิ้ว หนา 3.0 มม.น.53	3.000	ท่อน	2,167.08	6,501.23	(ลงชื่อ).....	นางกองดีการุณบริหารลุ่ม รุ่งท	6,501.23			
- เพลตยึดเหล็กกล่อง ขนาด 0.15x0.15 หนา 0.06 ม.(พร้อมหัวระเบิด)	12.000	แผ่น	163.77	1,965.26	(ลงชื่อ).....	นางกองดีการุณบริหารลุ่ม รุ่งท	1,965.26			
รวมค่างานโครงสร้างวิศวกรรม							14,988.51	39		
2 งานสถาปัตยกรรม					(ลงชื่อ).....	พยาน				
งานมุงหลังคา										
- กระเบื้องหลังคาลอนคู่ สี ขนาด 50 x 120 x 0.5 ซม. (เลือกสีภายหลัง)	295.190	ตร.ม.	176.78	52,187.97	61.41	18,128.88	70,311.85			
- กระเบื้องครอบสันตะเข้ ลอนคู่	46.280	ม.	183.67	8,500.23	(ลงชื่อ).....	นางสาวกวีรินทร์ ทองเทศ	11,302.48			
- กระเบื้องครอบสันโค้ง ลอนคู่	17.000	ม.	173.46	2,948.84	61.41	นางสาวกวีรินทร์ ทองเทศ	3,992.88			
- กระเบื้องครอบปิดปลาย ลอนคู่	6.000	แผ่น	86.73	520.38	34.12	204.71	725.10			
- กระเบื้องครอบสามทาง ลอนคู่	3.000	แผ่น	83.73	260.19	34.12	102.36	362.55			
- วัสดุอุปกรณ์ยึดแผ่นกระเบื้องหลังคาลอนคู่	295.190	บาท/ต	39.14	11,554.14	-	-	11,554.14			

- พื้นปูกระเบื้องเคลือบสีมิลควอตขนาด 12" x 12"	36.820	ตร.ม.	371.23	13,668.64	215.63	7,939.58	21,608.23	
- พื้นปูกระเบื้องแกรนิตโต้ ขนาด 24"x 24"	214.150	ตร.ม.	701.26	150,173.86	302.98	64,882.54	215,056.40	
งานประตู หน้าต่าง ช่องแสง และช่องระบายอากาศ								
- D1-ประตูเหล็กบานเฟี้ยม ขนาด 2.80x0.80 ม.	1.000	บาน	20,363.13	20,363.13	-	-	20,363.13	
- D2-ประตูเหล็กบานเฟี้ยม ขนาด 1.00x0.80 ม.	1.000	บาน	7,506.19	7,506.19	-	-	7,506.19	
- D3-ประตูบานเหล็กม้วน ขนาด 2.75x2.60 ม.	1.000	บาน	39,924.40	39,924.40	327.54	327.54	40,251.94	
- AD4-ประตูบานสไลด์เดี่ยว(สำหรับผู้พิการ) ขนาด 2.00x1.00 ม.	1.000	บาน	8,188.57	8,188.57	102.36	102.36	8,290.93	
- D5-ประตูเหล็กบานเปิดที่บานเดียว แบบธรรมดา ขนาด 2.00x0.80	2.000	บาน	8,660.78	17,321.55	-	-	17,321.55	
- D6-ประตูเหล็กบานเปิดที่บานเดียว แบบธรรมดา ขนาด 1.65x0.80	1.000	บาน	7,491.45	7,491.45	-	-	7,491.45	
- D7-ประตูเหล็กบานเปิดที่บานเดียว แบบธรรมดา ขนาด 2.05x1.00	1.000	บาน	8,870.95	8,870.95	-	-	8,870.95	
- D8-ประตูเหล็กบานเปิดที่บานเดียว แบบธรรมดา ขนาด 2.05x1.00	4.000	บาน	13,913.74	55,654.98	(ลงชื่อ)		55,654.98	
- AW1-หน้าต่างบานเลื่อนสลักคู่พร้อมช่องแสงกระจกติดตาย ขนาด 2.8	4.000	บาน	20,471.42	81,885.70	(นายระเด่น สมะเนอ)		81,885.70	
- W2-หน้าต่างบานเกล็ด ขนาด 1.35x1.20 ม.	4.000	บาน	2,456.57	9,826.28	นางกองคำการบริหารส่วนจังหวัดยะลา		9,826.28	
- W3-หน้าต่างช่องแสงกระจกติดตาย ขนาด 1.35x125 ม.	3.000	บาน	4,454.32	13,362.97	(ลงชื่อ)		13,362.97	
งานตกแต่งวัสดุผนังบันได								
- งานจุ่มกั้นบันได(ตามแบบกำหนด)	29.000	ม.	272.95	7,915.62	(ลงชื่อ)		7,915.62	
- พื้นปูกระเบื้องเซรามิก ขนาด 8" x 8" (งานบันได)	31.250	ตร.ม.	386.61	12,081.55	(ลงชื่อ)		12,081.55	
งานราวบันได								
- ไม้เนื้อแข็งทึบราวบันได ขนาด 2x4 นิ้ว งานยอมนสีเคลือบพร้อมติดตั้ง	7.830	ม.	1,364.76	10,686.08	(นางสาวปิยะรีดา ชูเขต)		10,686.08	
งานติดตั้งเครื่องสุขภัณฑ์และอุปกรณ์ห้องน้ำ					(ลงชื่อ)			
- เคาน์เตอร์คอนกรีตสำหรับอ่างล้างหน้า/ตรม (ทับหน้าแกรนิตโต้ดำ)	1.190	ม.	8,870.95	10,556.43	(นางสาวปิยะรีดา ชูเขต)		10,556.43	
- โถส้วมชักโครกแบบมีถังพักน้ำ	1.000	ชุด	6,141.43	6,141.43			6,141.43	
- โถส้วมนั่งยองแบบมีฐาน	2.000	ชุด	956.60	1,913.20			1,913.20	
- ราวแขวนผ้าโครเมียม	3.000	ชุด	1,023.57	3,070.71			3,070.71	
- ก๊อกน้ำ ขนาด 1/2 นิ้ว	4.000	set	102.04	408.17			408.17	

	- อ่างน้ำดื่มพลาสติก 16 ลิตร 25 ลิตร	2.000	set	2,456.57	4,913.14	143.30	286.60	5,199.74	
	- กระจกเงา	1.000	set	750.62	750.62	-	-	750.62	
	- อ่างน้ำหินขัดสำเร็จรูป	2.000	set	1,023.57	2,047.14	-	-	2,047.14	
	งานทาสี								
	- งานทาสี สีน้ำอะคริลิก 100% ชนิดทาภายนอก (ปูนใหม่)	447.680	ตร.ม.	77.15	34,538.50	46.40	20,773.20	55,311.70	
	- งานทาสี สีน้ำอะคริลิก 100% ชนิดทาภายใน (ปูนใหม่)	711.660	ตร.ม.	62.86	44,735.60	40.94	29,137.39	73,872.99	
	งานอื่นๆ								
	- งานป้ายโลโก้และตัวหนังสือชื่ออาคาร (ตามแบบ) พร้อมติดตั้ง	1.000	set	21,153.81	21,153.81	-	-	21,153.81	
	- ป้ายสัญลักษณ์ สำหรับผู้พิการ	1.000	set	68.24	68.24	-	-	68.24	
	- ม้านั่งคอนกรีต ทับหน้าแกรนิตโต้ดำ	0.640	ตร.ม.	2,524.81	1,615.88	-	-	1,615.88	
	รวมค่างานสถาปัตยกรรม							1,545,118.73	
3	งานระบบสุขาภิบาลและระบบดับเพลิง								
	งานระบบท่อประปา								
	- ท่อประปา ชั้น 13.5 ยาว 4 เมตร เส้นผ่านศูนย์กลาง 1 นิ้ว	16.000	ท่อน	127.47	2,039.50	40.94	655.09		
	- ท่อประปา ชั้น 13.5 ยาว 4 เมตร เส้นผ่านศูนย์กลาง 3/4 นิ้ว	3.000	ท่อน	81.93	245.78	40.94	122.88		
	- ข้อต่อ ข้องอต่าง ๆ	1.000	lot	914.12	914.12	274.24	274.24		
	- ค่าอุปกรณ์ยึดและรองรับท่อ	1.000	lot	228.53	228.53	68.55	68.55		
	- ค่าทดสอบ ทำความสะอาด ทาสี ทำสัญลักษณ์ท่อ	1.000	lot	114.26	114.26	34.28	34.28		
	- ประตุน้ำทองเหลือง ขนาด 1 นิ้ว	1.000	งาน	450.37	450.37	-	-	450.37	
	- ถังเก็บน้ำขนาด 1500 ลิตร	1.000	ชุด	16,377.14	16,377.14	275.43	3,275.43	19,652.57	
	- ปั้มน้ำแรงดันไม่น้อยกว่า 1 แรง	1.000	เครื่อง	6,141.43	6,141.43	1,028.29	1,028.29	7,369.71	
	งานเดินท่อไฮโดรค น้ำทิ้ง P.V.C Class 13.5, 8.5								
	- ท่อน้ำทิ้ง ชั้น 8.5 ยาว 4 เมตร เส้นผ่านศูนย์กลาง 3 นิ้ว	3.000	ท่อน	630.08	1,890.25	102.36	307.07	2,197.32	
	- ท่อไฮโดรค ชั้น 8.5 ยาว 4 เมตร เส้นผ่านศูนย์กลาง 4 นิ้ว	2.000	ท่อน	1,020.38	2,040.76	136.48	272.95	2,313.71	
	- ข้อต่อ ข้องอต่าง ๆ	1.000	lot	1,572.40	1,572.40	471.72	471.72	2,044.11	

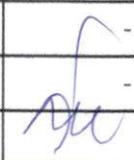
(ลงชื่อ)  นายระเด่น สระมะแอ
 (นายระเด่น สระมะแอ)
 รองนายกองค์การบริหารส่วนจังหวัดยะลา ปฏิบัติราชการแทน
 นายองค์การบริหารส่วนจังหวัดยะลา
 ยะลา ๒๕๖๘
 วันที่ ๑๑ สิงหาคม ๒๕๖๘
 1,188.35
 297.08
 (นางสาวกรรณพร ทองเทศ)
 34.28

หลอดไฟแอลอีดี (LED.Tube) ขนาด T8-9W พร้อมโครมโตะ	22.000	set	1,149.13	25,280.84	184.24	4,053.34	29,334.19	
งานระบบไฟฟ้าภายนอกและเชื่อมต่อ								
- สายไฟและท่อ THW 16 sqmm. x2 พร้อมอุปกรณ์เดินสาย	80.000	ม.	109.18	8,734.47	27.30	2,183.62	10,918.09	
งานอื่นๆและวัสดุอุปกรณ์ที่เกี่ยวข้อง								
- ค่าแรงติดตั้งอุปกรณ์ระบบไฟฟ้า	1.000	งาน	-	-	2,729.52	2,729.52	2,729.52	
- ฟรีฟอร์ม #16 มม.	4.000	อัน	51.86	207.44	-	-	207.44	
- แร็คพร้อมลูกถ้วย	4.000	อัน	94.17	376.67	-	-	376.67	
รวมค่างานระบบไฟฟ้า และระบบสื่อสาร							152,129.98	

(นายดอน ทะตวง)
 หุ้นส่วนผู้จัดการ
 เป็นหุ้นส่วนจำกัดตั้งแต่วันที่ 201๑
 (BAKAPAT 2014 LIMITED PARTNERSHIP)
 ผู้ว่าจ้าง
 (นายระเด่น สะมะแอ)
 รองนายกองค์การบริหารส่วนจังหวัดยะลา ปฏิบัติราชการแทน
 นายกองค์การบริหารส่วนจังหวัดยะลา
 (ลงชื่อ).....ผู้รับจ้าง
 (นายดอน ทะตวง)
 (ลงชื่อ).....พยาน
 (นางสาวกิริรินทร์ ทองเทศ)
 (ลงชื่อ).....พยาน
 (นางสาวปิยะธิดา ชูโชติ)

4 ประธานคณะกรรมการซื้อหรือจ้างโดยวิธีคัดเลือก ผนวก 4 หน้า 1

1. ข้าพเจ้า วิมล-ฉัตรพร 2014 อยู่เลขที่ 12 หมู่ที่ ถนน
ตำบล/แขวง อำเภอ จังหวัด โทรศัพท์ โดย

ผู้ลงนามข้างท้ายนี้ได้พิจารณาเงื่อนไขต่างๆ ในเอกสาร โดยวิธีคัดเลือกตามหนังสือเชิญร่วมเสนอราคา
ที่ ยล 51009/ 3420 ลงวันที่ 15 พฤษภาคม 67 โดยตลอดและยอมรับข้อกำหนดและเงื่อนไขนั้นแล้ว
รวมทั้งรับรองว่า ข้าพเจ้าเป็นผู้มีคุณสมบัติครบถ้วนตามที่กำหนด และไม่เป็นผู้ทำงานของทางราชการหรือของหน่วย
การบริหารราชการส่วนท้องถิ่น

2. ข้าพเจ้าขอเสนอที่จะทำงาน ก่อสร้างอาคารคอนกรีตเสริมเหล็ก 2 ชั้น
บ้านพัก 2 ชั้น 2 ชั้นครึ่งของ อบต.ดงนาครี ครอบคลุม 6-20/มทส
รวม 20 มทส และมีพื้นที่ก่อสร้าง 1000 ตารางวา 2/2.00 ตารางเมตร

ตามข้อกำหนดเงื่อนไข แบบรูป ที่กำหนดในเงื่อนไขเอกสารโดยวิธีคัดเลือก ตามราคาที่ได้ระบุไว้แนบท้ายใบเสนอราคานี้
เป็นเงินทั้งสิ้น 3,270,000 - บาท (สามล้านสองหมื่นแปดพันบาทถ้วน)
ซึ่งได้รวมภาษีมูลค่าเพิ่ม จำนวน 113,925.23 บาท ตลอดจนภาษีอากรนั้น ๆ และค่าใช้จ่ายที่พึงระวังไว้ด้วยแล้ว

3. คำเสนอนี้จะยื่นอยู่เป็นระยะเวลา 180 วัน นับแต่วันเปิดซองโดยวิธีคัดเลือก
และองค์การบริหารส่วนจังหวัดยะลา อาจรับคำเสนอนี้ ณ เวลาใดก็ได้ก่อนที่จะครบกำหนดระยะเวลาดังกล่าวหรือ
ระยะเวลาที่ได้ยื่นออกไปตามเหตุผลอันสมควรที่ องค์การบริหารส่วนจังหวัดยะลา ร้องขอ

4. กำหนดเวลาส่งมอบ ข้าพเจ้ารับรองที่จะ เริ่มทำภายใน 15 วัน นับตั้งแต่วันที่ ได้รับแจ้งจาก
องค์การบริหารส่วนจังหวัดยะลาว่าให้เริ่มทำงานตามสัญญาและจะส่งมอบงานตามที่กำหนดโดยวิธีคัดเลือกโดย
ครบถ้วนถูกต้อง ภายใน 150 วัน นับถัดจากวันลงนามในสัญญาจ้าง

5. ในกรณีที่ข้าพเจ้าได้รับการพิจารณาให้ชนะโดยวิธีคัดเลือก ข้าพเจ้ารับรองที่จะ
5.1 ทำสัญญาตามแบบสัญญาจ้างแนบท้ายเอกสารโดยวิธีคัดเลือกกับองค์การบริหารส่วนจังหวัดยะลา
ภายใน 7 วัน นับถัดจากวันที่ได้รับหนังสือแจ้งให้ไปทำสัญญา หรือวันที่ องค์การบริหารส่วนจังหวัดยะลา กำหนดไว้ใน
หนังสือแจ้งให้ไปทำสัญญา

5.2 มอบหลักประกันการปฏิบัติตามสัญญาตามที่ระบุไว้ในข้อ 6 ของเอกสารโดยวิธีคัดเลือก ให้แก่
"องค์การบริหารส่วนจังหวัดยะลา" ก่อนหรือในขณะที่ได้ลงนามในสัญญาเป็นจำนวนร้อยละ 5 ของราคาตามสัญญาที่
ได้ระบุไว้ในใบเสนอราคานี้ เพื่อเป็นหลักประกันการปฏิบัติตามสัญญาโดยถูกต้องและครบถ้วน

[Handwritten signature]

/หากข้าพเจ้า...
[Handwritten signature]

ลงวันที่ 16 ธ.ค. 2567

หากข้าพเจ้าไม่ปฏิบัติให้ครบถ้วนตามที่ระบุไว้ข้างต้นนี้ ข้าพเจ้ายอมให้องค์การบริหารส่วนจังหวัดยะลา รับผิดชอบหรือเรียกชดเชยค่าเสียหายใด ๆ ที่อาจมีแก่องค์การบริหารส่วนจังหวัดยะลา และองค์การบริหารส่วนจังหวัดยะลา มีสิทธิที่จะให้ผู้เสนอราคารายอื่นเป็นผู้เสนอราคาได้ หรือองค์การบริหารส่วนจังหวัดยะลาอาจเรียกเสนอราคาใหม่ก็ได้

6. ข้าพเจ้ายอมรับว่า องค์การบริหารส่วนจังหวัดยะลา ไม่มีความผูกพันที่จะรับคำเสนอนี้ หรือใบเสนอราคาใด ๆ รวมทั้งไม่ต้องรับผิดชอบในค่าใช้จ่ายใด ๆ อันอาจเกิดขึ้นในการที่ข้าพเจ้าได้เข้าเสนอราคา

7. ข้าพเจ้าได้ตรวจทานตัวเลขและตรวจสอบเอกสารต่าง ๆ ที่ได้ยื่นพร้อมใบเสนอราคานี้โดยละเอียดแล้ว และเข้าใจดีว่า องค์การบริหารส่วนจังหวัดยะลาไม่ต้องรับผิดชอบใด ๆ ในความผิดพลาดหรือตกหล่น

8. ใบเสนอราคานี้ได้ยื่นเสนอโดยบริสุทธิ์ยุติธรรม และปราศจากกลฉ้อฉลหรือการสมรู้ร่วมคิดกัน โดยไม่ชอบด้วยกฎหมายกับบุคคลใดบุคคลหนึ่ง หรือหลายบุคคล หรือกับห้างหุ้นส่วนบริษัทใด ๆ ที่ได้ยื่นเสนอราคาในคราวเดียวกัน

เสนอมา ณ วันที่ 16 เดือน กรกฎาคม พ.ศ. 2567 (ลงชื่อ)

[Handwritten signature]

.....ผู้ว่าจ้าง
 (นายระเด่น สมะแอ)
 รองนายกองค์การบริหารส่วนจังหวัดยะลา ปฏิบัติราชการแทน
 นายกองค์การบริหารส่วนจังหวัดยะลา
 (ลงชื่อ).....
 (นางสาวปิยะธิดา ชูโชติ)
 ตำแหน่ง.....
 (นางสาวปิยะธิดา ชูโชติ)
 ประทับตรา (ลงชื่อ).....
 (นางสาวกิริรินทร์ ทองเทศ.)
 (ลงชื่อ).....พยาน
 (นางสาวปิยะธิดา ชูโชติ)

[Handwritten signature]ประธานกรรมการ
[Handwritten signature]กรรมการ
[Handwritten signature]กรรมการ

๑. การปรับราคาค่าก่อสร้าง ตามเงื่อนไข หลักเกณฑ์ สูตรและวิธีคำนวณที่ใช้ปรับสัญญา 1
แบบปรับราคาได้ตามมติคณะรัฐมนตรี เมื่อวันที่ ๒๒ สิงหาคม ๒๕๓๒ เรื่องการพิจารณาช่วยเหลือผู้ประกอบการ
อาชีพก่อสร้างตามหนังสือสำนักเลขาธิการคณะรัฐมนตรีที่ นร.๐๒๐๓/๑๐๙ ลงวันที่ ๒๔ สิงหาคม ๒๕๓๒
โดยประเภทงานก่อสร้าง สูตรและวิธีการคำนวณที่ใช้กับสัญญาแบบปรับราคาได้

ในการพิจารณาเพิ่มหรือลดราคาค่าจ้างเหมาก่อสร้างให้คำนวณตามสูตร ดังนี้

$$P = (Po) \times (K)$$

กำหนดให้ P = ราคาค่างานต่อหน่วยหรือราคาค่างานเป็นงวดที่จะต้องจ่ายให้ผู้รับจ้าง

Po = ราคาค่างานต่อหน่วยที่ผู้รับจ้างประมูลได้ หรือราคาค่างานเป็นงวด
ซึ่งระบุไว้ในสัญญาแล้วแต่กรณี

K = ESCALATION FACTOR ที่หักด้วย ๔% เมื่อต้องเพิ่มค่างานหรือบวกเพิ่ม
๔% เมื่อต้องเรียกค่างานคืน

๒. ค่า ESCALATION FACTOR หรือค่า K ได้แยกตามประเภทงานดังนี้

งานอาคาร หมายถึง ตัวอาคาร เช่น ที่ทำการ โรงเรียน โรงพยาบาล หอพัก ที่พักอาศัย
หอประชุม อัฒจันทร์ ยิมเนเซียม สระว่ายน้ำ โรงอาหาร คลังพัสดุ โรงงาน รั้ว เป็นต้น และให้หมายความรวมถึง

- ไฟฟ้าของอาคารบรรจบถึงสายเมนจำหน่าย แต่ไม่รวมถึงหม้อแปลงและระบบไฟฟ้า

ภายในบริเวณ

- ประปาของอาคารบรรจบถึงสายเมนจำหน่าย แต่ไม่รวมระบบประปาภายในบริเวณ

- ระบบท่อหรือระบบสายต่าง ๆ ที่ติดหรือฝังอยู่ในส่วนที่ติดกับอาคาร เช่น ท่อปรับอากาศ

ท่อก๊าซ สายไฟฟ้าสำหรับเครื่องปรับอากาศ สายล่อฟ้า ฯลฯ

- ทางระบายน้ำของอาคารจนถึงทางระบายน้ำภายนอก

- ส่วนประกอบที่จำเป็นสำหรับอาคาร เฉพาะส่วนที่ติดกับอาคารโดยต้องสร้างหรือ

ประกอบพร้อมกับการก่อสร้างอาคาร แต่ไม่รวมถึงเครื่องจักรหรือเครื่องมือกลที่นำมาประกอบหรือติดตั้ง เช่น
ลิฟท์ เครื่องคอมพิวเตอร์ เครื่องสูบน้ำ เครื่องปรับอากาศ พัดลม ฯลฯ

- ทางเท้ารอบอาคาร ดินถม ดินตัก ห่างจากอาคาร โดยรวมไม่เกิน ๓ เมตร

$$\text{ใช้สูตร } K = 0.25 + 0.15 It/Io + 0.10 Ct/Co + 0.40 Mt/Mo + 0.10 St/So$$

ดัชนีราคาที่ใช้คำนวณตามสูตรที่ใช้กับสัญญาแบบปรับราคาได้ จัดทำขึ้นโดยกระทรวงพาณิชย์

It = ดัชนีราคาผู้บริโภคทั่วไปของประเทศ ในเดือนที่ส่งงานแต่ละงวด

Io = ดัชนีราคาผู้บริโภคทั่วไปของประเทศ ในเดือนที่เปิดซองประกวดราคา

Ct = ดัชนีราคาซีเมนต์ในเดือนที่ส่งงานแต่ละงวด

Co = ดัชนีราคาซีเมนต์ ในเดือนที่เปิดซองประกวดราคา

Mt = ดัชนีราคาวัสดุก่อสร้าง (ไม่รวมเหล็กและซีเมนต์) ในเดือนที่ส่งงานแต่ละงวด

Mo = ดัชนีราคาวัสดุก่อสร้าง (ไม่รวมเหล็กและซีเมนต์) ในเดือนที่เปิดซองประกวดราคา

St = ดัชนีราคาเหล็ก ในเดือนที่ส่งงานแต่ละงวด

So = ดัชนีราคาวัสดุเหล็ก ในเดือนที่เปิดซองประกวดราคา

เอกสารแนบท้ายสัญญาจ้างเลขที่ 000884808

ลงวันที่ 16 ธ.ค. 2567

หมวด 6 มีหน้า 1 ถึง 5

จำนวน 1 ฉบับ

หนังสือรับรอง

ผู้ประกอบวิชาชีพวิศวกรรมควบคุม หมวด 6 หน้า 1

เขียนที่ 46/57 ม.8 ต.วัดประดู่

วันที่ 16 เดือน ธันวาคม พ.ศ. 2567

โดยหนังสือฉบับนี้ ข้าพเจ้า นายถวัลย์ สุทธิจันทร์ อายุ 44 ปี

เชื้อชาติ ไทย สัญชาติ ไทย อยู่บ้านเลขที่ 46/57 หมู่ที่ 8 ถนน

ตรอก/ซอย ตำบล วัดประดู่ อำเภอ เมืองสุราษฎร์ธานี จังหวัด สุราษฎร์ธานี

หมายเลขโทรศัพท์ 0864754468 สถานที่ทำงาน

ได้รับอนุญาตให้ประกอบวิชาชีพวิศวกรรมควบคุม ประเภท ภาควิศวกรรม สาขา โยธา

แขนง ตามใบอนุญาตเลขทะเบียน กย.39699

และขณะนี้ไม่ได้ถูกเพิกถอนใบอนุญาตให้ประกอบวิชาชีพ

ขอรับรองว่า ข้าพเจ้าเป็นผู้รับผิดชอบตามพระราชบัญญัติวิชาชีพวิศวกรรม พ.ศ. 2505 โดยข้าพเจ้า

เป็นผู้ควบคุมการก่อสร้าง เป็นสิ่งปลูกสร้างชนิด อาคารอเนกประสงค์ คสล. ๒ ชั้น

จำนวน 1 โครงการ ขององค์การบริหารส่วนจังหวัดยะลา อำเภอเมือง จังหวัดยะลา ตามแผนผังบริเวณ,

แบบก่อสร้าง และรายการก่อสร้างขององค์การบริหารส่วนจังหวัดยะลา

เพื่อเป็นหลักฐานได้ลงลายมือชื่อไว้เป็นสำคัญ

(ลงชื่อ) ผู้ว่าจ้าง (นายระเด่น สมะมะแอ)

(ลงชื่อ) วิศวกร

(นายถวัลย์ สุทธิจันทร์)

รองนายกองค์การบริหารส่วนจังหวัดยะลา ปฏิบัติราชการแทน

นายกองค์การบริหารส่วนจังหวัดยะลา (ลงชื่อ)

ผู้มีอำนาจลงนามของบริษัท/ห้าง.

(นางสาวกัญญาพัชร ทรัพย์)

(ลงชื่อ) พยาน

(นางสาวกัญญาพัชร ทรัพย์)

(นางสาวกัญญาพัชร ทรัพย์) พยาน

(นางสาวกัญญาพัชร ทรัพย์)

(นางสาวกัญญาพัชร ทรัพย์) พยาน

(นางสาวกัญญาพัชร ทรัพย์) พยาน

(นางสาวปิยะธิดา ชูโชติ)

(นางสาวปิยะธิดา ชูโชติ)

คำเตือน

1. ให้ขีดฆ่าข้อความที่ไม่ใช่ออก
2. ให้วิศวกรแนบภาพถ่ายบัตรประจำตัวแสดงว่าได้รับอนุญาตให้ประกอบวิชาชีพและภาพถ่ายใบอนุญาตให้ประกอบวิชาชีพ
3. หากมีการเปลี่ยนแปลงวิศวกรตามหนังสือรับรองฉบับนี้ ให้วิศวกรรีบแจ้งให้องค์การบริหารส่วนจังหวัดยะลา ทราบเป็นลายลักษณ์อักษร



สภาวิศวกร

สวัสดีครับ

ตามพระราชบัญญัติวิศวกร พ.ศ. ๒๕๕๒

ออกบัตรนี้ไว้เพื่อแสดงว่า
ดิฉันรับมอบหมายจากสภาฯ ให้ไปดำเนินการ
ตรวจ ๑ ชั้น บ้านเลขที่ ๑๐/๑ หมู่ ๒ ตำบลบางค้อ
อำเภอเมือง จังหวัดนนทบุรี

มีสิทธิประกอบวิชาชีพวิศวกรรมควบคุม
ระดับภาคีวิศวกร สาขาวิศวกรรมโยธา

ตามใบอนุญาตเลขทะเบียน กย.๓๙๖๙๙
ให้ไว้ ณ วันที่ ๔ ตุลาคม ๒๕๖๕

(ลงชื่อ).....ผู้ว่าจ้าง
(นายระเด่น สมนะเอ)
รองนายกองค์การบริหารส่วนจังหวัดนนทบุรี ปฏิบัติราชการแทน
นายกองค์การบริหารส่วนจังหวัดนนทบุรี
(ลงชื่อ) meech meech
(นางสาวกิริรินทร์ ทองเทศ)
(ลงชื่อ).....พยาน
(นางสาวปิยะธิดา ชูโชติ)

(ผู้ช่วยศาสตราจารย์ พิเศษ รุ่งแสง-ชูโต)
เลขาธิการสภาวิศวกร

(รองศาสตราจารย์ ดร.ปิยะบุตร วานิชพงษ์พันธุ์)
นายกสภาวิศวกร

ลงวันที่.....

หนังสือรับรองของช่างผู้ควบคุมการก่อสร้าง

ข้าพเจ้า ชานอนตม ไร่หรือรัตน์ วุฒิ ช่าง
สาขา ช่างก่อสร้าง ตั้งสำเนาใบประกาศ หรือ ใบอนุญาตให้ประกอบวิชาชีพ
ที่ได้แนบมาพร้อมนี้ ขอรับรองว่าจะเป็นผู้ควบคุมงานก่อสร้าง อาคารอเนกประสงค์ คสล. 2 ชั้น
ขนาดพื้นที่ ๖๕ ตารางวา ที่เลขที่ ๗๗ ซอยพหลโยธิน แขวงจตุจักร กรุงเทพมหานคร
ให้กับ บริษัท/ห้างฯ จกท กิ่งทองรอด 2014 ตั้งแต่บัดนี้เป็นต้นไป จนการก่อสร้างเสร็จ
ถูกต้องตามแบบแปลน และ รายการสัญญา เมื่อทางราชการได้ตกลงทำสัญญาจ้างให้ บริษัท/ห้างฯ จกท
กิ่งทองรอด 2014 เป็นผู้รับจ้างงานก่อสร้างนี้แล้ว

(ลงชื่อ)
(ชานอนตม ไร่หรือรัตน์)

ช่างผู้ควบคุมงานก่อสร้าง

(ลงชื่อ)
(ชานอนตม ไร่หรือรัตน์)

ผู้เสนอราคา

ผู้จัดการ บริษัท/ห้างฯ จกท กิ่งทองรอด 2014

หมายเหตุ ต้องแนบสำเนารูปถ่ายบัตร หรือ ใบอนุญาตให้ประกอบวิชาชีพ มาพร้อมหนังสือรับรองนี้ด้วย

(ลงชื่อ) ผู้ว่าจ้าง
(นายระเดบ สมมะแอ)

รองนายกองค์การบริหารส่วนจังหวัดยะลา ปฏิบัติราชการแทน
นายกองค์การบริหารส่วนจังหวัดยะลา

(ลงชื่อ)
(นายระเดบ สมมะแอ)

(ลงชื่อ) พยาน
(นางสาวกิริรินทร์ ทองเทศ)

(ลงชื่อ) พยาน
(นางสาวปิยะธิดา ชูโชติ)

ลงวันที่ 1.6.๒๕๖7

บัตรประจำตัวประชาชน Thai National ID Card
 เลขประจำตัวประชาชน 3 8014 00619 94 4
 Identification Number

ชื่อตัวและชื่อสกุล นาย อัครม เพ็ชรรัตน์
 Name Mr. Arkom
 Last name Petcharad
 เกิดวันที่ 9 พ.ย. 2523
 Date of Birth 9 Nov. 1980
 ศาสนา พุทธ

ที่อยู่ 6/3 หมู่ที่ 8 ต.ควนทอง อ.บ้านฉาง
 จ.นครศรีธรรมราช
 8 พ.ย. 2565
 วันหมดอายุ (นายอัครม เพ็ชรรัตน์)
 Date of Expiry

0 พ.ย. 2573
 วันหมดอายุ (นายอัครม เพ็ชรรัตน์)
 Date of Expiry

9599-06-07081015

Handwritten signature and text: อัครม เพ็ชรรัตน์

(ลงชื่อ) *[Signature]* ผู้ว่าจ้าง
 (นายระเด่น สมะแฉะ)
 รองนายกองค์การบริหารส่วนจังหวัดยะลา ปฏิบัติราชการแทน
 นายกองค์การบริหารส่วนจังหวัดยะลา

(ลงชื่อ) *[Signature]*
 (นางสาวกรีนทร์ ทองเทศ)
 พยาน

(ลงชื่อ) *[Signature]*
 (นางสาวปิยะธิดา ชูโชติ)
 พยาน

ตราประทับ: องค์การบริหารส่วนจังหวัดยะลา
 ยะลา ๒๕๖๕
 (PARTNERSHIP 2014 LIMITED PARTNERSHIP)

ลงวันที่ 16 ธ.ค. 2567

ระเบียบแสดงผลการศึกษาตามหลักสูตรประกาศนียบัตรวิชาชีพชั้นสูง (ปวส.)

รหัส 42226030 (หน้า 1)



**สถาบันเทคโนโลยีราชมงคล
วิทยาเขตนครบุรี**

ชื่อคนศึกษา: ช่างอุตสาหกรรม
 นามวิชา: ช่างก่อสร้าง
 นามวิชา: ช่างก่อสร้าง
 ประกาศนียบัตรวิชาชีพชั้นสูง



นายอาคม เพ็ชรรัตน์

นายอาคม เพ็ชรรัตน์
 ผลิตประจำตัว กส. 1772
 น. เดือน ปีเกิด 9 พฤศจิกายน 2523
 สัญชาติ ไทย สัญชาติ ไทย ศาสนา พุทธ
 บิดา นายสุวิทย์ เพ็ชรรัตน์
 มารดา นางอรุณ เพ็ชรรัตน์
 สถานศึกษาเดิม วิทยาลัยเทคนิคยะลา
 ระดับ ปวช.
 ผลิตจากสถานศึกษาเมื่อ 16 มีนาคม 2544
 เหตุที่ออก จบหลักสูตรประกาศนียบัตรวิชาชีพชั้นสูง
 วันที่สำเร็จการศึกษา 1 มิถุนายน 2542
 วันที่สำเร็จการศึกษา 16 มีนาคม 2544
 หน่วยกิตที่ได้รับยกเว้น - หน่วยกิต
 หน่วยกิตที่ลงทะเบียนสะสม 86 หน่วยกิต
 รวมหน่วยกิตที่สอบได้ 86 หน่วยกิต
 ค่าระดับคะแนนเฉลี่ยสะสม 2.79

ปีการศึกษา	2542	ภาคการศึกษาที่ 1	หน่วยกิต	ผลคะแนน
รหัส	รายวิชา			
01-320-101	ภาษาอังกฤษ 1		3	C+
01-610-001	พลศึกษา		1	F
13-011-132	แคลคูลัสและเรขาคณิตวิเคราะห์ 1		3	C+
13-080-040	ฟิสิกส์ทั่วไป		3	B
04-100-101	กลศาสตร์วิศวกรรม		3	B
04-101-102	คอนกรีตเทคโนโลยี		3	C+
04-111-101	ปฏิบัติงานก่อสร้าง 1		3	B+
04-111-103	เขียนแบบก่อสร้าง 1		3	C+
ขอรับรองว่าถ่ายจากต้นฉบับจริง				
(นางสาวจินนี่ภา อิศรัตน์)				
หัวหน้าแผนกทะเบียนและวัดผลวิทยาเขตนครบุรี				
รวมหน่วยกิตที่ลงทะเบียน			22	62.50
หน่วยกิตที่สอบได้ในภาคนี้			22	
ค่าระดับผลการศึกษเฉลี่ยในภาคนี้			2.84	
ออกจากสถานศึกษาเมื่อ 16 มีนาคม 2544				
เหตุที่ออก จบหลักสูตรประกาศนียบัตรวิชาชีพชั้นสูง				
(นางสาวจินนี่ภา อิศรัตน์)				
หัวหน้าแผนกทะเบียน				
วันที่	16	เดือน	มีนาคม	พ.ศ. 2544

ปีการศึกษา	2542	ภาคการศึกษาที่ 2	หน่วยกิต	ผลคะแนน
รหัส	รายวิชา			
01-320-102	ภาษาอังกฤษ 2		3	B
01-620-001	นันทนาการ		1	A
13-011-133	แคลคูลัสและเรขาคณิตวิเคราะห์ 2		3	B+
04-101-103	ทฤษฎีโครงสร้าง		3	C
04-101-104	ความแข็งแรงของวัสดุ		3	D+
04-101-105	การทดสอบวัสดุ		1	B+
04-111-102	ปฏิบัติงานก่อสร้าง 2		3	A
04-111-104	เขียนแบบก่อสร้าง 2		3	C+
04-111-106	เทคนิคก่อสร้าง 1		2	B+
(นายระเด่น สมะแอ)				
รองนายกองค์การบริหารส่วนจังหวัดยะลา ปฏิบัติราชการแทน				
นายกองค์การบริหารส่วนจังหวัดยะลา				
(นางสาวปิยะธิดา ชูโชติ)				
หัวหน้าแผนกทะเบียนและวัดผลวิทยาเขตนครบุรี				
รวมหน่วยกิตที่ลงทะเบียน			22	64
หน่วยกิตที่สอบได้ในภาคนี้			22	
หน่วยกิตที่สอบได้ในภาคนี้			22	
ค่าระดับผลการศึกษเฉลี่ยในภาคนี้			2.90	
ค่าระดับผลการศึกษเฉลี่ยสะสม			2.87	
ออกจากสถานศึกษาเมื่อ 16 มีนาคม 2544				
เหตุที่ออก จบหลักสูตรประกาศนียบัตรวิชาชีพชั้นสูง				
(นางสาวปิยะธิดา ชูโชติ)				
หัวหน้าแผนกทะเบียน				
วันที่	16	เดือน	มีนาคม	พ.ศ. 2544

ปีการศึกษา	2543	ภาคการศึกษาที่ 3	หน่วยกิต	ผลคะแนน
รหัส	รายวิชา			
01-310-101	ภาษาไทย 1		3	B
04-101-207	การสำรวจ 1		3	B
04-200-101	เทคโนโลยีคอมพิวเตอร์		3	B
04-400-101	การบริหารงานเพื่อเพิ่มผลผลิต		3	B+
04-101-201	ปรุทึกลศาสตร์ 1		3	B+
04-102-201	การออกแบบโครงสร้างไม้และเหล็ก		3	D+
04-102-210	อุปกรณ์อาคาร		2	B
04-102-207	การวิเคราะห์โครงสร้าง		3	D+
(นายระเด่น สมะแอ)				
รองนายกองค์การบริหารส่วนจังหวัดยะลา ปฏิบัติราชการแทน				
นายกองค์การบริหารส่วนจังหวัดยะลา				
(นางสาวปิยะธิดา ชูโชติ)				
หัวหน้าแผนกทะเบียนและวัดผลวิทยาเขตนครบุรี				
รวมหน่วยกิตที่ลงทะเบียน			23	65
หน่วยกิตที่สอบได้ในภาคนี้			23	
หน่วยกิตที่สอบได้ในภาคนี้			23	
ค่าระดับผลการศึกษเฉลี่ยในภาคนี้			2.75	
ค่าระดับผลการศึกษเฉลี่ยสะสม			2.92	
ออกจากสถานศึกษาเมื่อ 16 มีนาคม 2544				
เหตุที่ออก จบหลักสูตรประกาศนียบัตรวิชาชีพชั้นสูง				
(นางสาวปิยะธิดา ชูโชติ)				
หัวหน้าแผนกทะเบียน				
วันที่	16	เดือน	มีนาคม	พ.ศ. 2544

ลงวันที่ 1.๐.๖๓.๒๕๖๗

ภาคผนวก ๑

ตารางการจัดทำแผนการใช้วัสดุที่ผลิตภายในประเทศ

โครงการ

รายการวัสดุหรือครุภัณฑ์ที่ใช้ในโครงการ
แผนการใช้วัสดุที่ผลิตภายในประเทศ

ลำดับ	รายการ	หน่วย	ปริมาณ	ราคาต่อหน่วย (บาท)	เป็นเงิน (รวม)	วัสดุ ในประเทศ	วัสดุ ต่างประเทศ
๑	ปูนซีเมนต์						
๒	กระเบื้อง						
๓	ฝ้าเพดาน						
๔	หลอดไฟ						
๕	คอมไฟ						
รวม					xxx	xxx	xxx
อัตรา (ร้อยละ)					๑๐๐	๑๐๐	๑๐๐

(ลงชื่อ).....ผู้ว่าจ้าง
(นายระเด่น สมะแอ)
รองนายกองค์การบริหาร
นายกองค์การบริหาร
(ลงชื่อ).....
(นาย.....)
นายกองค์การบริหาร
นายกองค์การบริหาร



(ลงชื่อ).....พยาน
(นางสาวกรรณิการ์ ทองเทศ)
(นางสาวกรรณิการ์ ทองเทศ)
(ลงชื่อ).....
(นางสาวกรรณิการ์ ทองเทศ)

ลงวันที่ 16 ธ.ค. 2567

ภาคผนวก ๒

ตารางการจัดทำแผนการใช้เหล็กที่ผลิตภายในประเทศ

โครงการ

รายการวัสดุหรือครุภัณฑ์ที่ใช้ในโครงการ
 แผนการใช้เหล็กที่ผลิตภายในประเทศ
 ปริมาณเหล็กทั้งโครงการ xxx (ตัน)

ลำดับ	รายการ	หน่วย	ปริมาณ	เหล็ก ในประเทศ	เหล็ก ต่างประเทศ
๑	เหล็กเส้น	ตัน			
๒	เหล็กข้ออ	ตัน			
๓	เหล็กเส้นกรม	ตัน			
๔				(ลงชื่อ).....	ผู้ว่าจ้าง
๕				(นายระเด่น สมพะเอ)	
รวม			xxx	(ลงชื่อ).....	รองนายกองค์การบริหารส่วนจังหวัดบุรีรัมย์ ปฏิบัติราชการแทน นายกองค์การบริหารส่วนจังหวัดบุรีรัมย์
อัตรา (ร้อยละ)			๑๐๐	(ลงชื่อ).....	พยาน



ลงชื่อ (คู่สัญญาฝ่ายผู้รับจ้าง)
 (ลงชื่อ)..... พยาน
 (นางสาวปิยะริดา ชูโชติ)

การจัดทำแผนการทำงาน

คู่สัญญาต้องจัดทำแผนการทำงานมาให้ภายใน ๗ วัน นับถัดจากวันลงนามในสัญญา ทั้งนี้ แผนการทำงานให้ถือเป็นเอกสารส่วนหนึ่งของสัญญา สำหรับตัวอย่างการจัดทำแผนการทำงานรายละเอียด ตามเอกสารแนบท้ายนี้ จำนวน ๔ แผ่น

(ลงชื่อ)..... *M*ผู้ว่าจ้าง
 (นายระเคน ตะมะแอ)
 รองนายกองค์การบริหารส่วนจังหวัดยะลา / ผู้บริหารราชการแทน
 นายกองค์การบริหารส่วนจังหวัดยะลา
 (ลงชื่อ)..... *meow*ผู้รับจ้าง
 (นางสาวกมลทิพย์ นพรัตน์)
 (ลงชื่อ)..... *Am*พยาน
 (นางสาวกมลทิพย์ นพรัตน์)
 (นางสาวกมลทิพย์ นพรัตน์)
 (ลงชื่อ)..... *P*พยาน
 (นางสาวปิยะธิดา ชูโชติ)



ตัวอย่างแบบการจัดทำแผนการทำงาน

ที่	รายการ	หน่วย	ปริมาณงาน	ราคาต่อหน่วย	เป็นเงิน	%	1	2	3	4	5	6	7	8
							เดือน...	เดือน...	เดือน...	เดือน...	เดือน...	เดือน...	เดือน...	เดือน...
1	งานมือโครงสร้างเดิม													
	รายการ...	ลบ.ม.												
2	งานตีทาง													
	รายการ...	ตร.ม.												
					รวม									0%

(ลงชื่อ).....ผู้ว่าจ้าง

(นายระเด่น สมนะบุตร)

รองนายกองค์การบริหารส่วนจังหวัดยะลา ปฏิบัติราชการแทน

นายกองค์การบริหารส่วนจังหวัดยะลา

(ลงชื่อ).....ผู้รับจ้าง

(นางสาว น้อย)

(ลงชื่อ).....พยาน

(นางสาวศิริรินทร์ ทองเทศ)

(ลงชื่อ).....พยาน

(นางสาวปิยะธิดา ขุโขดี)

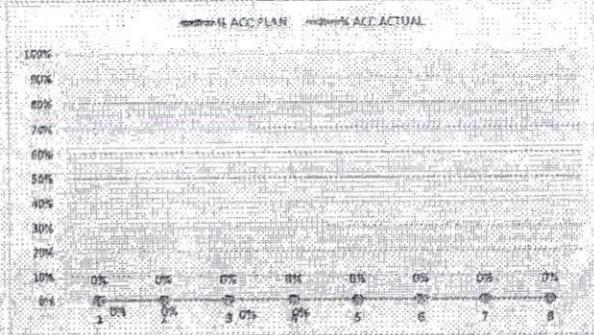

หมายเหตุ:

- 1) ภูมิคุ้มกัน กำหนดระยะเวลาการก่อสร้างตามแผนดำเนินงานตั้งสัญญา จำนวน 8 เดือน
- 2) หมายถึง ระยะเวลาการก่อสร้างตามแบบคำนวณของและรายการก่อสร้าง เช่น งานมือโครงสร้างเดิม กำหนดระยะเวลาการก่อสร้าง จำนวน 4 เดือน (ไม่รวมระยะเวลาการก่อสร้างตีทาง)
- 3) หมายถึง ร้อยละของงานที่ได้รับจ้างตั้งค่าเป็นรายการก่อสร้างตามแผนงานประจำเดือนของแต่ละรายการก่อสร้าง ซึ่งแต่ละรายการก่อสร้าง คิดเป็น 100 %
- 4) Money มูลค่างานแต่ละรายการ คำนวณจากร้อยละตามแผนงานเทียบกับมูลค่างานของแต่ละรายการ
- 5) % PLAN ร้อยละของแผนดำเนินงาน คำนวณจากมูลค่าของงานตามแผนดำเนินงาน เมื่อเทียบกับมูลค่าของงานที่ได้รับจ้าง

ตัวอย่างวิธีการจัดทำแผนการทำงาน

ที่	รายการ	หน่วย	ปริมาณงาน	ราคาต่อหน่วย	เป็นเงิน	%
1	งานหรือโครงสร้างเดิม					
	a1	ลบ.ม.	100	5,000	500,000	16%
	a2	ลบ.ม.	120	2,000	240,000	8%
2	งานชีวภาพ					
	b1	ตร.ม.	400	2,000	800,000	26%
	b2	ตร.ม.	300	5,000	1,500,000	49%
			รวม		3,040,000	100%

	1	2	3	4	5	6	7	8
	ตค	พย	ธค	มค	กพ	มีค	เมย	พค
	25	25	25	25				
		50	50					
					20	20	20	20
					25	25	25	25

(ลงชื่อ)..... ผู้ว่าจ้าง
 (นายระเด่น ตยมนู)

รองนายกองค์การบริหารส่วนจังหวัดสงขลา ภูมิภาคราชการแทน

นายกองค์การบริหารส่วนจังหวัดสงขลา

(ชื่อ).....
 (นางสาวปิยะธิดา ชูชาติ)

(ชื่อ).....
 (นางสาวกรรินทร์ ทองเทศ)

(ชื่อ).....
 (นางสาวปิยะธิดา ชูชาติ)

(ชื่อ).....
 (นางสาวปิยะธิดา ชูชาติ)

(ชื่อ).....
 (นางสาวปิยะธิดา ชูชาติ)

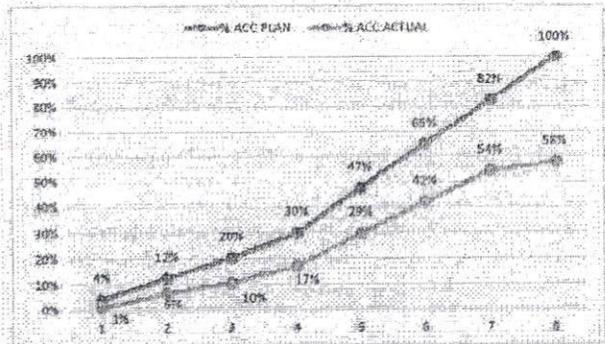

- หมายเหตุ:
- กรณีตัวอย่าง กำหนดระยะเวลาการก่อสร้างตามแผนดำเนินงานทั้งสัญญา จำนวน 8 เดือน
 - หมายถึง ระยะเวลาการก่อสร้างตามแผนดำเนินงานของแต่ละรายการก่อสร้าง เช่น 1. งานหรือโครงสร้างเดิม กำหนดระยะเวลาก่อสร้าง จำนวน 4 เดือน, 2. งานก่อสร้างชีวภาพ กำหนดระยะเวลาก่อสร้าง 5 เดือน
 - หมายถึง ร้อยละของงานที่ผู้รับจ้างต้องดำเนินการก่อสร้างตามแผนงานประจำเดือนของแต่ละรายการก่อสร้าง ซึ่งแต่ละรายการก่อสร้าง คิดเป็นร้อยละ 100 ตามตัวอย่าง งานหรือโครงสร้างเดิม ถือเป็นร้อยละ 100 ของรายการนี้
 - Money มูลค่างานแต่ละรายการ ค่ารวมจากร้อยละตามแผนงานเทียบกับมูลค่างานของแต่ละรายการ
 - % PLAN ร้อยละของแผนดำเนินงาน ค่ารวมจากร้อยละของงานตามแผนดำเนินการ เมื่อเทียบกับมูลค่าของงานทั้งโครงการ

สิ่งที่ส่งมาด้วย ๔

ตัวอย่างการคำนวณและการประเมินการดำเนินการตามแผนการทำงาน กรณีระยะเวลาไม่เกิน 1 ปี

ที่	รายการ	หน่วย	ปริมาณงาน	ราคาต่อหน่วย	เป็นเงิน	%	
1	งานก่อสร้างเดิม	a1	สน.ม.	100	5,000	500,000	16%
		a2	สน.ล.	120	2,000	240,000	8%
2	งานสีทา	b1	ทง.ม.	400	2,000	800,000	26%
		b2	ทง.ล.	300	5,000	1,500,000	49%
		รวม				3,040,000	100%

$$\frac{100,000}{3,040,000} \times 100 = 3.29\%$$

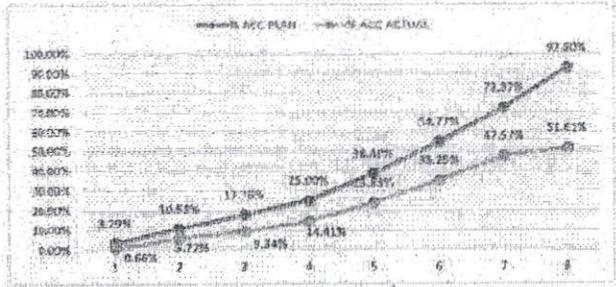

(500,000 X 20) = 100,000

	ระยะเวลาเกิน 1 ปี 2				ระยะเวลาเกิน 1 ปี 4			รวม
	เดือนที่ 1	เดือนที่ 2	เดือนที่ 3	เดือนที่ 4	เดือนที่ 5	เดือนที่ 6	เดือนที่ 7	
	คก	ทข	ชก	มก	ภท	นค	เมษ	พค
Money	100,000	220,000	340,000	460,000	580,000	700,000	820,000	940,000
AccMoney	100,000	320,000	540,000	760,000	980,000	1,200,000	1,420,000	1,640,000
% PLAN	3.29%	10.53%	17.76%	25.00%	31.91%	37.50%	42.76%	47.80%
% ACC PLAN	3.29%	10.53%	17.76%	25.00%	31.91%	37.50%	42.76%	47.80%
% ACTUAL	0.66%	9.07%	3.62%	5.07%	7.44%	11.40%	12.32%	4.03%
% ACC ACTUAL	0.66%	5.72%	9.38%	16.41%	22.05%	27.25%	31.57%	35.61%
% ACC DIFF	2.63%	4.80%	14.14%	19.93%	14.46%	19.52%	24.80%	40.99%

- หมายเหตุ:
- 1) กรณีตัวอย่าง กำหนดระยะเวลาการก่อสร้างตามแผนดำเนินงานที่สัญญา จำนวน 8 เดือน
 - 2) ... หมายถึง ระยะเวลาการก่อสร้างตามแผนดำเนินงานของโครงการก่อสร้าง เช่น งานก่อสร้างเดิม กำหนดระยะเวลาการก่อสร้าง จำนวน 4 เดือน (ไม่รวมระยะเวลาการก่อสร้างสีทา)
 - 3) ... หมายถึง ร้อยละของงานที่ผู้รับจ้างได้ดำเนินการก่อสร้างตามแผนงานประจำเดือนของโครงการก่อสร้าง (แต่ระยะเวลาการก่อสร้าง รวมกัน 100%)
 - 4) Money มูลค่างานแต่ละรายการ จำนวนจากร้อยละตามแผนงานเทียบกับมูลค่างานของแต่ละรายการ
 - 5) AccMoney มูลค่างานสะสมในแต่ละเดือน
 - 6) % PLAN ร้อยละของแผนดำเนินงาน คำนวณจากมูลค่าของงานตามแผนดำเนินการ เมื่อเทียบกับมูลค่าของงานทั้งโครงการ
 - 7) % ACC PLAN ร้อยละของแผนดำเนินงานสะสม
 - 8) % ACTUAL ร้อยละของการดำเนินงานจริง
 - 9) % ACC ACTUAL ร้อยละของการดำเนินงานจริงสะสม
 - 10) % ACC DIFF ร้อยละของความแตกต่างระหว่างการทำงานจริงเทียบกับแผนดำเนินการสะสม

(ลงชื่อ) ... พยาน
 (นางสาวปิยะธิดา ชูเขต)

ผลงานสะสมไปยังเดือนที่ 25
 โดยรวมแล้วเป็นไปตามแผนของสัญญา

ตัวอย่างการคำนวณและการประเมินการดำเนินการตามแผนการทำงาน กรณีระยะเวลาเกิน 1 ปี

ปี	รายการ	หน่วย	ปริมาณงาน	ราคาต่อหน่วย	เป็นเงิน	%
1. ค่าใช้จ่าย	21	คน.ก.	100	3,000	300,000	9%
	22	คน.จ.	120	2,000	240,000	8%
	23	คน.ข.	150	2,000	300,000	9%
2. ค่าเงิน	24	คน.ก.	400	2,000	800,000	23%
	25	คน.ข.	200	3,000	600,000	18%
	26	คน.จ.	200	10,000	2,000,000	59%
				รวม	3,440,000	100%

เดือนที่ 1	เดือนที่ 2	เดือนที่ 3	เดือนที่ 4	เดือนที่ 5	เดือนที่ 6	เดือนที่ 7	เดือนที่ 8	เดือนที่ 9	เดือนที่ 10	เดือนที่ 11	เดือนที่ 12	เดือนที่ 13	เดือนที่ 14	เดือนที่ 15	เดือนที่ 16	เดือนที่ 17	เดือนที่ 18	เดือนที่ 19	เดือนที่ 20	
...

$\frac{105,000}{5,840,000} \times 100 = 1.71\%$

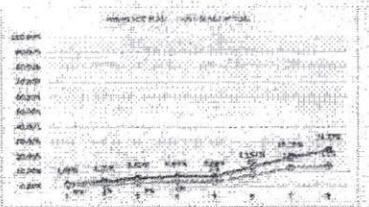

Monthly	100,000	100,000	100,000	100,000	100,000	100,000	100,000	100,000	100,000	100,000	100,000	100,000	100,000	100,000	100,000	100,000	100,000	100,000	100,000	100,000
Accumulate	100,000	200,000	300,000	400,000	500,000	600,000	700,000	800,000	900,000	1,000,000	1,100,000	1,200,000	1,300,000	1,400,000	1,500,000	1,600,000	1,700,000	1,800,000	1,900,000	2,000,000
% PLAN	1.67%	3.33%	5.00%	6.67%	8.33%	10.00%	11.67%	13.33%	15.00%	16.67%	18.33%	20.00%	21.67%	23.33%	25.00%	26.67%	28.33%	30.00%	31.67%	33.33%
% ACT PLAN	1.67%	3.33%	5.00%	6.67%	8.33%	10.00%	11.67%	13.33%	15.00%	16.67%	18.33%	20.00%	21.67%	23.33%	25.00%	26.67%	28.33%	30.00%	31.67%	33.33%
% ACTUAL	0%	1.1%	1%	1%	0%	0%	0%	0%	0%	0%	0%	0%	0%	0%	0%	0%	0%	0%	0%	0%
% ACT ACTUAL	0%	1%	3%	3%	3%	3%	3%	3%	3%	3%	3%	3%	3%	3%	3%	3%	3%	3%	3%	3%
% ACC DIFF	1%	2%	3%	3%	3%	3%	3%	3%	3%	3%	3%	3%	3%	3%	3%	3%	3%	3%	3%	3%
% PLAN/2	1%	1%	1%	1%	1%	1%	1%	1%	1%	1%	1%	1%	1%	1%	1%	1%	1%	1%	1%	1%
% PLAN/2 DIFF	0%	-0%	0%	0%	0%	0%	0%	0%	0%	0%	0%	0%	0%	0%	0%	0%	0%	0%	0%	0%

(ลงชื่อ) พยาน
 (นางระเด่น สมะแอ)
 รองนายกองค์การบริหารส่วนจังหวัดยะลา ปฏิบัติราชการแทน
 นายกองค์การบริหารส่วนจังหวัดยะลา
 (ลงชื่อ) พยาน
 (นางสาวกิริรินทร์ ทองเทศ)
 (ลงชื่อ) พยาน
 นางสาวปิยะธิดา ชูชาติ



- 1) ค่าใช้จ่าย ค่าตอบแทนของเจ้าหน้าที่ปฏิบัติงาน จำนวน 3 เดือน
- 2) ค่าเงิน ค่าตอบแทนของเจ้าหน้าที่ปฏิบัติงานจำนวน 4 เดือน (ค่าตอบแทนของเจ้าหน้าที่ปฏิบัติงาน)
- 3) ค่าเงิน ค่าตอบแทนของเจ้าหน้าที่ปฏิบัติงานจำนวน 4 เดือน (ค่าตอบแทนของเจ้าหน้าที่ปฏิบัติงาน)
- 4) Money ค่าตอบแทนของเจ้าหน้าที่ปฏิบัติงานจำนวน 4 เดือน (ค่าตอบแทนของเจ้าหน้าที่ปฏิบัติงาน)
- 5) % PLAN ค่าตอบแทนของเจ้าหน้าที่ปฏิบัติงานจำนวน 4 เดือน (ค่าตอบแทนของเจ้าหน้าที่ปฏิบัติงาน)



คำสั่ง องค์การบริหารส่วนจังหวัดยะลา

ที่ ๑๐๘๔/๒๕๖๗

เรื่อง แต่งตั้ง คณะกรรมการซื้อหรือจ้างโดยวิธีคัดเลือก คณะกรรมการตรวจรับพัสดุ และผู้ควบคุมงาน
สำหรับการจ้างก่อสร้างอาคารอเนกประสงค์ คสล. ๒ ชั้น บ้านบาลูกาซีโร หมู่ที่ ๒ ตำบลกาทอง อำเภอยะหา
จังหวัดยะลา โดยวิธีคัดเลือก

ด้วย องค์การบริหารส่วนจังหวัดยะลา มีความประสงค์จะ จ้างก่อสร้างอาคารอเนกประสงค์ คสล. ๒ ชั้น
บ้านบาลูกาซีโร หมู่ที่ ๒ ตำบลกาทอง อำเภอยะหา จังหวัดยะลา โดยวิธีคัดเลือก และเพื่อให้เป็นไปตามระเบียบ
กระทรวงการคลังว่าด้วยการจัดซื้อจัดจ้างและการบริหารพัสดุภาครัฐ พ.ศ. ๒๕๖๐ จึงขอแต่งตั้งรายชื่อต่อไปนี้เป็น
คณะกรรมการซื้อหรือจ้างโดยวิธีคัดเลือก คณะกรรมการตรวจรับพัสดุ และผู้ควบคุมงาน สำหรับการจ้างก่อสร้าง
อาคารอเนกประสงค์ คสล. ๒ ชั้น บ้านบาลูกาซีโร หมู่ที่ ๒ ตำบลกาทอง อำเภอยะหา จังหวัดยะลา โดยวิธีคัดเลือก

คณะกรรมการซื้อหรือจ้างโดยวิธีคัดเลือก

- | | |
|------------------------------------|----------------|
| ๑. นางสาวปราณี อินสมภักษร | ประธานกรรมการฯ |
| ผู้อำนวยการกองคลัง | |
| ๒. นางสาวนิรุอิหซาน สะแลแม | กรรมการ |
| เจ้าพนักงานจัดเก็บรายได้ปฏิบัติงาน | |
| ๓. นายหัสติน อาดำ | กรรมการ |
| นายช่างโยธาปฏิบัติงาน | |

อำนาจและหน้าที่

๑. พิจารณาคุณสมบัติของผู้ประกอบการที่มายื่นข้อเสนอให้เป็นไปตามเงื่อนไขที่กำหนดในหนังสือ
เชิญชวน

๒. พิจารณาคัดเลือกผู้ประกอบการตามหลักเกณฑ์การพิจารณาข้อเสนอที่กำหนดไว้ในหนังสือเชิญ
ชวน

๓. รายงานผลการพิจารณาและเสนอความเห็น ต่อหัวหน้าหน่วยงานของรัฐ

การกำหนดระยะเวลาในการพิจารณาผลการเสนอราคา

กำหนดระยะเวลาในการพิจารณาผลการเสนอราคาให้แล้วเสร็จภายใน ๗ วัน นับถัดจากวันเสนอ
ราคา

คณะกรรมการตรวจรับพัสดุ

๑. นายนันต์ เพ็ชรากร

ประธานกรรมการฯ

ผู้อำนวยการกองช่าง

๒. นายเอกราช ยี่เส้น

กรรมการ

หัวหน้าฝ่ายสำรวจและออกแบบ

๓. นายบรรจง อาดำ

กรรมการ

สถาปนิกชำนาญการพิเศษ

อำนาจและหน้าที่

ทำการตรวจรับพัสดุให้เป็นไปตามเงื่อนไขของสัญญาหรือข้อตกลงนั้น และถือปฏิบัติตามหนังสือคณะกรรมการวินิจฉัยปัญหาการจัดซื้อจัดจ้างและการบริหารพัสดุภาครัฐ กรมบัญชีกลาง ด่วนที่สุด ที่ กค (กวจ) ๐๔๐๕.๒/ว ๗๘ ลงวันที่ ๓๑ มกราคม ๒๕๖๕ เรื่อง อนุมัติยกเว้นและกำหนดแนวทางปฏิบัติตามกฎกระทรวงกำหนดพัสดุและวิธีการจัดซื้อจัดจ้างพัสดุที่รัฐต้องการส่งเสริมหรือสนับสนุน (ฉบับที่ ๒) พ.ศ. ๒๕๖๓

ผู้ควบคุมงาน

๑. นายชายสิทธิ์ เขียวแก้ว

หัวหน้าผู้ควบคุมงาน

นายช่างเขียนแบบชำนาญงาน รักษาการในตำแหน่งนายช่างเขียนแบบอาวุโส

๒. นางสาวณฤดี สัจจะบุตร

ผู้ควบคุมงาน

ผู้ช่วยนายช่างเขียนแบบ

อำนาจและหน้าที่

ควบคุมงาน และรับผิดชอบคำนวณขอค่าชดเชยงานก่อสร้างตามสัญญาแบบปรับราคาได้ (ค่า K) รวมถึงกำหนดให้หัวหน้าผู้ควบคุมงานมีหน้าที่ในการตรวจสอบความชำรุดบกพร่องของงาน พร้อมรายงานผลผ่านเจ้าหน้าที่พัสดุทุก ๓ เดือน จนกว่าจะสิ้นภาระผูกพันตามสัญญาให้ทราบด้วย

สั่ง ณ วันที่ ๑๒ พฤศจิกายน พ.ศ. ๒๕๖๗

(นายระเด่น สมะแอ)

รองนายกองค์การบริหารส่วนจังหวัดยะลา ปฏิบัติราชการแทน

นายกองค์การบริหารส่วนจังหวัดยะลา